



ES-HDD0147WC-EE

MAȘINĂ DE SPĂLAT CU USCĂTOR

RO Manual de utilizare

SHARP

Be Original.

ÎNAINTE DE UTILIZAREA MAȘINII

Utilizare corectă



- **Citiți acest manual de utilizare**
- **Mașina dumneavoastră a fost proiectată pentru utilizare în medii casnice. Utilizarea sa pentru scopuri comerciale va avea ca rezultat anularea garanției.**
- Nu lăsați animale în apropierea mașinii.
- Înainte de instalare vă rugăm să verificați ambalajul mașinii dumneavoastră, respectiv suprafața exterioară, după deschiderea pachetului. Nu utilizați mașini avariate sau cu ambalajul desfăcut.
- Mașina dumneavoastră trebuie instalată de un furnizor de servicii autorizat. Dacă orice persoană neautorizată manevrează mașina, garanția dumneavoastră va fi nulă.
- Aparatul nu este destinat utilizării de persoane (inclusiv copii), cu abilități fizice, senzoriale sau mentale reduse, ori fără experiență sau cunoștințe, cu excepția cazului în care sunt supravegheate sau instruite cu privire la utilizarea acestui aparat de o persoană responsabilă pentru siguranța lor.
- Vă rugăm să utilizați mașina de spălat pentru rufe ale căror etichete menționează că pot fi spălate și uscate în mașină.

• **Înainte de prima utilizare trebuie să demontați șuruburile de fixare pentru transport ale mașinii dumneavoastră. Se vor produce defecțiuni dacă mașina este utilizată cu șuruburile de fixare pentru transport montate, iar garanția va fi nulă.**

• Garanția mașinii dumneavoastră de spălat nu acoperă pagubele cauzate de factori externi (inundații, incendii, rozătoare etc.)

• Vă rugăm să nu aruncați acest manual de utilizare. Păstrați-l într-un loc sigur. Manual poate fi necesar dumneavoastră sau următorului utilizator.

Avertismente

• Temperatura ambientală, necesară pentru funcționarea ideală a mașinii dumneavoastră de spălat este de 15-25°.

• Furtunurile înghețate se pot fisura și pot exploda. În zone în care temperatura coboară sub zero grade, există posibilitatea ca plăcuța electronică să nu funcționeze în siguranță.

• Vă rugăm să vă asigurați că hainele introduse în mașina de spălat nu conțin în buzunare obiecte străine (cuie, ace, monede, brichete, chibrituri, clipsuri etc.). Aceste obiecte străine vă pot avaria mașina.

• Înainte de a începe să utilizați mașina, puteți solicita asistență gratuită celui mai apropiat service autorizat, pentru instalarea, funcționarea și utilizarea mașinii dumneavoastră.

●Este recomandat ca primul ciclu de spălare să fie efectuat adăugând 1/2 de măsură de detergent în compartimentul al doilea al sertarului pentru detergent, fără rufe în mașină, cu programul "CURĂȚARE TAMBUR" selectat. (Vă rugăm să consultați tabelul de programe, de la pagina 85)

●Deoarece detergentul sau balsamul de rufe expus aerului pentru o perioadă lungă de timp, generează reziduuri, adăugați detergent sau balsam în sertarul pentru detergent doar la începutul fiecărui ciclu de spălare.

●Este recomandat să deconectați mașina și să închideți robinetul de alimentare cu apă, dacă nu utilizați mașina pentru o perioadă lungă de timp. De asemenea, este recomandat să lăsați ușa mașinii deschisă, pentru a împiedica formarea mirosurilor neplăcute din cauza umidității.

●Este posibil să rămână apă în mașina de spălat după probele și testele efectuate pe parcursul procedurilor de Control al Calității. Acest lucru nu afectează mașina de spălat.

● Păstrați punga de documente care însoțește mașina de spălat și conține manualul de utilizare, într-un loc inaccesibil pentru copii și bebeluși, pentru a preveni riscul de sufocare.

●Păstrați piesele mici, menționate în document, într-un loc sigur, la care copiii și bebelușii nu au acces.

●Utilizați programe de prespălare doar pentru rufe foarte murdare.

- Nu încărcați mașina de spălat cu o cantitate de rufe ce depășește cantitatea maximă de rufe specificată în programul de spălare sau uscare selectat.
 - În cazul producerii unei defecțiuni, întâi deconectați mașina de spălat și închideți robinetul. Nu încercați să reparați mașina de spălat și consultați cel mai apropiat furnizor autorizat de service.
 - Nu deschideți niciodată sertarul pentru detergent în timpul funcționării aparatului.
 - Nu deschideți niciodată ușa în mod forțat în timp ce mașina de spălat funcționează.
 - Respectați recomandările producătorului de detergent/balsam pentru țesături, cu privire la utilizarea balsamului sau a unor produse similare în mașina dumneavoastră de spălat.
 - Nu opriți mașina de spălat pe parcursul programului de uscare și până la finalizarea programului.
- Dacă este necesar să opriți mașina, scoateți rapid toate rufe și împrăștiati-le într-un loc adecvat, pentru a le permite să se răcească.
- Montați mașina de spălat într-o încăpere care permite deschiderea completă a ușii mașinii. (Nu montați mașina de spălat în locuri în care ușa acesteia nu se poate deschide complet).
 - Montați mașina în locuri complet ventilate, în care circulația aerului este constantă.



Avertismente de siguranță

Trebuie să citiți aceste avertismente. Dacă ignorați aceste avertismente, este posibil să îi expuneți pe cei dragi riscului de accidente mortale.



Risc de opărire!

- Nu atingeți furtunul de scurgere sau apa evacuată, în timpul descărcării, deoarece aparatul poate atinge temperaturi ridicate în timpul funcționării.
- Deschideți complet ușa mașinii de spălat după finalizarea procesului de uscare. Nu atingeți sticla ușii. Există pericol de opărire din cauza temperaturii ridicate.



Risc de electrocutare

- Nu utilizați prize multiple sau prelungitoare.

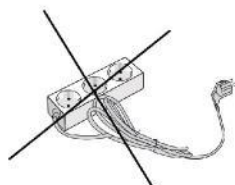

- Nu conectați mașina cu ștecăre avariate ori ștecăre cu cabluri rupte.
- Nu smulgeți niciodată cablul când deconectați mașina.
- Trageți cablul ținând de ștecăr atunci când deconectați mașina.
- Nu deconectați ștecărul din priză cu mâinile ude, pentru a preveni producerea unui șoc electric.
- Nu atingeți niciodată mașina cu mâinile sau având picioarele ude sau umede.



Risc de inundație!

- Verificați debitul apei înainte de a așeza furtunul în chiuvetă.
- Luați măsurile necesare pentru a preveni alunecarea furtunului.
- Forța de recul a furtunului amplasat în mod inadecvat poate determina deplasarea furtunului respectiv, din locul în care este atârnat în chiuvetă. Luați măsuri pentru a preveni situația în care dopul din chiuvetă înfundă gaura de scurgere.



Risc de explozie!

- Deoarece mașina dumneavoastră este dotată cu funcție de uscare, asigurați-vă că materialele de tipul agenților chimici pentru îndepărtarea petelor sau gazolinei pentru curățare, pe care este posibil să le fi aplicat anterior pe rufe, sunt clătite și limpezite în mod adecvat. Altfel, există risc de explozie dacă utilizați funcția de uscare a mașinii dumneavoastră în alte condiții.



Risc de incendiu!

- Nu uscați rufe nespălate și uscate în mașina de spălat.
- Nu păstrați lichide inflamabile sau explozibile lângă mașina de spălat.
- Materialele pătate cu ulei alimentar, acetonă, alcool, gazolină, kerosen, soluție pentru îndepărtarea petelor, terebentină, ceară de albine și soluție pentru îndepărtarea cerii de albine trebuie mai întâi spălate cu o cantitate suplimentară de detergent și apă fierbinte, înainte de a trece prin procesul de uscare. Altfel, există risc de incendiu dacă utilizați funcția de uscare a mașinii dumneavoastră în alte condiții.
- Dacă alegeți un program de spălare și uscare, nu introduceți dispozitivul/bila de reglare a dozei de detergent în mașina de spălat. Acestea pot prezenta risc de incendiu.

- Rufele **nu trebuie uscate în mașină**, în condițiile menționate mai jos, din cauza riscului de incendiu:
 - Dacă rufele nu sunt spălate.
 - Dacă rufele prezintă pete de ulei și de alte tipuri (uleiuri alimentare, balsamuri și resturi de produse cosmetice, grăsimi alimentară etc.) nu sunt curățate suficient.
 - Rufele curățate cu produse chimice industriale.
 - Rufele cu un număr mare de părți și accesorii din spumă – burete – cauciuc și materiale similare cauciucului.
 - Cauciucul, buretele (latex), casca de duș, produsele textile impermeabile, obiectele și hainele pe bază de cauciuc sau pernele umplute cu burete de cauciuc nu trebuie uscate în mașina de spălat cu funcție de uscare.
 - Obiectele umplute sau stricate (perne sau geți). Părțile de cauciuc care atârnă din aceste obiecte umplute pot lua foc în procesul de uscare.
 - Sulfur din dizolvanții de vopsea poate cauza coroziune. Din acest motiv, nu utilizați niciodată dizolvanți de vopsea în mașina de spălat.
 - Asigurați-vă că nu lăsați recipientele de dozare a detergentului în mașina de spălat. Aceste recipiente din plastic se pot topi în timpul uscării și vă pot afecta mașina de spălat și rufe.
 - Rufele care au trecut prin procesul de îndepărtare a petelor trebuie clătite complet înainte de spălare.

- Nu utilizați niciodată produse care conțin materiale dizolvante (de tipul gazolinei pentru curățare) în mașina de spălat.

Îndepărtați toate obiectele din buzunarele rufelor dumneavoastră (ace, monede, brichete, chibrituri etc.) când încărcați mașina de spălat. **Există risc de foc și explozie.**



Risc de cădere și rănire!

- Nu vă urcați pe mașina de spălat. Tăblia de pe partea superioară a mașinii de spălat se poate rupe și vă puteți răni.
- Aranjați furtunul, cablul și ambalajele mașinii de spălat în timpul instalării. Vă puteți împiedica și cădea.
- Nu întoarceți mașina cu partea inferioară în sus, ori pe o parte.
- Nu ridicați mașina ținând-o de părțile mobile (sertar pentru detergent, ușă). Aceste părți se pot rupe și vă puteți răni.
- Există riscul de împiedicare și rănire, dacă

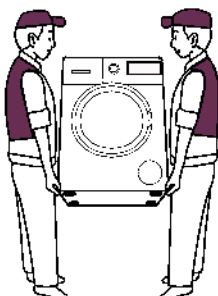

Mașina de spălat trebuie transportată de două sau mai multe persoane.



Siguranța copiilor!

- Nu le permiteți copiilor să se joace cu mașina de spălat. Aceasta este un aparat electric.
- Nu lăsați copiii nesupravegheați în apropierea mașinii. Copiii se pot încuia în mașina de spălat.
- Sticla și suprafața ușii pot fi extrem de fierbinți în timpul funcționării mașinii.
- Din acest motiv, este deosebit de important să nu atingă copiii mașina, care le poate arde pielea.
- Păstrați ambalajele în locuri care nu sunt accesibile pentru copii.
- Se poate produce otrăvirea, dacă sunt consumate materiale de întreținere sau detergent și se pot produce iritații la nivelul ochilor sau al pielii, dacă pielea intră în contact cu aceste substanțe. Păstrați materialele de curățare în locuri care nu sunt accesibile pentru copii.

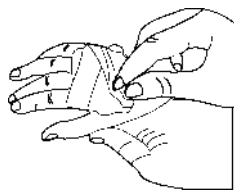

AMBALARE ȘI PROTECȚIA MEDIULUI

EVACUAREA RESPONSABILĂ A AMBALAJELOR ȘI A MAȘINII DE SPĂLAT VECHI

Evacuarea ambalajelor

Ambalajele vă protejează mașina de orice defecțiuni care se pot produce în timpul transportării. Vă rugăm să reciclați ambalajele. Materialele reciclabile permit economisirea de materii prime și reduc producția de deșeuri.

Evacuarea mașinii de spălat vechi

Aparatele electrice vechi pot conține piese recuperabile. Prin urmare, nu aruncați aparatele vechi, pe care nu le folosiți, împreună cu deșeurile menajere.



Asigurați-vă că piesele aparatelor electronice și electrice refolosite, predându-le centrului local de reciclare.

Asigurați-vă că vechile aparate sunt depozitate în condiții adecvate pentru siguranța copiilor, până în momentul în care sunt scoase din casă.

INFORMAȚII REFERITOARE LA ECONOMISIRE ȘI EFICIENȚĂ

Informații importante pentru utilizarea eficientă a mașinii dumneavoastră:

- Cantitatea de rufe introdusă în mașina de spălat nu trebuie să depășească limita maximă indicată. Mașina va funcționa mai eficient dacă evitați supraîncărcarea.
- Dacă nu utilizați programul de prespălare pentru rufe cu grad redus sau normal de murdărie, economisiți electricitate și apă.

INFORMAȚII GENERALE CU PRIVIRE LA APARATUL DUMNEAVOASTRĂ

Aspect general

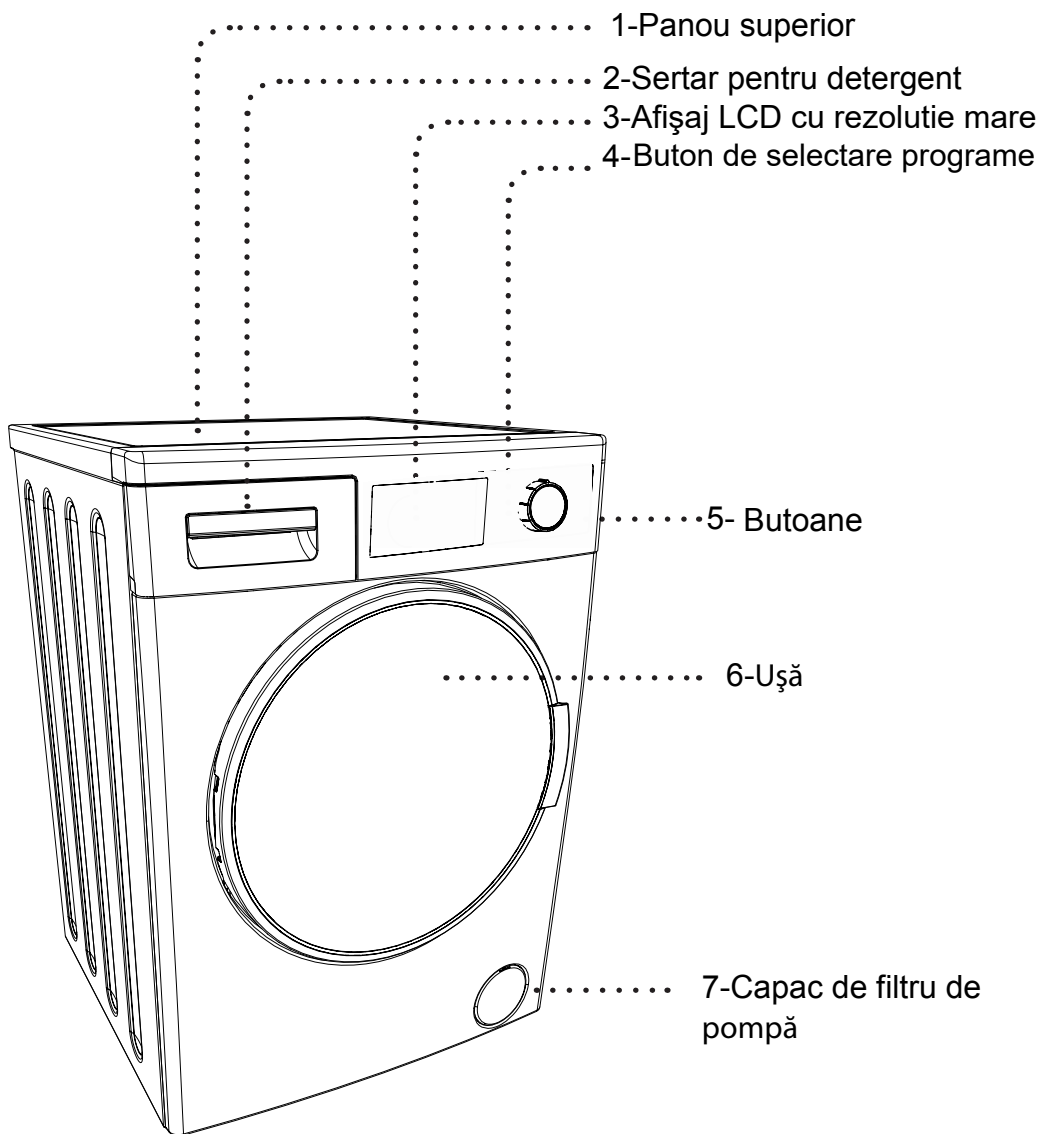

Aspect general

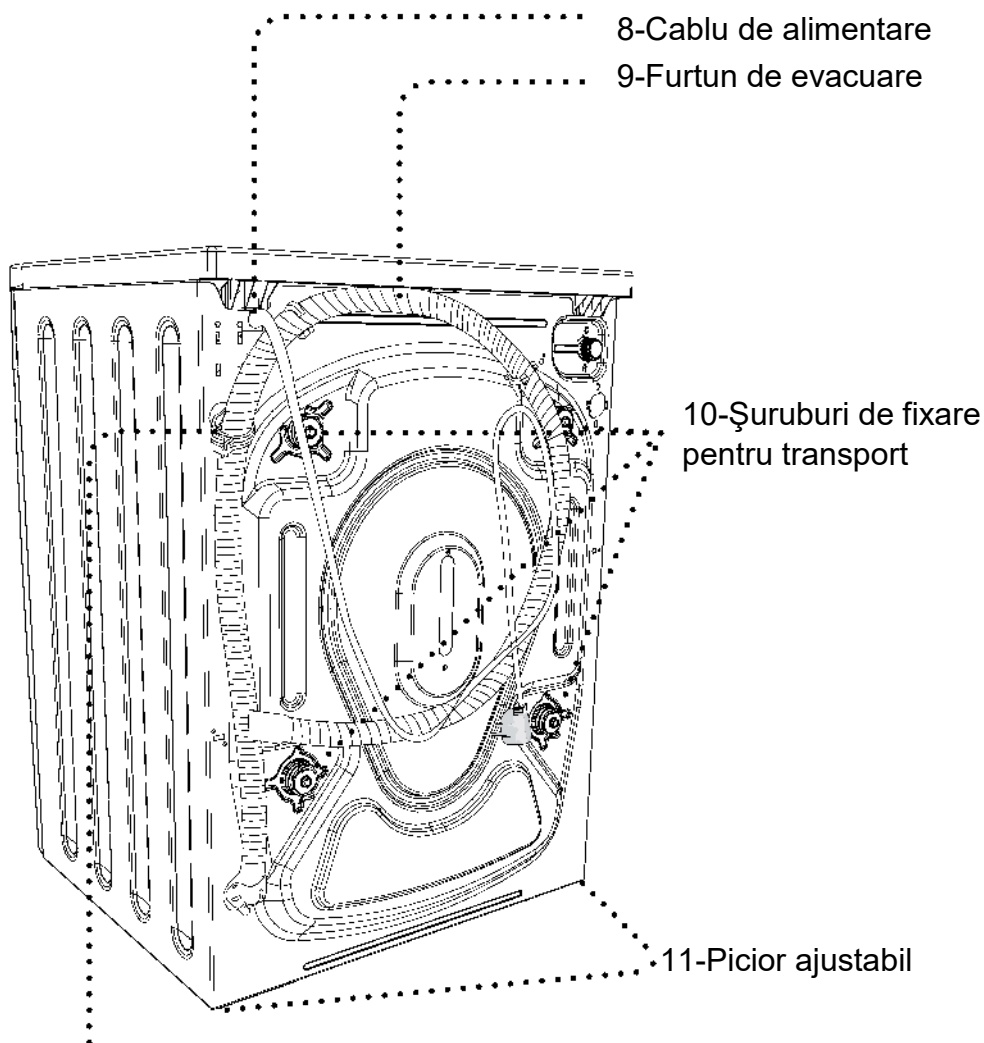

12-Suport de plastic pentru furtunul de evacuare
(Funcționarea mașinii va fi afectată dacă acest suport de plastic este îndepărtat. Nu îndepărtați suportul de plastic, în nicio circumstanță.)

Specificații tehnice

Capacitate maximă de spălare (rufe uscate) (kg)	10,0
* Capacitate maximă de uscare (kg)	6,0
Viteză de centrifugare (rot / min)	1400
Număr de programe	15
Tensiune de funcționare/frecvență	220-240 /
Presiunea apei (Mpa)	Maximum:1 Minimum:0.1
Dimensiuni (hxwxl) (mm)	845x597x58
* Nu uscați rufe nespălate și uscate, în mașina de spălat.	

MONTAREA MAȘINII DE SPĂLAT

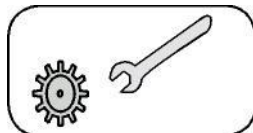

Mașina dumneavoastră trebuie instalată de un furnizor de servicii autorizat.

Demontarea șuruburilor de fixare pentru transport

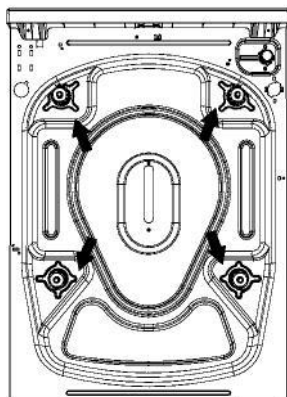

Înainte de utilizare trebuie să demontați șuruburile de fixare pentru transport ale mașinii dumneavoastră.

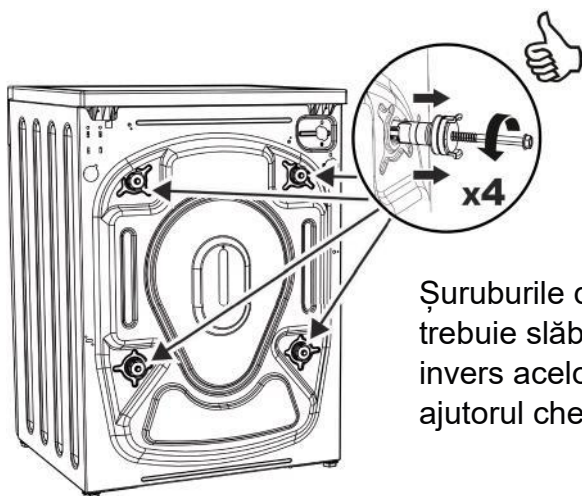

Șuruburile de fixare pentru transport trebuie slăbite prin rotire în sens invers acelor de ceasornic, cu ajutorul cheii potrivite.

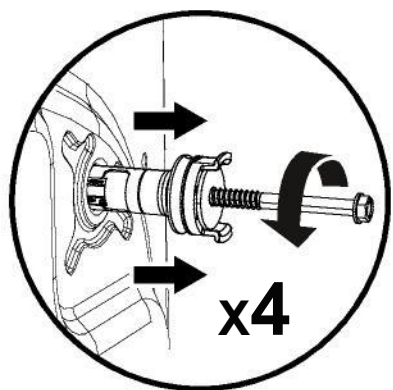

Șuruburile de fixare pentru transport vor fi demontate prin extragere. Șuruburile de fixare pentru transport trebuie depozitate pentru utilizare, în cazul în care mașina trebuie transportată din nou (de exemplu, în situația în care vă mutați).

Trebuie să demontați șuruburile de fixare pentru transport ale mașinii dumneavoastră înainte de prima utilizare. Defecțiunile apărute în cazul mașinilor utilizate cu șuruburile de fixare pentru transport montate, nu sunt acoperite de garanție.

Montați capacele din plastic ale șuruburilor de fixare pentru transport, incluse în punga de accesorii, în orificiile din care au fost demontate șuruburile de fixare pentru transport.

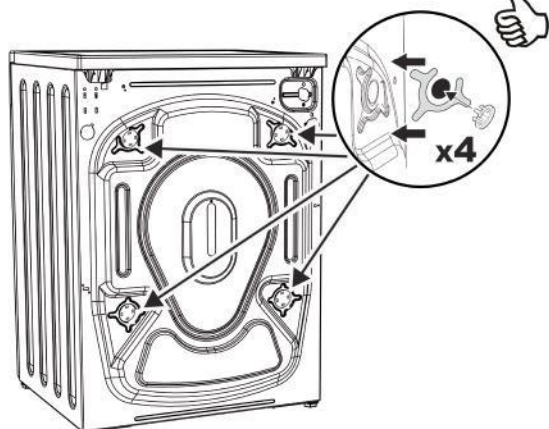

Poziționarea mașinii și reglarea picioarelor ajustabile

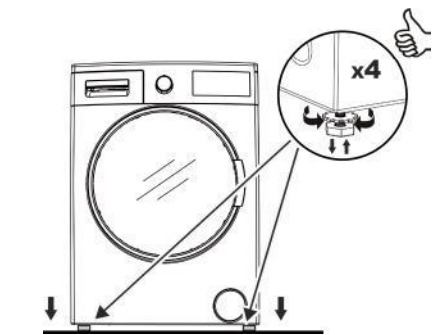

Nu instalați mașina pe covor sau pe alte suprafețe care împiedică ventilația la baza mașinii.

Pentru a asigura o funcționare silențioasă și fără vibrații a mașinii de spălat, aceasta trebuie instalată pe o suprafață rigidă, care nu permite alunecarea.

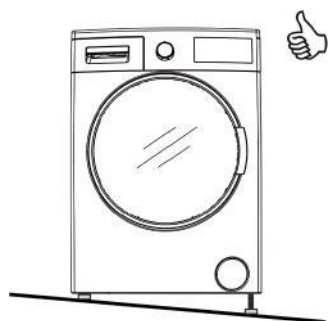

Puteți ajusta echilibrul mașinii cu ajutorul unui indicator de nivel, în partea superioară.

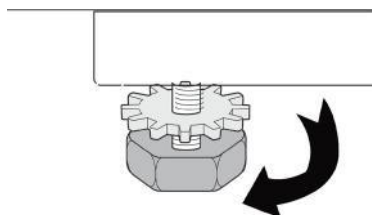

Puteți ajusta echilibrul mașinii cu ajutorul picioarelor reglabile.

- Slăbiți piulița de plastic pentru ajustare.
- Ajustați picioarele, în sus și în jos, rotindu-le.

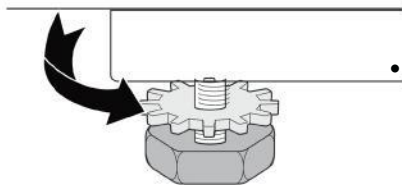

- Strângeți piulița de plastic pentru reglare, după ce se stabilește echilibrul.



- Nu așezați carton, lemn sau alte materiale similare sub mașina de spălat, dacă intenționați să nivelați deformările podelei.
- Când curățați podeaua pe care se așează mașina, aveți grijă să nu destabilizați picioarele.



Conexiuni electrice

- Mașina de spălat-uscător este reglată pentru 220-240V și 50Hz.
- Cablul de racordare al mașinii de spălat este prevăzut cu un ștecăr împământat specific.
- Ștecărul cablului de racordare trebuie întotdeauna introdus într-o priză împământată, de 10 amperi. Valoarea siguranței aferente liniei de alimentare conectate la acest ștecăr trebuie să aibă, de asemenea, 10 amperi.
- Dacă nu aveți o priză și o siguranță care respectă această valoare, vă rugăm să apelați la serviciile unui electrician.
- Nu ne asumăm responsabilitatea pentru pagubele cauzate de utilizarea unei prize fără împământare.

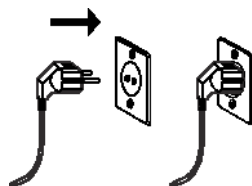

NOTĂ: Utilizarea mașinii de spălat, în condiții de joasă tensiune, va reduce ciclul de viață al mașinii dumneavoastră, iar performanța sa va fi limitată.

Racordare la alimentare cu apă

- Utilizați doar apă rece în mașina de spălat.
- Utilizați doar furtunurile noi de racordare la alimentarea cu apă, furnizate împreună cu mașina de spălat sau achiziționate de la distribuitori autorizați.

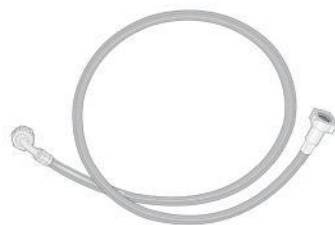

- Pachetul de accesorii include o garnitură care împiedică scurgerile de apă prin racorduri. Fixați această garnitură la capătul furtunului nou de alimentare cu apă, în partea laterală a robinetului.

- Racordați capătul alb al furtunului de alimentare la valva de alimentare prevăzută în spatele mașinii de spălat. Strângeți manual piesele de plastic ale furtunului.

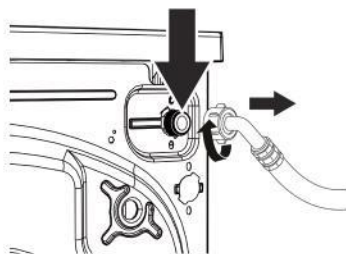

- Racordați celălalt capăt al furtunului de alimentare cu apă, la un robinet cu filet de 3/4". Strângeți manual piesele din plastic ale furtunului.

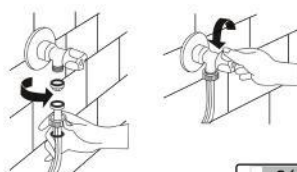

- În condiții nesigure, apelați la un instalator calificat pentru lucrările de racordare.

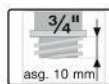

- După efectuarea racordului, asigurați-vă că nu se produc scurgeri, în punctele de racord.
- Debitul de apă, cu presiune de 0,1-1 Mpa, va permite funcționarea mai eficientă a mașinii dumneavoastră de spălat (o presiune de 0,1 Mpa înseamnă peste 8 litri de apă care curg printr-un robinet complet deschis per minut).
- Asigurați-vă că furtunurile de alimentare cu apă nu sunt îndoite, rupte, strivite sau redimensionate.

Notă: Când racordați mașina de spălat, utilizați doar furtunul de alimentare cu apă al mașinii dumneavoastră. Nu utilizați niciodată furtunuri de alimentare vechi, uzate sau avariate.

Racordare la conducta de evacuare

- Racordați furtunul de evacuare la o scurgere de apă sau un dispozitiv special, atașat orificiului de racordare al cotului bazinului amplasat la maximum 80 cm.

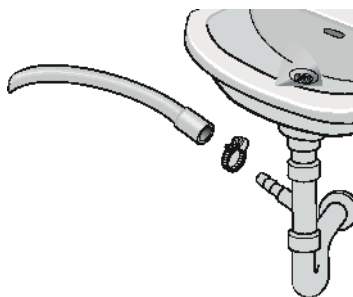

- Nu încercați niciodată să prelungiți furtunul de evacuare prin îmbinare.
- Nu introduceți furtunul de evacuare al mașinii dumneavoastră de spălat într-un vas, o găleată sau în chiuvetă.
- Asigurați-vă că furtunul de evacuare a apei nu este îndoit, încovoiat, strivit sau prelungit.

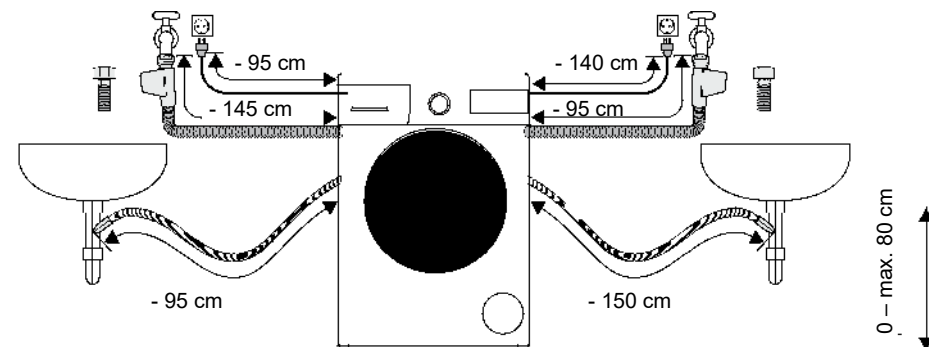

PANOU DE CONTROL

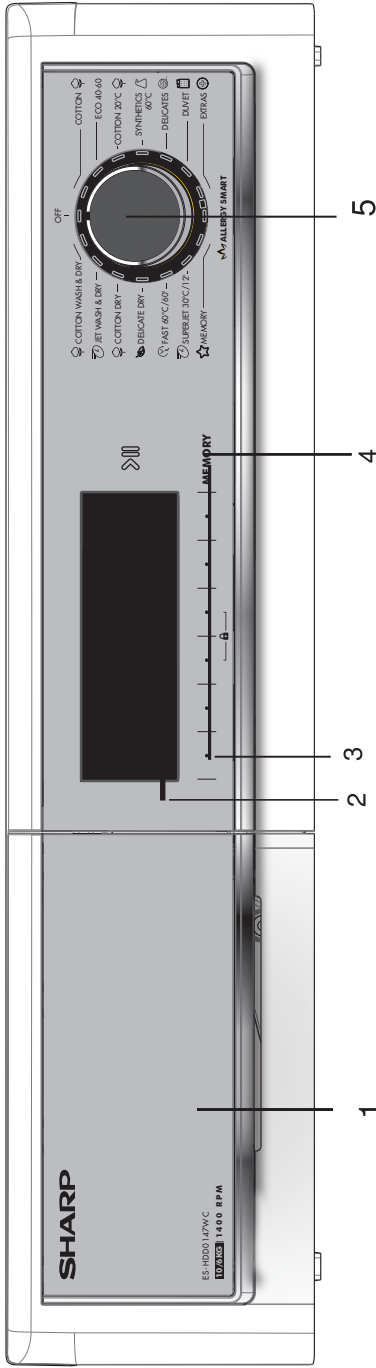

1- Sertar pentru detergent

2- Ecran de informații: Pe acest ecran, puteți vizualiza funcționalitățile programului de spălare sau uscare pe care l-ați selectat și informații referitoare la stadiul mașinii.

3- Butoane de reglare și pentru funcții suplimentare: Butoanele mașinii de spălat sunt butoane tactile. Este suficient să le atingeți ușor, pentru efectuarea unei selecții.

4- Buton Start/Pauză Puteți porni mașina și o puteți trece în modul pauză, cu ajutorul acestui buton.

5- Buton de selectare program: Puteți selecta programul pe care doriți să îl utilizați, cu ajutorul butonului de selectare programe. Puteți seta programul de spălare, rotind butonul de selectare programe în ambele direcții. Asigurați-vă că butonul de selectare programe este poziționat în dreptul programului pe care doriți să îl selectați.

Informații generale despre sertarul pentru detergent

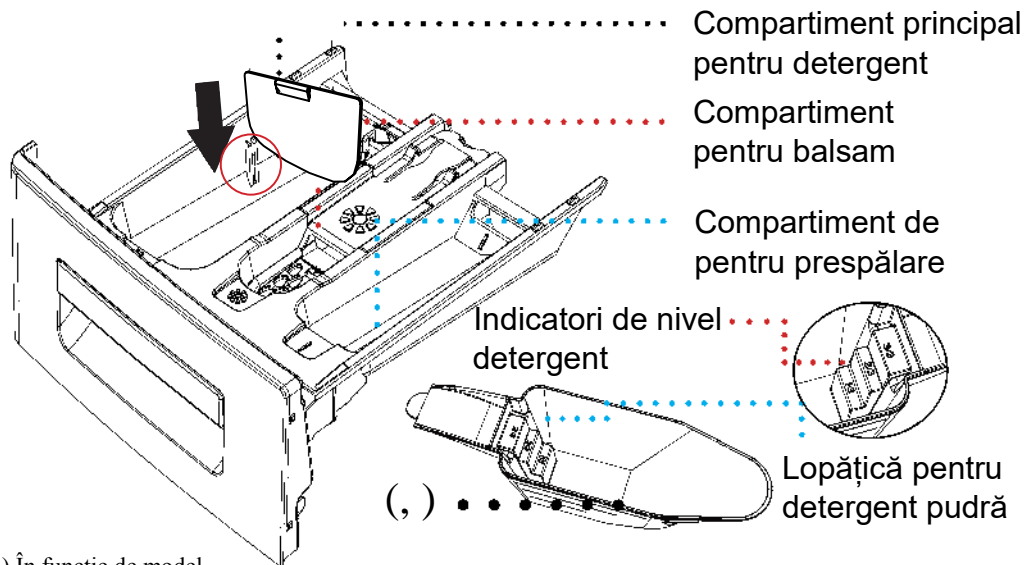
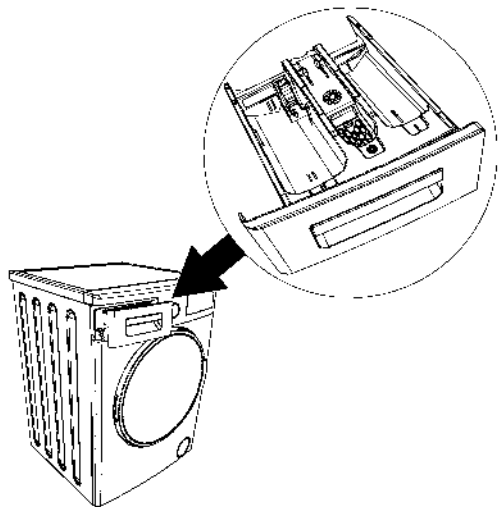

(,) În funcție de model

Compartimentele sertarului pentru detergent

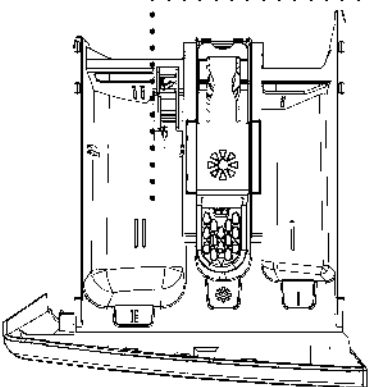

Compartiment principal pentru detergent

În acest compartiment, se adaugă doar substanțe de tipul detergentului (lichid sau pudră) sau produselor anticalcar. Veți găsi dispozitivul pentru detergent lichid în mașina de spălat, la prima instalare (*).

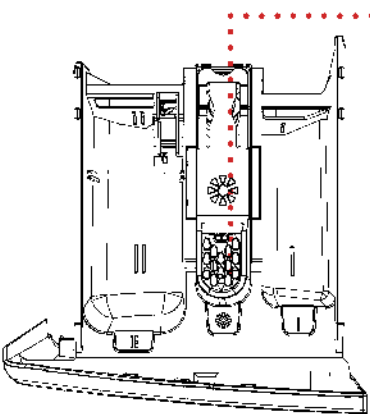

Compartiment pentru balsam, apret, detergent:

În acest compartiment, se adaugă substanțele de tipul balsamului de rufe (se recomandă utilizarea dozei și tipului indicate de producător). Există posibilitatea ca balsamurile de rufe utilizate de dumneavoastră să rămână uneori în compartiment. Aceasta se datorează faptului că balsamul de rufe este vâcos. Pentru a preveni apariția acestei situații, se recomandă utilizarea balsamurilor de rufe mai puțin vâcoase, ori subțierea balsamului de rufe înainte de utilizare.

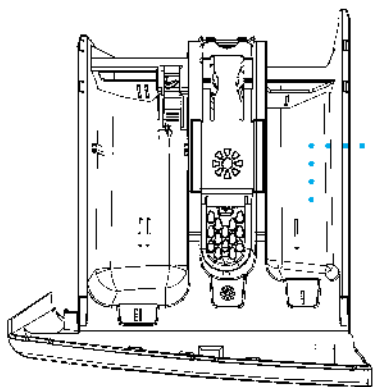

Compartiment de detergent pentru prespălare

Acest compartiment trebuie utilizat doar când este selectată funcția de prespălare. Este recomandată utilizarea funcției de prespălare, doar pentru rufele foarte murdare. Consultați pagina 99, pentru întreținerea sertarului pentru detergent.

(*În funcție de model

Buton de selectare programe

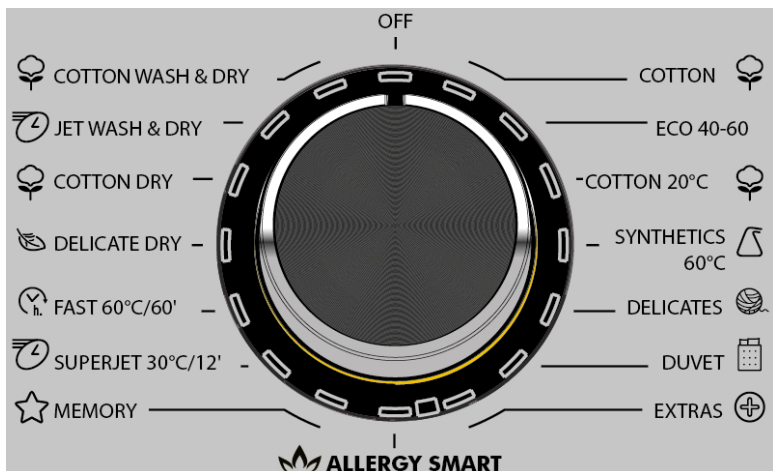

Puteți selecta programul pe care doriți să îl utilizați pentru rufele dumneavoastră, cu ajutorul butonului de selectare programe. Puteți seta programul de spălare, rotind butonul de selectare programe în ambele direcții. Asigurați-vă că butonul de selectare programe este poziționat în dreptul programului pe care doriți să îl selectați.

- *Tabelul de programe, pentru funcțiile programelor, este disponibil la pagina (78).*

Reglarea setărilor mașinii

Pentru efectuarea primelor setări ale mașinii de spălat cu uscător:

- Conectați mașina la priză.
- Deschideți robinetul de alimentare cu apă.
- Rotiți butonul de selectare programe

Setarea selecției de limbă

- Prima setare afișată pe ecranul principal este setarea selecției de limbă

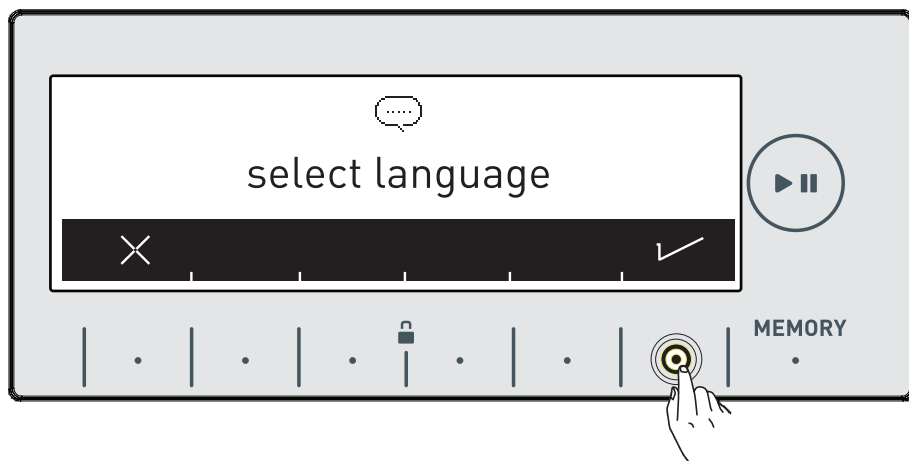

Mergeți la limba pe care doriți să o utilizați, folosind butonului cu simbolul

- Puteți ieși din ecranul de selecție a limbii, fără a selecta vreo limbă, utilizând butonul cu simbolul 

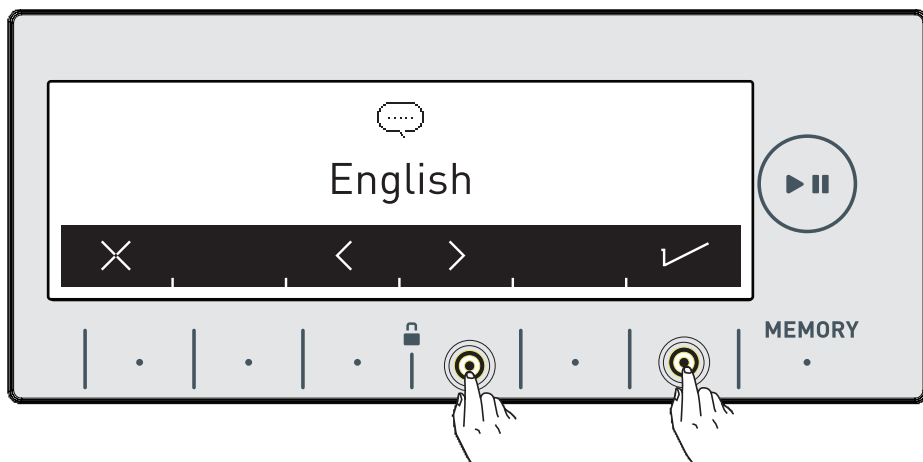

- Alegeți limba pe care doriți să o utilizați, cu ajutorul butoanelor cu simbolurile 

- Validați selectarea limbii, cu ajutorul butonului 

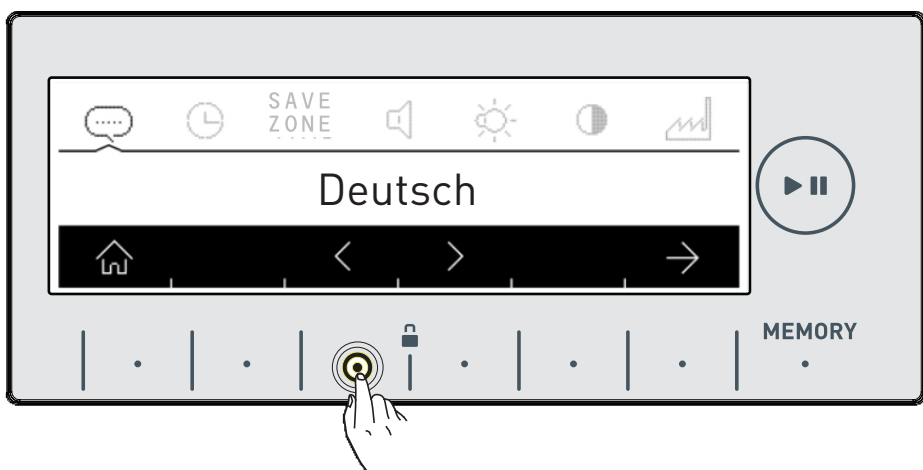

- Când doriți să schimbați limba din nou, puteți selecta limba, mergând la pagina de selecție și utilizând butoanele cu simbolurile 

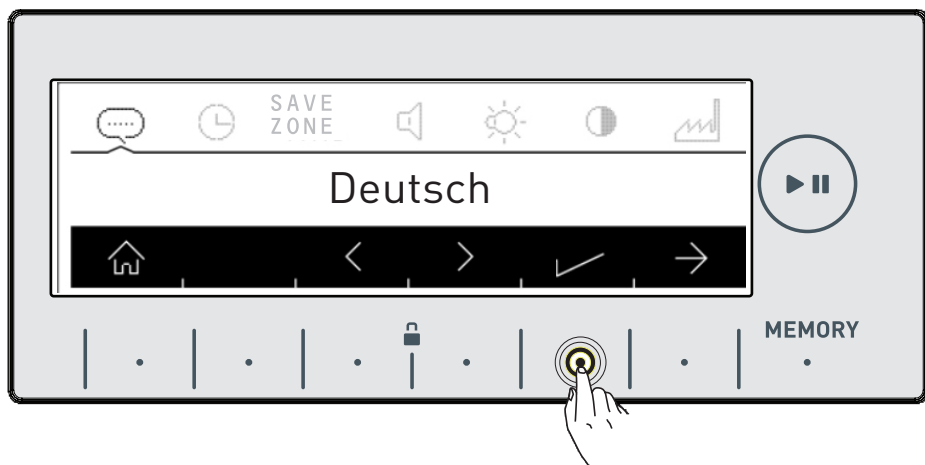

- Atingeți butonul ✓, pentru a salva limba selectată.
- Veți fi rugat să confirmați selectarea limbii, pe ecran.

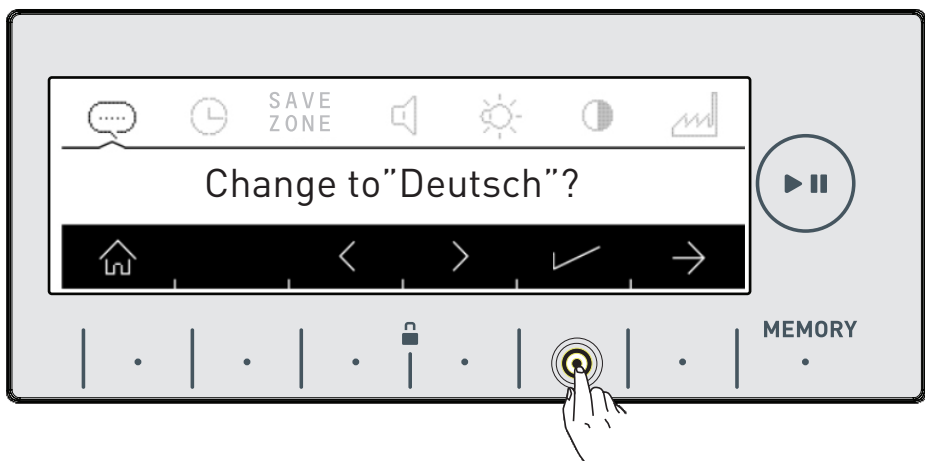

Atingeți butonul ✓, pentru aprobarea selecției.

- Dacă sunteți de părere că ați selectat limba greșită, atingeți butonul ✕ și refaceți selecția limbii.
- Când aprobați modificarea limbii, aceasta va deveni activă.

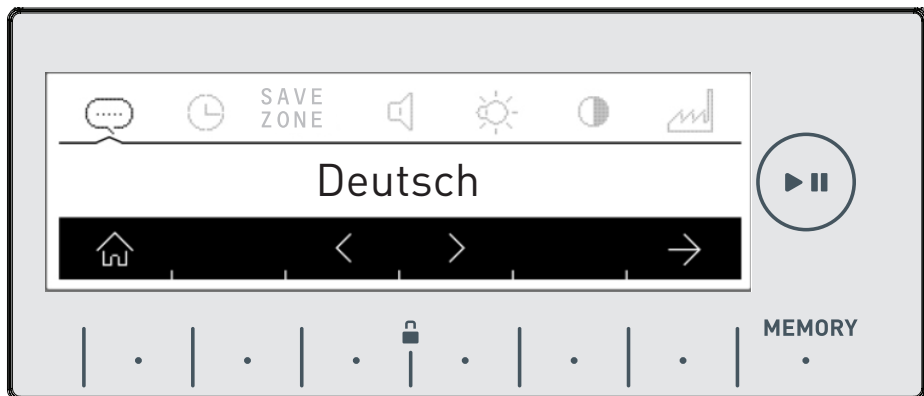

SAVE ZONE Setare de Save Zone (Interval de timp economic)

- Costul consumului de energie electrică se modifică în timpul zilei, în funcție de intervalele de timp setate de furnizorii de energie electrică. Puteți primi informații referitoare la aceste intervale de la furnizorii de energie electrică, și puteți seta orele de funcționare  [] ^, între care mașina va funcționa conform setărilor.

Notă: Alimentarea dumneavoastră electrică trebuie să fie conectată la un contor dotat cu o funcție de tip contorizare inteligentă, pentru a facilita economia de

- Atingeți butonul  pentru executarea acestei reglări.

- Dacă doriți să executați reglarea ulterior, atingeți simbolul .

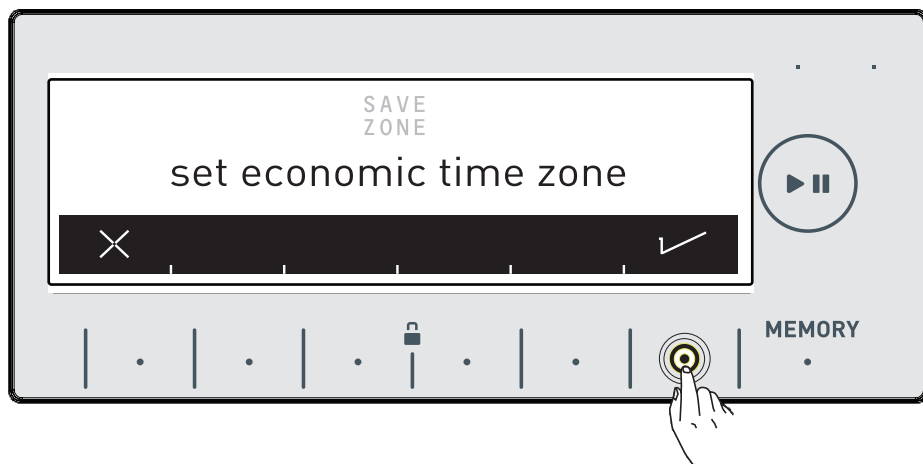

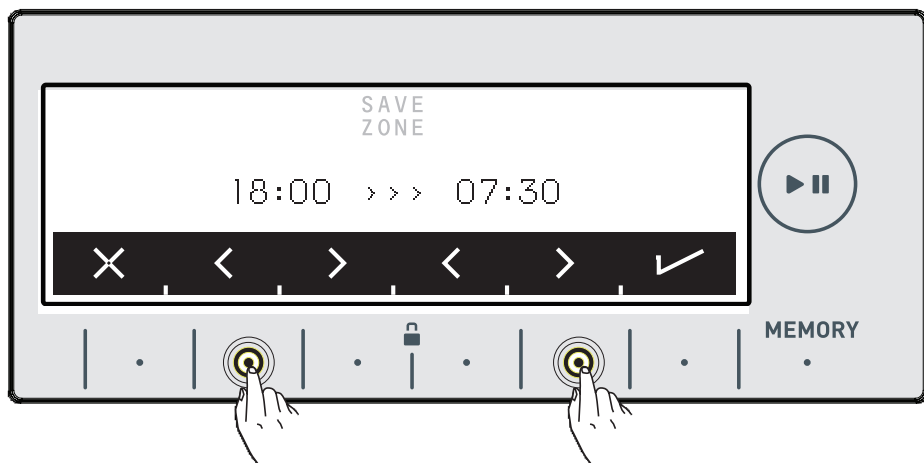

- Puteți regla intervalul de Δt , atingând butoanele cu simbolurile $\langle \rangle$. Pentru activarea funcției suplimentare, consultați pagina 60.

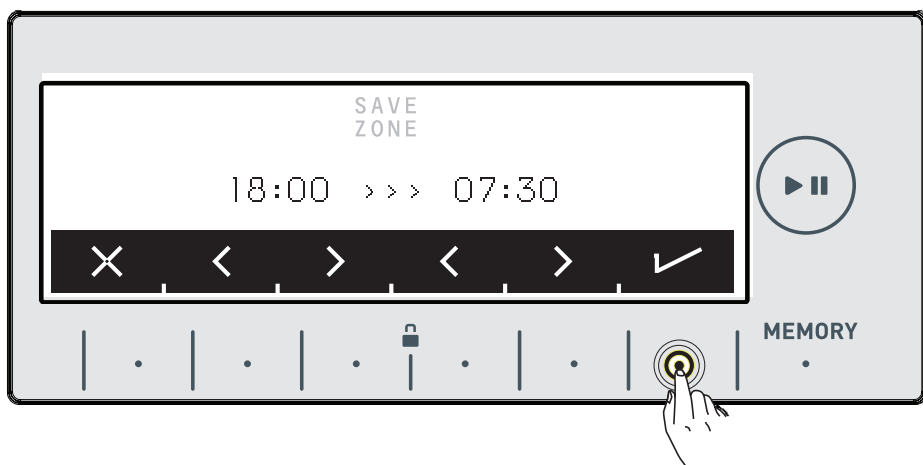



- Confirmați selecția, atingând butonul cu simbolul ✓

Setare de dată și oră curentă

Vă recomandăm să setați ora corectă, în momentul instalării.



- Mașina de spălat va solicita confirmarea dumneavoastră, pentru setarea datei și orei. Mergeți la meniul de setări, atingând butonul . Butonul cu simbolul  vă permite să ieșiți din meniul, fără a modifica setarea.

Notă: Trebuie să setați ora în mod corect. În caz contrar, vor fi afectate alte funcționalități.

Notă: Informațiile înregistrate cu privire la oră vor fi resetate dacă mașina de spălat este deconectată timp de peste 15 zile. În acest caz, în momentul în care va fi pornită, mașina de spălat va solicita setarea datei și a orei.

- Setezi ora curentă, atingând butoanele

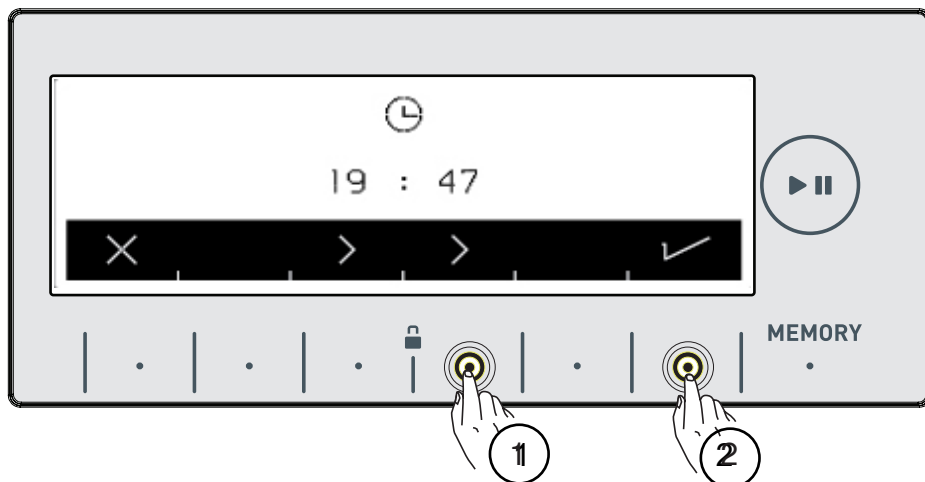

- După setarea datei și a confirmați modificarea apăsând butonul cu simbolul

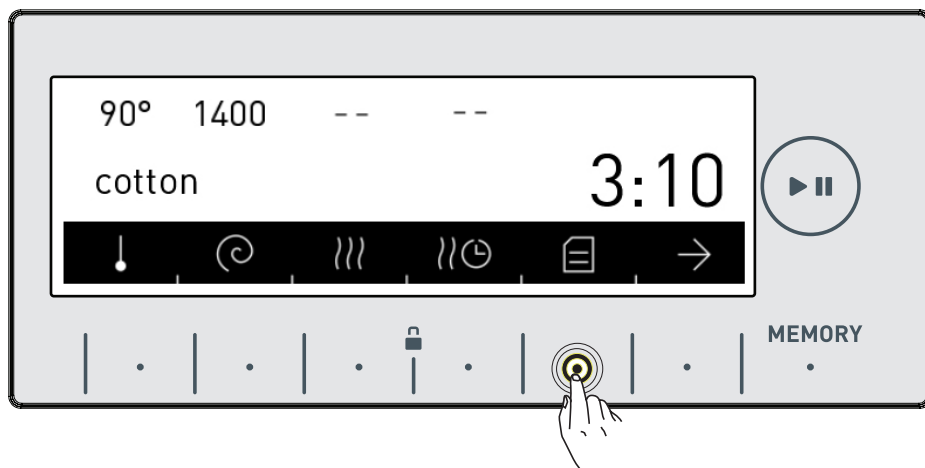

- Mașina dumneavoastră va afișa automat ecranul al programului selectat. Mergeți la meniul de setări al atingând butonul cu simbolul , pe acest ecran.

Reglare de sunet

- Puteți regla nivelul de sunet al aparatului dumneavoastră, atingând butoanele < >

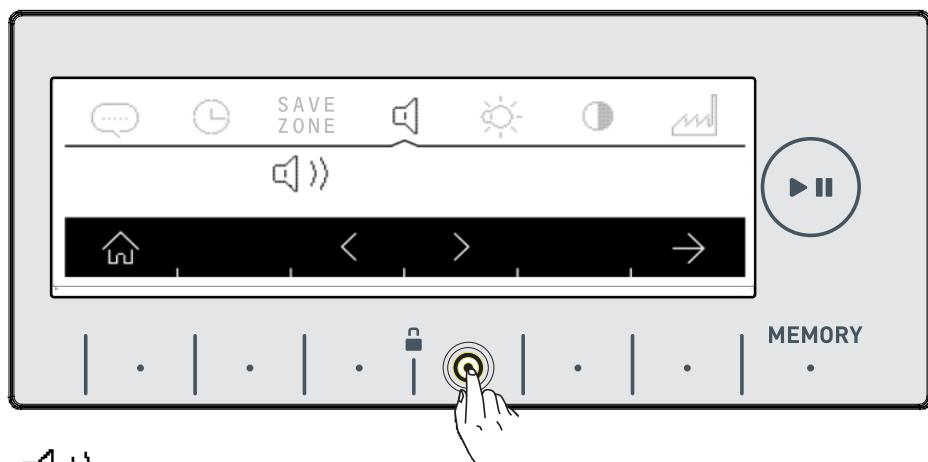

-  Indică faptul că sunetele de avertisment ale aparatului sunt activate.

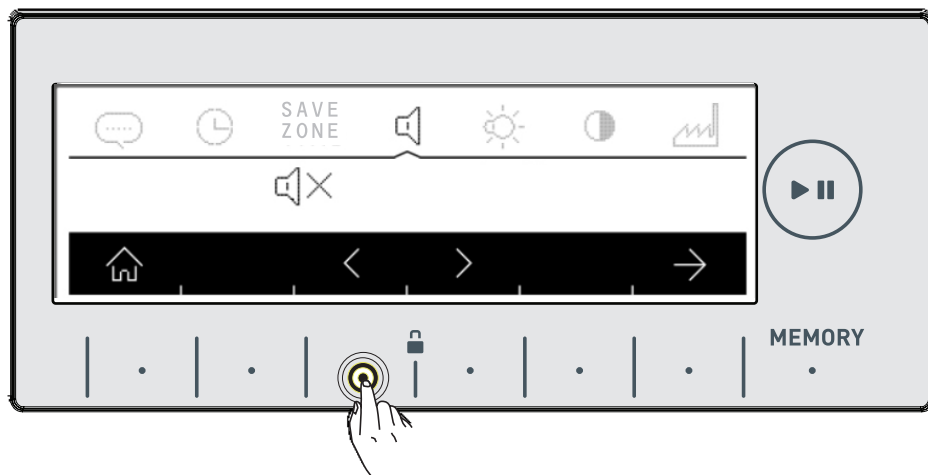

-  Indică faptul că sunetele de avertisment ale aparatului dumneavoastră sunt dezactivate.



Setare de luminozitate a ecranului

- Puteți regla nivelul de luminozitate al ecranului aparatului, apăsând simbolurile < >



- Reglați nivelul de contrast pe ecranul aparatului, atingând butonul cu simbolul >



Setare de contrast pe ecran

- Puteți regla nivelul de contrast pe ecranul aparatului, atingând < >



- Puteți merge la "reveniți la setările din fabrică", atingând simbolul >

Reveniți la setările din fabrică

Dacă doriți să restabiliți setările din fabrică, pe aparatul dumneavoastră:

- Atingeți simbolul 

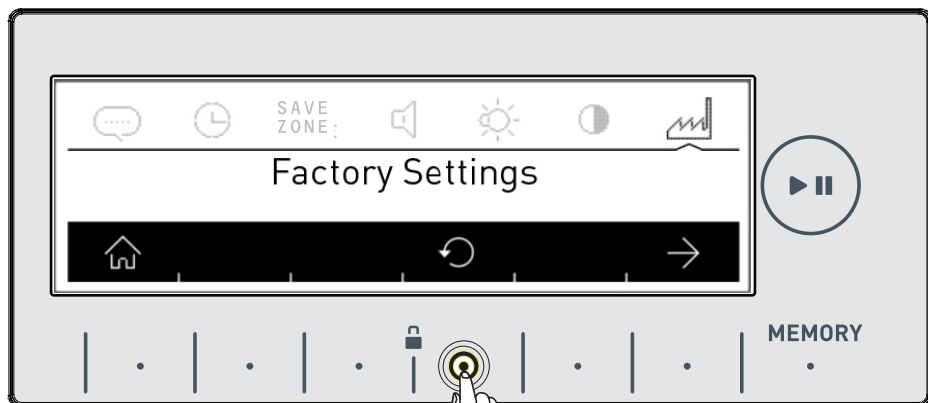

- Se va afișa pe ecran întrebarea dacă doriți să reveniți la setările din fabrică.



- Atingeți butonul  , pentru aprobarea selecției.

- Dacă doriți să anulați selecția, atingeți simbolul 

- Puteți reveni la ecranul principal, atingând butonul 

PROCES DE SPĂLARE

- Deschideți robinetul.



- Conectați mașina la priză.

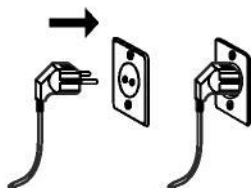

Sortarea rufelor



Rufele dumneavoastră au etichete care includ instrucțiunile adecvate de spălare. Spălați sau uscați rufele conform instrucțiunilor de spălare de pe etichete.

- Sortați rufele în funcție de categorie (bumbac, sintetice, delicate, lână etc.), temperatură de spălare (apă rece, 30°C, 40°C, 60°C, 90°C), grad de murdărie (mai puțin murdare, murdare, foarte murdare).
- Nu spălați niciodată rufele colorate și rufele albe împreună.
- Spălați rufele colorate separat, în primul ciclu de spălare, deoarece este posibil să iasă vopsea.
- Asigurați-vă că nu există obiecte metalice, în buzunarele rufelor dumneavoastră; dacă există, scoateți aceste obiecte.
- **AVERTISMENT!** Defecțiunile care se vor produce în cazul în care obiecte străine pătrund în mașina dumneavoastră, nu sunt acoperite de garanție.
- Trageți fermoarele și închideți nasturii rufelor dumneavoastră.
- Îndepărtați cârligele metalice sau de plastic ale perdelelor sau draperiilor, ori introduceți-le într-o plasă de spălare și legați plasa.
- Întoarceți pe dos textilele de tipul pantalonilor, tricotajelor, tricourilor și echipamentelor sportive.
- Spălați șosetele, batistele și alte obiecte mici, în plasa de spălare.

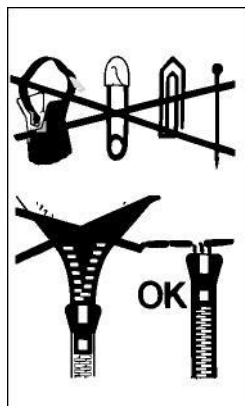

Explicații ale simbolurilor de spălare

	Material rezistent		Temperatură maximă de spălare 95° C		Temperatură maximă de spălare 60° C		Temperatură maximă de spălare 40° C		Temperatură maximă de spălare 30° C		Spălare manuală		Doar curățare chimică		Se poate înălbi în apă rece		Nu utilizați înălbitor		Temperatură maximă de călcare 200° C		Temperatură maximă de călcare 150° C		Temperatură maximă de călcare 110° C
	Materiale delicate		Temperatura maximă de spălare 95° C		Temperatură maximă de spălare 60° C		Temperatură maximă de spălare 40° C		Temperatură maximă de spălare 30° C		Fără curățare chimică		Întindeți ud		Întindeți uscat		Uscare prin întindere		Uscare în uscător, la temperatură normală		Temperatură joasă		A nu se usca în uscător
	Se poate curăța chimic cu diverși solvenți		Se poate curăța chimic cu diverși solvenți		Se poate curăța doar cu perclorură, gaz, alcool sau R113		Se poate curăța doar cu perclorură, gaz, alcool sau R113		Fără curățare chimică		Întindere pe suprafață plană		Întindeți ud		Uscare prin întindere		Uscare în uscător, la temperatură normală		Temperatură joasă		A nu se usca în uscător		

Introducerea rufelor în mașina de spălat

 **Trebuie să selectați un program înainte de a adăuga rufe în mașina de spălat. Dacă adăugați rufe în mașina de spălat, fără a selecta un program, senzorul de încărcare nu se va activa.**

Notă: Capacitatea maximă de încărcare a mașinii dumneavoastră se modifică în funcție de programul selectat. Nu depășiți capacitatea maximă de încărcare indicată în tabelul de programe pentru programele de spălare. Dacă depășiți capacitatea de încărcare

a programului selectat, se va afișa pe ecranul mașinii de spălat simbolul , iar mașina va emite un sunet de avertizare. Se recomandă scoaterea rufelor din mașina de spălat, până când simbolul menționat se stinge.

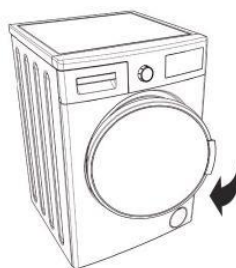

- Deschideți ușa de încărcare a mașinii.
- Verificați interiorul tamburului mașinii de spălat. Există posibilitatea să rămână rufe în tambur, după ciclul anterior de spălare. Dacă există rufe în tambur, goliți mașina de spălat, înainte de selectarea programului dorit.

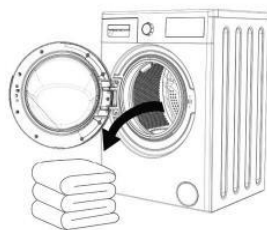

- Adăugați rufe în mașina de spălat, împărțindu-le în mod corespunzător. Împachetați obiectele de tipul cuverturilor și păturilor pe care le adăugați în mașină, conform indicațiilor de mai jos

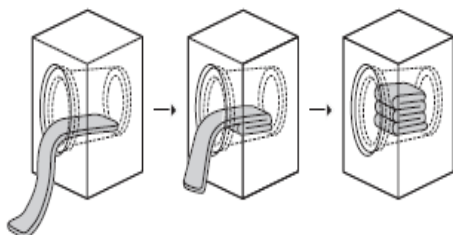

- Mașina dumneavoastră este dotată cu un sistem de detecție a încărcării. Sistemul de detecție a încărcării măsoară cantitatea de rufe din mașina dumneavoastră și vă informează cu ajutorul indicatorilor mobili de pe afișajul electronic, ajustând automat funcțiile programului (durata programului, consumul de energie, consumul de apă etc.), în funcție de cantitatea de încărcare.
- Dacă doriți ca mașina să continue spălarea în condiții de supraîncărcare, performanțele de spălare și uscare vor fi afectate. De asemenea, mașina dumneavoastră se poate defecta și hainele se pot îngălbeni după programele de uscare.

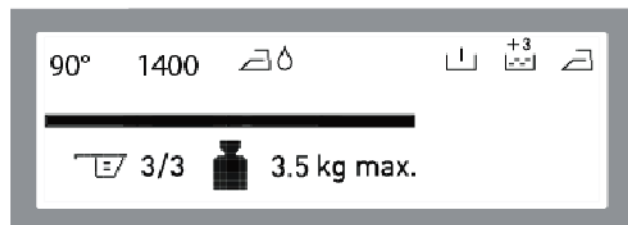
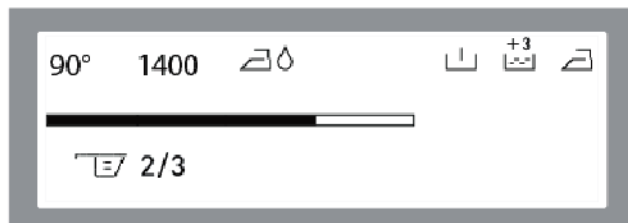
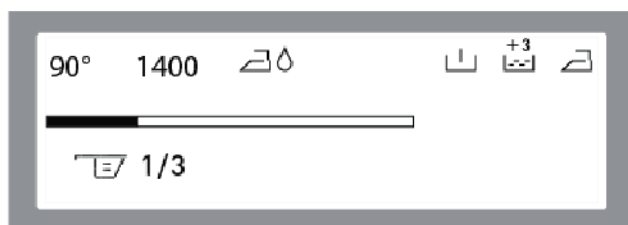

- Introduceți fiecare rufă separat.
- Asigurați-vă că nicio rufă nu este blocată între ușa de serviciu și sistemul de închidere atunci când închideți ușa mașinii.
- Asigurați-vă că ușa mașinii este complet închisă.
- Închideți bine ușa mașinii dumneavoastră, altfel mașina nu va începe programul de spălare.

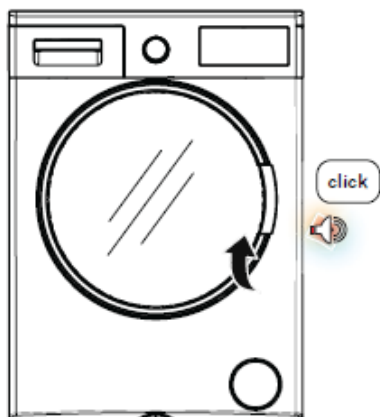

Alegerea detergentului și adăugarea în mașină

Cantitatea de detergent adăugată în mașină va depinde de următoarele criterii:

- Dozajul detergentului va depinde de gradul de murdărie a rufelor dumneavoastră.
- Nu utilizați programul de prespălare pentru rufe mai puțin murdare și adăugați cantitatea corectă de detergent, în al doilea compartiment al sertarului pentru detergent.
- Funcția de prespălare este utilizată pentru rufe foarte murdare. Dacă utilizați programul de prespălare, adăugați 1/4 din cantitatea de detergent pe care ați adăuga-o în mod normal, în compartimentul pentru detergent cu numărul 1, și restul de 3/4, în compartimentul cu numărul 2.
- Utilizați detergenți produși pentru spălare automată, în mașina dumneavoastră de spălat. Respectați recomandările producătorului de detergent, când dozați cantitatea de detergent utilizat pentru rufele dumneavoastră.
- Cu cât e mai mare gradul de duritate al apei, cu atât mai mult detergent veți utiliza.
- Cantitatea de detergent pe care o veți utiliza se va mări odată cu cantitatea de rufe.
- Adăugați balsam de rufe în compartimentul pentru balsam al sertarului pentru detergent. Nu depășiți nivelul MAX. Altfel, balsamul se va revărsa în mașina de spălat, prin curgere.
- Balsamurile de rufe cu vâscozitate ridicată trebuie subțiate până la un anumit nivel, înainte de a fi adăugate în sertarul pentru detergent. Din cauza vâscozității ridicate, balsamul de rufe va înfunda sifonul, iar acesta nu va mai fi adăugat în ciclul de spălare.
- Puteți utiliza detergent lichid, în toate programele fără prespălare. Pentru acest lucru, introduceți plăcuța de nivel prevăzută în punga de accesorii sau dispozitivul pentru detergent lichid (*) în al doilea compartiment al sertarului pentru detergent și stabiliți cantitatea de detergent lichid, în funcție de nivelurile indicate pe plăcuță. Nu depășiți limita marcată cu "Max.", pe indicatorul utilizat doar pentru detergent lichid; îndepărtați acest indicator, în situația utilizării detergentului lichid.

Pentru poziționarea dispozitivului pentru detergent în compartimentul pentru detergent, consultați pagina 29. (*)

(*) În funcție de model

- Mașina dumneavoastră este dotată cu un sistem care recomandă cantitatea de detergent (dozaj), în funcție de cantitatea de rufe încărcată. Acest sistem este reprezentat de , simbol prezentat pe ecranul electronic.

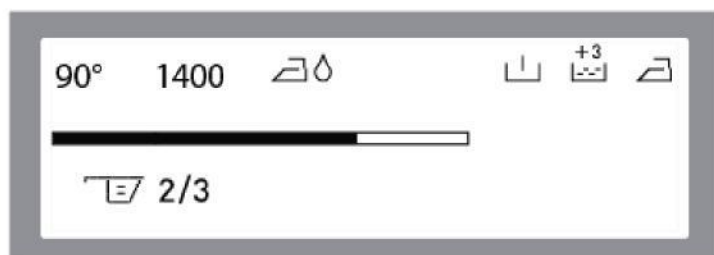
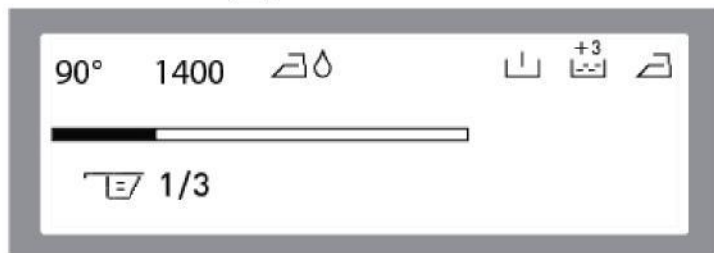

Notă: 3/3 înseamnă un sertar pentru detergent complet plin. Cantitatea de detergent afișată pe ecran trebuie să corespundă cantității introduse în mașina de spălat, cu ajutorul distribuitorului de detergent.

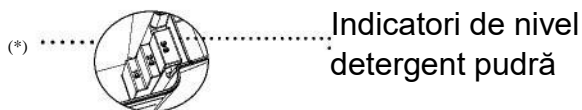

Dacă alegeți un program de spălare sau uscare, nu introduceți în mașina de spălat dispozitivul/bila de reglare a dozei de detergent. Acestea pot prezenta risc de incendiu.

(*) în funcție de model

Selectare de programe

- Selectați programul de spălare dorit, cu ajutorul butonului de selectare programe.



- Denumirea și funcțiile programului vor fi afișate pe ecran.

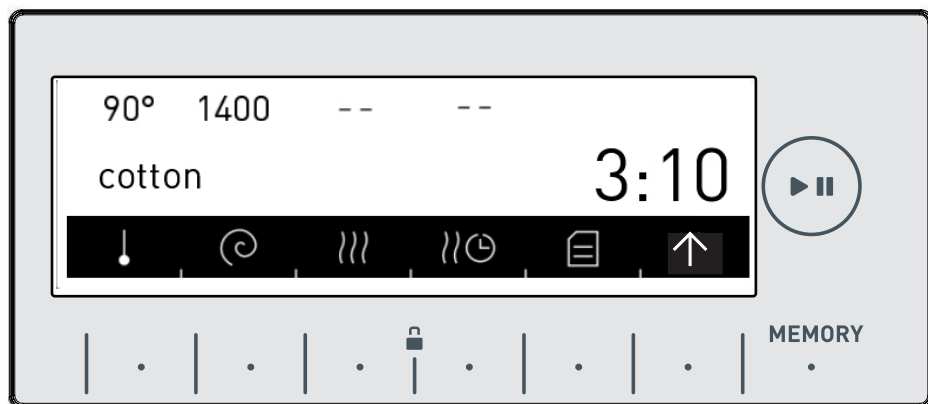



- Puteți regla temperatura (* , 20°, 30°, 40°, 60°, 90°), atingând butonul cu simbolul | .
 - Puteți regla viteza de centrifugare (∅ , 400, 600, 800, 1000, 1200°, 1400°), atingând butonul ∅ .
- Notă:** După ce setați viteza de centrifugare, dacă selectați un program de uscare, mașina va seta automat viteza de centrifugare, pentru a îmbunătăți performanța de uscare.
- Tabelul de programe, pentru funcțiile programelor, este disponibil la pagina (78).

Dacă doriți ca rufele să fie uscate, la finalul programului de spălare

- Puteți selecta setarea de uscare pe care doriți să o utilizați, butonul 



Uscare pentru împachetare

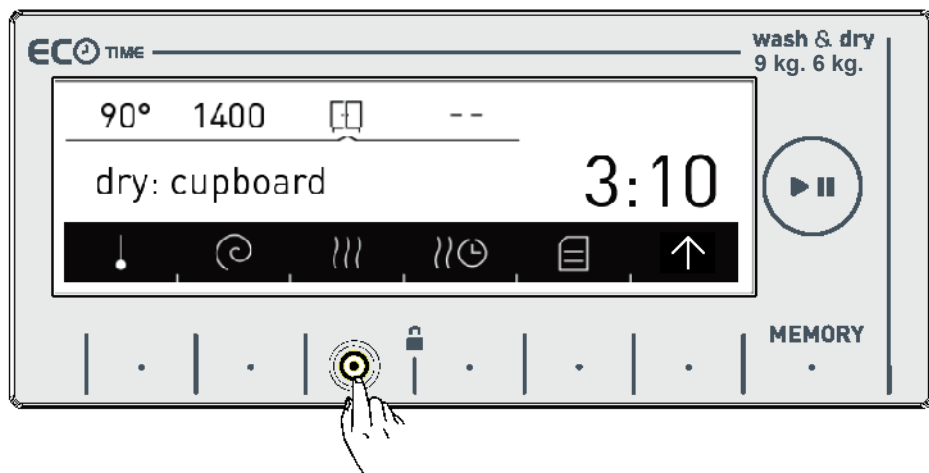

- Funcție recomandată pentru rufele pe care doriți să le puneți direct în dulap.
- Dacă doriți să selectați această funcție, atingeți butonul  până ce pe ecran se afișează 

Notă: Dacă  nu este afișat pe ecran, când doriți să selectați funcția de uscare pentru împachetare, înseamnă că această funcție de uscare nu este disponibilă în programul de spălare selectat.









Uscare pentru întindere

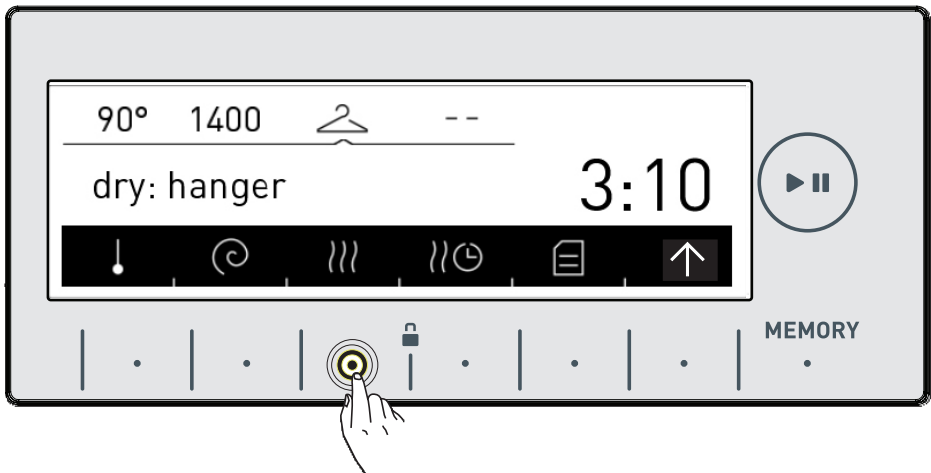

- Funcție recomandată pentru rufe care trebuie să se usuce întinse.
- Dacă doriți să selectați funcția de uscare pentru întindere, atingeți  până se afișează simbolul 

Notă: Dacă  nu este afișat pe ecran când doriți să selectați funcția de uscare pentru întindere, înseamnă că această funcție de uscare nu este disponibilă în programul de spălare selectat.



Uscare pentru călcare

- Funcție recomandată pentru rufele pe care le călcați înainte de utilizare.
- Dacă doriți să selectați această funcție, atingeți  , până când pe ecran se afișează simbolul   .

Notă: Dacă   nu este afișat pe ecran când doriți să selectați funcția de uscare pentru călcare, înseamnă că această funcție de uscare nu este disponibilă în programul de spălare selectat.

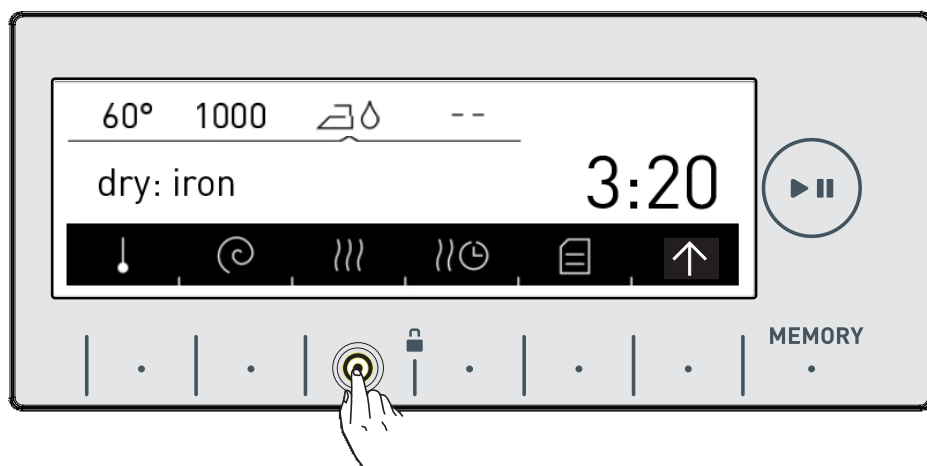

☹ Uscarea cu durată programată

Dacă doriți să utilizați un program de uscare, cu interval de timp setat:

- Atingeți simbolul ☹ , pe ecran.
- Selecțiile de uscare se vor afișa pe ecranul mașinii dumneavoastră, ca intervale de 30, 60 și 120 de minute.

Notă: Dacă unul dintre 30^{min} 60^{min} 120^{min} nu este afișat pe ecran când doriți să selectați durata funcției de uscare, înseamnă că funcția de uscare nu poate fi folosită în programul selectat sau cantitatea de rufe din mașina nu este adecvată pentru durata programului de uscare.

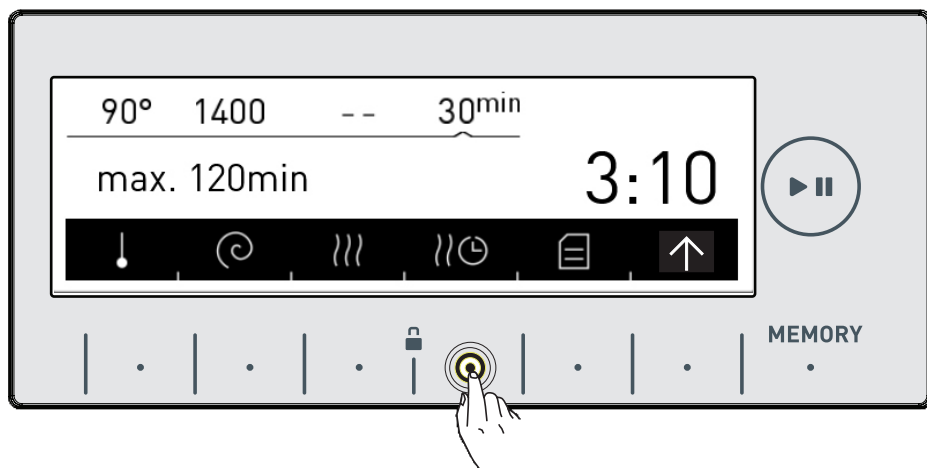

Programe de uscare cu durată programată

Cantitate de rufe de uscat	Durată de uscare recomandată
1 kg	30 minute
2 kg	60 de minute
3,5 kg	120 minute

În situația în care cantitatea de rufe ce trebuie uscate depășește nivelul de 3,5 kg, se recomandă utilizarea uneia dintre următoarele opțiuni: uscare pentru împachetare, pentru întindere, pentru călcare.

Funcții suplimentare

Înainte de începerea programului, aveți opțiunea de a selecta o funcție auxiliară.

- Apăsați butonul aferent funcției suplimentare pe care doriți să o selectați.

Este posibil ca anumite funcții suplimentare să nu fie disponibile pentru programul selectat sau cantitatea de rufe introdusă în mașină.

Motivele pentru care o funcție suplimentară nu este disponibilă:

- Funcția nu este compatibilă cu o funcție selectată anterior.
- Este posibil să nu rămână suficient timp în programul în desfășurare, pentru execuția funcției suplimentare pe care doriți să o selectați.

- Tabelul de programe, pentru funcțiile suplimentare ale programelor, este disponibil la paginile 78-79.

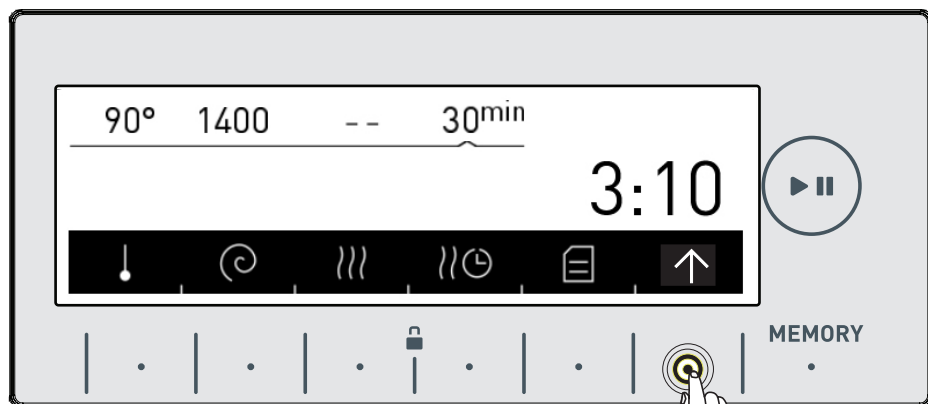

- Atingeți butonul  pentru a vizualiza funcția pe care doriți să o folosiți.

Funcția suplimentară de prespălare

Puteți utiliza funcția suplimentară de prespălare pentru rufele cu grad ridicat de murdărie, înainte de spălarea principală. Când utilizați această funcție, trebuie să adăugați detergent în compartimentul pentru detergent din partea din față a sertarului pentru detergent.

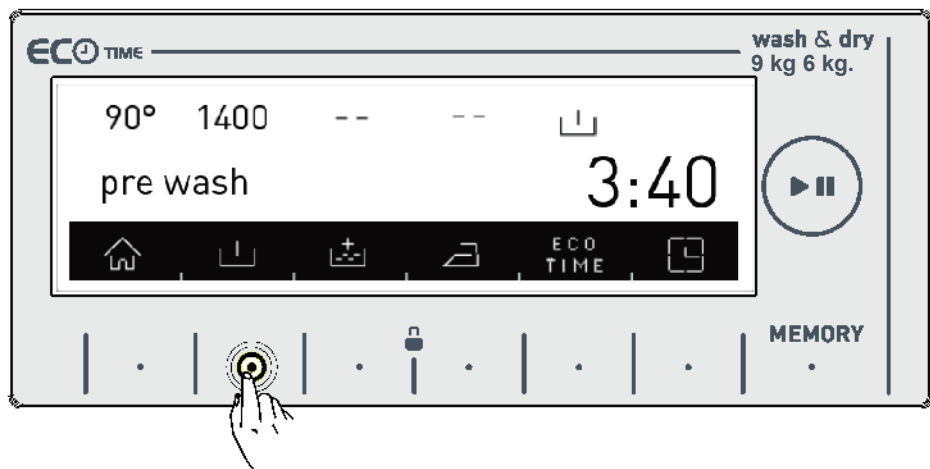

- Atingeți butonul , pentru a activa funcția suplimentară de prespălare.

Notă: Dacă  nu este afișat pe ecran când doriți să selectați funcția suplimentară de prespălare, înseamnă că această funcție nu poate fi utilizată în programul de spălare selectat.



Funcția de clătire

Puteți adăuga una sau mai multe clătiri suplimentare, utilizând această funcție. Mașina dumneavoastră oferă trei opțiuni de clătire, pentru această funcție suplimentară.

-  : O clătire suplimentară este efectuată la finalul programului de spălare.
-  : Două clătiri suplimentare sunt efectuate la finalul programului de spălare.
-  : Trei clătiri suplimentare sunt efectuate la finalul programului de spălare.

Dacă doriți să adăugați o clătire suplimentară, atingeți butonul  până se afișează numărul de clătiri dorite.

Notă: Dacă simbolul  nu este afișat pe ecran când doriți să selectați funcția suplimentară de clătire suplimentar, înseamnă că această funcție nu poate fi utilizată în programul de spălare selectat.

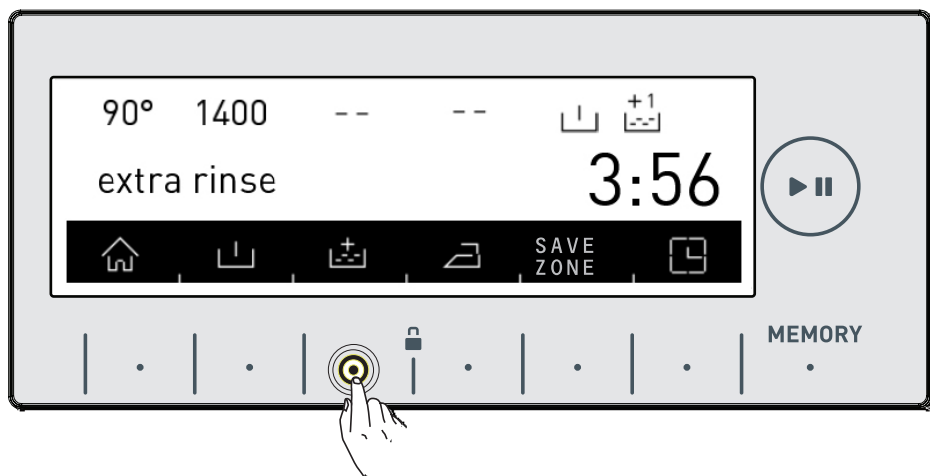

Funcția suplimentară de tip antialergic

Puteți adăuga această operațiune de clătire suplimentară, utilizând această funcție. Mașina dumneavoastră va executa toți pașii de clătire cu apă caldă (recomandată pentru îmbrăcăminte purtată pe piele sensibilă, îmbrăcăminte pentru bebeluși, lenjerie intimă).

Atingeți butonul , până vedeți simbolul

, pentru a activa

funcția suplimentară de tip antialergic.

Notă: Dacă simbolul  nu este afișat pe ecran când doriți să selectați funcția suplimentară de tip antialergic, înseamnă că programul selectat de dumneavoastră nu utilizează această funcție.

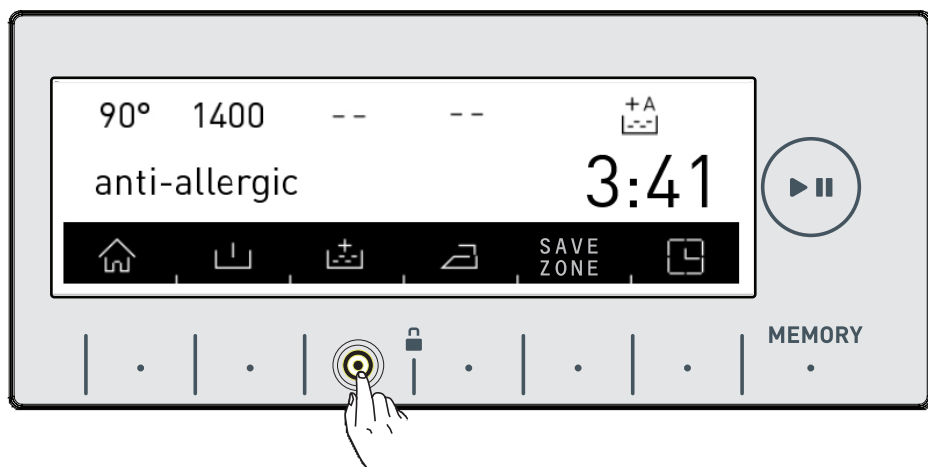

Funcția suplimentară de călcare ușoară

Puteți obține rufe mai puțin șifonate, utilizând această funcție suplimentară la finalizarea programului de spălare.

Atingeți butonul , pentru a activa funcția suplimentară de călcare ușoară

Notă: Dacă simbolul  nu este afișat pe ecran când doriți să selectați funcția suplimentară de călcare ușoară, înseamnă că programul selectat de dumneavoastră nu utilizează această funcție.

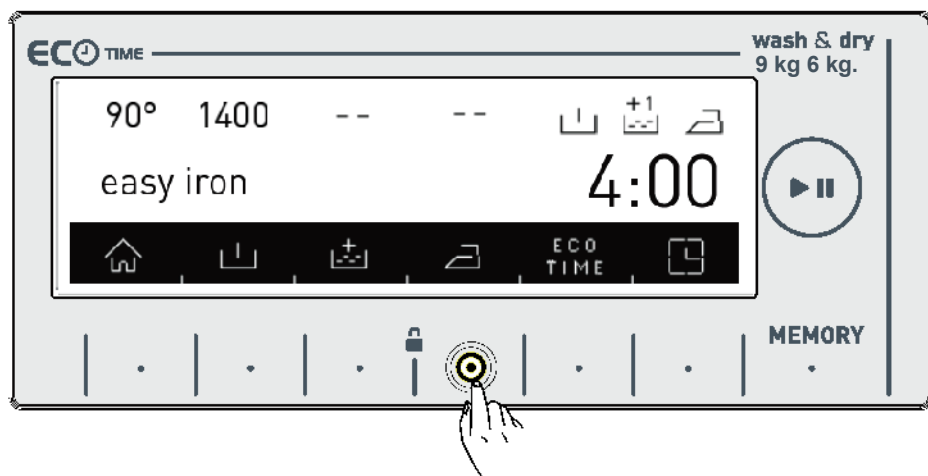

SAVE
ZONE

Funcția suplimentară de interval de timp economic

- Trebuie să efectuați setările de **SAVE ZONE**, în secțiunea setări, pentru ca această funcție să fie eficientă (consultați pagina 36).

- Dacă doriți să activați funcția de **SAVE ZONE**, atingeți butonul cu simbolul **SAVE ZONE**

- Veți vedea **SAVE ZONE** activat pe ecran.

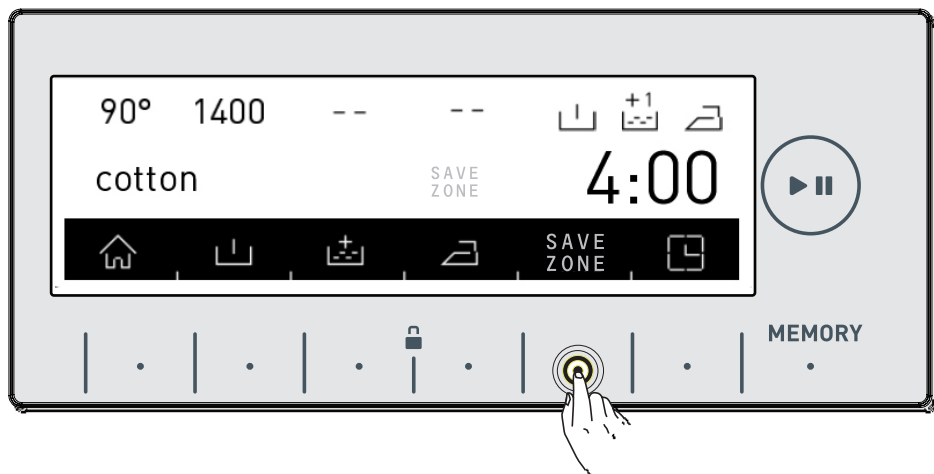

- Funcția de ΔT va fi afișată constant pe ecran, până în momentul în care este dezactivată. Pentru a dezactiva această funcție, trebuie apăsat butonul aferent funcției de ΔT .

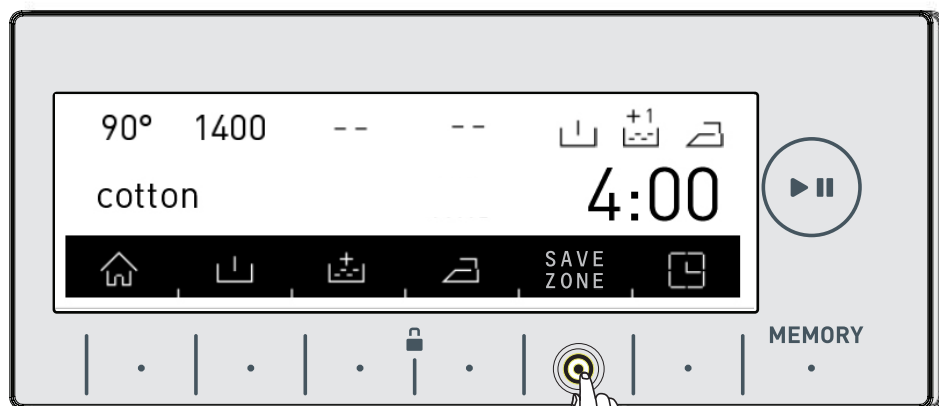

- Dacă doriți să selectați un program, în timp ce funcția de ΔT este activă, atingeți butonul ΔT . Ora de pornire a programului va fi amânată în mod automat, până la intervalul de ΔT . "Ora de pornire" a programului și durata programului vor fi afișate pe ecran, la anumite intervale de timp.

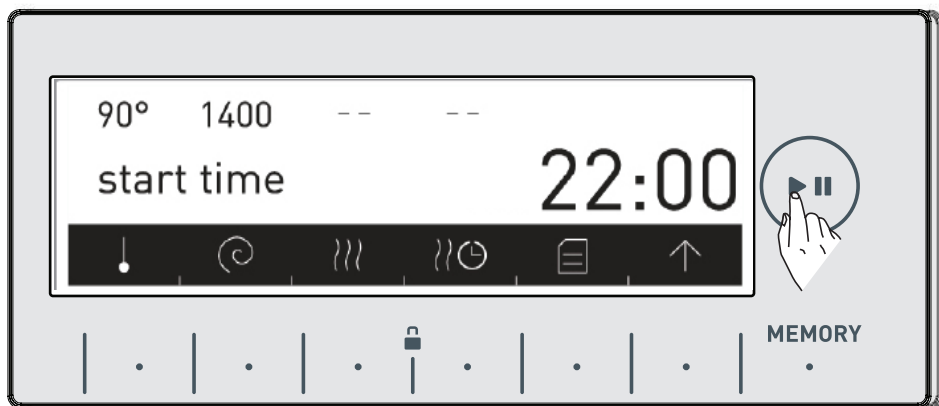

- Dacă nu doriți să utilizați programul selectat, între  Pe ecran se va afișa textul "save zone is cancelled".



- Mașina de spălat va reveni la ecranul principal al programului, în 3 secunde. Pentru a porni programul selectat, atingeți butonul Start/Pauză.

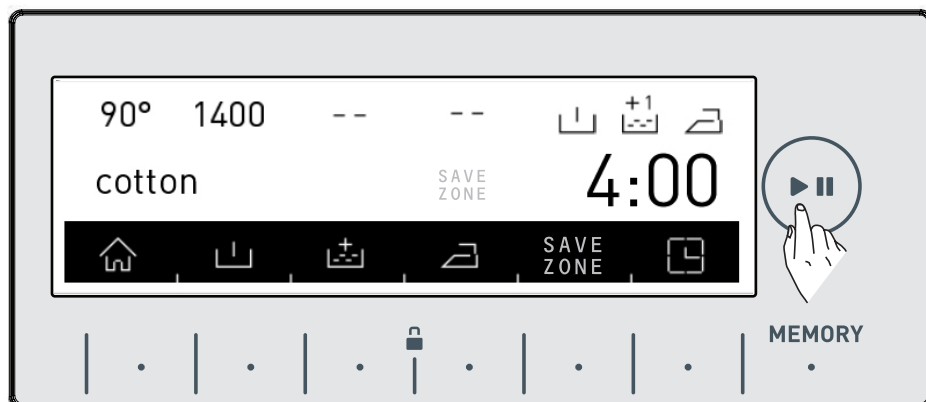



Funcția suplimentară de pornire temporizată/reglare a orei de finalizare

- Utilizând această funcție, puteți programa mașina de spălat să pornească programul de spălare, amânând ora de pornire cu un interval între 10 minute și 23 de ore și 50 de minute, și o puteți programa să finalizeze programul de spălare la o anumită oră.

Pentru a activa această funcție suplimentară, atingeți simbolul

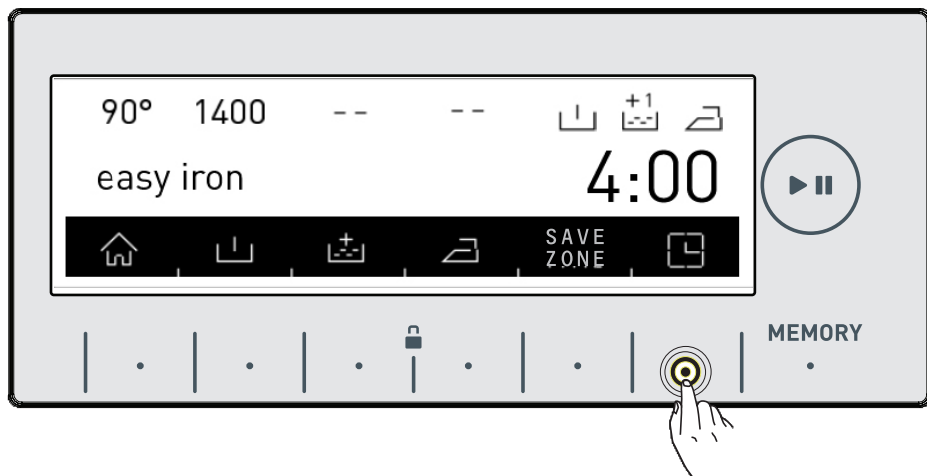

Ora curentă va fi afișată pe ecran, pentru câteva momente.

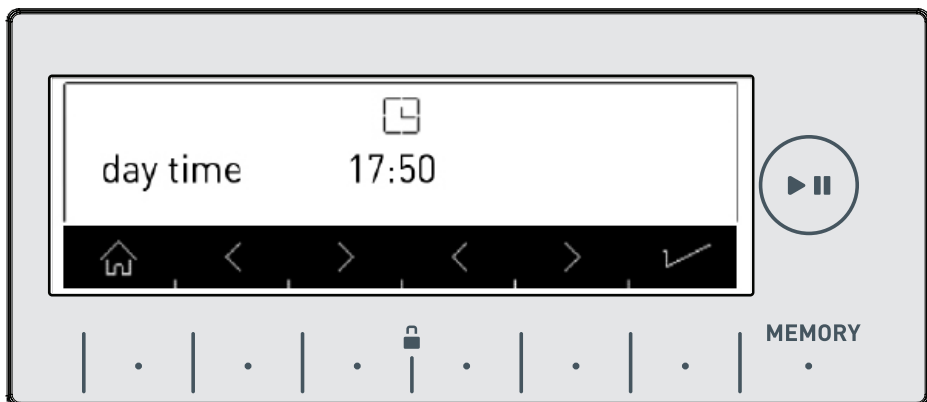

- După afișarea orei curente, mașina va reveni automat la afișarea orei programate/orei de finalizare.
- Pe acest ecran, puteți programa ora de spălare sau puteți seta ora de finalizare a programului, apăsând butoanele cu simbolurile 

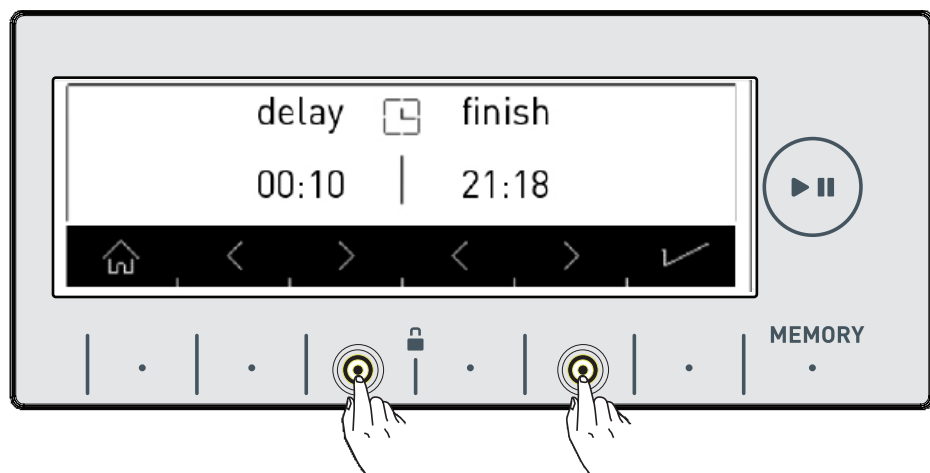

Notă: Setările orei curente trebuie să fie precise, pentru a putea utiliza această funcție în mod corect. Consultați pagina 38, pentru schimbarea setărilor de dată și oră curentă.

Buton cu funcție de memorare (MEMORIE)

Cu ajutorul acestei funcții a mașinii dumneavoastră, puteți memora programul de spălare și uscare utilizat anterior sau setările de program aplicate anterior, doar atingând un buton, fără a pierde timp, cu ajutorul acestei opțiuni de memorie. Astfel, puteți spăla și usca rufe, fără a mai efectua aceste setări. Selectați pe afișaj setările pe care doriți să le păstrați în memorie și atingeți butonul de înregistrare pe lista de setări favorite.

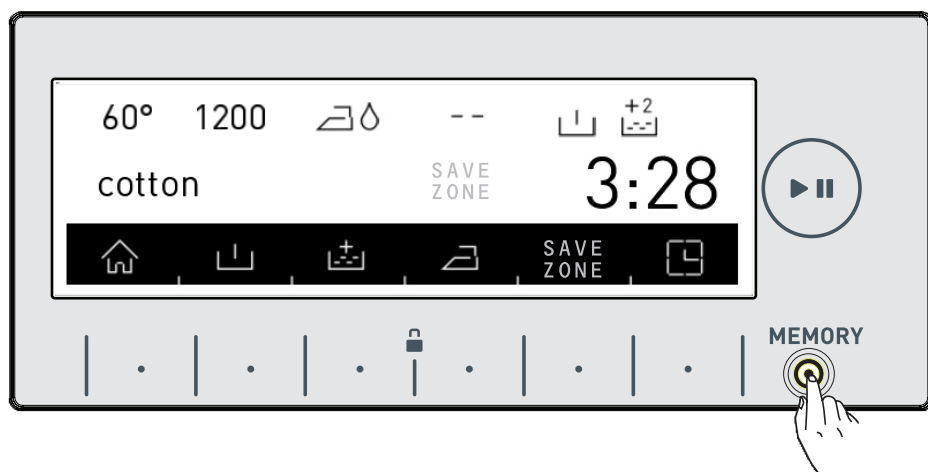

- Dacă doriți să faceți modificări în programul de spălare și uscare, înainte de memorare, puteți reveni la meniul de programe, apăsând butonul .



Puteți atinge din nou butonul de setări favorite, după ce ați efectuat modificarea dorită.

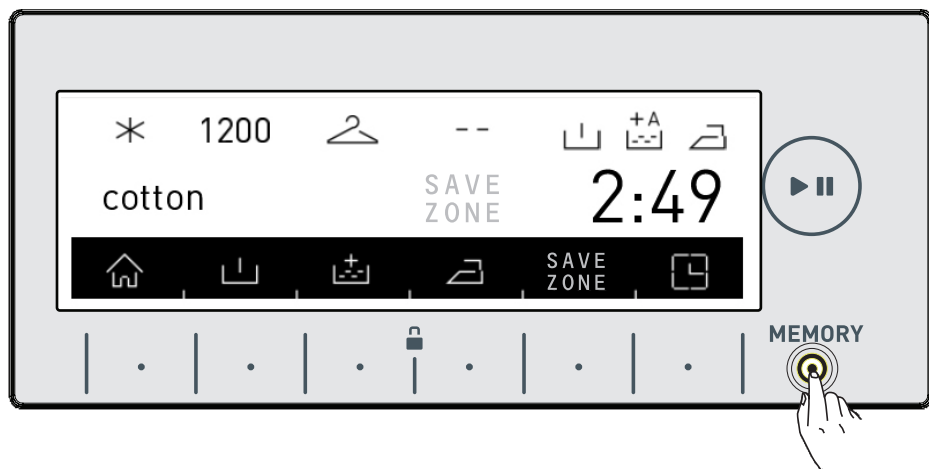

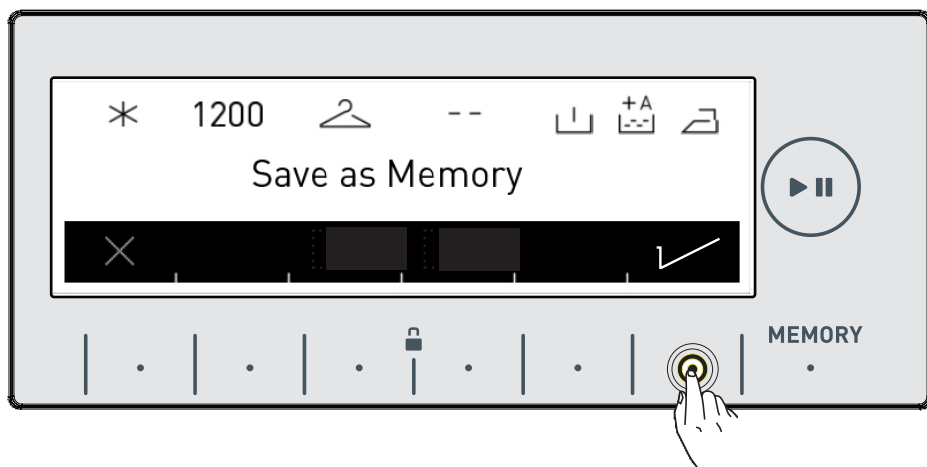

Puteți memora modificarea, apăsând . ✓



- Se va afișa un ecran similar celui prezentat mai sus, când memorarea este completă, iar mașina dumneavoastră va reveni automat la ecranul principal al programului de spălare sau uscare, în care ați efectuat setările.

- Vă puteți spăla rufe sau selecta alt program, apăsând butonul Start/Pauză , pentru efectuarea spălării.



- Dacă doriți să utilizați programul pe care l-ați salvat în memorie, puteți roti butonul de selectare a programelor, până la funcția de memorie, și puteți efectua selecția, așa cum este prezentată în figura de mai jos.

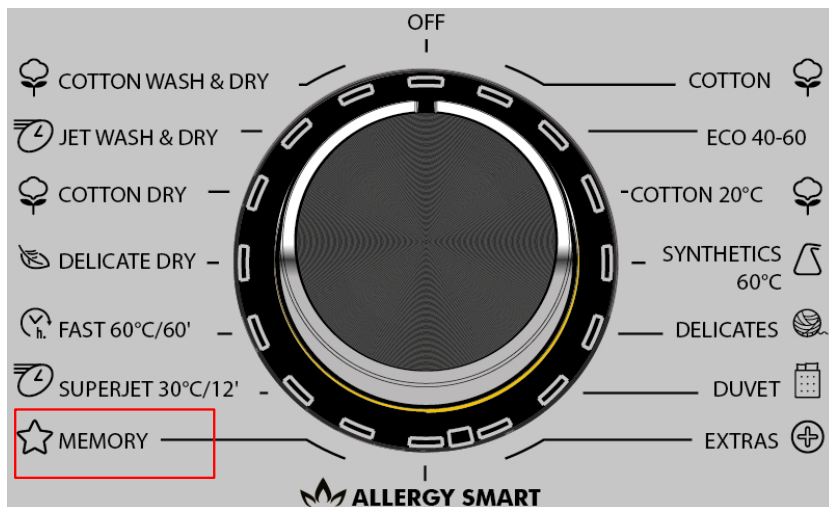

- Dacă doriți să schimbați setările salvate în memorie, selectați opțiunea de memorie sau setarea de combinații de programe, pe orice program, și atingeți butonul (MEMORY).

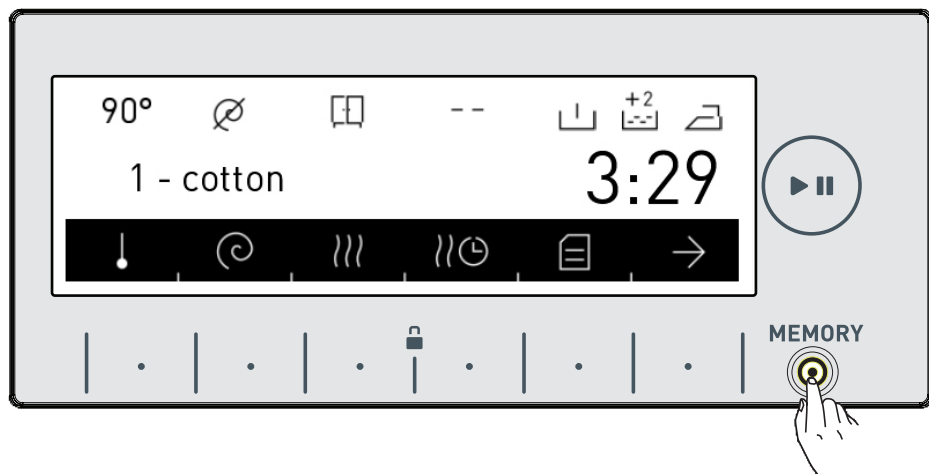

- Dacă doriți să salvați un program nou, peste un program salvat anterior, se va afișa pe ecran o căsuță de dialog, pentru confirmarea selecției dumneavoastră. Puteți confirma selecția, apăsând butonul cu simbolul ✓.

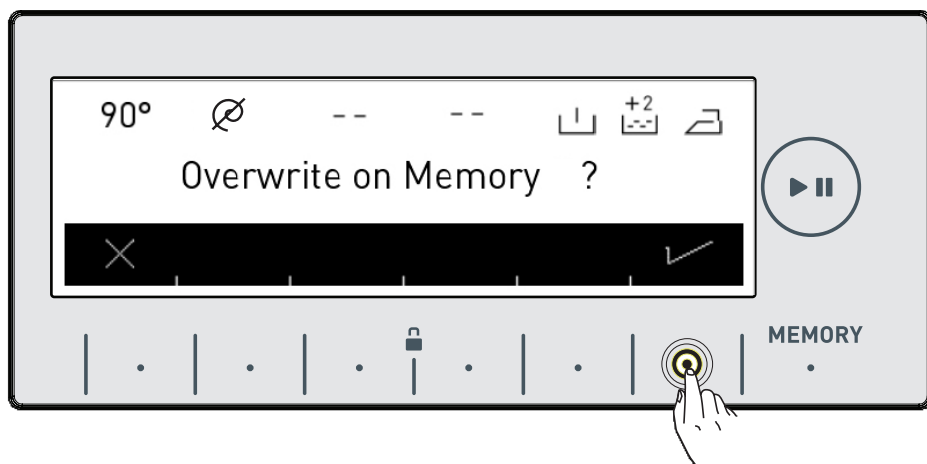

- Astfel, veți putea salva un nou program, în memorie.





Buton Start/Pauză Pornirea programului

- Puteți porni programul selectat, atingând butonul Start/Pauză.
- Când porniți mașina de spălat, programul selectat va fi activ pe ecran. Ecranele de mai jos sunt un exemplu de afișaj în timpul programelor de spălare.



- Programul de spălare este pregătit.



- Programul de spălare este activ



• Stadiu de spălare

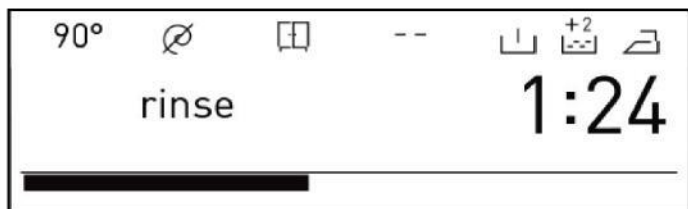

• Stadiu de clătire

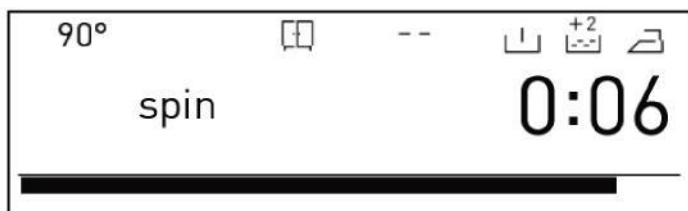

• Stadiu de centrifugare



• Program de uscare pregătit.



• Program de uscare selectat.



• Program de uscare activ.



- Stadiu de uscare

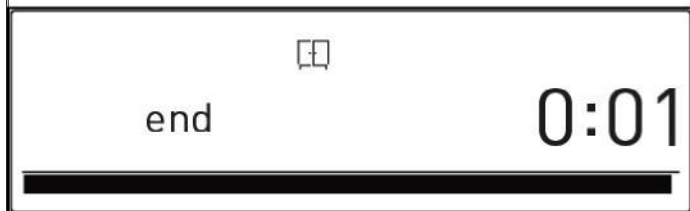

- Finalizare program.

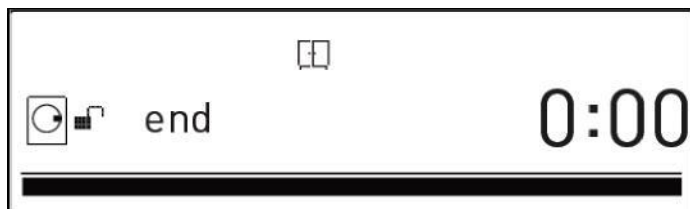

- Finalizare program,
ușă deblocată.

Suspendarea programului (pauză)/adăugarea rufelor

- Puteți suspenda sau reporni programul selectat, atingând butonul . Puteți utiliza această funcție, când doriți să adăugați rufe în mașina de spălat.

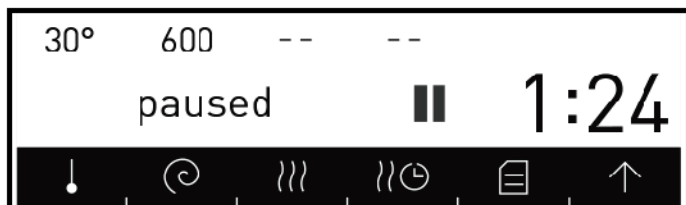

- Spălare oprită.

- Dacă  este afișat pe ecran, puteți deschide ușa mașinii de spălat și puteți adăuga rufe.

Dacă  este afișat pe ecran, mașina a trecut de stadiul de adăugare a rufelor.

Anularea unui program

Dacă doriți să anulați un program în desfășurare:

- Selectați poziția CANCEL (ANULARE), cu butonul de selectare programe.
- Mașina dumneavoastră de spălat va opri operațiunea de spălare, iar programul va fi anulat.
- Pentru a evacua apa acumulată în mașină, selectați orice program, cu butonul de selectare programe.
- Mașina dumneavoastră va efectua operația de evacuare necesară și va anula programul activ.
- Puteți utiliza mașina selectând un program nou.

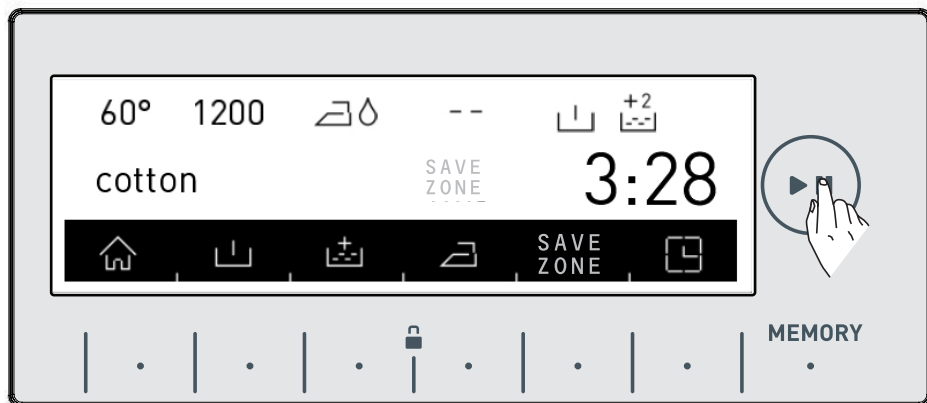

- Vă rugăm să consultați tabelul de programe de la pagina 78

Finalizarea programului

Mașina de spălat se va opri automat, imediat ce programul

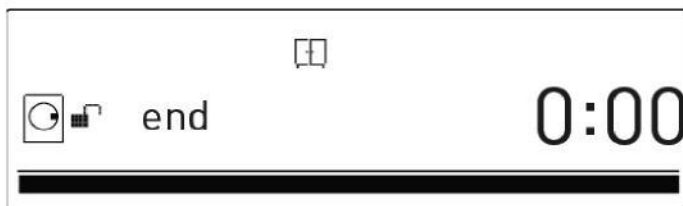

- "Finalizare" este afișat pe ecran.

- Puteți deschide ușa mașinii de spălat și scoate rufe.
- Lăsați ușa mașinii de spălat deschisă, pentru a permite uscarea părții interioare, după scoaterea rufelor dumneavoastră.
- Selectați poziția CANCEL (ANULARE), cu butonul de selectare programe.
- Deconectați mașina de la priză.
- Închideți robinetul de alimentare cu apă.



Dacă nu sunteți mulțumit de nivelul de uscare a rufelor, selectați programul de uscare cel mai potrivit pentru rufele dumneavoastră.

Notă: Mașina dumneavoastră este prevăzută cu un stadiu de răcire care răcește rufele dumneavoastră, la finalul programului de uscare. Acest stadiu de răcire are scopul de a preveni rănirea utilizatorilor, când scot rufe din mașină.



Blocare pentru protecția copiilor

Mașina dumneavoastră este prevăzută cu o funcție de blocare pentru protecția copiilor, astfel încât programul să nu fie afectat dacă butoanele aferente funcțiilor sunt apăstate sau butonul de selectare programe este rotit, în timpul programului de spălare sau uscare.

Funcția de blocare pentru protecția copiilor se activează după ce ambele butoane  alături de simbolului  sunt apăstate timp de peste 3 secunde.

Următorul text de avertisment se va afișa după activarea funcției de blocare pentru protecția copiilor.

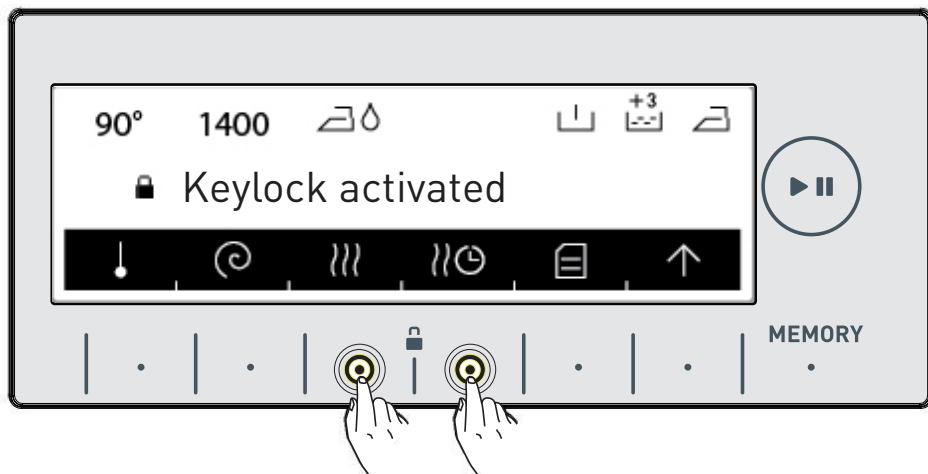

Următorul text de avertisment se va afișa dacă sunt apăstate orice butoane, în timp ce funcția de blocare pentru protecția copiilor este activată.

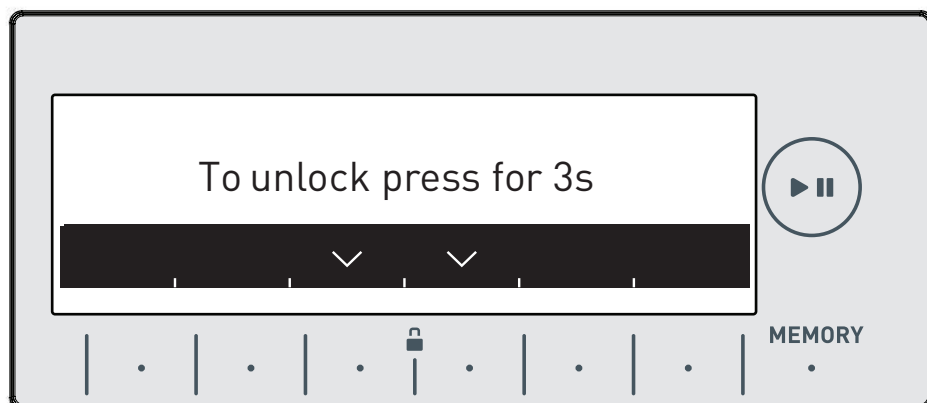

Dacă pe parcursul oricărui program, în timp ce funcția de blocare pentru protecția copiilor este activată, se selectează CANCEL cu butonul de selectare programe și se selectează orice alt program, programul selectat anterior va continua de unde a fost întrerupt. Nu se va produce nicio modificare.

Pentru dezactivarea funcției de blocare pentru protecția copiilor, apăsați butoanele, timp de peste 3 secunde. Următorul text de avertisment se va afișa, după dezactivarea funcției de blocare pentru protecția copiilor.

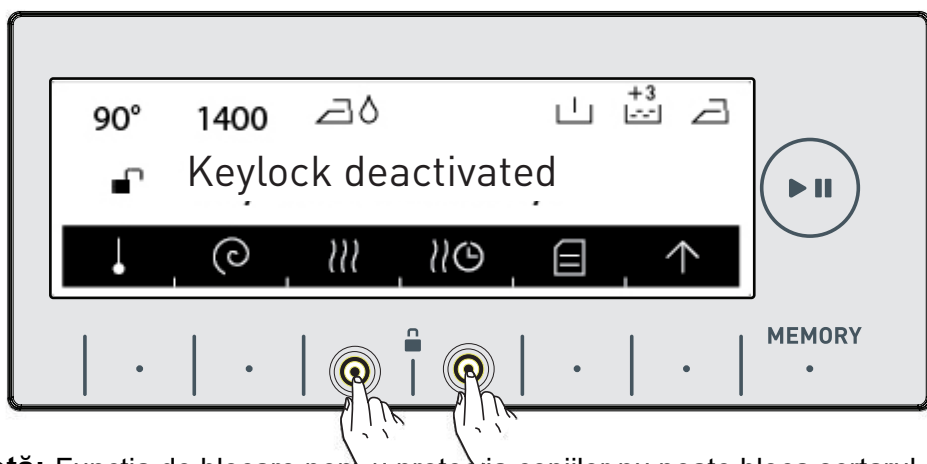

Notă: Funcția de blocare pentru protecția copiilor nu poate bloca sertarul pentru detergent sau capacul de pompă al mașinii dumneavoastră.

Tabel de programe

Bumbac

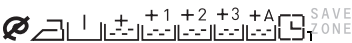
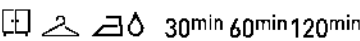
Temperaturi de spălare selectabile (°C)	90°*-80°-70°-60°- 50°- 40°-30°- (Apă rece)
Capacitate maximă de spălare/uscare (kg)	10,0 / 6,0
Viteză de centrifugare selectabilă (rot/min)	☒ (Fără centrifugare), 400, 600, 800, 1000, 1200, 1400*
Tip de rufe/Descrieri	Textile rezistente la temperaturi mari, din bumbac și pânză (Lenjerie intimă, așternuturi, față de masă, prosop (max. 5,0 kg)
Funcții suplimentare selectabile**	☒  +1 +2 +3 +A SAVE ZONE
Funcții de uscare selectabile**	 30min 60min 120min

Eco 40-60

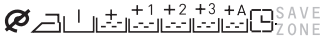
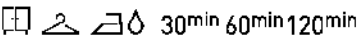
Temperaturi de spălare selectabile (°C)	40°*-60°
Capacitate maximă de spălare/uscare (kg)	10,0 / 6,0
Viteză de centrifugare selectabilă (rot/min)	☒ (Fără centrifugare), 400, 600, 800, 1000, 1200, 1400*
Tip de rufe/Descrieri	Textile de bumbac și de pânză (lenjerie intimă, așternuturi, față de masă, prosop) (max. 5,0 kg)
Funcții suplimentare selectabile**	☒  +1 +2 +3 +A SAVE ZONE
Funcții de uscare selectabile**	 30min 60min 120min

(*) Setări din fabrică



(**) Dacă doriți să selectați mai mult de o funcție suplimentară, este posibil ca funcțiile suplimentare pe care doriți să le selectați să nu fie compatibile între ele.

Nu uscați împreună prosoape, bumbac și pânză, precum și textile sintetice și amestecuri sintetice. Pentru uscare, selectați programul de uscare cel mai potrivit pentru rufe dumneavoastră.

NOTĂ: DURATA PROGRAMULUI SE POATE MODIFICA ÎN FUNCȚIE DE CANTITATEA DE RUFEE, APA CURENTĂ, TEMPERATURA AMBIENTALĂ ȘI FUNCȚIILE SUPLIMENTARE SELECTATE.

Tabel de programe

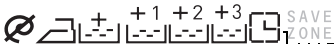
Bumbac 20° C

Temperaturi de spălare selectabile (°C)	20°* - (Apă rece)
Capacitate maximă de spălare/uscare (kg)	5,0 / 5,0
Viteză de centrifugare selectabilă (rot/min)	Ø (Fără centrifugare), 400, 600, 800, 1000, 1200, 1400*
Tip de rufe/Descrieri	Textile de bumbac și pânză, mai puțin murdare (așternuturi, față de masă, prosop) (max. 2,1 kg)
Funcții suplimentare selectabile**	
Funcții de uscare selectabile**	

(*) Setări din fabrică

(**) Dacă doriți să selectați mai mult de o funcție suplimentară, este posibil ca funcțiile suplimentare pe care doriți să le selectați să nu fie compatibile între ele.

Nu uscați împreună prosoape, bumbac și pânză, precum și textile sintetice și amestecuri sintetice. Pentru uscare, selectați programul de uscare cel mai potrivit pentru rufele dumneavoastră.

NOTĂ: DURATA PROGRAMULUI SE POATE MODIFICA ÎN FUNCȚIE DE CANTITATEA DE RUFEE, APA CURENTĂ, TEMPERATURA AMBIENTALĂ ȘI FUNCȚIILE SUPLIMENTARE SELECTATE.

Tabel de programe

Delicate

Lână ***	Temperaturi de spălare selectabile (°C)	40°*-30°- Δ^{\wedge}
	Capacitate maximă de spălare(kg)	2,5
	Viteză de centrifugare selectabilă (rot/min)	(Fără centrifugare), 400, 600*
	Tip de rufe/Descrieri	Rufe de lână și amestecuri de lână, cu etichete care permit spălarea la mașină.
	Funcții suplimentare selectabile**	+1 +2 +3 SAVE ZONE
Funcții de uscare selectabile**	-	
Mătase ***	Temperaturi de spălare selectabile (°C)	30°*- Δ^{\wedge}
	Capacitate maximă de spălare (kg)	2,5
	Viteză de centrifugare selectabilă (rot / min)	(Fără centrifugare), 400, 600*
	Tip de rufe/Descrieri	Rufe cu amestec de mătase, cu etichete care permit spălarea la mașină.
	Funcții suplimentare selectabile	+1 +2 +3 SAVE ZONE
Funcții de uscare selectabile	-	

(*) Setări din fabrică









(**) Dacă doriți să selectați mai mult de o funcție suplimentară, este posibil ca funcțiile suplimentare pe care doriți să le selectați să nu fie compatibile între ele.

(***) Acestea sunt subprograme. Consultați pagina 92, pentru selectarea programelor. Nu uscați împreună prosoape, bumbac și pânză, precum și textilele sintetice și amestecuri sintetice. Pentru uscare, selectați programul de uscare cel mai potrivit pentru rufele dumneavoastră.

NOTĂ: DURATA PROGRAMULUI SE POATE MODIFICA ÎN FUNCȚIE DE CANTITATEA DE RUFEE, APA CURENTĂ, TEMPERATURA AMBIENTALĂ ȘI FUNCȚIILE SUPLIMENTARE SELECTATE.

Tabel de programe

Cuvertură

Temperaturi de spălare selectabile (°C)	40°*-30°-  $\hat{\wedge}$ \wedge
Capacitate maximă de spălare (kg)	-
Viteză de centrifugare selectabilă (rot/min)	 (Fără centrifugare), 400, 600, 800*
Tip de rufe/Descrieri	Puteți spăla cuverturile de fibră, cu etichete care permit spălarea la mașină, cu ajutorul acestui program. (max. 2,5 kg)
Funcții suplimentare selectabile**	       SAVE ZONE
Funcții de uscare selectabile**	-

(*) Setări din fabrică

(**) Dacă doriți să selectați mai mult de o funcție suplimentară, este posibil ca funcțiile suplimentare pe care doriți să le selectați să nu fie compatibile între ele.

Nu uscați împreună prosoape, bumbac și pânză, precum și textile sintetice și amestecuri sintetice. Pentru uscare, selectați programul de uscare cel mai potrivit pentru rufele dumneavoastră.

NOTĂ: DURATA PROGRAMULUI SE POATE MODIFICA ÎN FUNCȚIE DE CANTITATEA DE RUFEE, APA CURENTĂ, TEMPERATURA AMBIENTALĂ ȘI FUNCȚIILE SUPLIMENTARE SELECTATE.

Tabel de programe

Altele

Reîmprospătare***	Temperaturi de spălare selectabile (°C)	Á^&^ *
	Capacitate maximă de rufe (kg)	1,0
	Viteză de centrifugare selectabilă (rot/min)	-
	Tip de rufe/Descrieri	Rufe care nu sunt murdare, dar prezintă mirosuri. Notă: Acest program nu este un program de spălare. Acest program suflă aer cald peste rufele dumneavoastră și le reîmprospătează
	Funcții suplimentare selectabile**	SAVE ZONE
	Funcții de uscare selectabile**	-

Clătire***	Temperaturi de spălare selectabile (°C)	Á^&^ *
	Capacitate maximă de spălare/uscare (kg)	10,0 / 6,0
	Viteză de centrifugare selectabilă (rot/min)	(Fără centrifugare), 400, 600, 800, 1000, 1200, 1400*
	Tip de rufe/Descrieri	Dacă doriți să adăugați un ciclu suplimentar de clătire a rufelor, la finalizarea programului de spălare, puteți utiliza acest program, pentru orice tip de rufe.
	Funcții suplimentare selectabile**	+1 +2 +3 +A SAVE ZONE
	Funcții de uscare selectabile**	30min 60min 120min

(*) Setări din fabrică

(**) Dacă doriți să selectați mai mult de o funcție suplimentară, este posibil ca funcțiile suplimentare pe care doriți să le selectați să nu fie compatibile între ele.

Nu uscați împreună prosoape, bumbac și pânză, precum și textile sintetice și amestecuri sintetice. Pentru uscare, selectați programul de uscare cel mai potrivit pentru rufele dumneavoastră.

NOTĂ: DURATA PROGRAMULUI SE POATE MODIFICA ÎN FUNCȚIE DE CANTITATEA DE RUFEE, APA CURENTĂ, TEMPERATURA AMBIENTALĂ ȘI FUNCȚIILE SUPLIMENTARE SELECTATE.

Tabel de programe

Altele

Centrifugare ***	Temperaturi de spălare selectabile (°C)	Á^&^ *
	Capacitate maximă de spălare/uscare (kg)	10,0 / 6,0
	Viteză de centrifugare selectabilă (rot/min)	400, 600, 800, 1000, 1200, 1400*
	Tip de rufe/Descrieri	Când doriți să adăugați un ciclu suplimentar de centrifugare pentru rufele dumneavoastră, după ciclul de spălare, puteți utiliza acest program pentru toate tipurile de rufe.
	Funcții suplimentare selectabile**	
Funcții de uscare selectabile**	30min 60min 120min	

Evacuare ***	Temperaturi de spălare selectabile (°C)	Á^&^ *
	Capacitate maximă de spălare/uscare (kg)	10,0 / 6,0
	Viteză de centrifugare selectabilă (rot/min)	-
	Tip de rufe/Descrieri	Apa din mașina dumneavoastră este evacuată.
	Funcții suplimentare selectabile**	SAVE ZONE
	Funcții de uscare selectabile**	-

(*) Setări din fabrică

(**) Dacă doriți să selectați mai mult de o funcție suplimentară, este posibil ca funcțiile suplimentare pe care doriți să le selectați să nu fie compatibile între ele.

(***) Acestea sunt subprograme. Consultați pagina 94, pentru selectarea programelor. Nu uscați împreună prosoape, bumbac și pânză, precum și textile sintetice și amestecuri sintetice. Pentru uscare, selectați programul de uscare cel mai potrivit pentru rufele dumneavoastră.

NOTĂ: DURATA PROGRAMULUI SE POATE MODIFICA ÎN FUNCȚIE DE CANTITATEA DE RUFEE, APA CURENTĂ, TEMPERATURA AMBIENTALĂ ȘI FUNCȚIILE SUPLIMENTARE SELECTATE.

Tabel de programe

Altele

Curățare tambur***	Temperaturi de spălare selectabile (°C)	80**
	Capacitate maximă de spălare/uscare (kg)	-
	Viteză de centrifugare selectabilă (rot/min)	-
	Tip de rufe/Descrieri	Acesta este un program de curățare a tamburului. Trebuie utilizat fără rufe.
	Funcții suplimentare selectabile**	
	Funcții de uscare selectabile**	-

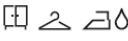
Spălare și uscare sintetice***	Temperaturi de spălare selectabile (°C)	60°-40°*- 30°- °
	Capacitate maximă de rufe (kg)	3,5 4 4 4
	Viteză de centrifugare selectabilă (rot/min)	600*
	Tip de rufe/Descrieri	Textile sintetice și amestecuri sintetice (tricou cu țesătură sintetică, bluză, șosete etc.)
	Funcții suplimentare selectabile	
	Funcții de uscare selectabile	 30min 60min 120min

(*) Setări din fabrică

(**) Dacă doriți să selectați mai mult de o funcție suplimentară, este posibil ca funcțiile suplimentare pe care doriți să le selectați să nu fie compatibile între ele.

(***) Acestea sunt subprograme. Consultați pagina 94, pentru selectarea programelor.

Nu uscați împreună prosoape, bumbac și pânză, precum și textile sintetice și amestecuri sintetice. Pentru uscare, selectați programul de uscare cel mai potrivit pentru rufele dumneavoastră.

NOTĂ: DURATA PROGRAMULUI SE POATE MODIFICA ÎN FUNCȚIE DE CANTITATEA DE RUFEE, APA CURENTĂ, TEMPERATURA AMBIENTALĂ ȘI FUNCȚIILE SUPLIMENTARE SELECTATE.

Tabel de programe

Antialergic

Temperaturi de spălare selectabile (°C)	60°* - 50° - 40° - 30° **
Capacitate maximă de spălare/uscare (kg)	1,6 / 1,6
Viteză de centrifugare selectabilă (rot/min)	Ø (Fără centrifugare), 400, 600, 800*
Tip de rufe/Descrieri	Haine pentru bebeluși
Funcții suplimentare selectabile**	Ø 2 1 +A* SAVE ZONE
Funcții de uscare selectabile**	1 2 3 30min 60min 120min

(* Setări din fabrică







(**) Dacă doriți să selectați mai mult de o funcție suplimentară, este posibil ca funcțiile suplimentare pe care doriți să le selectați să nu fie compatibile între ele.

Nu uscați împreună prosoape, bumbac și pânză, precum și textile sintetice și amestecuri sintetice. Pentru uscare, selectați programul de uscare cel mai potrivit pentru rufele dumneavoastră.







NOTĂ: DURATA PROGRAMULUI SE POATE MODIFICA ÎN FUNCȚIE DE CANTITATEA DE RUFEE, APA CURENTĂ, TEMPERATURA AMBIENTALĂ ȘI FUNCȚIILE SUPPLEMENTARE SELECTATE.

Tabel de programe

rapid 12 min

Temperaturi de spălare selectabile (°C)	30°*
Capacitate maximă de spălare/uscare (kg)	2,0 / 2,0
Viteză de centrifugare selectabilă (rot/min)	Ø (No spin), 400, 600, 800*
Tip de rufe/Descrieri	Puteți spăla textilele din bumbac, colorate și de pânză mai puțin murdare, într-un interval de timp scurt, de 12 minute. Notă: Dat fiind faptul că intervalul de timp este scurt, este necesară o cantitate mai mică de detergent, în comparație cu cantitatea necesară pentru alte programe. Durata programului va crește în situația în care mașina detectează o
Funcții suplimentare selectabile**	   SAVE ZONE
Funcții de uscare selectabile**	   30min 60min 120min

Rapid 60°60 min.

Temperaturi de spălare selectabile (°C)	60°* - 50° - 40° - 30°*
Capacitate maximă de spălare/uscare (kg)	1,0 / 1,0
Viteză de centrifugare selectabilă (rot/min)	Ø (Fără centrifugare), 400, 600, 800, 1000, 1200, 1400*
Tip de rufe/Descrieri	Textile de bumbac, colorate și de pânză murdare. (Durata programului de spălare pentru încărcări sub 2 kg și mai puțin este de 30 de minute)
Funcții suplimentare selectabile**	   SAVE ZONE
Funcții de uscare selectabile**	   30min 60min 120min

(*) Setări din fabrică





(**) Dacă doriți să selectați mai mult de o funcție suplimentară, este posibil ca funcțiile suplimentare pe care doriți să le selectați să nu fie compatibile între ele.

Nu uscați împreună prosoape, bumbac și pânză, precum și textile sintetice și amestecuri sintetice. Pentru uscare, selectați programul de uscare cel mai potrivit pentru rufele dumneavoastră.





NOTĂ: DURATA PROGRAMULUI SE POATE MODIFICA ÎN FUNCȚIE DE CANTITATEA DE RUFEE, APA CURENTĂ, TEMPERATURA AMBIENTALĂ ȘI FUNCȚIILE SUPLIMENTARE SELECTATE. RO 87

Tabel de programe

Uscare delicată

Temperaturi de spălare selectabile (°C)	 Á^&^ *
Capacitate maximă de uscare (kg)	3,5
Viteză de centrifugare selectabilă (rot/min)	-
Tip de rufe/Descrieri	Rufe de bumbac, cu etichete care permit uscarea la mașină.
Funcții suplimentare selectabile**	 SAVE ZONE
Funcții de uscare selectabile**	  *  30 ^{dk.} 60 ^{dk.} 120 ^{dk.}

Uscare bumbac

Temperaturi de spălare selectabile (°C)	 Á^&^ *
Capacitate maximă de uscare (kg)	1,0 kg
Viteză de centrifugare selectabilă (rot/min)	-
Tip de rufe/Descrieri	Rufe de bumbac, cu etichete care permit uscarea la mașină.
Funcții suplimentare selectabile**	 SAVE ZONE
Funcții de uscare selectabile**	  *  30 ^{dk.} 60 ^{dk.} 120 ^{dk.}

(*) Setări din fabrică



(**) Dacă doriți să selectați mai mult de o funcție suplimentară, este posibil ca funcțiile suplimentare pe care doriți să le selectați să nu fie compatibile între ele.

(***) Acestea sunt subprograme. Consultați pagina 94, pentru selectarea programelor. Nu uscați împreună prosoape, bumbac și pânză, precum și textile sintetice și amestecuri sintetice. Pentru uscare, selectați programul de uscare cel mai potrivit pentru rufele dumneavoastră.

NOTĂ: DURATA PROGRAMULUI SE POATE MODIFICA ÎN FUNCȚIE DE CANTITATEA DE RUFEE, APA CURENTĂ, TEMPERATURA AMBIENTALĂ ȘI FUNCȚIILE SUPLIMENTARE SELECTATE.

Tabel de programe

Spălare și uscare rapidă

Temperaturi de spălare selectabile (°C)	30°*
Capacitate maximă de spălare/uscare (kg)	0,5 kg (3 tricouri) (29 de minute) 4,5 kg
Viteză de centrifugare selectabilă (rot/min)	800*
Tip de rufe/Descrieri	Rufe de bumbac și pânză, cu etichete care permit uscarea la mașină. Notă: Durata programului este determinată de cantitatea de rufe pe care le introduceți în mașină.
Funcții suplimentare selectabile**	 SAVE ZONE
Funcții de uscare selectabile**	 *

(*) Setări din fabrică

(**) Dacă doriți să selectați mai mult de o funcție suplimentară, este posibil ca funcțiile suplimentare pe care doriți să le selectați să nu fie compatibile între ele.

Nu uscați împreună prosoape, bumbac și pânză, precum și textile sintetice și amestecuri sintetice. Pentru uscare, selectați programul de uscare cel mai potrivit pentru rufele dumneavoastră.

NOTĂ: DURATA PROGRAMULUI SE POATE MODIFICA ÎN FUNCȚIE DE CANTITATEA DE RUFEE, APA CURENTĂ, TEMPERATURA AMBIENTALĂ ȘI FUNCȚIILE SUPLIMENTARE SELECTATE.

Tabel de programe

Bumbac Spălare și uscare

Temperaturi de spălare selectabile (°C)	
Capacitate maximă de spălare/uscare (kg)	
Viteză de centrifugare selectabilă (rot/min)	1400*
Tip de rufe/Descrieri	Textile de bumbac și de pânză (lenjerie intimă, așternuturi, față de masă, prosop) (max. 4,0 kg)
Funcții suplimentare selectabile**	
Funcții de uscare selectabile**	

(*) Setări din fabrică

(**) Dacă doriți să selectați mai mult de o funcție suplimentară, este posibil ca funcțiile suplimentare pe care doriți să le selectați să nu fie compatibile între ele.

Nu uscați împreună prosoape, bumbac și pânză, precum și textile sintetice și amestecuri sintetice. Pentru uscare, selectați programul de uscare cel mai potrivit pentru rufele dumneavoastră.

NOTĂ: DURATA PROGRAMULUI SE POATE MODIFICA ÎN FUNCȚIE DE CANTITATEA DE RUFEE, APA CURENTĂ, TEMPERATURA AMBIENTALĂ ȘI FUNCȚIILE SUPLIMENTARE SELECTATE.

Programul Eco 40-60 poate curăța rufele de bumbac cu grad normal de murdărire, declarate ca fiind destinate spălării la 40°C sau 60°C, împreună în același ciclu, iar acest program este folosit pentru a evalua conformitatea cu legislația UE privind proiectarea ecologică.

Ciclul de spălare și uscare poate curăța rufele de bumbac cu grad normal de murdărire, declarate ca fiind destinate spălării la 40°C sau 60°C, împreună în același ciclu, și să le usuce astfel încât să poată fi imediat depozitate în dulap, iar acest program este folosit pentru a evalua conformitatea cu legislația UE privind proiectarea ecologică.

- Pentru mașini de spălat de uz casnic cu uscător, ciclul de spălare și uscare poate curăța rufe de bumbac cu grad normal de murdărire, declarate că fiind destinate spălării la 40°C sau 60°C, împreună în același ciclu, și să le usuce astfel încât să poată fi imediat depozitate în dulap, iar acest program este folosit pentru a evalua conformitatea cu legislația UE privind proiectarea ecologică.
- Cele mai eficiente programe în privința consumului de energie sunt, în general, cele care rulează la temperaturi mai scăzute și durate mai mari.
- Încărcarea mașinii de spălat de uz casnic cu uscător până la capacitatea indicată de producător pentru programele respective va contribui la economii de energie și apă.
- Durata programului, consumul de energie și consumul de apă pot varia în funcție de greutatea și tipul încărcăturii de rufe, de funcțiile suplimentare selectate, de temperatura apei de la robinet și cea ambientală.
- Se recomandă utilizarea detergentului lichid pentru programe de spălare la temperaturi scăzute. Cantitatea de detergent care trebuie utilizată poate varia în funcție de cantitatea de rufe și de gradul de murdărire al rufelor. Respectați recomandările producătorului de detergent privind cantitatea de detergent care trebuie utilizată.
- Zgomotul și conținutul de umiditate reziduală sunt influențate de viteza de centrifugare. Cu cât este mai mare viteza în faza de centrifugare, cu atât este mai puternic zgomotul și cu atât este mai redus conținutul de umiditate reziduală.
- Puteți accesa baza de date de produse, unde sunt stocate informațiile referitoare la model, citind codul QR de pe eticheta de energie.

Numele programului	Capacitate nominală kg	Consum de energie (kWh/ciclu)			Durata programului Ore : Minute			Consum de apă litri/ciclu			Temperatura max. °C			Conținutul de umiditate reziduală % 1400 rpm		
		Capacitate nominală	1/2 încărcătură	1/4 încărcătură	Capacitate nominală	1/2 încărcătură	1/4 încărcătură	Capacitate nominală	1/2 încărcătură	1/4 încărcătură	Capacitate nominală	1/2 încărcătură	1/4 încărcătură	Capacitate nominală	1/2 încărcătură	1/4 încărcătură
Bumbac 90	10	2,20			03:08			76			81			53%		
Bumbac 60	10	1,28			04:35			65			48			53%		
Eco 40-60	10	1,36	0,49	0,32	03:59	03:00	03:00	60	50	40	49	28	23	53%	53%	53%
Sintetice	3,5	0,72			02:00			52			52			53%		
Rapid 60	5	0,85			01:00			36			58			53%		
Bumbac 20	5	0,22			01:50			46			20			53%		
Spălare și uscare	6	4,63	2,46		09:00	05:00		100	66		38	27				

Informații importante

- Utilizați detergenți, balsamuri și alți aditivi adecvați exclusiv pentru mașinile de spălat automate. Din cauza utilizării unei cantități prea mari de detergent, s-a produs spumă în exces și s-a activat sistemul automat de absorbție a spumei.
- Recomandăm curățarea periodică a mașinii de spălat o dată la 2 luni. Pentru curățarea periodică, folosiți programul Curățare Tambur. Dacă mașina dvs. nu are programul Curățare Tambur, folosiți programul Bumbac 90. Când este necesar, folosiți agenți de îndepărtare a calcarului fabricați special și exclusiv pentru mașinile de spălat.
- Nu forțați niciodată deschiderea ușii atunci când mașina este în uz. Puteți deschide ușa mașinii la 2 minute după finalizarea unei operațiuni de spălare. *
- Nu forțați niciodată deschiderea ușii atunci când mașina este în uz. Ușa se va deschide imediat după terminarea ciclului de spălare. *
- Procedurile de instalare și reparații trebuie aplicate întotdeauna de către agentul de service autorizat pentru a se evita potențialele riscuri. Producătorul nu poate fi făcut răspunzător pentru daunele ce pot apărea ca urmare a desfășurării acestor proceduri de către persoane neautorizate.

(*) Specificațiile pot varia în funcție de mașina achiziționată.

Selectarea subprogramelor (Sintetice)

Când selectați programul Sintetice, utilizând butonul de selectare programe, se vor afișa două opțiuni de subprogram.

1-Sintetice

2-Perdele

- Puteți selecta subprogramele dorite, atingând butoanele cu simbolurile < > .

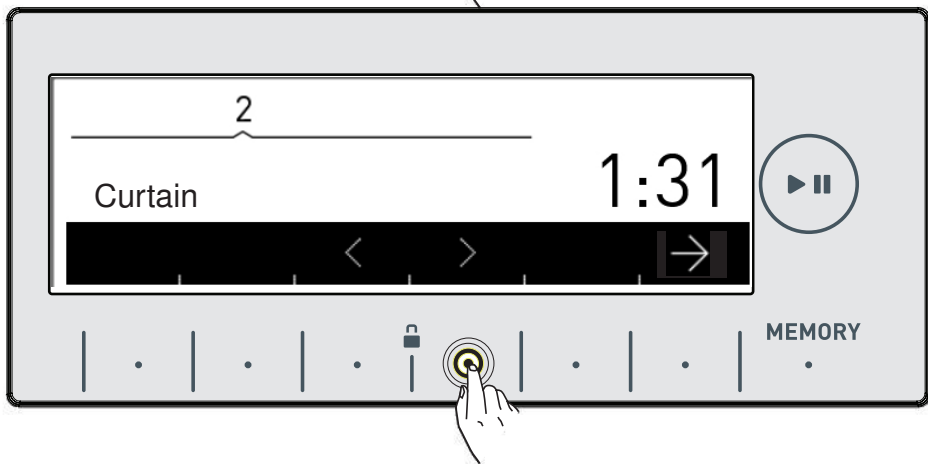
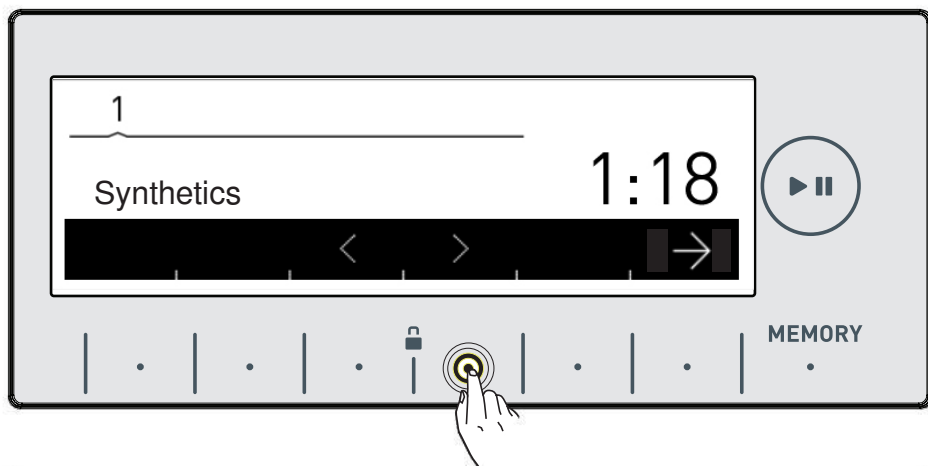

- Puteți activa programul pe care doriți să îl selectați, atingând simbolul →

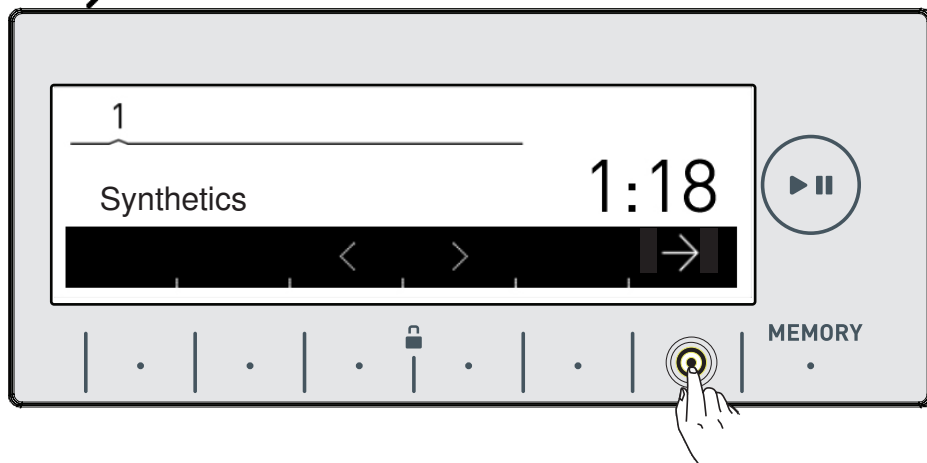

- După activarea selecției, afișajul electronic va reveni automat la ecranul principal al programului selectat. Pe acest ecran, puteți selecta alte funcționalități dorite și porniți mașina apăsând butonul Start/Pauză.

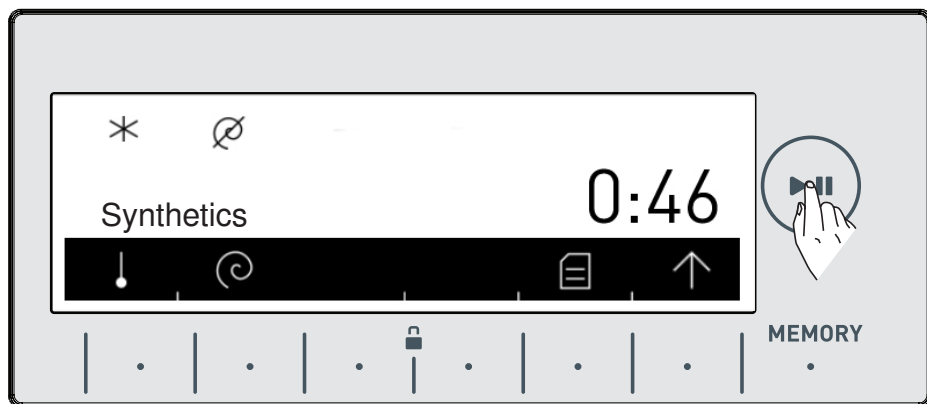

Selectarea subprogramelor (Delicate)

Când selectați programul Delicate, utilizând butonul de selectare programe, se vor afișa două opțiuni de subprogram

1- Lână

2- Mătase

- Puteți selecta subprogramele

atingând butoanele cu simbolurile <>

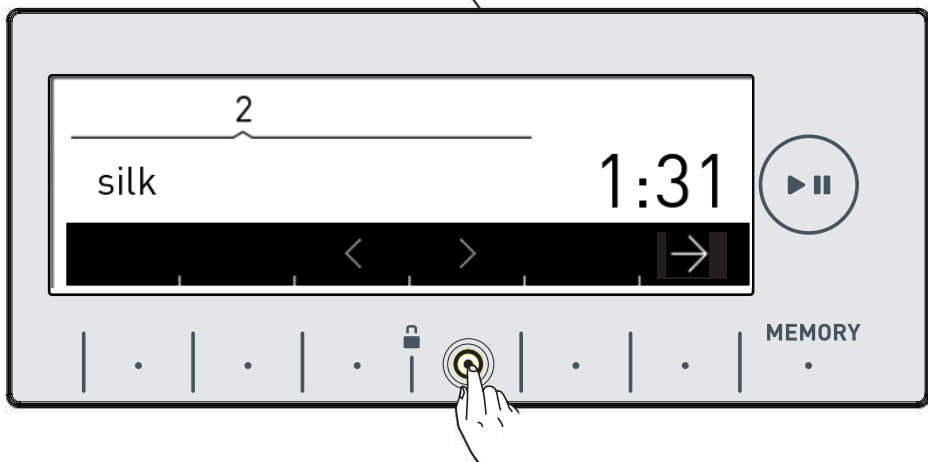
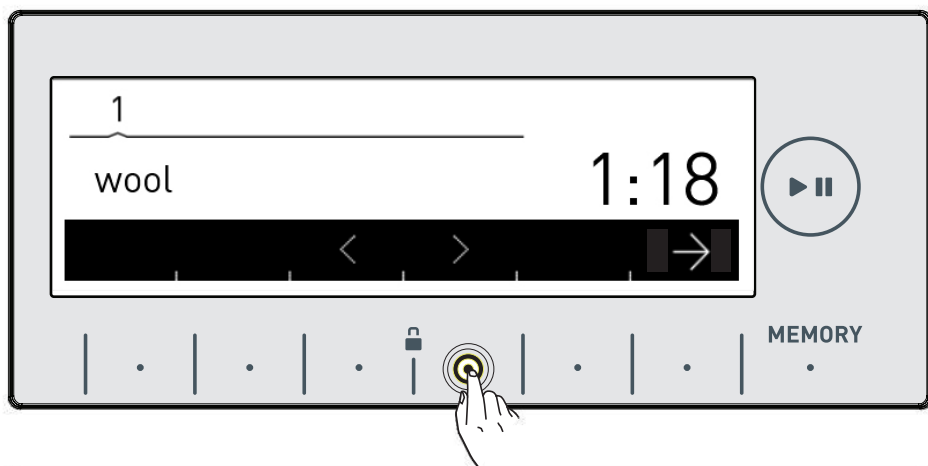

- Puteți activa programul pe care doriți să îl selectați, atingând simbolul →

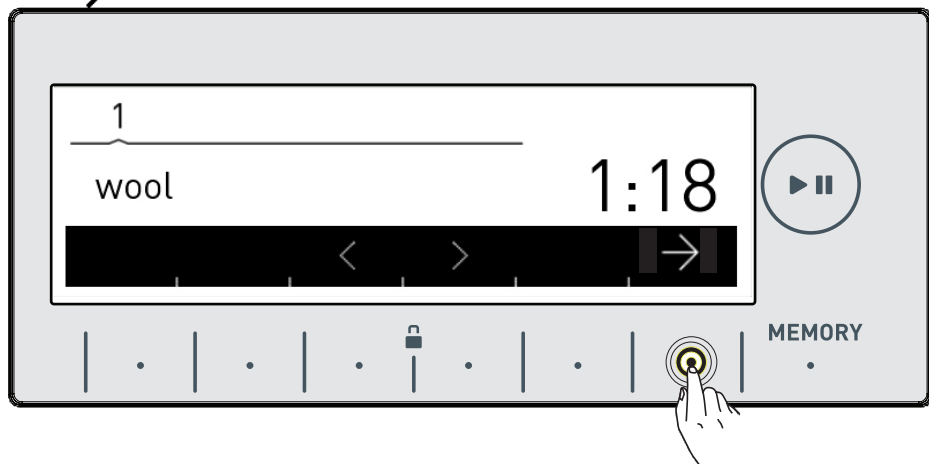

- După activarea selecției, afișajul electronic va reveni automat la ecranul principal al programului selectat. Pe acest ecran puteți selecta alte funcționalități dorite și porniți mașina apăsând butonul Start/Pauză.

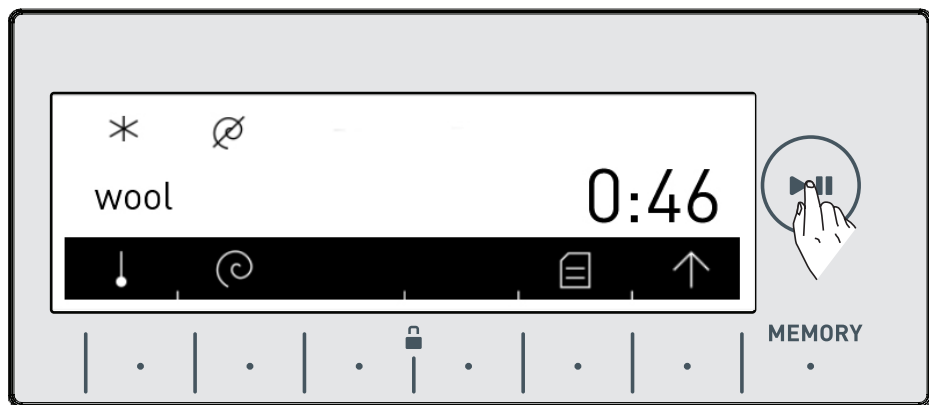

Selectarea subprogramelor (Altele)

Când selectați programul **Altele**, utilizând butonul de selectare programe, se vor afișa două opțiuni de subprogram.

- 1- Reîmprospătare
 - 2- Clătire
 - 3- Centrifugare
 - 4- Evacuare
 - 5- Curățare tambur
 - 6- Spălare și uscare sintetice
- Puteți selecta subprogramele dorite, atingând butoanele <>

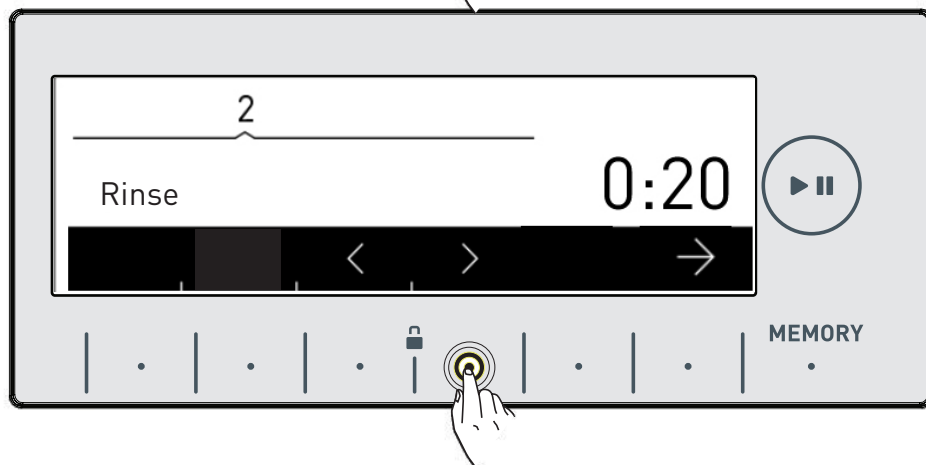
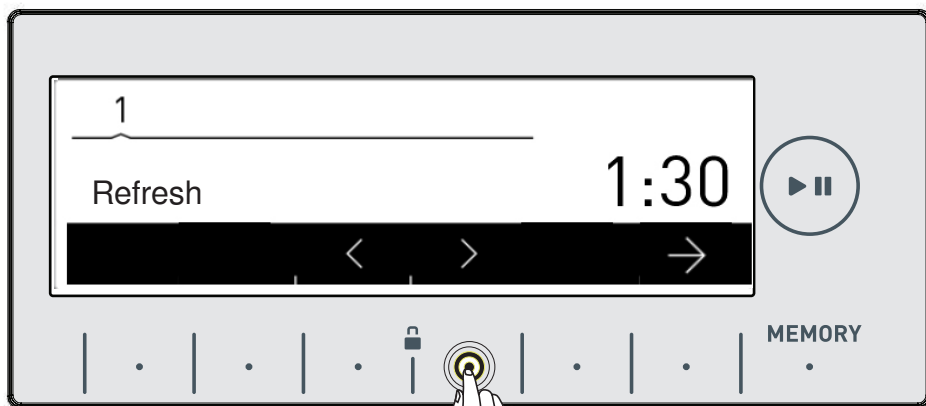

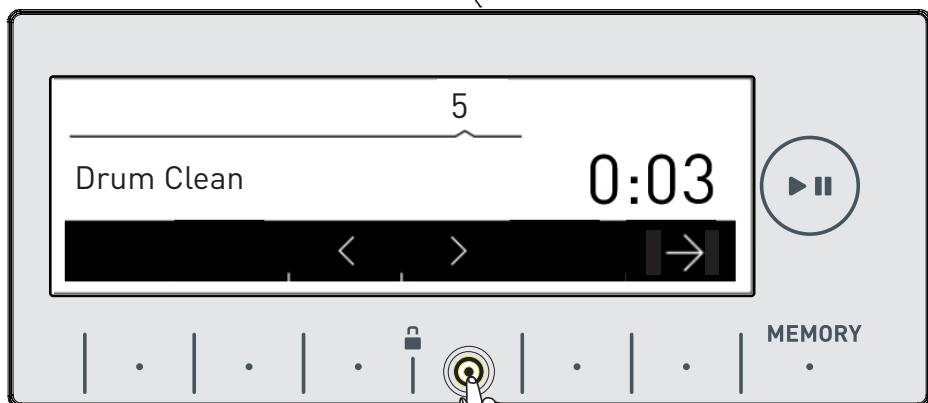
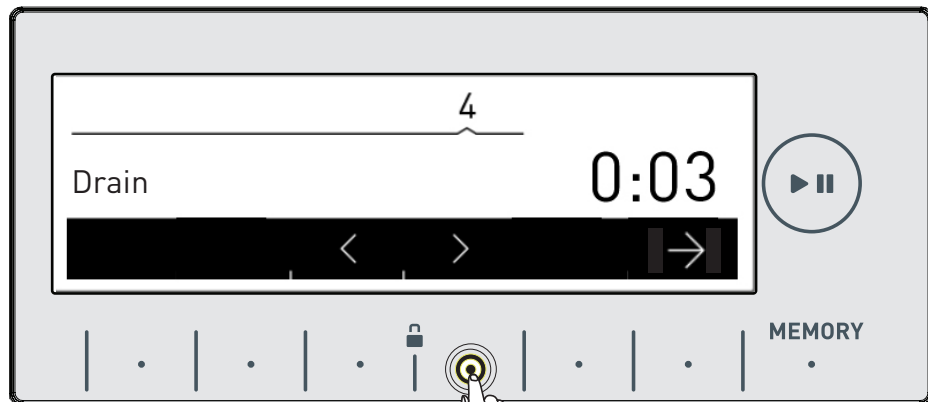

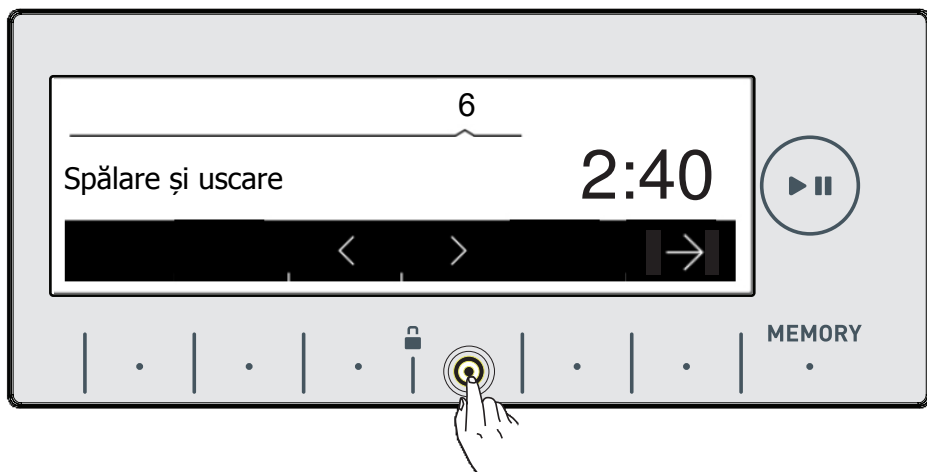

- Puteți activa programul pe care doriți să îl selectați, atingând simbolul →
- După activarea selecției, afișajul electronic va reveni automat la ecranul principal al programului selectat. Pe acest ecran, puteți selecta alte funcționalități dorite și porniți mașina apăsând butonul Start/Pauză.

ÎNTREȚINEREA ȘI CURĂȚAREA MAȘINII DUMNEĂVOASTRĂ



Avertisment!

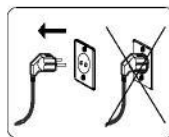

Deconectați mașina de la priză înainte de a începe procesul de întreținere și curățare a mașinii.



Închideți alimentarea cu apă înainte de a începe procesul de întreținere și curățare a mașinii.



Avertisment!

Piese de mașină de spălat se pot defecta dacă utilizați materiale de curățare ce conțin agenți dizolvanți. Nu utilizați materiale de curățare ce conțin agenți dizolvanți.

Filtre pentru alimentarea cu apă

Filtrele sunt prevăzute pentru a împiedica substanțele străine să pătrundă în mașina de spălat și sunt montate pe robinet și la capetele valvelor de alimentare cu apă, de-a lungul furtunului de alimentare cu apă al mașinii dumneavoastră. Dacă mașina dumneavoastră nu este alimentată cu o cantitate suficientă de apă, în ciuda faptului că robinetul de alimentare este deschis, aceste filtre trebuie curățate.

- Deconectați capetele furtunului de alimentare cu apă, de la robinet și din mașină.

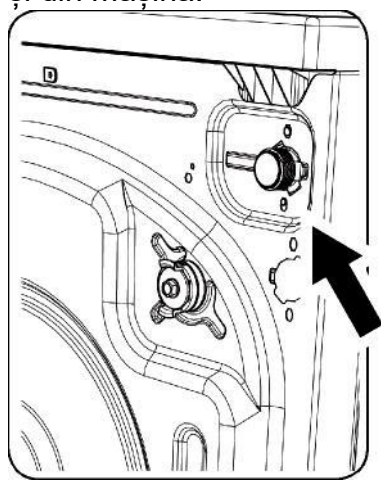

- Demontați filtrul valvei de alimentare cu apă a mașinii dumneavoastră, cu un clește. Curățați complet, cu apă și o perie.

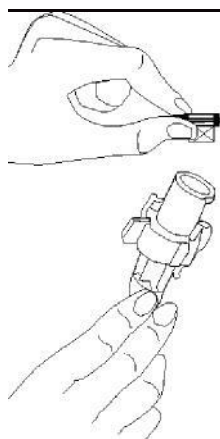

- Demontați manual filtrul de pe partea dinspre robinet a furtunurilor de alimentare cu apă și curățați-l.
- Când filtrele sunt curate, montați-le la loc.

Întreținerea și curățarea sertarului pentru detergent

- Este posibil ca detergenții să formeze reziduuri în sertarul pentru detergent și fanta sertarului pentru detergent. Demontați sertarul pentru detergent, la intervale regulate, pentru a curăța reziduurile formate. Pentru a demonta sertarul pentru detergent:

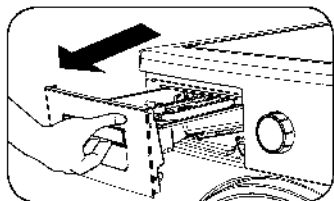

- Apăsați zona indicată mai jos, în interiorul sertarului pentru detergent pe care l-ați tras până la capăt, și continuați să trageți până extrageți sertarul pentru detergent.

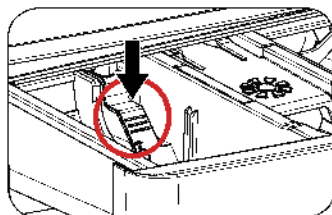
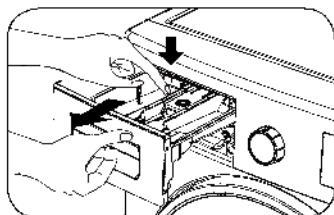

- Curățați cu o perie și multă apă.
- Adunați reziduurile din sertarul pentru detergent, astfel încât să nu cadă în interiorul mașinii.
- Uscați sertarul pentru detergent cu un prosop sau o cârpă uscată și montați-l la loc.
- **Nu spălați sertarul pentru detergent în mașina de spălat vase.**

Capacul de sifon

Demontați sertarul pentru detergent (consultați pagina 99). Demontați dopul sifonului, conform imaginii de mai jos, și curățați complet reziduurile de balsam pentru țesături. Montați la loc dopul de sifon curățat. Verificați dacă este fixat complet.

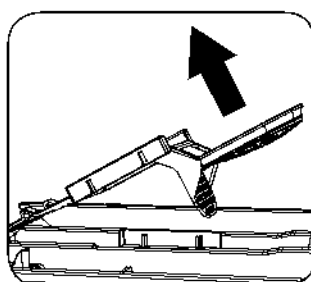
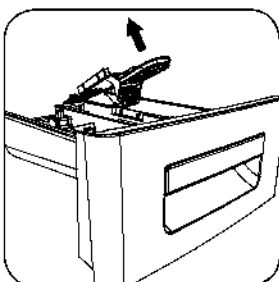
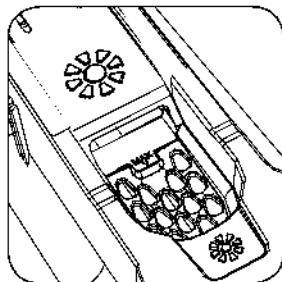

Curățarea tamburului

Nu lăsați piese de metal de tipul acelor, clipsurilor de hârtie, monedelor, în interiorul mașinii dumneavoastră. Acestea cauzează apariția ruginii în interiorul tamburului. Utilizați un agent de curățare fără clor pentru curățarea acestor pete de rugină și urmați instrucțiunile producătorilor agentului de curățare. Nu utilizați burete de sârmă sau alte obiecte dure, similare, pentru curățarea petelor de rugină.

Curățarea carcasei

Curățați carcasa exterioară a mașinii dumneavoastră, cu un agent de curățare necoroziv, neinflamabil. După clătirea cu apă curată a carcasei mașinii, uscați-o cu o cârpă moale și uscată.

Curățarea și întreținerea filtrului de pompă

Această mașină este dotată cu un sistem de filtre care previne pătrunderea în pompă a scamelor rămase în urma rufelor și a altor materiale mici, în timpul ciclului de evacuare a apei, după finalizarea ciclului de spălare. Acest sistem protejează și prelungeste durata de viață a pompei. Este recomandat să curățați filtrul de pompă, o dată la două luni.

Pentru curățarea filtrului de pompă:

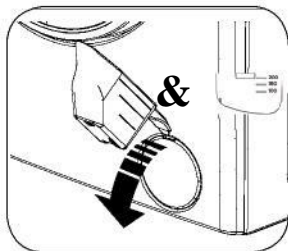

- Puteți utiliza distribuitorul de furnizat împreună cu mașina dumneavoastră, sau plăcuța de nivel pentru

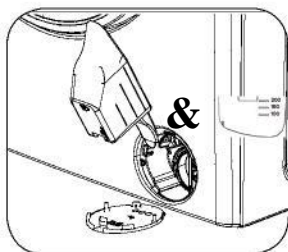

- Înfigeți capătul de plastic în deschiderea capacului și apăsați în sens invers. Astfel, se va deschide capacul.

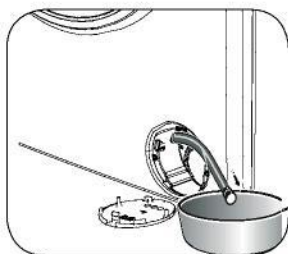

- Trageți furtunul negru de cauciuc și detașați-l din clema sa, așezați un vas sub el și scoateți dopul.

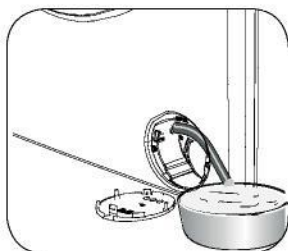

- Colectați apa evacuată în vas.

Notă: În funcție de cantitatea de apă din mașină, este posibil să fie nevoie să goliți vasul de colectare, de câteva ori.

- Puneți înapoi dopul furtunului negru de cauciuc, după evacuarea apei.
- Montați furtunul negru de cauciuc în clema sa.

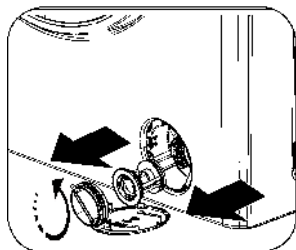

- Slăbiți capul filtrului în sens invers acelor de ceasornic și îndepărtați-l prin tragere.

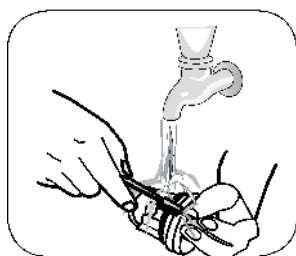

- Curățați materialele străine din filtru, cu ajutorul unei perii.



- După curățarea filtrului, puneți capul și strângeți-l în sensul acelor de ceasornic.

- Vă rugăm să rețineți că se vor produce scurgeri de apă, dacă nu montați capul filtrului în mod corespunzător.

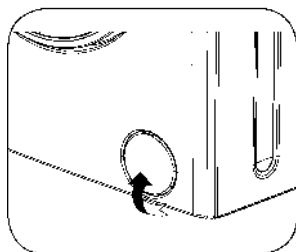

- Închideți capul pompei, executând mișcările utilizate pentru deschidere, în sens invers.
- Când închideți capul pompei, asigurați-vă că piesele din interiorul capului se potrivesc cu găurile pe partea laterală a panoului.

Rezolvarea

Toate operațiunile de reparații necesare pentru mașina dumneavoastră de spălat, vor fi executate de furnizorul nostru autorizat de servicii. Dacă mașina dumneavoastră de spălat necesită o reparație sau dacă nu puteți rezolva o problemă, cu informațiile furnizate mai jos, atunci trebuie să parcurgeți următorii pași:

- Deconectați mașina de la priză.
- Închideți robinetul de alimentare cu apă
- Contactați cel mai apropiat service autorizat .

DEFECȚIUNE	CAUZĂ POSIBILĂ	METODE DE SOLUȚIONARE
Mașina dumneavoastră nu pornește.	Nu este conectată la priză.	Introduceți ștecărul în priză.
	Siguranța este defectă.	Schimbați siguranța.
	Alimentarea electrică este întreruptă.	Verificați alimentarea electrică.
	Butonul Start/Pauză nu este apăsat.	Apăsați butonul Start/Pauză.
	Butonul de selectare programe se află în poziția STOP (off).	Rotiți butonul de selectare programe în poziția dorită.
	Ușa mașinii de spălat nu este închisă în mod corespunzător.	Închideți ușa mașinii de spălat
Nu intră apă în mașina de spălat.	Robinetul este închis.	Deschideți robinetul.
	Verificați alimentare cu apă.	Este posibil ca furtunul de alimentare să fie răsucit.
	Este posibil să fie înfundat. furtunul de alimentare	Curățați filtrele furtunului de alimentare. (*)
	Filtrul valvei de alimentare cu apă este blocat.	Curățați filtrele valvei de alimentare. (*)
	Ușa mașinii de spălat nu este închisă în mod corespunzător.	Închideți ușa mașinii de spălat

(*) Consultați pagina 98

DEFECȚIUNE	CAUZĂ POSIBILĂ	METODE DE SOLUȚIONARE
Mașina dumneavoastră nu evacuează apă	Furtunul de evacuare este înfundat sau răsucit.	Verificați furtunul de evacuare.
	Filtrul de pompă este înfundat.	Curățați filtrul de pompă. (**)
Mașina dumneavoastră vibrează.	Picioarele mașinii dvs. nu sunt ajustate.	Ajustați picioarele mașinii de spălat. (***)
	Șuruburile de fixare pentru transport nu sunt demontate.	Îndepărtați șuruburile de fixare pentru transport, din mașina dumneavoastră. (****)
	Mașina dumneavoastră conține o cantitate mică de rufe.	Acest lucru nu va împiedica funcționarea mașinii dumneavoastră.
	Mașina dumneavoastră este supraîncărcată cu rufe ori rufe nu sunt distribuite uniform.	Nu adăugați rufe într-o cantitate mai mare decât cea recomandată și asigurați-vă că rufe sunt încărcate în mod uniform.
Mașina dumneavoastră este poziționată pe o suprafață dură.	Evitați instalarea mașinii dumneavoastră pe suprafețe dure. Când instalați mașina, lăsați un spațiu de 2 cm între aceasta și perete sau suprafețele dure.	

(**) Consultați pagina 101

(***) Consultați pagina 23

(****) Consultați pagina 21

DEFECȚIUNE	CAUZĂ POSIBILĂ	METODE DE SOLUȚIONARE
Se formează spumă în exces în sertarul pentru detergent.	Este utilizată o cantitate excesivă de detergent.	Apăsați butonul Start/Pauză. Pentru a elimina formarea de spumă, amestecați o lingură de balsam cu jumătate de litru de apă și turnați amestecul în sertarul pentru detergent. După 5-10 minute, apăsați butonul Start/Pauză din nou. La următorul ciclu de spălare, dozați cantitatea de detergent în mod corespunzător.
	Detergent incorect utilizat.	Utilizați detergenți corespunzători pentru mașina de spălat.
Rezultat nesatisfăcător al spălării.	Gradul de murdărie al rufelor dumneavoastră nu corespunde programului selectat.	Selectați programe adecvate pentru gradul de murdărie a rufelor dumneavoastră. Consultați tabelul de programe de la pagina 78.
	Cantitate de detergent insuficientă, utilizată.	Dozați cantitatea de detergent în funcție de cantitatea și gradul de murdărie al rufelor dumneavoastră.
	Mașina este încărcată peste capacitatea maximă de încărcare cu rufe.	Dozați o cantitate de rufe care nu depășește capacitatea maximă de încărcare.

DEFECȚIUNE	CAUZĂ POSIBILĂ	METODE DE SOLUȚIONARE
Imediat ce mașina este alimentată cu apă, aceasta este evacuată.	Capătul furtunului de evacuare este prea jos pentru mașina de spălat.	Montați capătul furtunului de evacuare la înălțimea adecvată. (****)
Nu apare apă în tambur în timpul spălării.	Nicio defecțiune. Apa se află în partea ascunsă a tamburului.	_____
Rufe au urme de detergent	Particulele nedizolvante ale anumitor detergenți se pot lipi de rufe dumneavoastră, sub formă de pete albe.	Adăugați un program de clătire în plus, setând mașina de spălat în programul "Clătire", sau curățați petele cu ajutorul unei perii după ce se usucă rufe.
Rufe au urme de detergent.	Apariția acestor pete poate fi cauzată de ulei, cremă sau unguent.	Introduceți cantitatea maximă de detergent, recomandată de producător, la următorul ciclu de spălare.
Ciclul de centrifugare nu este efectuat sau întârzie.	Nicio defecțiune. Sistemul de control al încărcării neechilibrate a fost activat.	Sistemul de control al încărcării neechilibrate va încerca să împrăștie rufe dumneavoastră în mod uniform. Ciclul de centrifugare va începe după distribuirea uniformă a rufelor dumneavoastră. La următorul ciclu de spălare, așezați rufe în mașina de spălat în mod uniform.

(****) Consultați pagina 27.

DEFECȚIUNE	CAUZĂ POSIBILĂ	METODE DE SOLUȚIONARE
<p>Sistemul de detecție a încărcării de pe ecran nu funcționează în timpul încărcării mașinii.</p>	<p>Rufele sunt introduse în mașină fără a selecta un program de spălare sau uscare.</p>	<p>Scoateți rufele din mașină. Rotiți butonul de selectare programe în poziția CANCEL, selectați din nou programul dorit. Încărcați rufele în mașină și porniți-o.</p>
<p>Simbolul  este afișat pe ecran, iar mașina nu funcționează.</p>	<p>Cantitatea de rufe din mașină depășește limita maximă pentru programul de spălare sau uscare selectat.</p>	<p>Scoateți rufele din mașină, până dispare simbolul. .</p>
<p>Rufele rămân umede după ciclul de uscare.</p>	<p>Nu a fost selectat programul de uscare adecvat. Este posibil să fi fost depășită capacitatea maximă de încărcare pentru programul selectat.</p>	<p>Selectați un program de uscare adecvat pentru rufele dumneavoastră (consultați tabelul de programe de la pagina 78)</p>

Avertismente automate referitoare la erori și măsuri ce trebuie luate

Mașina dumneavoastră este dotată cu sisteme care sunt capabile să ia măsurile de precauție necesare și să vă avertizeze în caz de defecțiune, verificându-se automat pe parcursul operațiunilor de spălare.

COD EROARE	 Verificați ușa mașinii de spălat
DEFECȚIUNE POSIBILĂ	Ușa mașinii de spălat a rămas deschisă.
MĂSURILE CARE TREBUIE LUATE	Închideți ușa mașinii de spălat. Dacă defecțiunea este afișată în continuare, închideți mașina, deconectați-o de la priză și contactați imediat cel mai apropiat service autorizat

COD EROARE



NU EXISTĂ APĂ

Verificați racordarea la apă



DEFECȚIUNE POSIBILĂ

Întrerupere a alimentării cu apă sau presiune de alimentare redusă

MĂSURILE CARE TREBUIE LUATE

- Este posibil ca robinetul de alimentare să fie închis. Verificați.
- Este posibil ca sursa de alimentare cu apă să fie întreruptă. Verificați.
- Dacă da, selectați poziția CANCEL, cu ajutorul butonului de selectare programe. Puteți selecta un program și pune mașina în funcționare, după racordarea la sursa de alimentare cu apă.
- Este posibil ca presiunea sursei de alimentare să fie redusă. Verificați.
 - Este posibil ca furtunul de alimentare să fie răsucit. Verificați.
 - Este posibil ca furtunul de alimentare să fie înfundat. Curățați filtrele furtunului și ale valvei de alimentare. (*) Dacă problema persistă, deconectați mașina, închideți robinetul și contactați cel mai apropiat furnizor autorizat.

(*) Consultați pagina 98

COD EROARE



POMPA

Scoateți mașina de
spălat din priză



DEFECȚIUNE POSIBILĂ

Pompa este avariată, filtrul de pompă este înfundat sau
racordul la pompa electrică nu funcționează corect.

MĂSURILE CARE TREBUIE LUATE

Curățați filtrul de pompă. (**)

Dacă problema persistă, contactați cel mai apropiat
service autorizat. (*)

COD EROARE



FILTRU

Verificați filtrul



DEFECȚIUNE POSIBILĂ

Pompa este avariată sau filtrul de pompă este înfundat
sau racordul la pompa electrică nu funcționează corect.

MĂSURILE CARE TREBUIE LUATE

- Este posibil ca filtrul de pompă să fie înfundat.
 - Curățați filtrul de pompă. (**)
- Este posibil ca furtunul de evacuare să fie înfundat
sau răsucit. Verificați furtunul de evacuare.
- Dacă problema persistă, contactați cel mai apropiat
service autorizat.

(**) Consultați pagina 101.

COD EROARE

 **APĂ ÎN EXCES**

Închideți robinetul



**DEFECȚIUNE
POSIBILĂ**

Mașina dumneavoastră conține o cantitate excesivă de apă.

**MĂSURILE CARE
TREBUIE LUATE**

Mașina descarcă apa, în absența unei comenzi corespunzătoare.

După operațiunea de evacuare, opriți mașina de spălat și deconectați-o. Închideți robinetul de alimentare cu apă și contactați cel mai apropiat service autorizat.



www.sharphomeappliances.com





Service & Support

Visit Our Website

sharphomeappliances.com

52344174

SHARP

Be Original.