



ES-HDD0147WC-EE

MOSÓ-SZÁRÍTÓGÉP

HU Használati útmutató

SHARP

Be Original.

A GÉP HASZNÁLATA ELŐTT

Helyes használat



- **Olvassa el a használati útmutatót.**
- **A gépet háztartási célú felhasználásra tervezték.. A kereskedelmi célú felhasználás következtében a garancia érvényét veszti.**
- A háziállatokat ne engedje a gép közelébe.
- Kérjük, az üzembe helyezés előtt ellenőrizze a csomagolást, és annak eltávolítása után a gép felületét. Ne üzemeltesse a gépet, ha az sérült vagy a csomagolása ki van nyitva.
- A gép beszerelését kizárólag szakszervizzel végeztesse el. A szakszervizen kívül más által végzett munka következtében a garancia érvényét veszti.
- A készüléket nem használhatják korlátozott fizikai, érzékszervi vagy mentális képességű személyek (beleértve a gyerekeket is), illetve olyanok, akik nem rendelkeznek a szükséges tapasztalattal, illetve ismeretekkel, kivéve, ha egy a biztonságukért felelős személy felügyelete alatt állnak, illetve e személy útmutatást ad részükre a készülék használata tekintetében.
- A gépet olyan ruhák esetében használja, amelyek a gyártó által a címkéjükön megadottak szerint moshatóak és mosás után száríthatóak.

- **A gép első használata előtt a szállításhoz használt biztonsági csavarokat el kell távolítani. Ha a szállításhoz használt biztonsági csavarokat nem távolítja el, a gép hibáson fog működni és a garancia érvényét veszti.**

- A garancia nem vonatkozik a külső tényezők által okozott károkra (árvíz, tűz, rágcsálók stb.)
- Kérjük, e használati útmutatót ne dobja ki. Tárolja azt egy biztos helyen. A következő használójának még szüksége lehet rá.

Általános figyelmeztetések

- A gép ideális működéséhez szükséges hőmérséklet 15-25°.
- A fagyott tömlők megrepedhetnek és eltörhetnek. Olyan helyeken, ahol a hőmérséklet fagypont alá esik, az elektronikus kártya esetleg nem működik biztonságosan.
- Kérjük, ügyeljen arra, hogy a gépbe behelyezett ruhák zsebében maradjanak idegen tárgyak (szög, tű, érmék, öngyújtó, gyufa, kapocs stb.). Ezek kárt okozhatnak a gépben.
- A gép használatba vétele előtt hívja ki a legközelebbi szakszervizt és kérjen segítséget az üzembe helyezés, az üzemeltetés és használat tekintetében.

- **Azt tanácsoljuk, hogy az első mosási műveletet úgy végezze, hogy a mosószeradagoló 2. számú rekeszét félig tölti mosószerrel és a mosást ruhák nélkül, a „DOBTISZTÍTÁS” programmal futtatja le. (Lásd a program táblázat 85. oldalát)**
- Mivel, ha a mosószer vagy a lágyító hosszú ideig érintkezik levegővel, az lerakódásokat eredményezhet, ezért a mosószert vagy a lágyítót kizárólag az egyes mosások előtt helyezze a mosószeradagolóba.
- Ha huzamos ideig nem használja a gépet, tanácsoljuk, hogy húzza ki a dugóját és zárja el a vízbeeresztő csapot. A párásság miatt képződő kellemetlen szagok elkerülése érdekében a mosógép ajtaját nyitva kell hagyni.
- A gyártói minőségellenőrzés során végzett próbák és tesztek következtében a gépben egy kevés víz maradhat. Ez nem károsítja a gépet.
- A használati útmutatót is tartalmazó, a gép belsejében leszállított dokumentációs csomagot tartsa a gyermekektől és csecsemőktől biztonságosan elzárva, nehogy fulladást okozzon.
- A dokumentációs csomagban talált kisebb alkatrészeket tartsa a gyermekektől és csecsemőktől elzárt helyen.
- Az előmosás programokat csak erősen szennyezett ruháknál használja.

- A kiválasztott mosási vagy szárítóprogram szerint megadott maximális ruhamennyiségnél ne helyezzen több ruhát a gépbe.
- Ha a gép hibásan működik, először húzza ki a dugót és zárja el a csapot. A gépet ne próbálja saját maga megjavítani; forduljon a legközelebbi szakszervizhez.
- A gép működése közben soha ne nyissa ki a mosószwadagoló fiókot.
- A gép működése közben soha erőltesse az ajtó kinyílását.
- A gépben használandó öblítők és más hasonló termékek tekintetében tartsa be a gyártói tanácsokat.
- Ha a gép éppen szárítást végez, a program vége előtt ne állítsa le a gépet.

Ha mégis ezt kell tennie, gyorsan vegye ki a gépből az összes ruhát, egy megfelelő helyen teregesse szét őket, hogy lehülhessenek.

- A gépet úgy helyezze el, hogy annak ajtaját teljesen ki lehessen nyitni. (A gépet ne helyezze el ott, ahol az ajtó nem nyitható ki teljesen.)
- A gépet jól szellőző helyre tegye, ahol a levegő keringése biztosítható.



Biztonsági figyelmeztetések

E figyelmeztetéseket szigorúan olvassa el! Ha a figyelmeztetéseket figyelmen kívül hagyja, azzal súlyos sérülések kockázatának teszi ki magát és szeretteit.



Égésveszély!

- Vízleeresztéskor ne nyúljon a leeresztő tömlőhöz vagy a leeresztett vízhez, mert a gép igen magas hőmérsékleten is működhet.
- A szárítást követően a gép ajtaját teljesen nyissa ki. Ne érintse meg az ajtóüveget. A magas hőmérséklet miatt fennáll az égési sérülés veszélye.



Áramütésveszély!

- Ne használjon több csatlakozódugót vagy hosszabbítókat.

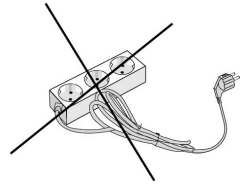

- Ne használjon sérült vagy szakadt kábelű dugókat.
- Amikor kihúzza a dugót, soha ne a kábelnél fogva tegye.
- Fogja meg a dugaszt és úgy húzza ki.
- Az áramütés megelőzése érdekében vizes kézzel ne dugja be, illetve ne húzza ki a dugót a dugaszolóaljzatból.
- Soha ne érintse meg a gépet vizes vagy nyirkos kézzel, illetve lábbal.
- A tápkábel meghibásodása esetén forduljon a legközelebbi szakszervizhez.



Vízömlésveszély!

- Mielőtt a leeresztő tömlőt a lefolyóhoz vezeti, ellenőrizze, hogy a víz megfelelő gyorsasággal áramlik-e.
- Ügyeljen rá, hogy a csatlakoztatott tömlő ne csúszhasson el.
- A nem megfelelően illeszkedő tömlő visszacsapódásának ereje miatt a tömlő elmozdulhat arról a helyről, ahol a lefolyóhoz illesztette. Figyeljen oda, hogy a lefolyó dugója ne dugaszolhassa el a lefolyót.



Robbanásveszély!

- Mivel a gép szárító funkcióval is rendelkezik, ügyeljen rá, hogy megfelelően kiöblítse, illetve kitisztítsa a ruhákból a korábban alkalmazott egyéb anyagokat, például folttisztító szereket vagy mosógázt. Ellenkező esetben robbanásveszély áll fenn, ha a gépet a szárítás funkcióval üzemelteti.



Tűzveszély!

- * Mosatlan száraz ruha nem szárítható a gépben.
- Gyúlékony vagy robbanásveszélyes folyadékokat ne tartson a gép közelében.
- Az étolajjal, acetonnal, alkohollal, benzinnel, petróleummal, folttisztítóval, terpentinnel, méhviasszal vagy viasztisztítóval szennyezett ruhákat szárítás előtt először bő mosószeres forró vízben ki kell mosni. Ellenkező esetben tűzveszély áll fenn, ha a gépet a szárítás funkcióval üzemelteti.
- Ha mosás és szárítás programot fog kiválasztani, ne helyezzen a gépbe mosószeradagoló eszközt/labdát. Ezek tűzveszélyt jelenthetnek.

• Tűzveszély miatt a fentiekben felsorolt esetekben **tilos ruhát szárítani a gépben:**

- Ha a ruha nincs kimosva.
- Ha a ruhán található olajfoltok és egyéb szennyeződések (étolaj, balzsamok és kozmetikummaradványok, konyhai súroló stb.) nincsenek kellően kitisztítva.
- Ipari vegyszerekkel tisztított ruhák.
- Jelentős mennyiségű habszivacs/laticel vagy gumyszerű tartozékkal, illetve alkotórésszel ellátott ruhanemű.
- Gumiból, szivacsból(latexből) készült termékeket, zuhanysapkát, vízhatlan textiltermékeket, gumi alapú tárgyakat és ruhaneműt, valamint habszivaccsal töltött párnákat tilos a mosógépben szárítani a szárítás funkció segítségével.
- Töltettel ellátott és sérült darabok (párnák vagy dzsekik). Az ilyen töltetekből kilógó szivacsos részek a szárítás során meggyulladhatnak.
- A kéntartalmú festékeltávolító anyagok korróziót okozhatnak. Ezért soha ne használjon a gépben festékeltávolításra szolgáló anyagokat.
- Ügyeljen rá, hogy mosószeres kupakot ne hagyjon a gépben. A szárítás során ezek a műanyag kupakok megolvadhatnak, károsíthatva ezzel a gépet és a ruhákat.
- Az olyan ruhákat, amelyeken előzőleg folteltávolítást végeztek, mosás előtt alaposan ki kell öblíteni.

- Soha ne használjon a gépben oldószert (például a mosógázt) tartalmazó termékeket.
- A gép betöltésekor minden tárgyat (tű, gémkapocs, öngyújtó, gyufa stb.) vegyen ki a ruhák zsebéből.

Tűz- és robbanásveszély fordulhat elő.



Elesés- és sérülésveszély!

- A gépre ne másszon fel. A gép felső lapja eltörhet és Ön megsérülhet.
- Az üzembe helyezéskor rendezze el a gép tömlőjét, kábelét és csomagolását. Ezekben megbotolhat és eleshet.
- A gépet ne fordítsa a fejére vagy az oldalára.
- Ne emelje meg a gépet a kiálló részeinél (mosószeradagoló fiók, ajtó) fogva. Ezek eltörhetnek és sérülést okozhatnak.
- Ha az üzembe helyezést követően az egyes anyagok, így például a tömlők és kábelek tárolása nem megfelelő, akkor fennáll az megbotlás és a sérülés veszélye.

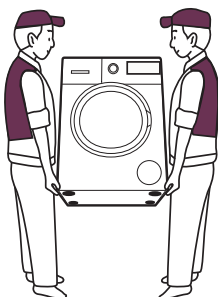

A gép szállításához legalább 2 fő szükséges.



Gyermekek biztonsága!

- Ne engedje, hogy a gyermekek játsszanak a géppel! A gép egy elektronikus vezérlésű készülék.
- Ne hagyja felügyelet nélkül a gyerekeket a gép közelében. A gyerekek bezárhatják magukat a gépbe.
- A gép működése közben az ajtóüveg és a gép felülete rendkívüli módon felforrósodhat.
- Ezért különösen fontos, hogy a gyereket ne érintsék meg a gépet, mert bőrsérülést szenvedhetnek.
- A csomagolóanyagot tartsa távol a gyermekektől.
- A mosószer vagy a mosás során használt egyéb adalékanyagok elfogyasztása mérgezést okozhat, bőrrel érintkezve pedig szem- vagy bőrirritáció fordulhat elő. A tisztítószereket tartsa olyan helyen, amit a gyermekek nem érhetnek el.

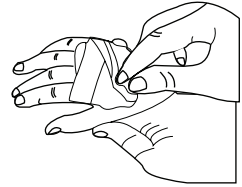

CSOMAGOLÁS ÉS A KÖRNYEZET

A CSOMAGOLÁS ÉS A RÉGI GÉP FELELŐSSÉGTELJES LESELEJTÉZÉSE

Csomagolóanyagok eltávolítása

A csomagolóanyagok a szállítás során bekövetkező esetleges sérülésektől védik a gépet. Kérjük, gondoskodjék a csomagolóanyagok újrahasznosításáról.

Az anyagok újrahasznosításával nyersanyag-megtakarítás érhető el és csökkenthető a hulladékképződés.

A régi gép eltávolítása

A régi elektromos készülékek még megmenthető alkatrészeket is tartalmaznak.

Ezért régi, már nem használt készülékeit soha ne dobja ki a szemétkébe.



Vigye el azokat a helyi újrahasznosító központba, biztosítva ezzel a régi elektronikus vagy elektromos készülékek alkatrészeinek ismételt hasznosítását.

Kérjük, ügyeljen rá, hogy a gyermekek biztonsága érdekében régi készülékeit megfelelő helyen tárolja azok elszállításáig.

TAKARÉKOSSÁGGAL ÉS A HATÉKONYSÁGGAL KAPCSOLATOS TÁJÉKOZTATÓ

Néhány fontos információ a gép nagyobb hatékonysága érdekében:

- A gépbe behelyezett ruha mennyisége nem haladhatja meg a feltüntetett maximális mennyiséget. Ha elkerüli, hogy túltöltse a gépet, az hatékonyabban fog üzemelni.
- Áramot és vizet takaríthat meg, ha normál és enyhén szennyezett ruhák esetén nem használja az előmosás funkciót.

A KÉSZÜLÉK ÁTTEKINTÉSE

Általános megjelenés

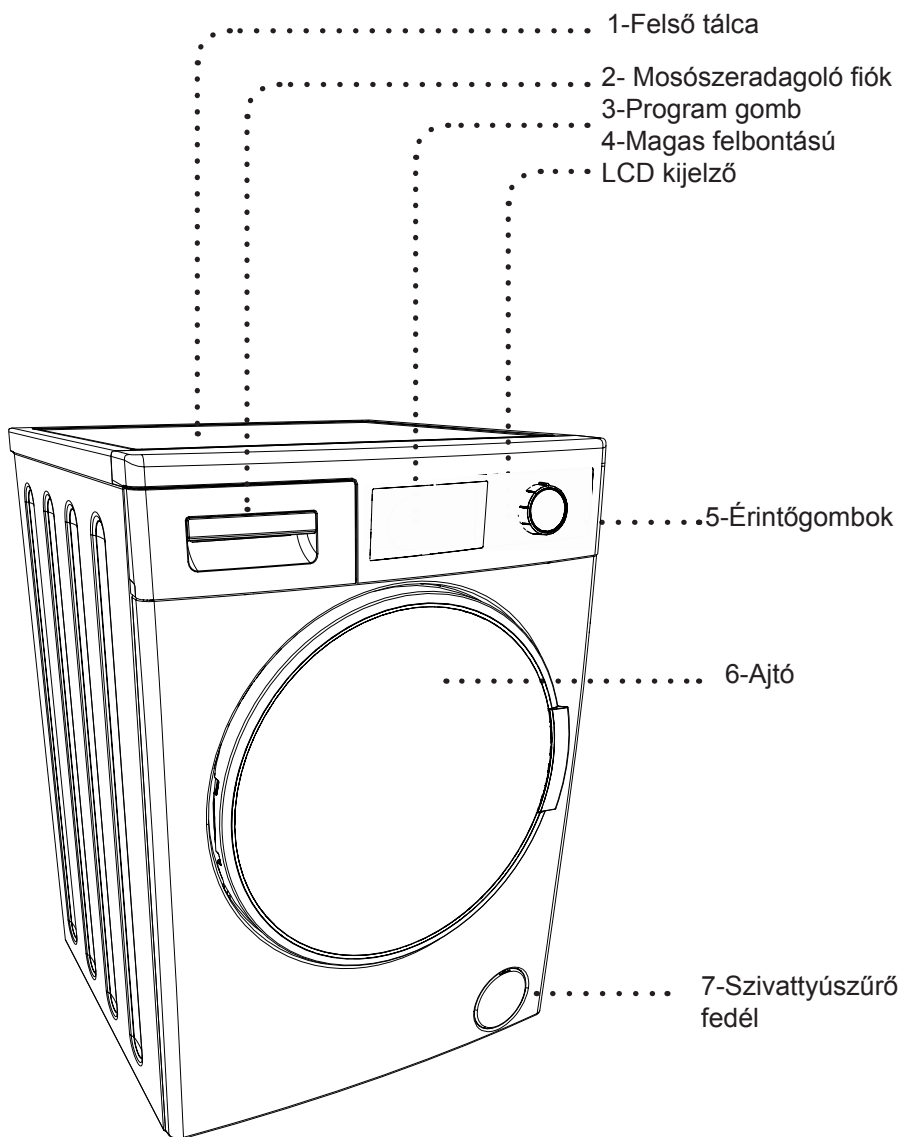

Általános megjelenés

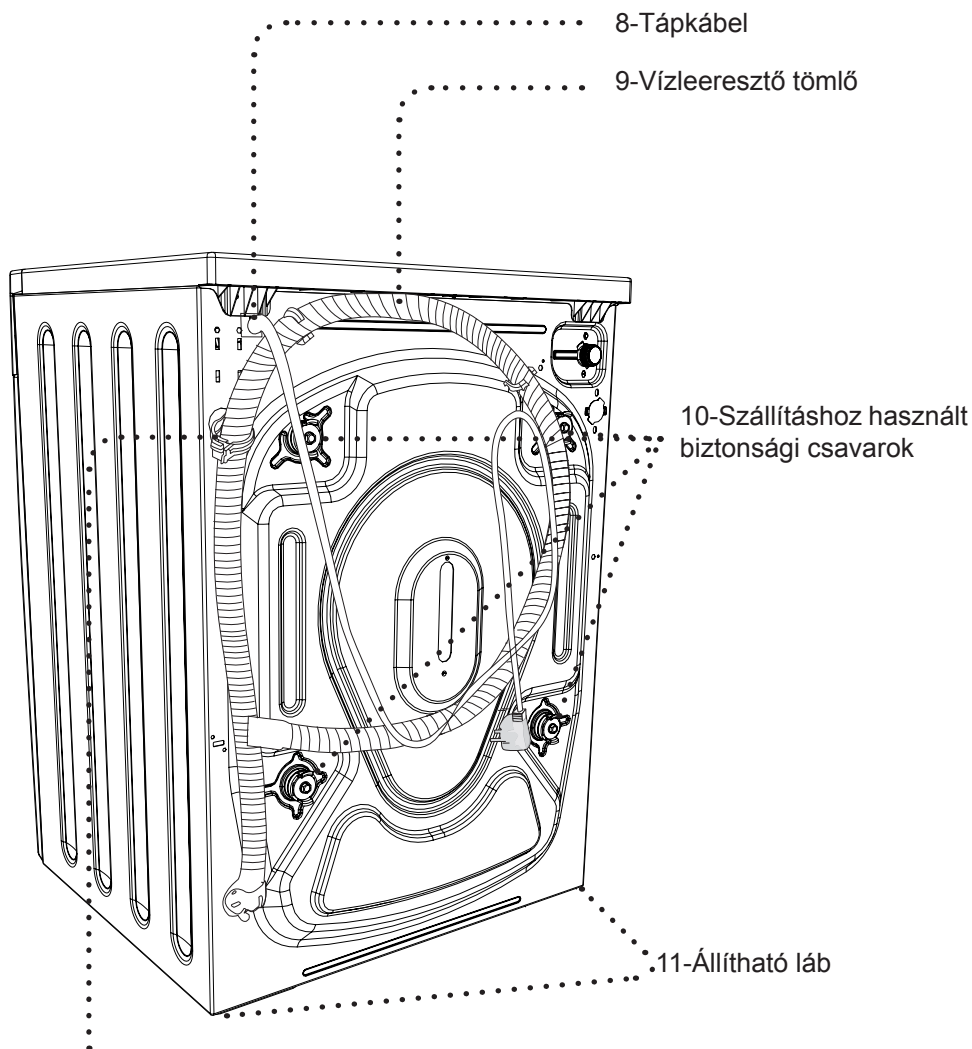

12-Vízleeresztő tömlő tartóműanyag:

(E műanyag alkatrész eltávolítása hatással van a gép működésére. Ezért e műanyag alkatrészt semmi körülmények között se távolítsa el.)

Műszaki adatok

Maximális mosási kapacitás (száraz ruha) (kg)	10.0
* Maximális szárítási kapacitás (kg)	6.0
Centrifugázási sebesség (fordulatszám / perc)	1400
Programok száma	15
Üzemi feszültség / frekvencia (V/Hz)	220-240 / 50
Víznyomás (Mpa)	Maximum:1 Minimum:0,1
Méreték (MagasságxSzélességxHosszúság) (mm)	845x597x582
* Mosatlan száraz ruha nem szárítható a gépben.	

A GÉP BEÜZEMELÉSE

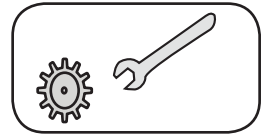

A gép üzembe helyezését kizárólag szakszervizzel végeztesse el.

A szállításhoz használt biztonsági csavarok eltávolítása

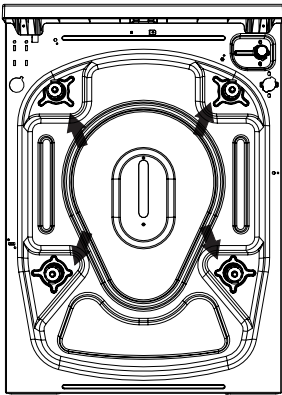

A gép üzemeltetése előtt el kell távolítani a gép hátoldalán található, a szállításhoz használt biztonsági csavarokat.

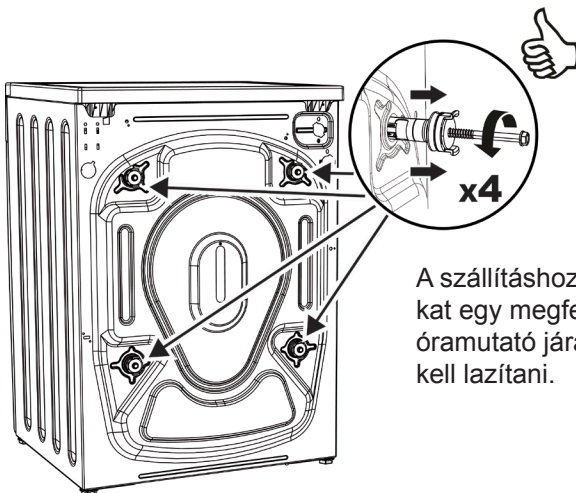

A szállításhoz használt biztonsági csavarokat egy megfelelő villáskulcs segítségével, az óramutató járásával ellentétes irányban meg kell lazítani.

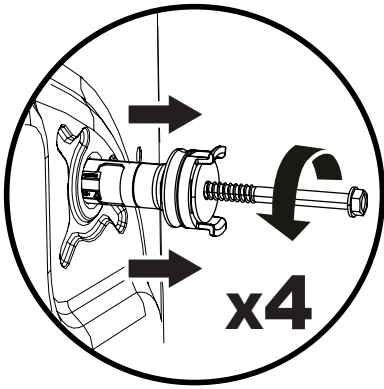

Ezt követően a csavarok kivehetők. Az eltávolított biztonsági csavarokat az ismételt felhasználás érdekében meg kell őrizni, arra az esetre, ha megint szükség lenne a gép mozgatására, pl. költözés esetén.

FIGYELEM:A szállítás során használt csavarokat a gép első használata előtt el kell távolítani. A garancia nem vonatkozik az olyan meghibásodásokra, amelyek annak következtében merültek fel, hogy a gépet a szállításhoz használt csavarok kiszerelese nélkül üzemeltették.

A szállításhoz használt csavarok helyére helyezze be a tartozéksomagban található műanyag csavarfejeket.

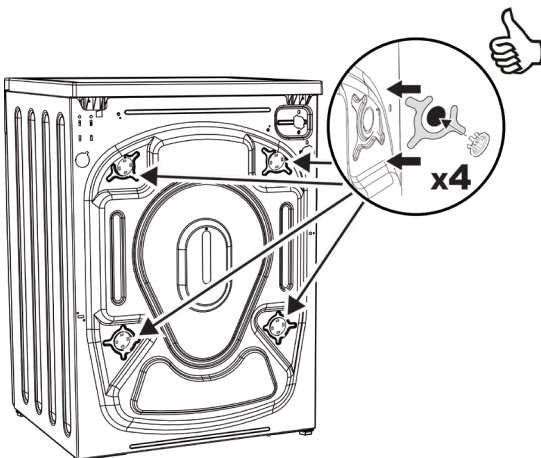

A gép elhelyezése és az állítható láb beállítása

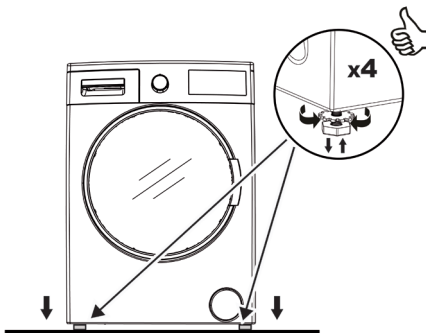

Ne helyezze a gépet szőnyegre vagy olyan talajra, amely aluiról nem szellőzik.

A csendes és rázkódásmentes működés érdekében a gépet csúszásmentes és szilárd talajon kell elhelyezni.

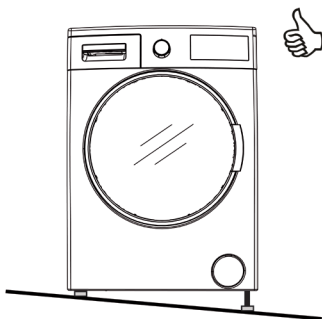

A gép felülről egy vízszintmérő segítségével kiegyensúlyozható.

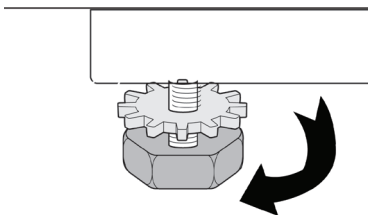

A gép az állítható láb segítségével stabilizálható.

- Lazítsa meg a műanyagból készült anyát.
- Forgatással állítsa be felfelé vagy lefelé a lábakat.

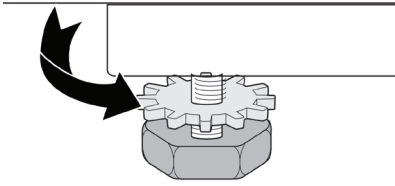

- Ha a gép stabilan áll, szorítsa rá a műanyag anyát.



- A gép alá soha ne tegyen kartonpapírt, fát vagy hasonló anyagokat azért, hogy kiegyensúlyozza a talaj egyenetlenségeit.
- A talaj azon részének takarításakor, amin a gép nyugszik, ügyeljen rá, hogy a gép stabilan maradjon.



Elektromos csatlakozás

- Az Ön mosó-szárítógépét 220-240V és 50Hz feszültségre tervezték.

- A gép hálózati tápkábele speciálisan földelt dugóval van ellátva.

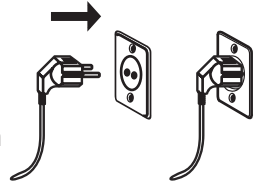

- A hálózati dugót mindenkor egy 10 amperes földelt dugaszolóaljzathoz kell csatlakoztatni. Az e dugóhoz csatlakozó erősáramú elektromos vezeték biztosítóáramerősségének szintén 10 ampernek kell lennie.

- Ha nem rendelkezik ilyen dugaszolóaljzattal vagy biztosítókkal, szereltesse be azokat szakképzett villanszerelővel.

- A földelés nélküli használatból eredő károkért nem vállalunk felelősséget.

Figyelem: A gép kiefeszültségen történő üzemeltetése megrövidíti a gép élettartamát és korlátozza teljesítményét.

Vízbemeneti csatlakozás

- A gépet kizárólag hideg vízzel működtesse.
- Csak a géppel szállított új vagy a hivatalos forgalmazótól vásárolt vízbeömlő csöveket használjon.

- A tömlő csomagolásában található 1 db tömítés is a csatlakozásoknál jelentkező vízszivárgás megelőzéséhez. Illessze ezt a tömítést az új vízbeömlő tömlő végéhez, a vízcsap felőli oldalon.

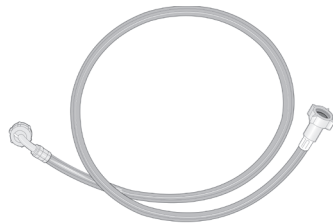

- Csatlakoztassa a vízbeömlő tömlő fehér végét a gép hátoldalán található vízbemeneti szelephoz. Szorítsa meg kézzel a tömlőn lévő műanyag alkatrészeket.

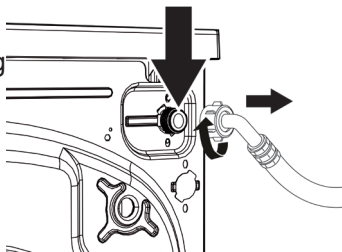

- Csatlakoztassa a vízbeömlő tömlő másik végét a 3/4"-es csavarmentes vízcsaphoz. Szorítsa meg kézzel a tömlőn lévő műanyag alkatrészeket.

- Bizonytalan körülmények esetén a bekötést szakképzett vízszelővel végeztesse el.

- A csatlakoztatások elvégzését követően ügyeljen rá, hogy az érintkezési pontoknál ne legyen szivárgás.

- A 0,1-1 Mpa nyomású vízáramlás biztosítja a gép hatékonyabb működését (a 0,1 Mpa nyomás azt jelenti, hogy a teljesen kinyitott csapon keresztül percenként több, mint 8 liter víz halad át).

- Ügyeljen rá, hogy az új vízbeömlő tömlők ne tekeredjenek, ne törjenek és ne nyomódjanak meg, illetve ne legyenek átméretezve.

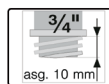
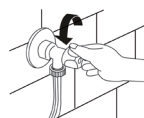
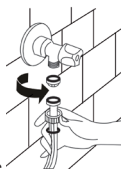

Figyelem: A vízbemeneti csatlakozások kialakításakor kizárólag a géppel szállított új vízbeömlő tömlőt használja. Soha ne használjon régi, használt vagy sérült vízbeömlő tömlőket.

Vízleeresztés csatlakozás

• Csatlakoztassa a vízleeresztő tömlőt egy szennyvíz lefolyóhoz vagy egy a lefolyó befogadó könyökcsövéhez csatlakoztatott, legfeljebb 80 cm magasságban elhelyezett speciális eszközhöz.

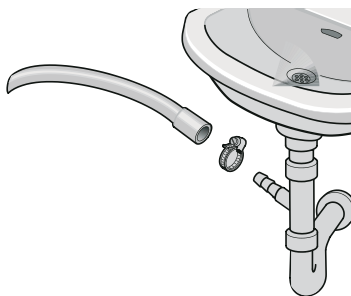

- A vízleeresztő tömlőt soha ne próbálja illesztéssel meghosszabbítani.
- A gép vízleeresztő tömlőjét ne tegye tartályba, vödörbe vagy fürdőkádba.
- Ügyeljen rá, hogy a vízleeresztő tömlő ne tekeredjen, ne görbüljön, ne nyomódjon meg, illetve ne legyen meghosszabbítva.

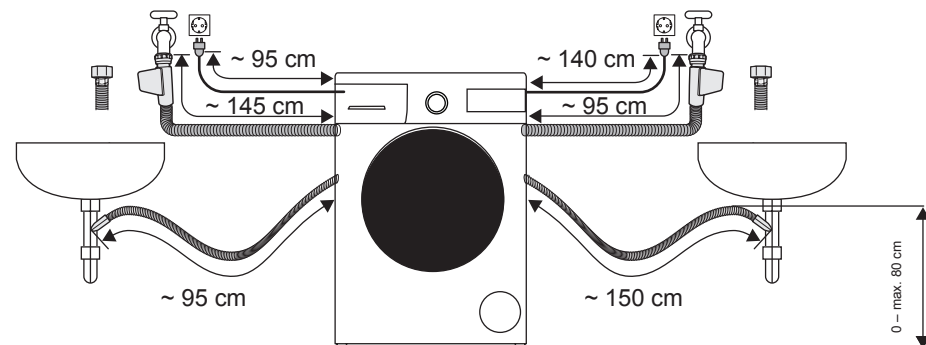

KEZELŐPULT

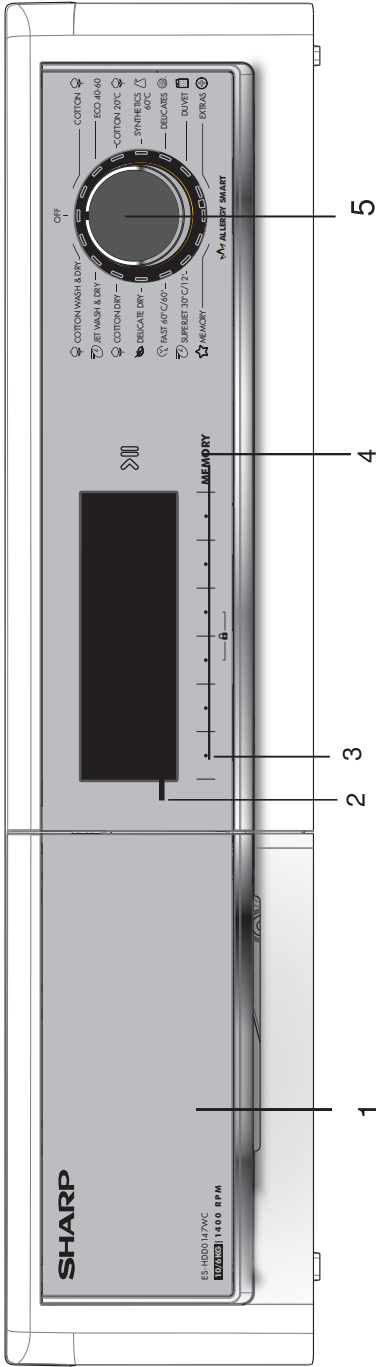

1- Mosószeradagoló fiók

2- Tájékoztató képernyő: Ezen a képernyőn láthatók a kiválasztott mosási vagy szárítási program jellemzői, valamint a gép állapotára vonatkozó információk.

3-Beállító és segédfunkció gombok: A gépen található gombok érintőgombok. A kiválasztáshoz csak finoman meg kell érinteni őket.

4-Start/Szünet gomb: A gép ezzel a gombbal indítható és állítható le.

5- Program gomb: Ezzel a gombbal választhatja ki a kívánt programot. A programválasztás beállítása a program gomb mindkét irányba történő forgatásával lehetséges. Ügyeljen arra, hogy a program gomb pontosan a kiválasztandó programon álljon.

Mosószeradagoló fiók általános áttekintése

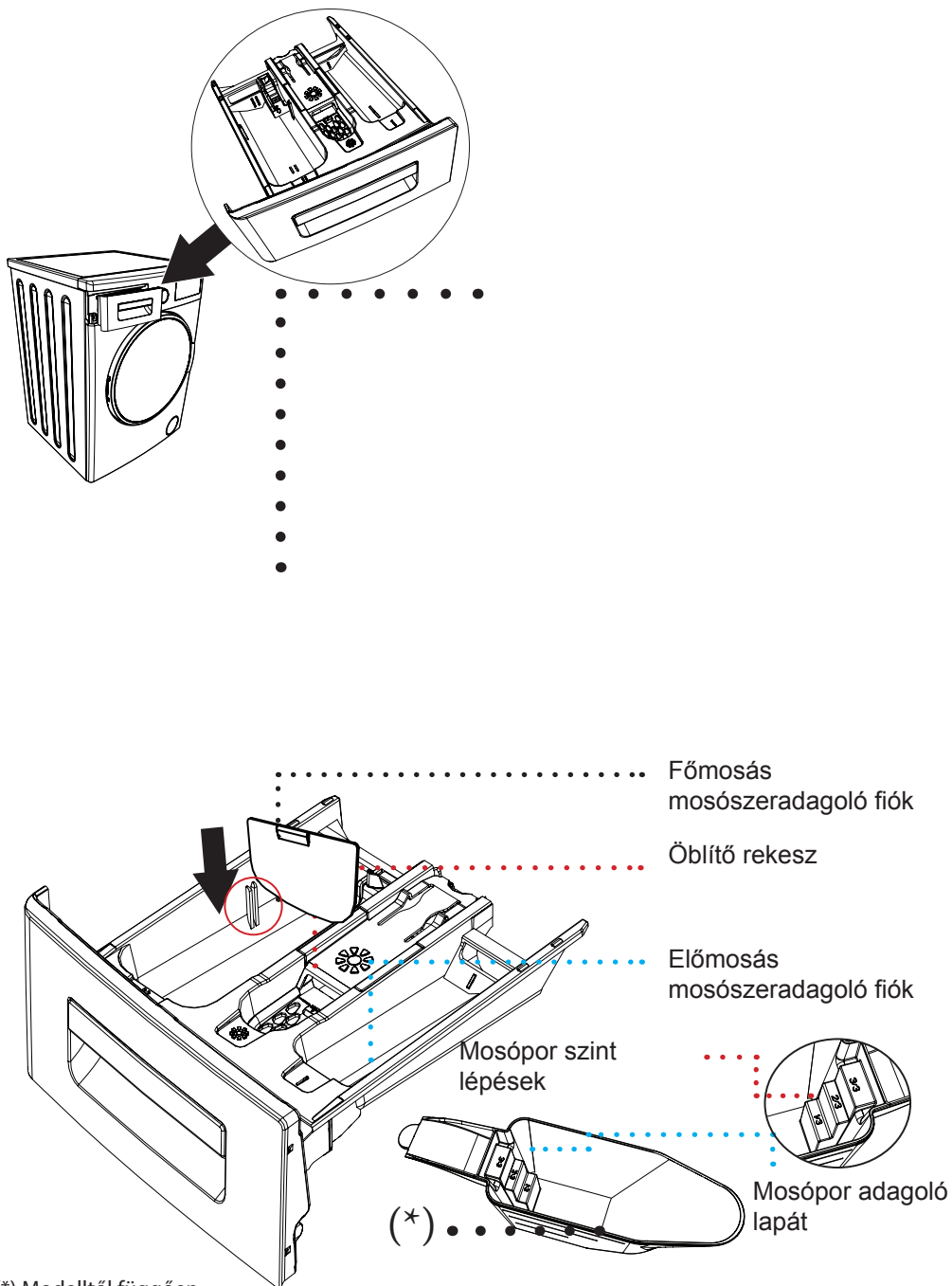

Mosószeradagoló fiók rekeszei

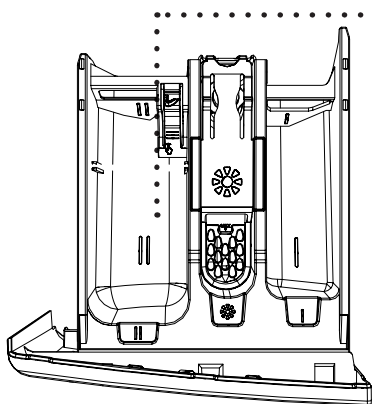

Főmosás mosószeradagoló rekesz:

Ebben a rekeszben csak az olyan anyagok, mint a mosószer (folyékony vagy mosópor), illetve vízkőmentesítő lehetnek. Folyékony mosószerhez megtalálható a folyékony mosószeradagoló eszköz is a gép belsejében az első beállítás során. (*)

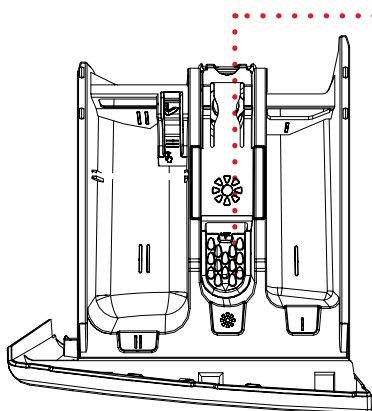

Öblítő-, keményítő-, mosószeradagoló rekesz:

Ebben a rekeszben olyan anyagok használhatók, mint pl. a ruhákhoz alkalmazott öblítő (a gyártó által ajánlott mennyiség és típus használata javasolt). A mosáshoz használt öblítők időnként benne maradnak ebben a rekeszben. Ennek oka az, hogy az öblítő nem folyékony. Ezt megelőzendő javasoljuk, hogy használjon folyékonyabb öblítőt vagy hígítsa azt fel.

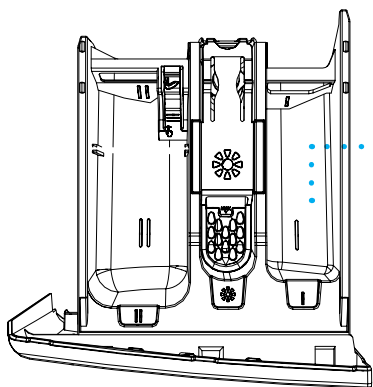

Főmosás mosószeradagoló rekesz:

Ez a rekesz kizárólag előmosás funkció kiválasztásakor használható. Javasoljuk, hogy az előmosást csak erősen szennyezett ruhák esetében alkalmazza. Lásd a 99. oldalon, a mosószeradagoló fiók karbantartása részről.

(*) Modelltől függően

Program gomb

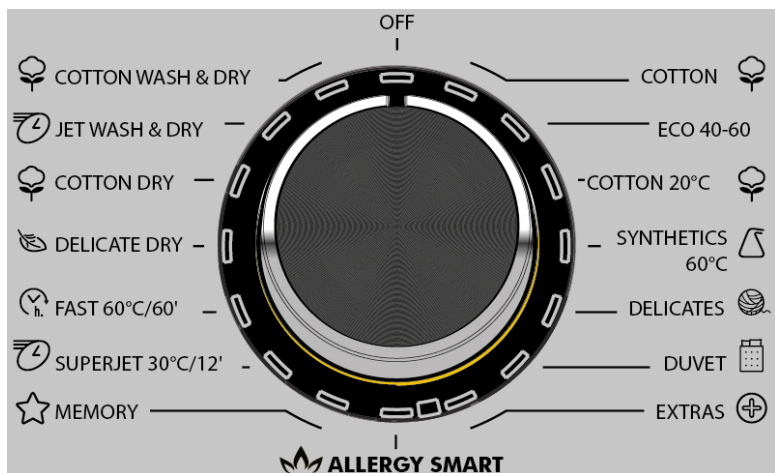

A program gombbal választható ki az a program, amellyel mosni kíván. A programválasztás beállítása a program gomb mindkét irányba történő forgatásával lehetséges. Ügyeljen arra, hogy a program gomb pontosan a kiválasztandó programon álljon.

- Az egyes program funkciókat a program táblázatban találja meg, lásd a 78. oldalt.

Gépi beállítások szabályozása

A mosó-szárítógép első beállításainak elvégzése:



- Dugja be a gép tápkábelét.
- Nyissa ki a vízcsapot.
- Fordítsa el a program gombot.

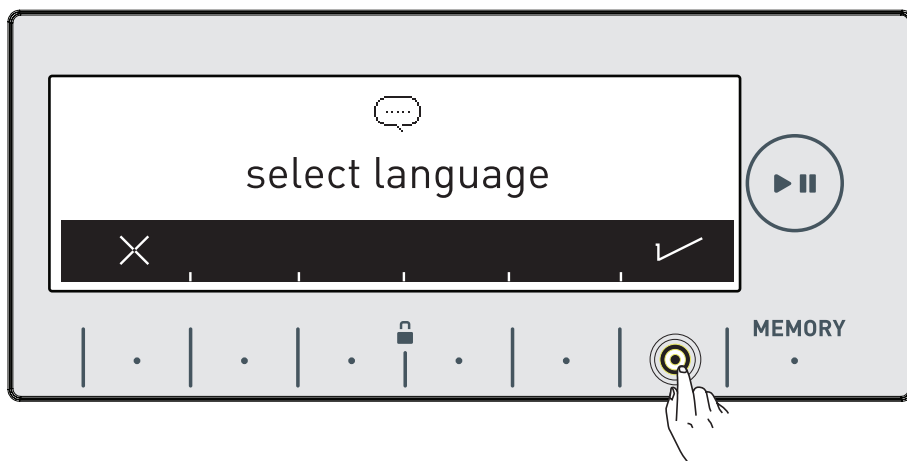

Nyelv kiválasztásának beállítása

• A főképernyőn elsőként a nyelv kiválasztásának beállítása jelenik meg.



- A piktogram  gomb segítségével lépjen a használni kívánt nyelvre.
- A(z) piktogram  gomb segítségével a kiválasztás elvégzése nélkül léphet ki a nyelvválasztó képernyőből.

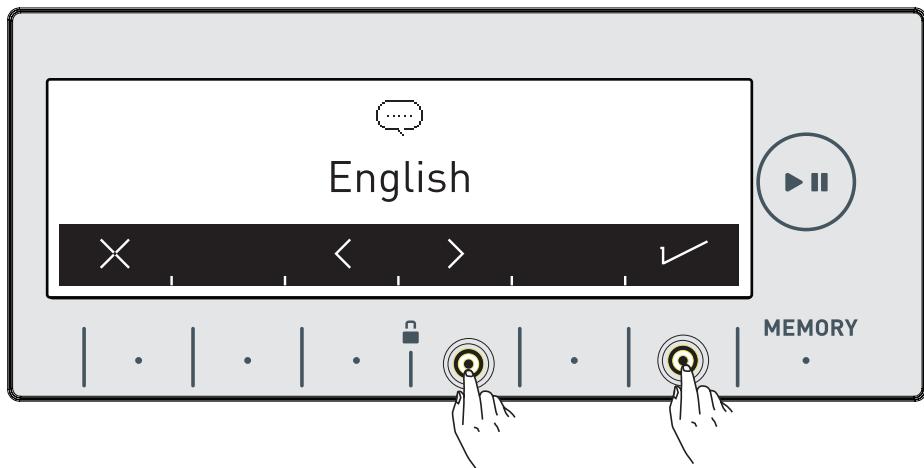

- A (z) piktogram < > gombok segítségével lépjen a használni kívánt nyelvre.
- A piktogram ✓ gombbal erősítse meg a nyelvválasztást.

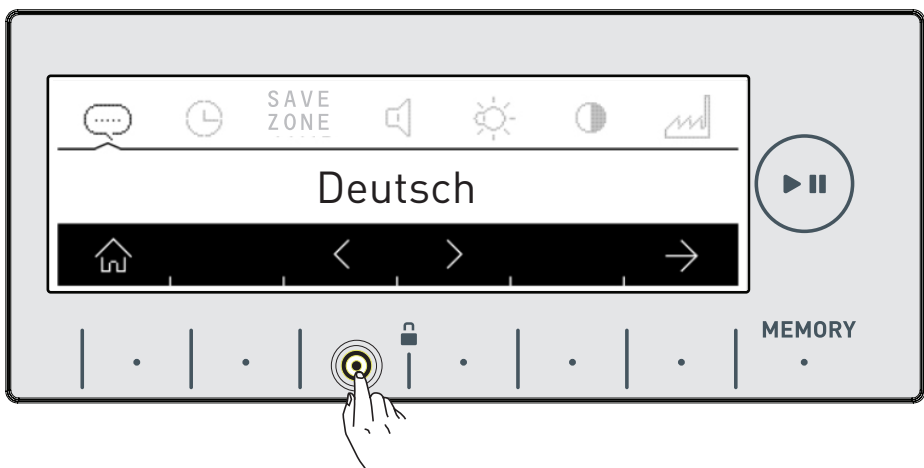

- Amikor a nyelvválasztást ismét változtatni kívánja, az a nyelv kiválasztása oldalra lépve, a piktogram < > gombok segítségével elvégezhető.

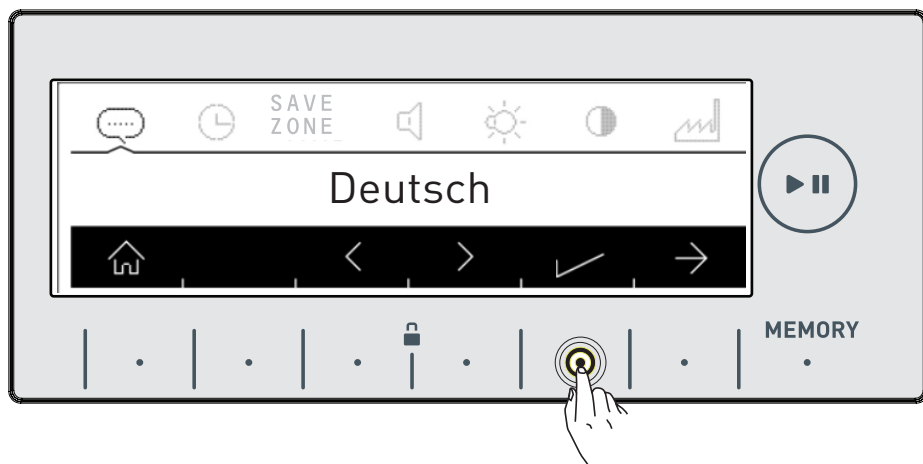

- Érintse meg az ✓ gombot a kiválasztott nyelv mentéséhez.
- A képernyő kéri, hogy a nyelv kiválasztását erősítse meg.

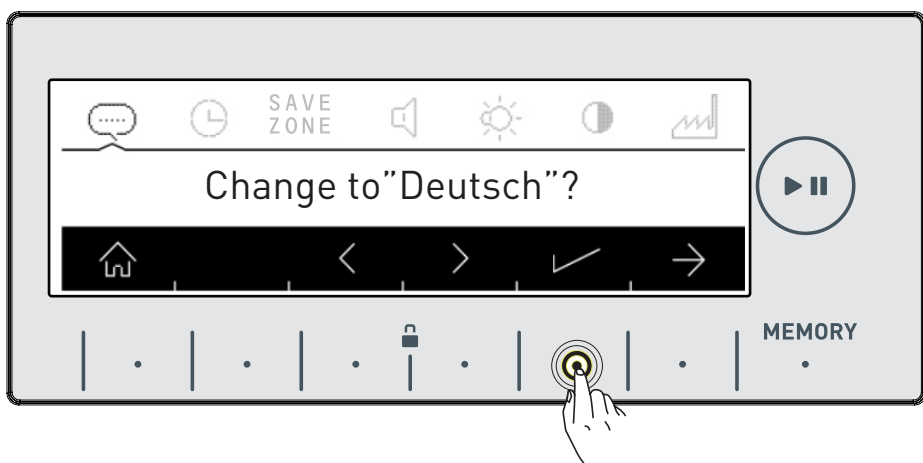

- Érintse meg az ✓ gombot választásának megerősítéséhez.

- Ha úgy véli, rossz nyelvet választott ki, akkor érintse meg az  gombot és válasszon ismét nyelvet.
- Ha megerősíti a nyelv megváltoztatását, akkor a kiválasztott nyelv aktiválódik.



SAVE ZONE Eco idő beállítása (Takarékos időszak)

• Az elektromosenergia-fogyasztás költsége a nap során az áramszolgáltatók által megállapított egyes időszakok szerint változik. Ezek az időszakok megismerhetők az áramszolgáltatóktól, és a takarékos órák beállításával a gép ilyen időben üzemeltethető.

Figyelem: A hálózati áramot egy intelligens számlálóval ellátott mérőhöz kell csatlakoztatni ahhoz, hogy ez az energiatakarékosági jellemző használható legyen.

• Ennek beállításához érintse meg a(z) ✓ piktogram gombot.

• Ha a beállítást később szeretné elvégezni, érintse meg a(z) ✕ piktogram gombot.

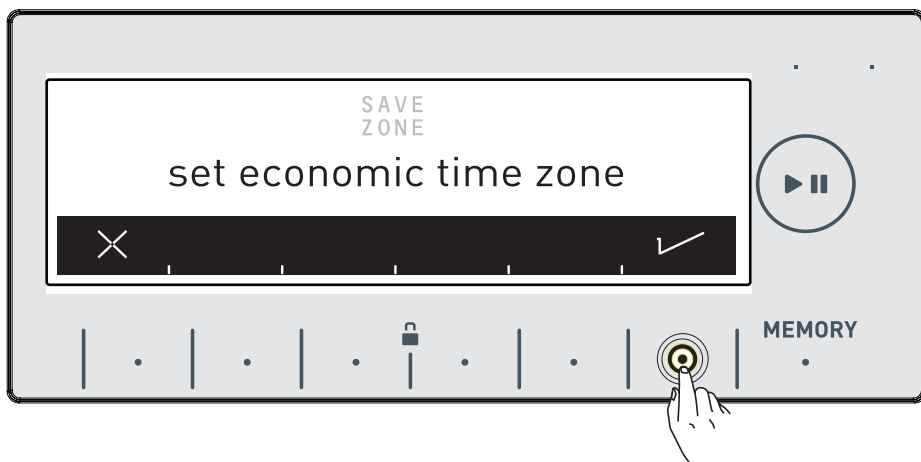

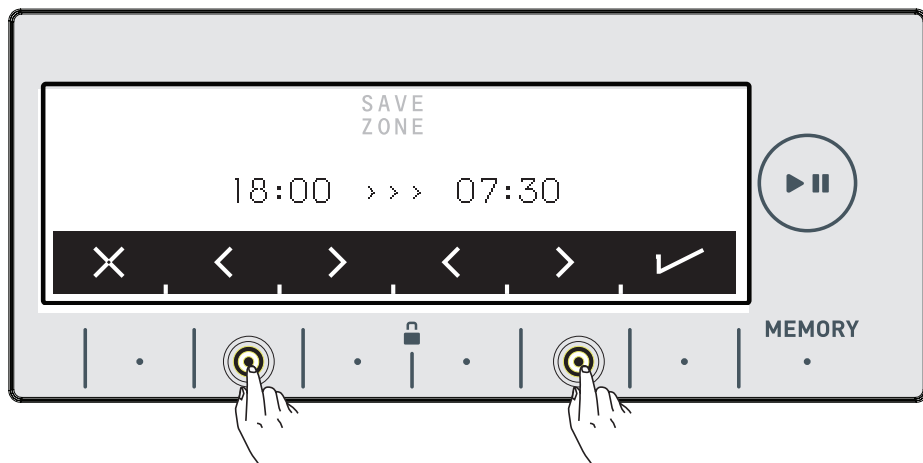

- Az Save Zone a(z) < > piktogram gombok megérintésével állíthatók be Az Save Zone segéd funkció aktiválását lásd a 60. oldalon.

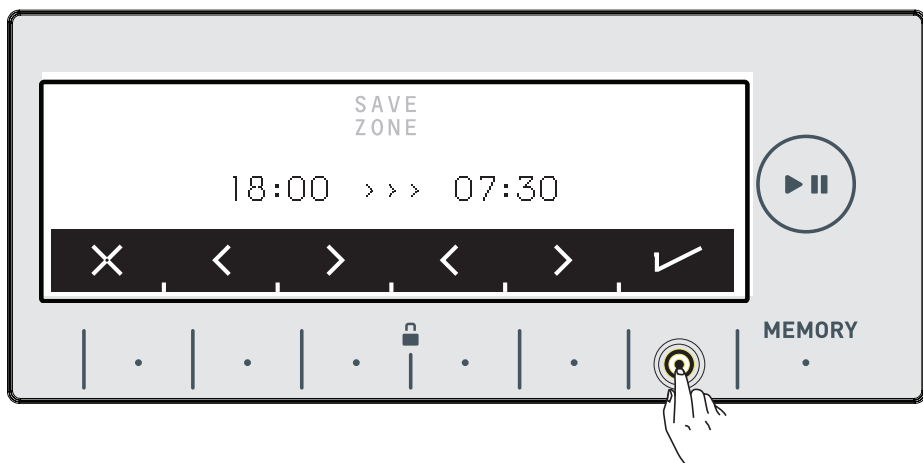



- A piktogram ✓ gombbal erősítse meg választását.

Aktuális idő beállítása

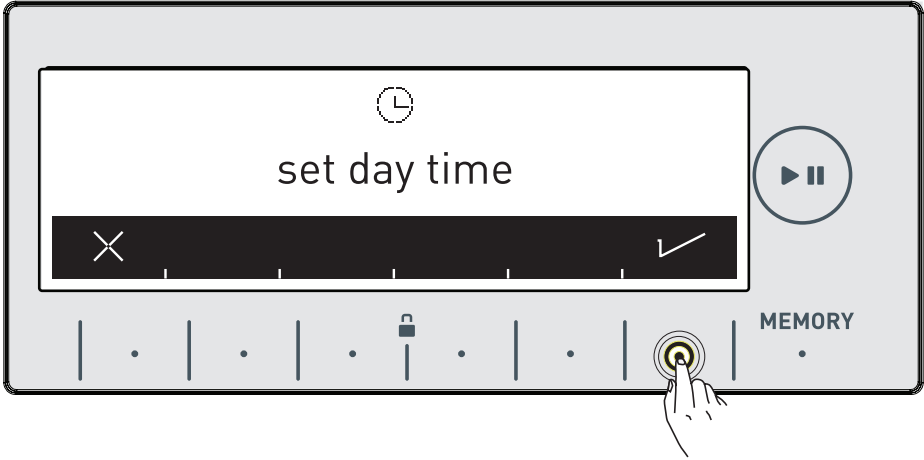
- Javasoljuk, hogy az aktuális időt az üzembe helyezéskor állítsa be.



- A gép kéri fogja az aktuális idő beállításának megerősítését. A(z)  piktogram gomb megérintésével lépjen a beállítás menüre.
 piktogram gombbal beállítás nélkül léphet ki.

Figyelem: Az aktuális időt pontosan kell beállítani. Ellenkező esetben az hatással lesz az egyéb kapcsolódó funkciók működésére.

Figyelem: Ha a gép hálózati csatlakozója 15 napnál hosszabb ideig ki van húzva, a rögzített időinformáció visszaáll. Ilyen esetben a gép a következő bekapcsoláskor ismét kéri az idő beállítását.

- A(z) > > piktoqram gombok megérintésével végezze el az aktuális óra és perc beállítását.

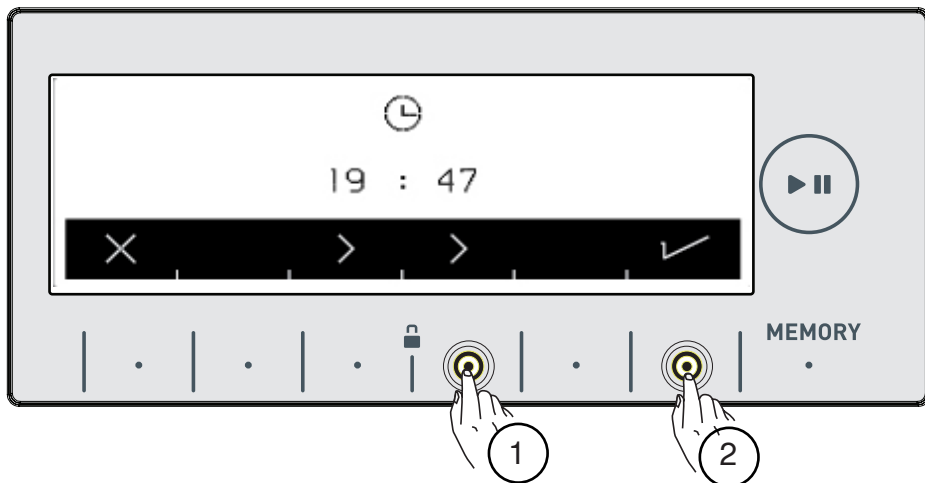

- Az aktuális idő beállítását követően, a(z) ✓ piktoqram gomb megnyomásával erősítse azt meg.

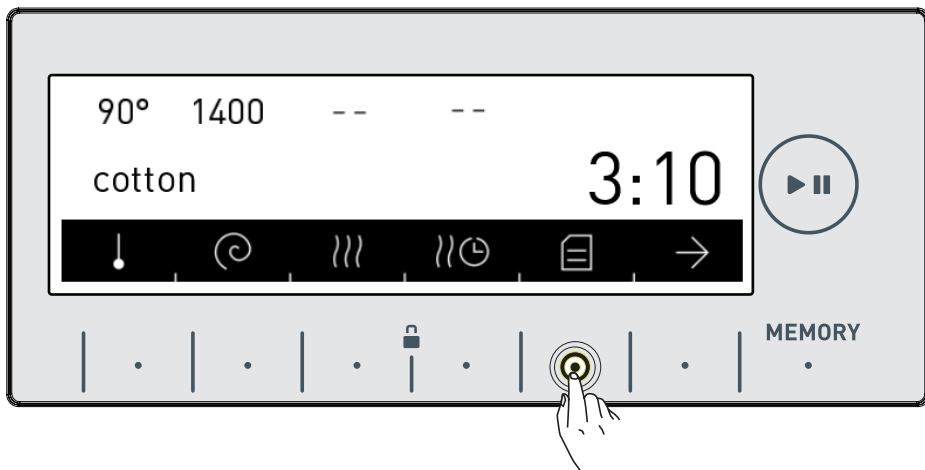

- A gép automatikusan a kiválasztott program főképernyőjére lép. Az e képernyőn található ☰ piktoqram gombjának megérintésével lépjen a készülék beállításai menüre.

🔊 Hang beállítása

- A készülék hangjának beállítása a(z) < > piktogram gombok megnyomásával végezhető el.

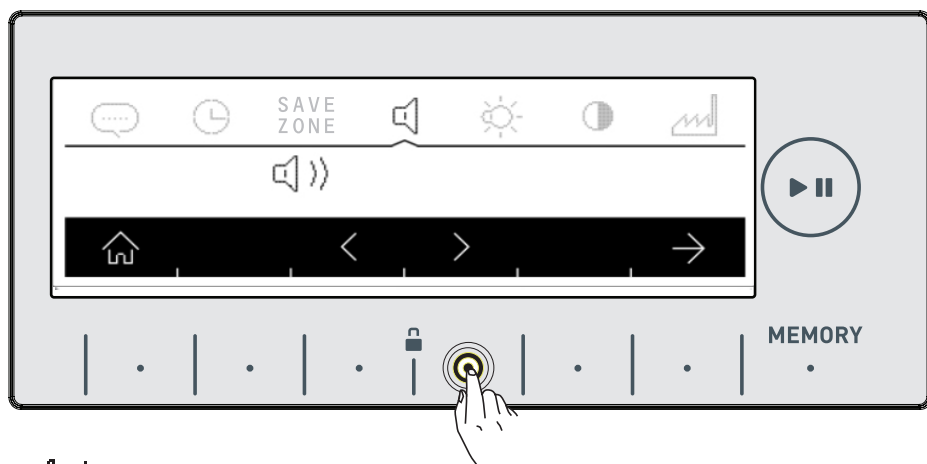

- 🔊 a(z) piktogram azt mutatja, hogy a készülék figyelmeztető hangjelzései be vannak kapcsolva.

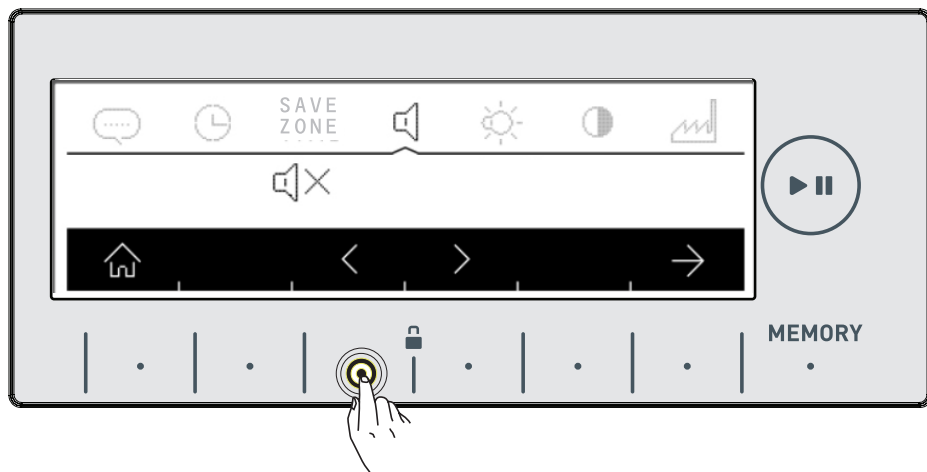

- 🔊✗ a(z) piktogram azt mutatja, hogy a készülék figyelmeztető hangjelzései ki vannak kapcsolva.

Képernyő fényerő beállítása

- A készülék képernyőjének fényereje a(z)  piktogramok megérintésével állítható be.

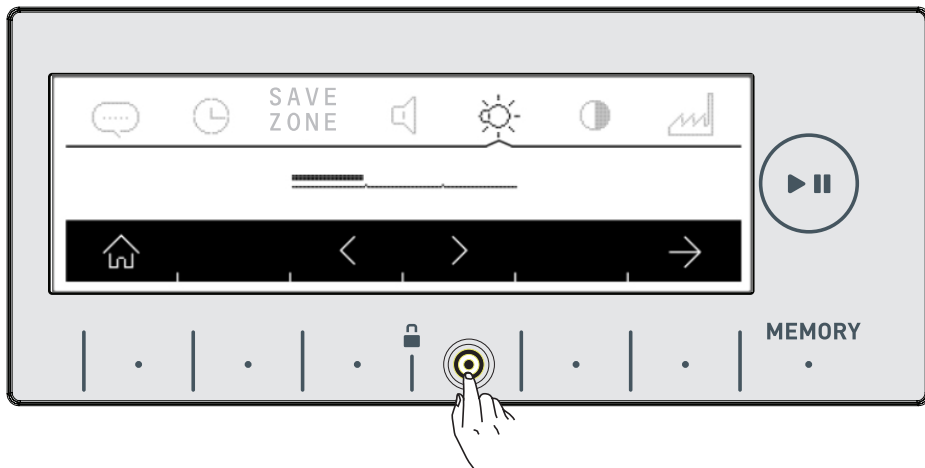

- Állítsa be a készülék képernyőjének kontrasztját a(z)  piktogram gomb megérintésével.

Képernyő kontraszt beállítása

- A készülék képernyőjének kontrasztja a(z)  piktogram gombok megérintésével állítható be.

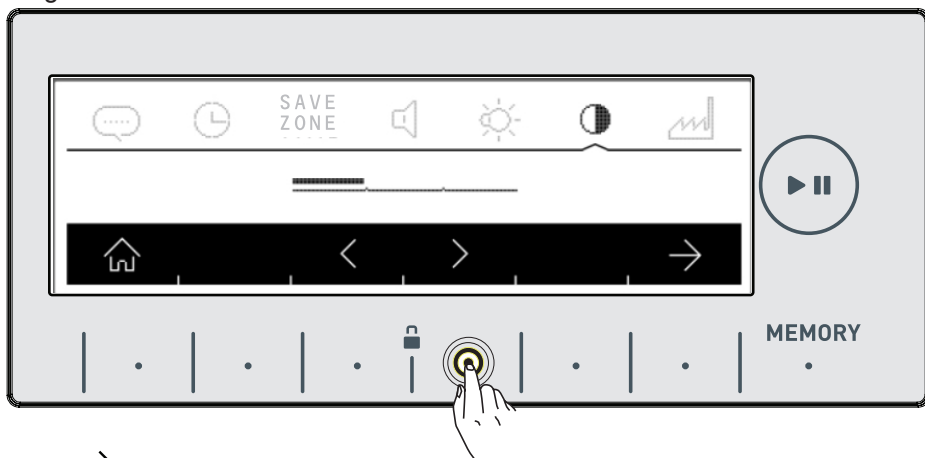

- A(z)  piktogram megérintésével visszatérhet a „gyári beállítások visszaállítása” képernyőre.



Gyári beállítások visszaállítása



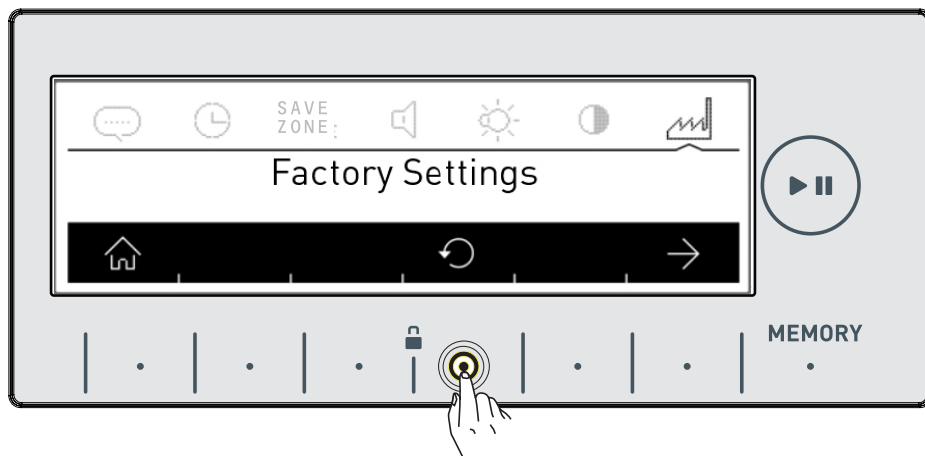

Ha vissza akar térni a gyári beállításokhoz:

- Érintse meg a(z)  piktogramot.

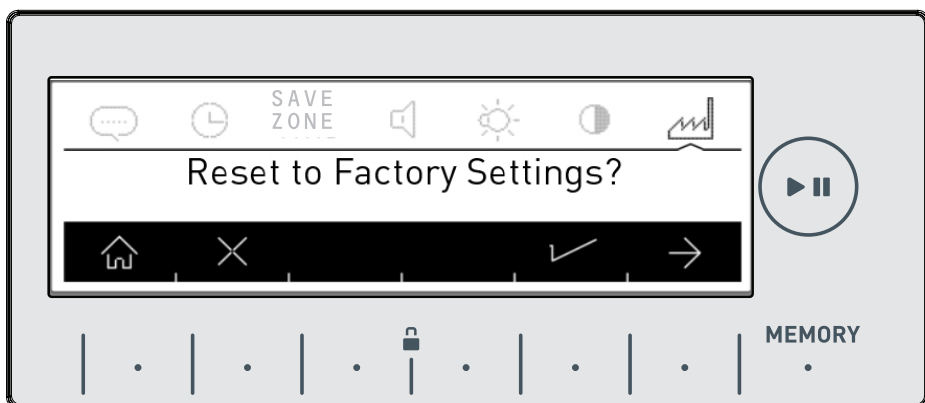

- A képernyőn megjelenik a kérdés, hogy vissza akar-e térni a gyári beállításokhoz.



- Érintse meg a(z)  piktogramot a választás megerősítéséhez.
- Ha törölni kívánja választását, érintse meg a(z)  piktogramotv.
- A(z)  gomb megérintésével visszatérhet a főképernyőhöz .

MOSÁSI MŰVELET

• Nyissa ki a csapot.

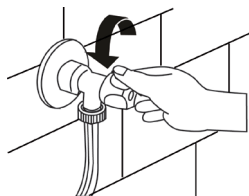

• Dugja be a gépet.

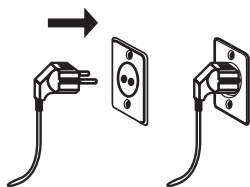

Ruhák szétválogatása



A ruhákon termékcímkék találhatók, amelyek meghatározzák a megfelelő mosási feltételeket. A ruhák mosását, illetve szárítását a termékcímkén megadottak szerint végezze.

- Válogassa szét a ruhákat azok típus (pamut, szintetikus, finom, gyapjú stb.), mosási hőmérséklet (hideg, 30°C, 40°C, 60°C, 90°C) és szennyezettségi fok (enyhén szennyezett, piszkos, erősen szennyezett) szerint.
- A fehér és színes ruhákat soha ne mossa együtt.
- Első mosáskor mossa külön a színes ruhákat, mert azok eresztetik a színüket.
- Ügyeljen rá, hogy a ruhákon vagy a zsebekben ne legyenek fémből készült tárgyak; ha igen, vegye le/ki azokat.

FIGYELMEZTETÉS: A gépbe került idegen tárgyak okozta meghibásodásra a garancia nem terjed ki.

- A ruhák zipzáráját húzza fel és gombolja be azokat.
- Távolítsa el a függönyökről a fém vagy műanyag akasztókat vagy tegye őket mosóhálóba, illetve mosózsákba, majd zárja le azokat.
- A nadrágokat, kötött ruhákat, pólókat és pulóvereket fordítsa ki.
- A kisméretű mosandók, zoknik, zsebkendők stb. mosásához használjon mosóhálót.

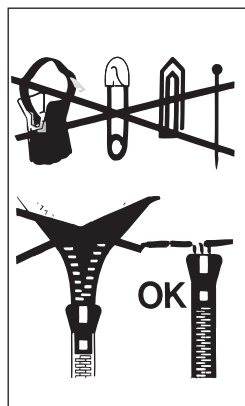

Mosási piktogramok magyarázata



Tartós anyag



Kényes anyag



Maximális mosási hőmérséklet 95°C



Maximális mosási hőmérséklet 60°C



Maximális mosási hőmérséklet 40°C



Maximális mosási hőmérséklet 30°C



Kézi mosás



Csak szárazon tisztítható



Hideg vízben fehérfítható



Ne használjon fehérfítot.



Vasalás maximum 200°C hőmérsékleten



Vasalás maximum 150°C hőmérsékleten



Vasalás maximum 110°C hőmérsékleten
Nem vasalható



Szárazon tisztítható minden fajta oldószerrel



Kizárólag perkloriddal, vílágitógázzal, alkohollal vagy R113-mal tisztítható.



Kizárólag perkloriddal, vílágitógázzal, alkohollal vagy R113-mal tisztítható.



Szárazon nem tisztítható



Helyezze sima felületre



Nedves állapotban akassza fel



Felakasztva szárítandó



Szárítás gépben, normál hőmérsékleten



Alacsony hőmérsékleten



Szárítógépben nem szárítható

Ruhák behelyezése a gépbe



Mielőtt behelyezi a ruhákat a gépbe, programot kell választania. Ha programválasztás nélkül teszi a ruhákat a gépbe, a betöltés-érzékelő nem aktiválódik.

Figyelem: A gépbe rakható ruhák maximális mennyisége a kiválasztott program függvényében változhat. Ne haladja meg a program táblázatban a mosási programok kapcsán megadott maximális száraz töltőkapacitást. Ha meghaladja a kiválasztott programnak megfelelő maximális töltet

mennyiségét, a gép képernyőjén a(z)  piktogram jelenik meg és a gép hangjelzéssel is figyelmeztet. Ajánlatos ruhákat kivenni a gépből, egészen addig, amíg a piktogram el nem tűnik.

- Nyissa ki a gép dobjának belsejét.

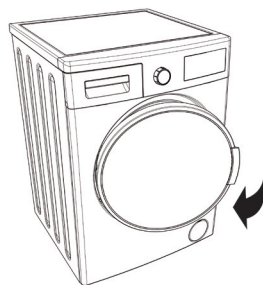

- Ellenőrizze a gép dobjának belsejét. Lehetséges, hogy ez előző mosásokból benn maradtak még ruhák. Ha igen, a programválasztás előtt ürítse ki a gépet.

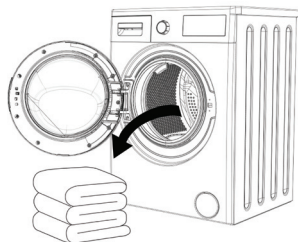

a

- A ruhákat jól szétteregtetve helyezze be azokat gépbe. A gépbe helyezendő paplanokat és takarókat hajtsa össze az alábbiakban bemutatott módon.

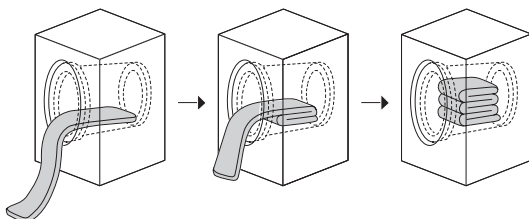

- A gépen egy a mosandó ruhákat érzékelő automatikus rendszer található. Ez az érzékelő rendszer leméri a gép belsejébe helyezett ruhák súlyát és az elektronikus képernyőn található mozgópalcika segítségével tájékoztatást nyújt, valamint a töltési mennyiségnek megfelelően automatikusan beállítja a programjellemzőket (program időtartama, energiafogyasztás, vízfogyasztás stb.).

- Ha a gépet a túltöltés mellett is tovább üzemelteti, az egyaránt hatással lesz a mosási és szárítási teljesítményre. Ezenkívül a mosógép is károsodhat, a ruhák pedig megsárgulva kerülnek ki a szárítási programok után.

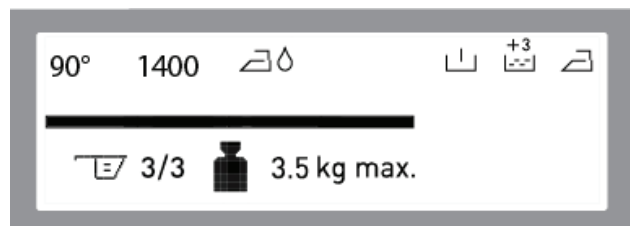
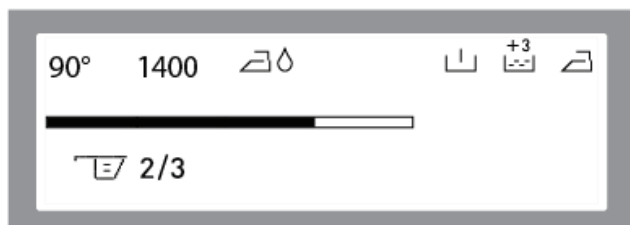
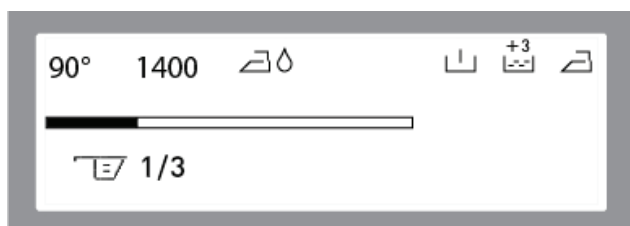

- A mosandó ruhákat egyenként helyezze be.
- Ügyeljen rá, hogy a gép ajtajának bezárásakor ne szoruljon ruha a fedél és az alsó tömítés közé.
- Figyeljen oda, hogy a gép ajtaja teljesen be legyen zárva.
- A gép ajtaját szorosan csukja be, másképp a gép nem kezdi meg a mosást.

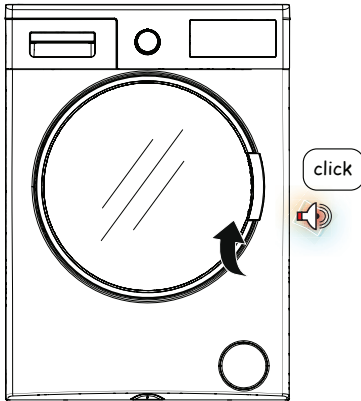

A mosószer megválasztása és gépbe helyezése

A gépbe helyezett mosószer mennyisége az alábbiaktól függ:

- A mosószer-felhasználás a ruha szennyezettségi fokától függ.
- Ne használjon előmosást a kevésbé szennyezett ruhákhoz és tegyen megfelelő mennyiségű mosószert a mosószera­dago­ló fiók 2. rekeszébe.
- Az előmosás funkció az erősen szennyezett ruhákhoz használható. Ha előmosásra készül, tegyen az 1. sz. rekeszbe 1/4 annyi mosószert, mint amit általában használna a mosószera­dago­ló fiókban, a maradék 3/4-nyi adagot pedig tegye a 2. sz. rekeszbe.
- Használjon automata mosógépekhez használatos mosószereket. A ruhákhoz felhasználandó mosószer mennyiségének meghatározásakor tartsa be a mosószergyártók ajánlását.
- Minél keményebb a víz, annál több mosószerre van szükség.
- A felhasznált mosószer mennyisége a ruha mennyiségével arányosan nő.
- Öntse az öblítőt a mosószera­dago­ló öblítő rekeszébe. Ne töltsen túl a MAX szinten! Ellenkező esetben az öblítő öblítéskor belefolyik a mosóvízbe.
- A túl sűrű állagú öblítőket a fiókba töltés előtt fel kell hígítani. Ennek oka, hogy a nagysűrűségű öblítő eltömíti a vízsugarat, akadályozva ezzel az öblítő átfolyását.
- Folyékony mosószer az összes program esetében használható, előmosás nélkül. Ehhez dugja a folyékony mosószera­dago­ló eszközt a mosószera­dago­ló fiók második rekeszébe (megtalálható az Ön gépén) és állítsa be a folyékony mosószer mennyiségét (használja a folyékony mosószerek gyártói által ajánlott mennyiségeket). Ne menjen a Max jelzés fölé, kizárólag folyékony mosószer esetén használja, ha mosóport használ, vegye azt ki a helyéről.)

A mosószera­dago­ló eszköz mosószeres dobozban történő elhelyezését lásd a 29. oldalon(*)

(*)Modelltől függően

- A gép el van látva egy olyan rendszerrel, amelyik a betöltendő ruha mennyisége alapján megadja a javasolt mosószer-mennyiséget (-adagot). Ezt a rendszert  a(z) piktogram mutatja az elektronikus képernyőn.

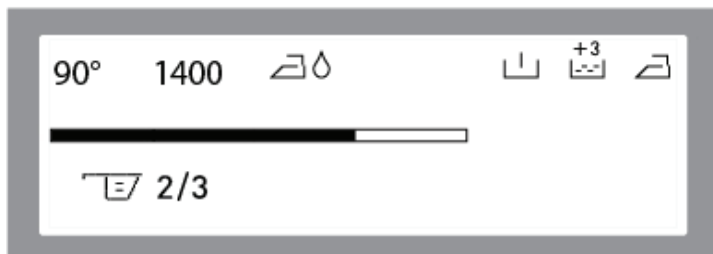
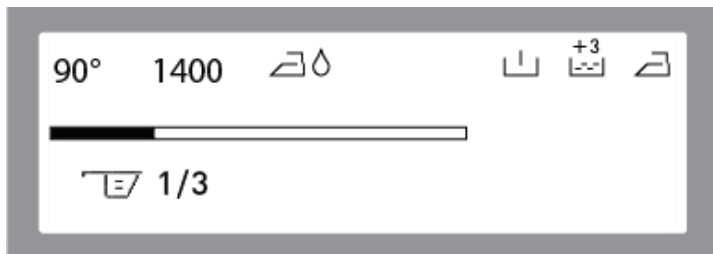

Figyelem: A 3/3 teljesen megtöltött mosószera adagoló fiókot jelent. A képernyőn látható mosószer mennyiségének meg kell felelnie a mosószera adagoló kanállal a gépbe tett mosószer mennyiségével.

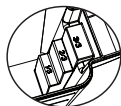

(*) Mosópor szint lépések



Ha mosási vagy szárítási programot készül kiválasztani, akkor ne tegyen mosószera adagoló eszközt/labdát a gépbe. Ezek tűzveszélyesek lehetnek.

(*)Modelltől függően

Programválasztás

- A program gomb segítségével válassza ki a kívánt mosási programot.



- A program neve és jellemzői megjelennek a képernyőn.

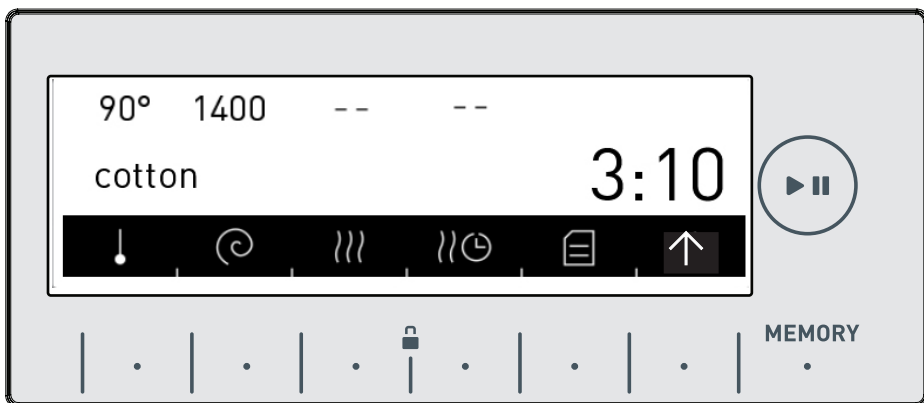

- Beállíthatja a hőmérsékletet (*, 20°, 30°, 40°, 60°, 90°) a(z)  piktogram gomb megérintésével.

- Beállíthatja a centrifugálási sebességet (∅, 400, 600, 800, 1000, 1200, 1400) a(z)  piktogram gombok megérintésével.

Figyelem: Ha a centrifugálási sebesség beállítását követően egy szárítóprogramot választ ki, a gép automatikusan azt a sebességet állítja be, ami fokozza a szárítási teljesítményt.



- Az egyes program funkciókat a program táblázatban találja meg, lásd a 78. oldalt.

Ruhák szárítása a mosás végeztével

- A(z)  piktogram gomb segítségével kiválaszthatja a kívánt szárítási beállítást.

Szekrényszárász



- Olyan ruhák esetén ajánlott, amelyek rögtön a szekrénybe kerülnek.

- Ha a szekrényszárász funkciót kívánja kiválasztani, érintse meg a(z)  piktogram gombot, amíg meg nem jelenik a(z)  piktogram a képernyőn.

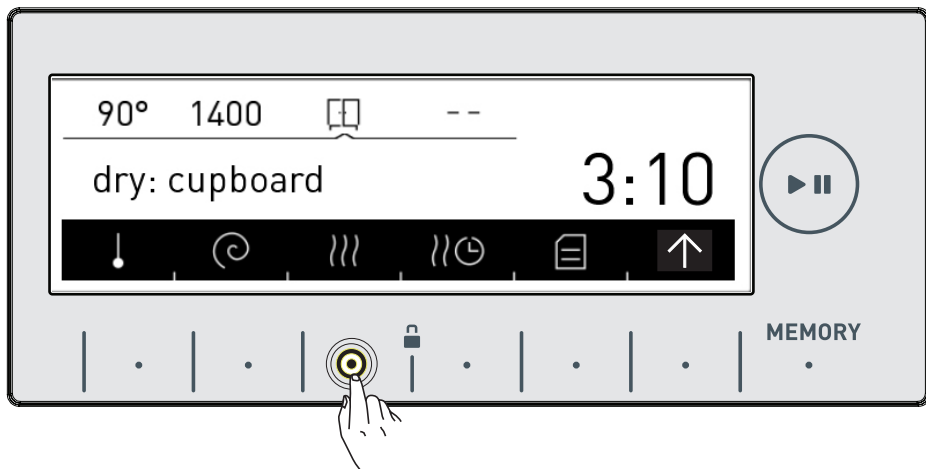
Figyelem: Ha a(z)  piktogram nem jelenik meg a képernyőn a szekrényszárász funkció kiválasztásakor, az azt jelenti, hogy a kiválasztott mosási programhoz nem tartozik szárítás funkció.





Akasztószáraz

- Ruhafogason szárítandó ruhák esetén ajánlott.
- Ha az akasztószáraz funkciót kívánja kiválasztani, érintse meg a(z)  piktogram gombot, amíg meg nem jelenik a(z)  piktogram a képernyőn.

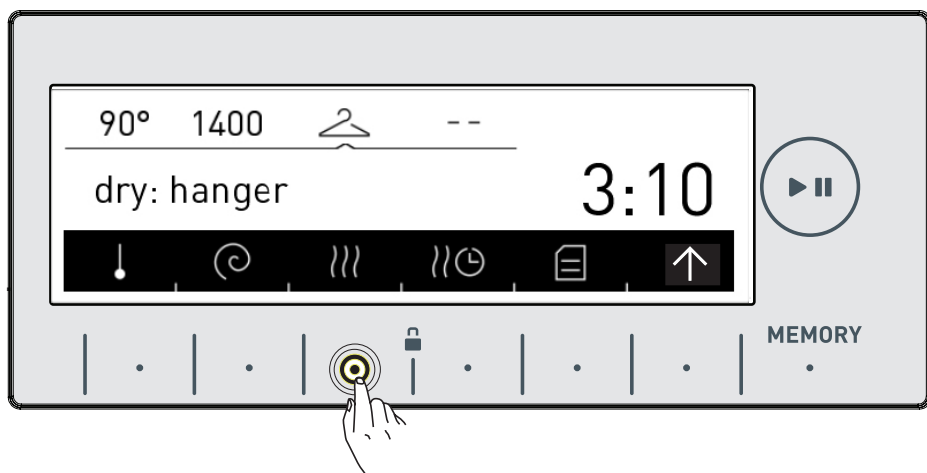
Figyelem: Ha a(z)  piktogram nem jelenik meg a képernyőn az akasztószáraz funkció kiválasztásakor, az azt jelenti, hogy a kiválasztott mosási programhoz nem tartozik szárítás funkció.



Vasaláskész

- Használat előtt vasalendő ruhák esetén ajánlott.
- Ha a vasaláskész funkciót kívánja kiválasztani, érintse meg a(z)  piktogram gombot, amíg meg nem jelenik a(z)  piktogram a képernyőn.

Figyelem: Ha a(z)  piktogram nem jelenik meg a képernyőn a vasaláskész funkció kiválasztásakor, az azt jelenti, hogy a kiválasztott mosási programhoz nem tartozik szárítás funkció.

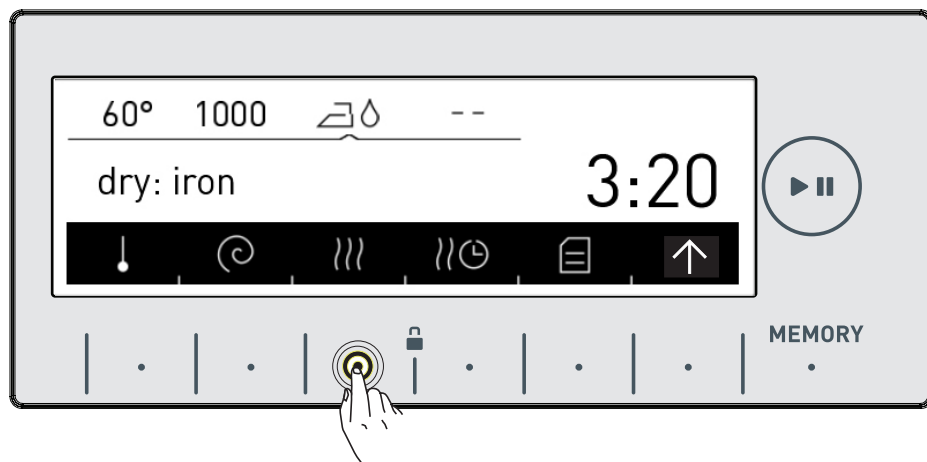

☹ Szárítás időtartammal

Akkor, ha időtartam alapján beállított szárítóprogramot kíván használni;

- Érintse meg a(z) ☹ piktogramot a képernyőn.
- A gép képernyőjén megjelennek a választható szárítási lehetőségek: 30, 60 és 120 perc.

Figyelem: Ha a(z) 30^{min} 60^{min} 120^{min} piktogramok közül valamelyik nem jelenik meg a képernyőn az időtartam szerinti szárítás funkció kiválasztásakor, az azt jelenti, hogy ez a szárítási funkció nem alkalmazható a kiválasztott programhoz vagy a gépben lévő ruha mennyisége nem felel meg a szárítás időtartamának.

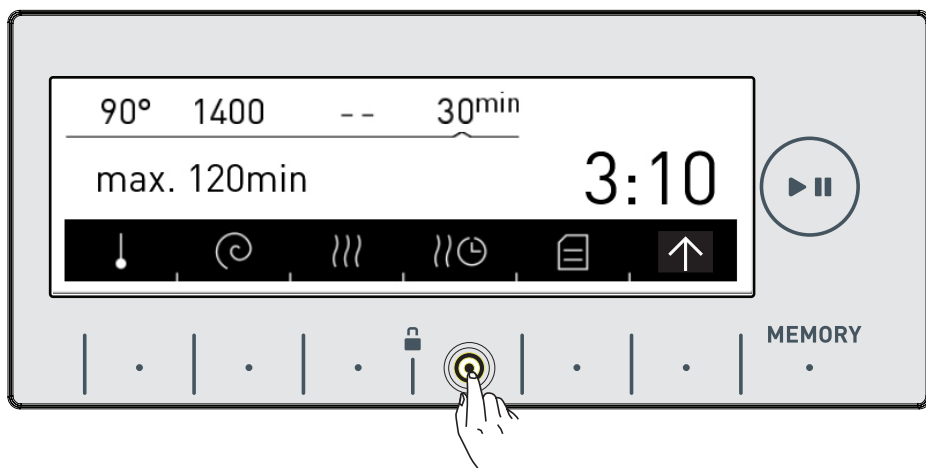

Időtartam szerinti szárítóprogramok	
Szárítandó ruha mennyisége	Javasolt szárítási idő
1 kg	30 perc
2 kg	60 perc
3,5 kg	120 perc

Ha a szárítandó ruha mennyisége meghaladja a 3,5 kg-ot, javasoljuk a Szekrényszárász, Akasztószárász vagy Vasaláskész szárítás valamelyikének kiválasztását.

Segédfunkciók

A program indítása előtt segédfunkció is kiválasztható.

- Nyomja meg a választani kívánt segédfunkció gombját.

Lehetséges, hogy a kiválasztott program vagy a gépbe helyezett ruha mennyisége miatt segédfunkció nem érhető el.

Mi lehet az oka, hogy segédfunkció nem érhető el?

-Nem kompatibilis az előzőleg már kiválasztott funkcióval.

- Az aktuális programból már nincs elegendő idő hátra a választani kívánt segédfunkció végrehajtásához

- Az egyes programok esetében használható segédfunkciók megtalálhatók a program táblázat 78-89. oldalain.

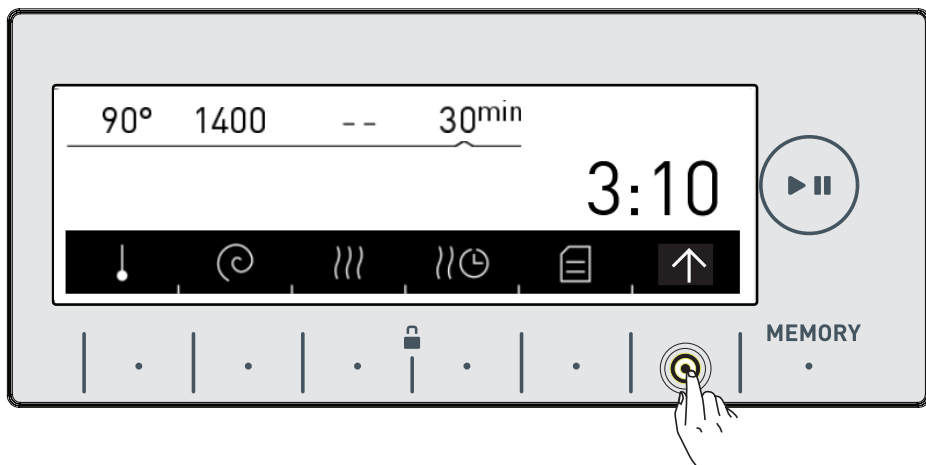

- Érintse meg a(z)  piktoqram gombot a segédfunkció nézetbe lépéshez.

Előmosás segédfunkció

Erősen szennyezett ruhák esetén e funkció segítségével a főmosás előtt előmosást végezhet. A funkció használatakor a mosószert a mosószeradagoló fiók elülső mosószeres rekeszébe kell helyezni.

- Érintse meg a(z)  piktogram gombot az előmosás segédfunkció aktiválásához.

Figyelem: Ha a(z)  piktogram nem jelenik meg a képernyőn az előmosás segédfunkció kiválasztásakor, az azt jelenti, hogy ez a funkció nem használható a kiválasztott mosási programmal együtt.

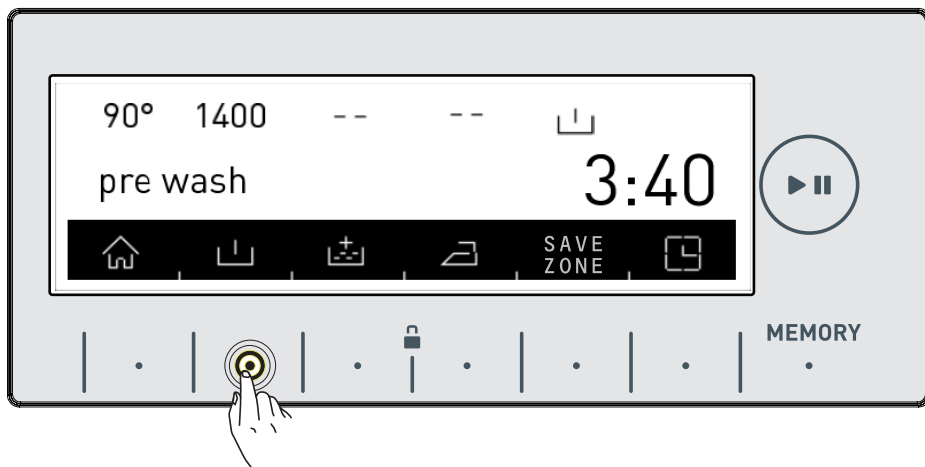



Extra öblítés funkció

E funkció segítségével további öblítés(ek) végezhető a ruhákon. A gép 3 öblítési lehetőséget ajánl fel e segédfunkció kapcsán.

 : Egy plusz öblítés a mosás végén.

 : Két plusz öblítés a mosás végén.

 : Három plusz öblítés a mosás végén.

• Ha egynél több öblítést szeretne végezni, érintse meg a(z)  piktogram gombot, amíg megjelenik a kívánt számú öblítés.

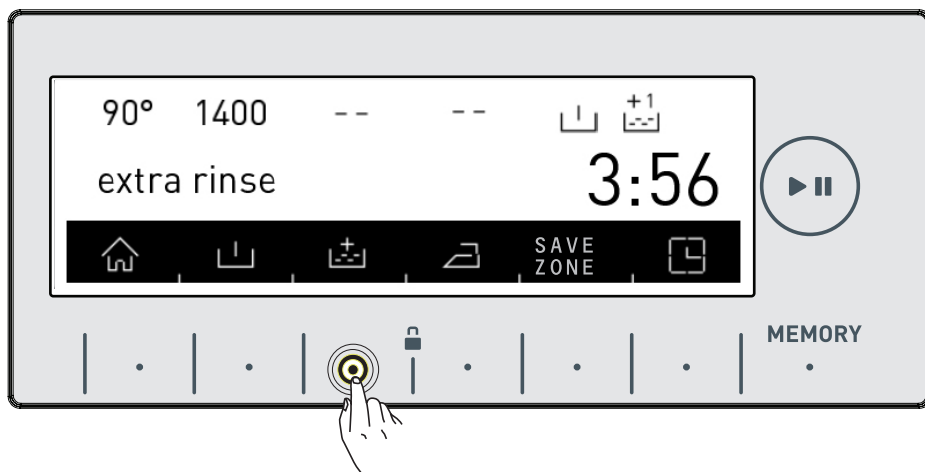

Figyelem: Ha a(z)  piktogram nem jelenik meg a képernyőn a plusz öblítés funkció kiválasztásakor, az azt jelenti, hogy ez a funkció nem használható a kiválasztott mosási programmal.



+ A

Anti-allergén segédfunkció

E funkció segítségével ezt a plusz öblítési műveletet végezheti el a ruhákon. A gép az összes öblítést meleg vízzel végzi (ez ajánlott érzékeny bőrűek által viselt ruhák, babaruhák, alsónemű esetén)

- Érintse meg a(z)  piktogram gombot, amíg  megjelenik az anti-allergén segédfunkciót aktiváló piktogram.

Figyelem: Ha a(z)  piktogram nem jelenik meg a képernyőn az anti-allergén segédfunkció kiválasztásakor, az azt jelenti, hogy a kiválasztott mosási program nem használja ezt a funkciót.

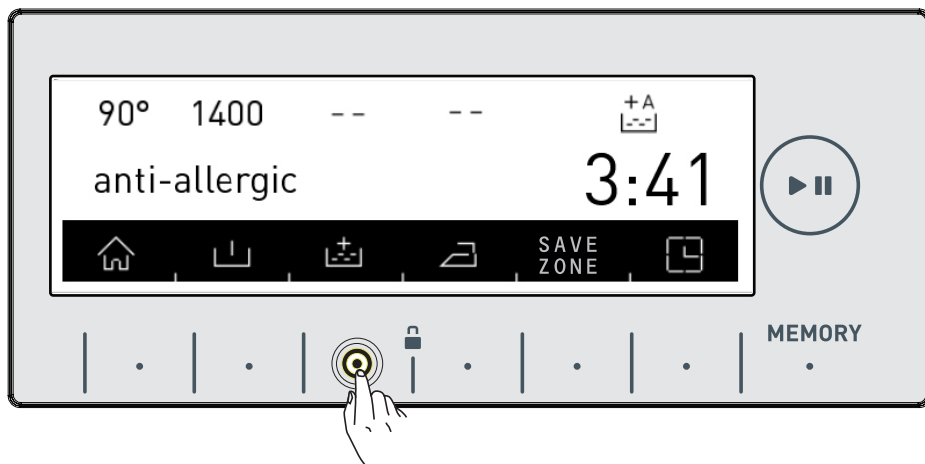

Vasaláskönyvítés segédfunkció

- E funkció segítségével a mosás végén a ruhák kevésbé lesznek gyűröttek.
- Érintse meg a(z)  piktogram gombot a vasaláskönyvítés segédfunkció aktiválásához.

Figyelem: Ha a(z)  piktogram nem jelenik meg a képernyőn a vasaláskönyvítés segédfunkció kiválasztásakor, az azt jelenti, hogy a kiválasztott mosási program nem használja ezt a funkciót.

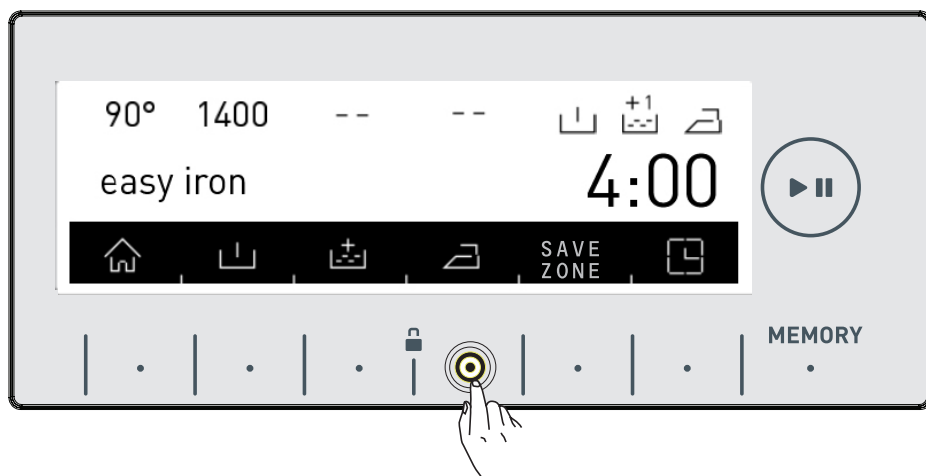

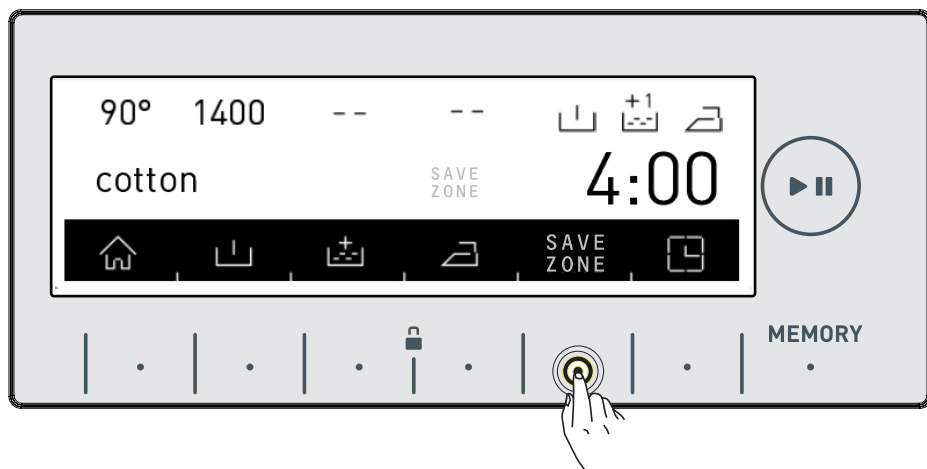

SAVE ZONE Takarékos időszak segédfunkció

- Ahhoz, hogy e funkció hatékonyan működjék, az Save Zone beállítását a beállítás résznél kell megtennie (lásd 36. oldal).
- Az Save Zone funkció aktiválásához érintse meg a(z) **SAVE ZONE** piktogram gombját.
- A(z) **SAVE ZONE** piktogram láthatólag aktiválódik a képernyőn.

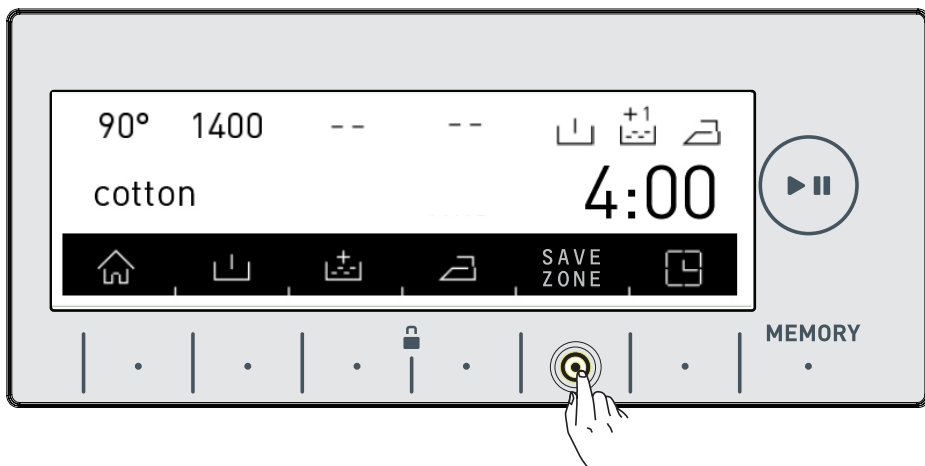

- Az Save Zone funkció a kikapcsolásig folyamatosan látható a képernyő kijelzőjén. A kikapcsoláshoz meg kell nyomni az Save Zone segédfunkció gombot.



- Ha le akar futtatni egy programot úgy, hogy az Save Zone funkció aktív, érintse meg a  piktogram gombját. A program indításának ideje a takarékos időszak elérkezéséig automatikusan késleltetve lesz. A program „indítási ideje” és a program időtartama meghatározott időközönként megjelenik a kijelzőn.

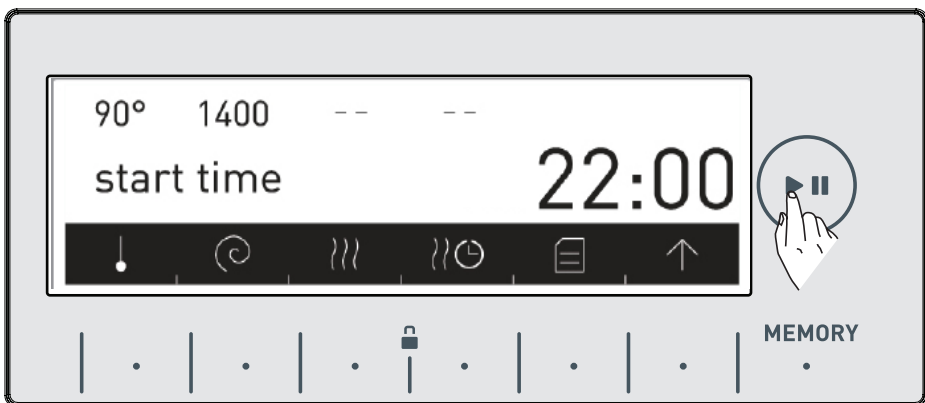

- Ha a kiválasztott programot nem kívánja a takarékos órákban futtatni, akkor érintse meg ismét a(z)  gombot. ekkor az „Save Zone törölve” szöveg megjelenik a képernyőn.



- A gép 3 másodpercen belül automatikusan a kiválasztott program főképernyőjéhez tér vissza. A program elindításához futtassa a kiválasztott programot a start/szünet gomb megérintésével.

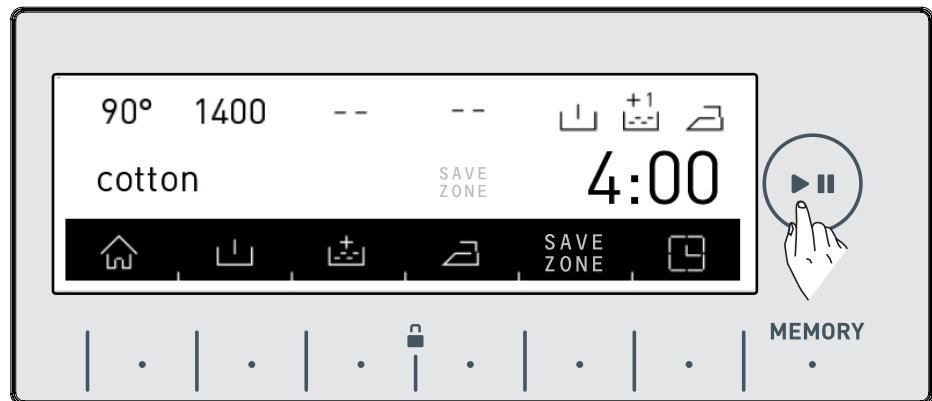

Késleltetési idő / Befejezési idő beállítás segédfunkció

- E funkció segítségével 10 perc és 23 óra 50 perc közötti időtartammal késleltethető a mosási művelet megkezdése, avagy beállítható a mosás egy adott időpontban történő befejezése.

- E segédfunkció aktiválásához érintse meg a(z)  piktogramot.

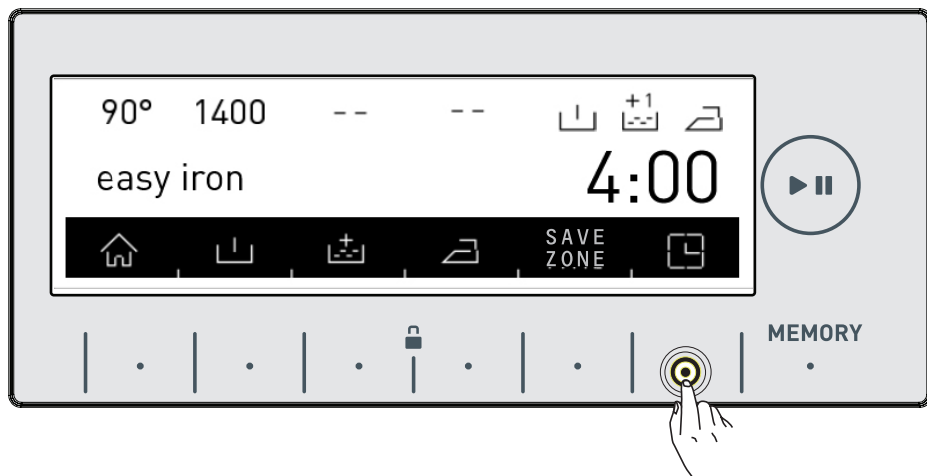

- Az aktuális idő egy rövid ideig látható a képernyőn.

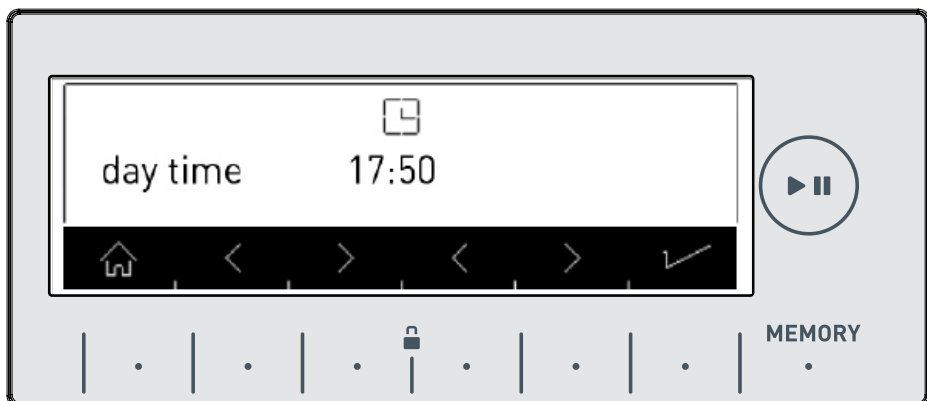

- Az aktuális időt mutató képernyő automatikusan visszatér ahhoz a képernyőhöz, amelyik a késleltetési időt / bejezési időt jelzi ki.
- Ezen a képernyőn a mosás ideje késleltethető, avagy a mosás befejezése egy kívánt idő szerint határozható meg a(z) < > piktogram gombok segítségével.

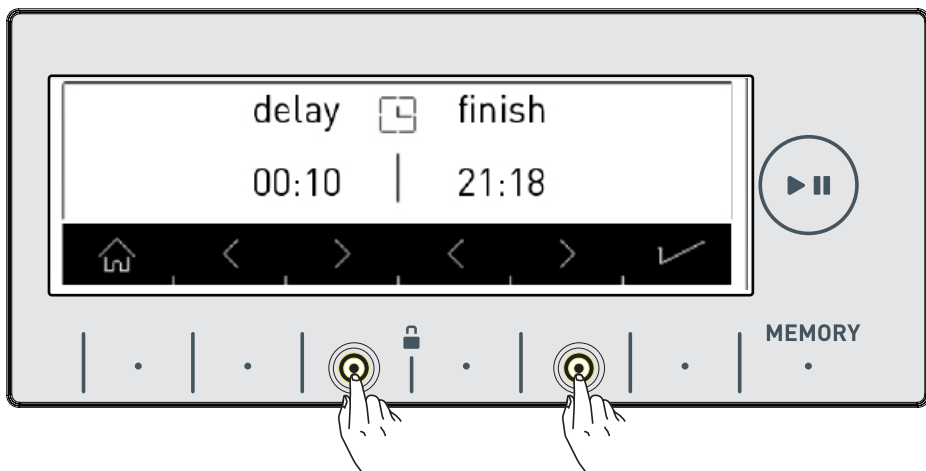

Figyelem: E funkció megfelelő használatához az aktuális időt pontosan be kell állítani. Az aktuális idő beállításának megváltoztatását lásd a 38. oldalon.

Memória adatok funkció gomb (MEMÓRIA)

A gépnek e funkciója segítségével a korábban használt mosási és szárítóprogramok, illetve a korábban már elvégzett programbeállítások egyetlen gomb megérintésével, e memória lehetőség alkalmazásával eltárolhatók. Így a ruhák anélkül moshatók és száríthatók, hogy e beállításokat ismét el kellene végezni. Válassza ki a kijelzőn azokat a beállításokat, amelyeket el szeretne tárolni a memóriában és érintse meg a kedvenc adat gombot.

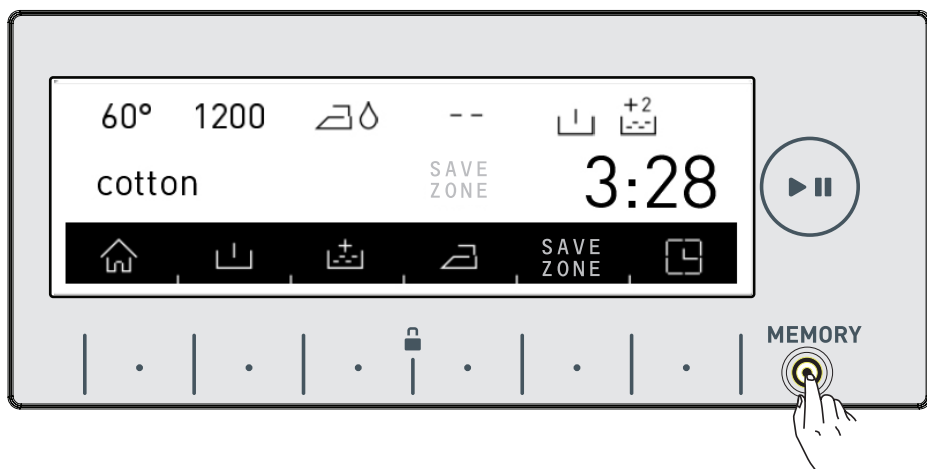



- Ha a mentés előtt változtatni szeretne a mosási és szárítóprogramon, a(z)  gomb segítségével visszatérhet a program menühöz.

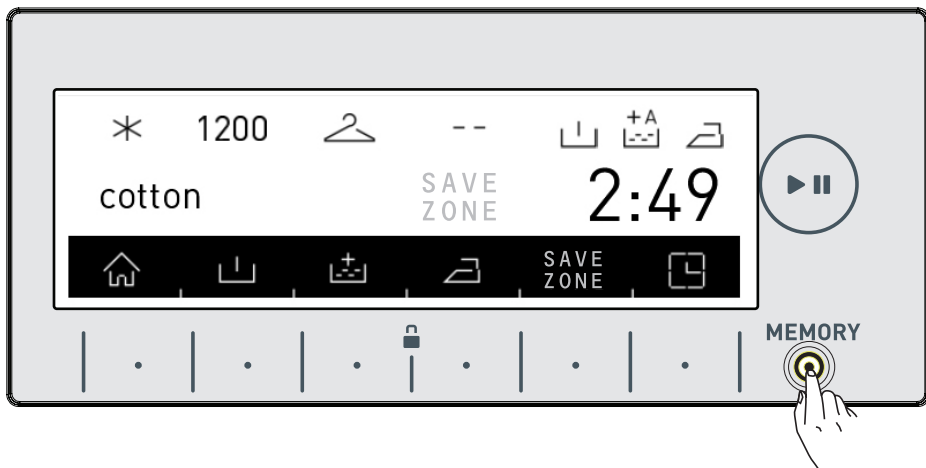

A kívánt változtatás elvégzését követően a kedvenc gomb ismét megérinthető.

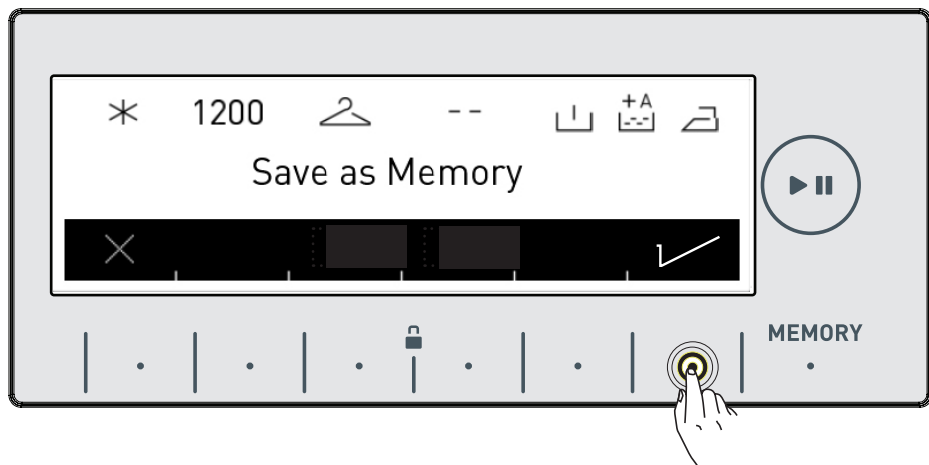



- A mentés a(z)  piktogram gomb megnyomásával történik.



- Amikor a mentés megtörtént, a fenti képernyő jelenik meg, és a gép automatikusan visszatér annak a mosási vagy szárítóprogramnak a főképernyőjére, ahol Ön a beállítást elvégezte.

- A start/tartás gomb megnyomásával elindíthatja a ruhák mosását, illetve másik programot választhat.



- Ha memóriában eltárolt programot szeretne használni, forgassa el a programválasztó gombot memória állásba és a lenti ábra szerint végezze el a kiválasztást.

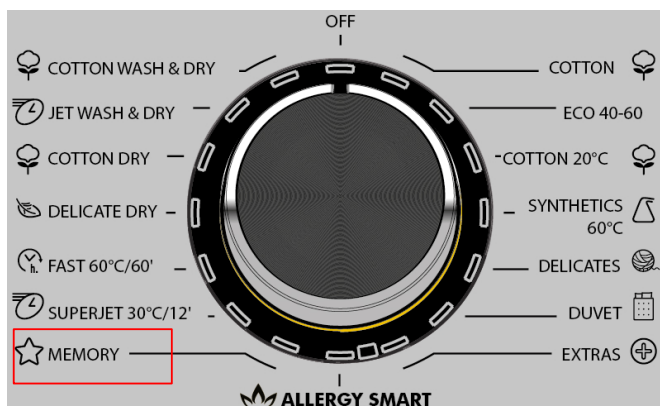

- Ha változtatni kíván a memóriában elmentett beállításokon, akkor válassza ki a memória opciót vagy bármely programnál hajtja végre a programkombináció beállítását és érintse meg a (MEMÓRIA) gombot.

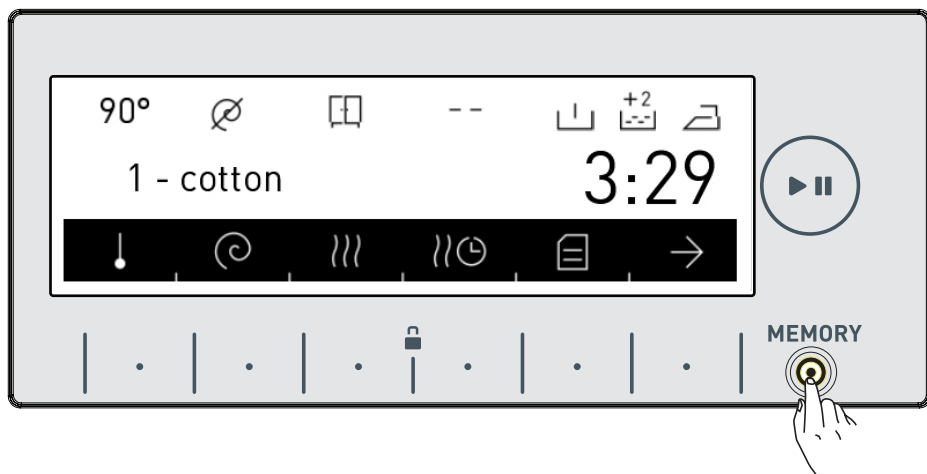

- Amennyiben az új programot egy korábban már eltárolt másik programra kívánja menteni, a képernyőn megjelenik egy a kiválasztás megerősítését célzó párbeszédablak, ahol a(z) ✓ piktogram gomb megnyomásával megerősítheti választását.

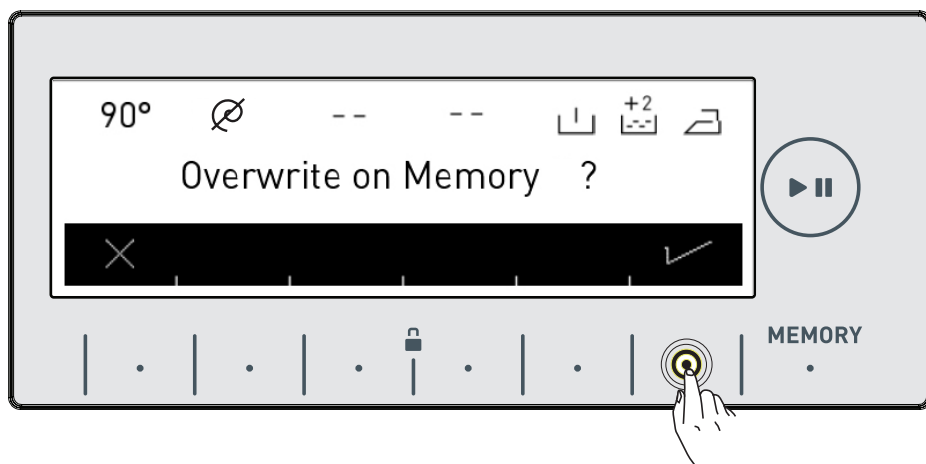

- Ez lehetővé teszi új memóriaprogram elmentését.





Start/Szünet gomb

A program elindítása

- A kiválasztott programot a Start/Szünet gomb megérintésével indíthatja el
- A gép bekapcsolásakor a kiválasztott program aktív a képernyőn. Az alábbi képernyőket példaként mutatjuk be, hogy mi látható az egyes képernyőkön a mosási műveletek során.



- Mosási program kész.



- Mosási program aktív.



• Mosási lépés.

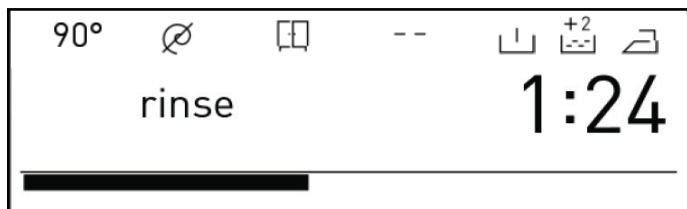

• Öblítési lépés.

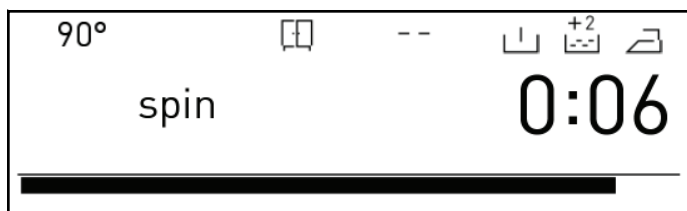

• Centrifugálási lépés.



• Szárítóprogram kész.

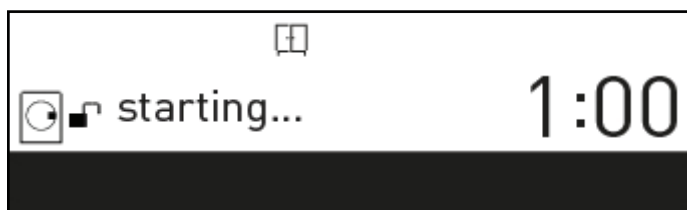

• Szárítóprogram kiválasztva.



• Szárítóprogram aktív.



• Szárítási lépés.

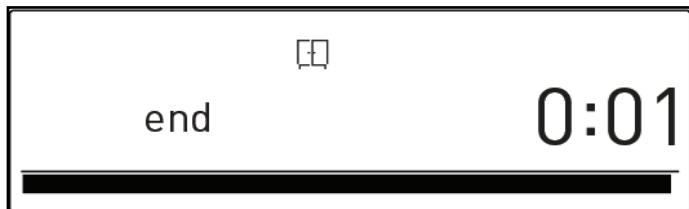

• Program vége.

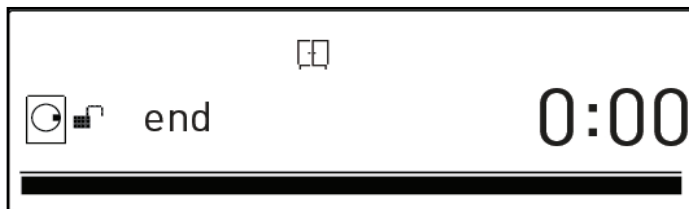

• Program vége
ajtó zárva.

Program leállítása / Ruha hozzáadása

- A kiválasztott program a(z)  gombbal leállítható vagy újraindítható. E program akkor használható, ha további ruhákat kíván a gépbe tenni.

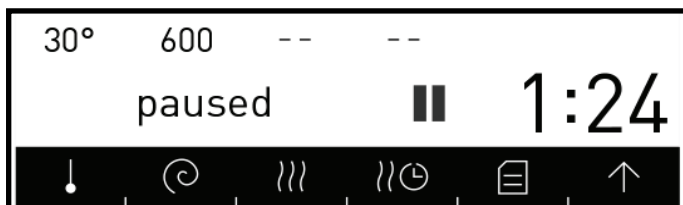

- Mosás leállítva.

- Ha  piktogram megjelenik a képernyőn, akkor a gép ajtaja nyitva van és beteheti a ruhákat.

- Ha a(z)  piktogram látható a képernyőn, akkor a gép már túlhaladt azon a lépésen, ahol még ruhákat lehet hozzáadni.

Program törlése

Ha futó programot kíván törölni:

- A program gombot fordítsa TÖRLÉS állásba.
- A gép leállítja a mosási műveletet és a program törlésre kerül.
- A gépben felgyűlt víz kieresztéséhez kapcsolja a program gombot bármelyik programra.
- A gép elvégzi a szükséges vízleeresztést és törli a programot.
- A gép új program kiválasztásával üzemeltethető.

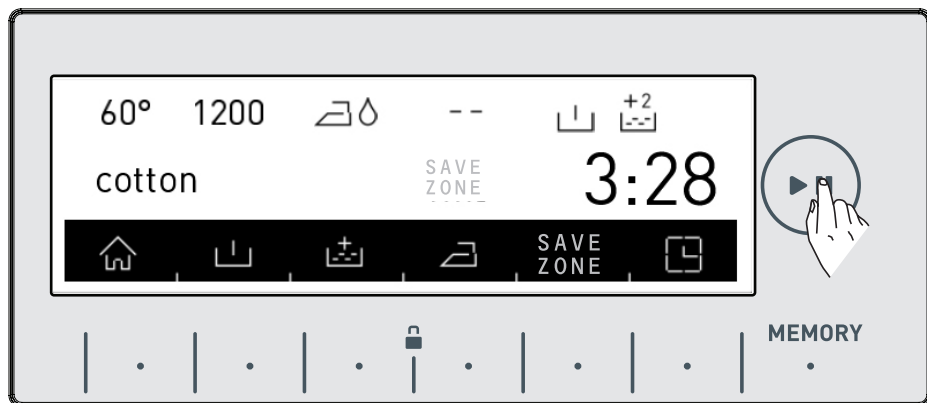

• Lásd a Program táblázat 78. oldalát.

Program befejezése

A gép magától leáll, ha az Ön által kiválasztott program a végéhez ér.

- A gép ajtaja kinyitható és a ruhák kiszedhetők.
- A ruhák kiszedését követően hagyja nyitva a gép ajtaját, hogy az kiszáradhasson.
- A program gombot fordítsa TÖRLÉS állásba.
- Húzza ki a gép zsinórját.
- Zárja el a vízcsapot.

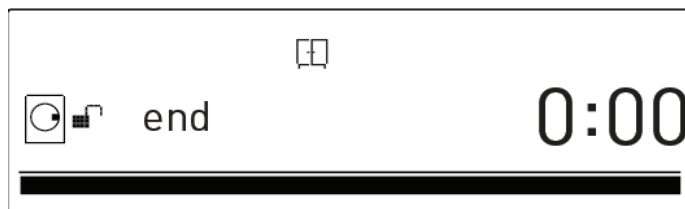

- a „vége” megjelenik a képernyőn.

Amennyiben nem elégedett a ruhák szárazsági fokával, válassza ki a ruháknak leginkább megfelelő szárítóprogramot és szárítsa meg ismét azokat.

Figyelem: A gépnek van egy hűtési fázisa, amely során a ruhák kihűlnek a szárítás végeztével. E hűtési fázis célja, hogy megelőzze azt, hogy a felhasználók sérülést szenvedjenek a ruhák kiszedése során.



Gyerekszár

A gép gyerekszárrel van ellátva annak érdekében, hogy a programfolyamatot ne befolyásolja az, ha megnyomnak egy funkció gombot vagy elfordítanak egy program gombot miközben a gép még mosást vagy szárítást végez.



A gyerekszár azt követően lesz bekapcsolva, hogy a  piktogram után gombok több, mint 3 másodpercig le vannak

nyomva.

A gyerekszár bekapcsolását követően az alábbi figyelmeztető szöveg jelenik meg.

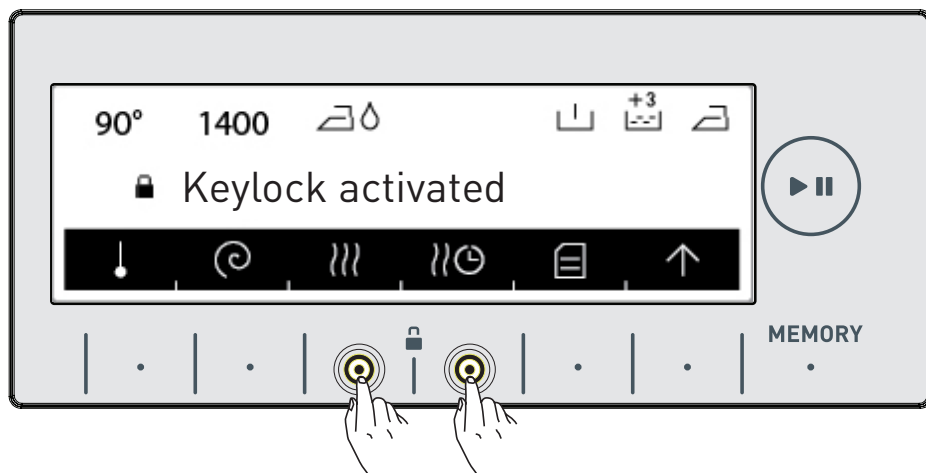

A következő szöveg látható bármelyik gomb megnyomásakor miközben a gyerekzár aktív.

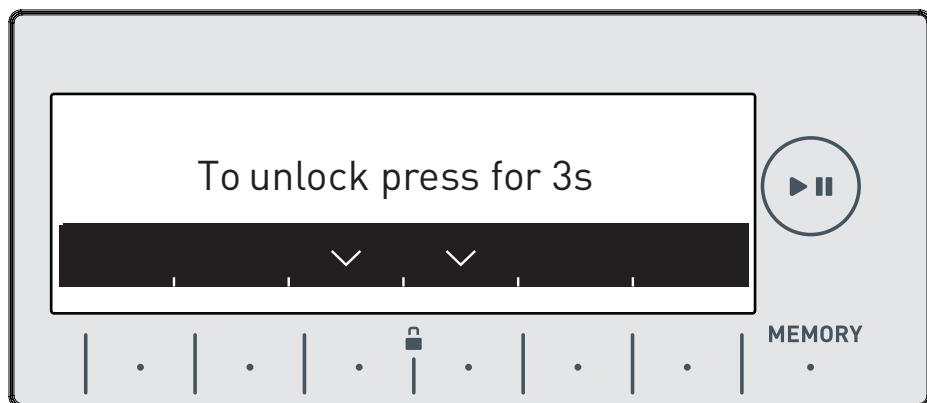

Ha bármely program futása közben a gyerekzár be van kapcsolva és a program gombot TÖRLÉS állásba kapcsolják és másik programot választanak, akkor a korábban kiválasztott program fog folytatódni, onnan, ahol hagyták. Nem történik változás.

A gyerekzár feloldásához több mint 3 másodpercig le kell nyomnia | · | · | gombokat. A gyerekzár feloldását követően az alábbi figyelmeztető szöveg jelenik meg.

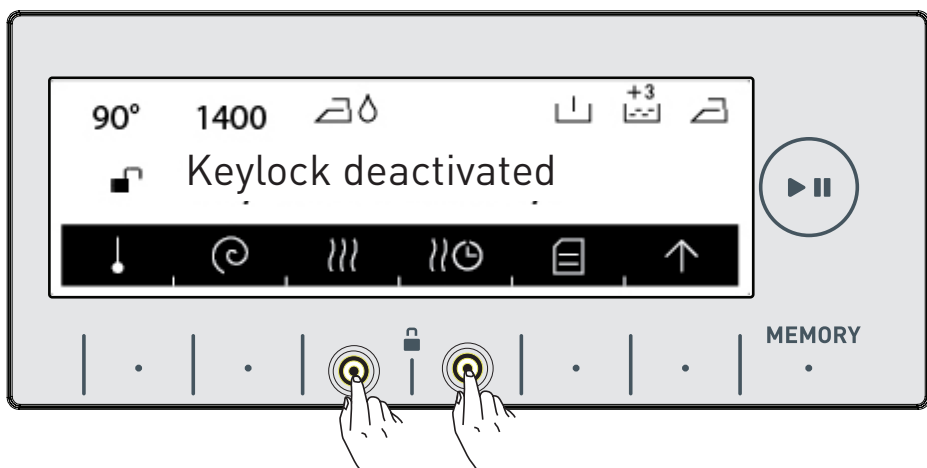

Figyelem: A gyerekzár nem tudja elzárni a szivattyúfedelet vagy a gép mosószeradagoló fiókját.

Program táblázat

Pamut

Választható mosási hőmérsékletek (°C)	90°*-80°-70°-60°- 50°- 40°-30°-Hideg víz
Maximális mosási/szárítási kapacitás (kg)	10,0 / 6,0
Választható centrifugázási sebesség (fordulatszám / perc)	☐ (Centrifugálás nélkül), 400, 600, 800, 1000, 1200, 1400*
Ruha típusa / Leírás	Hőálló, pamut és lenvászon textíliák... (Alsónemű, ágynemű, abrosz, törölköző (max. 5.0 kg))
Választható segédfunkciók **	☐ +1 +2 +3 +A SAVE ZONE
Választható szárítási funkciók **	(30min 60min 120min)

Eco 40-60

Választható mosási hőmérsékletek (°C)	...40°*-60°
Maximális mosási/szárítási kapacitás (kg)	10,0 / 6,0
Választható centrifugázási sebesség (fordulatszám / perc)	☐ (Centrifugálás nélkül), 400, 600, 800, 1000, 1200, 1400*
Ruha típusa / Leírás	Pamut és lenvászon textíliák (alsónemű, ágynemű, abrosz, törölköző (max. 5,0 kg))
Választható segédfunkciók **	☐ +1 +2 +3 +A SAVE ZONE
Választható szárítási funkciók **	30min 60min 120min

(*) Gyári alapértelmezett program-beállítások.

(**) Amikor egynél több segédfunkciót szeretne kiválasztani, lehetséges, hogy a kívánt segédfunkciók nem illeszkednek egymáshoz.







Ne próbáljon meg összevegyíteni száraz törölközőket, pamut- és vászonneműt, valamint szintetikus és szintetikus kevertszálás ruhákat.

Szárításkor a ruháknak leginkább megfelelő szárítóprogramot válassza ki.

MEGJEGYZÉS: A PROGRAM IDŐTARTAMA A RUHA MENNYISÉGÉTŐL, A CSAPVÍZTŐL, A KÜLSŐ HŐMÉRSÉKLETTŐL, VALAMINT A KIVÁLASZTOTT SEGÉDFUNKCIÓKTÓL FÜGGŐEN VÁLTOZHAT.

Program táblázat

Pamut 20°C

Választható mosási hőmérsékletek (°C)	.. = .
Maximális mosási/szárítási kapacitás (kg)	5,0 / 5,0
Választható centrifugázási sebesség (fordulatszám / perc)	∅ (Centrifugálás nélkül), 400, 600, 800, 1000, 1200, 1400*
Ruha típusa / Leírás	Enyhén szennyezett, pamut és lenvászon textíliák. (ágynemű, abrosz, törölköző (max. 2,5 kg))
Választható segédfunkciók **	∅   +1 +2 +3  SAVE ZONE
Választható szárítási funkciók **	   30min 60min 120min

(*) Gyári alapértelmezett program-beállítások.

(**) Amikor egynél több segédfunkciót szeretne kiválasztani, lehetséges, hogy a kívánt segédfunkciók nem illeszkednek egymáshoz.

Ne próbálja meg összevegyíteni száraz törölközőket, pamut- és vászonneműt, valamint szintetikus és szintetikus kevertszálás ruhákat.

Szárításkor a ruháknak leginkább megfelelő szárítóprogramot válassza ki.

MEGJEGYZÉS: A PROGRAM IDŐTARTAMA A RUHA MENNYISÉGÉTŐL, A CSAPVÍZTŐL, A KÜLSŐ HŐMÉRSÉKLETTŐL, VALAMINT A KIVÁLASZTOTT SEGÉDFUNKCIÓKTÓL FÜGGŐEN VÁLTOZHAT.

Program táblázat

Szintetikus

Szintetikus***

Választható mosási hőmérsékletek (°C)	... = .
Maximális mosási/szárítási kapacitás (kg)	3,5 / 3,5
Választható centrifugázási sebesség (fordulatszám / perc)	∅ (Centrifugálás nélkül), 400, 600, 800, 1000, 1200*
Ruha típusa / Leírás	Szintetikus és szintetikus kevertszálás textíliák. (szintetikus tartalmú ing, blúz, zokni stb.)
Választható segédfunkciók **	∅ +1 +2 +3 +A SAVE ZONE
Választható szárítási funkciók **	30min 60min 120min

Függöny***

Választható mosási hőmérsékletek (°C)	40*-30°- Hideg víz
Maximális mosási/szárítási kapacitás (kg)	2,5 / -
Választható centrifugázási sebesség (fordulatszám / perc)	∅ (Centrifugálás nélkül), 400, 600*
Ruha típusa / Leírás	A függönyöket csak ezzel a programmal mossa.
Választható segédfunkciók **	∅ +1 +2 +3 SAVE ZONE
Választható szárítási funkciók **	-

(*) Gyári alapértelmezett program-beállítások.

(**) Amikor egynél több segédfunkciót szeretne kiválasztani, lehetséges, hogy a kívánt segédfunkciók nem illeszkednek egymáshoz.

(***) Ezek segédprogramok. Lásd a programválasztást a 90. oldalon.











Ne próbálja meg összevegyíteni száraz törölközőket, pamut- és vászonneműt, valamint szintetikus és szintetikus kevertszálás ruhákat.

Szárításkor a ruháknak leginkább megfelelő szárítóprogramot válassza ki.

MEGJEGYZÉS: A PROGRAM IDŐTARTAMA A RUHA MENNYISÉGÉTŐL, A CSAPVÍZTŐL, A KÜLSŐ HŐMÉRSÉKLETTŐL, VALAMINT A KIVÁLASZTOTT SEGÉDFUNKCIÓKTÓL FÜGGŐEN VÁLTOZHAT.

Program táblázat

Finom

Gyapjú ***	Választható mosási hőmérsékletek (°C)	40°*-30°- Hideg víz
	Maximális mosási kapacitás (kg)	2,5
	Választható centrifugázási sebesség (fordulatszám / perc)	∅(Centrifugálás nélkül), 400, 600*
	Ruha típusa / Leírás	Gépben mosható címkével ellátott gyapjú és gyapjú kevertszálas ruhák
	Választható segédfunkciók **	∅ (     SAVE ZONE
Választható szárítási funkciók **	-	
Selyem ***	Választható mosási hőmérsékletek (°C)	30°*- Hideg víz
	Maximális mosási kapacitás (kg)	2,5
	Választható centrifugázási sebesség (fordulatszám / perc)	∅(Centrifugálás nélkül), 400, 600*
	Ruha típusa / Leírás	Gépben mosható címkével ellátott selyem kevertszálas ruhák.
	Választható segédfunkciók **	∅ (     SAVE ZONE
Választható szárítási funkciók **	-	

(*) Gyári alapértelmezett program-beállítások.

(**) Amikor egynél több segédfunkciót szeretne kiválasztani, lehetséges, hogy a kívánt segédfunkciók nem illeszkednek egymáshoz.

(***) Ezek segédprogramok. Lásd a programválasztást a 92. oldalon.









Ne próbálja meg összevegyíteni száraz törölközőket, pamut- és vászonneműt, valamint szintetikus és szintetikus kevertszálas ruhákat.

Szárításkor a ruháknak leginkább megfelelő szárítóprogramot válassza ki.

MEGJEGYZÉS: A PROGRAM IDŐTARTAMA A RUHA MENNYISÉGÉTŐL, A CSAPVÍZTŐL, A KÜLSŐ HŐMÉRSÉKLETTŐL, VALAMINT A KIVÁLASZTOTT SEGÉDFUNKCIÓKTÓL FÜGGŐEN VÁLTOZHAT.

Program táblázat

Paplan

Választható mosási hőmérsékletek (°C)	40°*-30° - Hideg víz
Maximális mosási kapacitás (kg)	-
Választható centrifugázási sebesség (fordulatszám / perc)	Ø (Centrifugálás nélkül), 400, 600, 800*
Ruha típusa / Leírás	E programmal moshatók a gépben mosható címkével ellátott mikroszálas paplanok. (max. 2,5 kg)
Választható segédfunkciók **	        SAVE ZONE
Választható szárítási funkciók **	-

(*) Gyári alapértelmezett program-beállítások.

(**) Amikor egynél több segédfunkciót szeretne kiválasztani, lehetséges, hogy a kívánt segédfunkciók nem illeszkednek egymáshoz.

Ne próbálja meg összevegyíteni száraz törölközőket, pamut- és vászonneműt, valamint szintetikus és szintetikus kevertszálas ruhákat.

Szárításkor a ruháknak leginkább megfelelő szárítóprogramot válassza ki.

MEGJEGYZÉS: A PROGRAM IDŐTARTAMA A RUHA MENNYISÉGÉTŐL, A CSAPVÍZTŐL, A KÜLSŐ HŐMÉRSÉKLETTŐL, VALAMINT A KIVÁLASZTOTT SEGÉDFUNKCIÓKTÓL FÜGGŐEN VÁLTOZHAT.









Program táblázat

Extrák

Felfrissítés ***

Választható mosási hőmérsékletek (°C)	Hideg víz *
Maximális ruhamosási kapacitás (kg)	1,0
Választható centrifugázási sebesség (fordulatszám / perc)	-
Ruha típusa / Leírás	Nem szennyezett ruhák, melyek szagokat szívtak magukba. Figyelem: Ez nem egy mosási program. A program csak meleg levegőt fúj a ruhákra és felfrissíti azokat.
Választható segédfunkciók **	 SAVE ZONE
Választható szárítási funkciók **	-

Öblítés ***

Választható mosási hőmérsékletek (°C)	Hideg víz *
Maximális mosási/szárítási kapacitás (kg)	10,0 / 6,0
Választható centrifugázási sebesség (fordulatszám / perc)	∅ (Centrifugálás nélkül), 400, 600, 800, 1000, 1200, 1400*
Ruha típusa / Leírás	Ha a mosás befejezésekor plusz öblítést szeretne végezni a ruhákon, akkor ez a program használható bármilyen típusú ruha esetén.
Választható segédfunkciók **	      SAVE ZONE
Választható szárítási funkciók **	   30min 60min 120min

(*) Gyári alapértelmezett program-beállítások.

(**) Amikor egynél több segédfunkciót szeretne kiválasztani, lehetséges, hogy a kívánt segédfunkciók nem illeszkednek egymáshoz.

Ne próbálja meg összevegyíteni száraz törölközőket, pamut- és vászonneműt, valamint szintetikus és szintetikus kevertszálás ruhákat.





Szárításkor a ruháknak leginkább megfelelő szárítóprogramot válassza ki.

MEGJEGYZÉS: A PROGRAM IDŐTARTAMA A RUHA MENNYISÉGÉTŐL, A CSAPVÍZTŐL, A KÜLSŐ HŐMÉRSÉKLETTŐL, VALAMINT A KIVÁLASZTOTT SEGÉDFUNKCIÓKTÓL FÜGGŐEN VÁLTOZHAT.

Program táblázat

Extrák

Centrifugálás***

Választható mosási hőmérsékletek (°C)	Hideg víz *
Maximális mosási/szárítási kapacitás (kg)	10,0 / 6,0
Választható centrifugázási sebesség (fordulatszám / perc)	400, 600, 800, 1000, 1200, 1400*
Ruha típusa / Leírás	Ha a mosást követően egy plusz centrifugálást szeretne elvégezni a ruhákon, ez a program használható az összes típusú ruha esetén.
Választható segédfunkciók **	  SAVE ZONE
Választható szárítási funkciók **	   30min 60min 120min

Leeresztés***

Választható mosási hőmérsékletek (°C)	Hideg víz *
Maximális mosási/szárítási kapacitás (kg)	10,0 / 6,0
Választható centrifugázási sebesség (fordulatszám / perc)	-
Ruha típusa / Leírás	Leszivattyúzza a gép belsejében lévő vizet.
Választható segédfunkciók **	SAVE ZONE
Választható szárítási funkciók **	-

(*) Gyári alapértelmezett program-beállítások.

(**) Amikor egynél több segédfunkciót szeretne kiválasztani, lehetséges, hogy a kívánt segédfunkciók nem illeszkednek egymáshoz.

(***) Ezek segédprogramok. Lásd a programválasztást a 94. oldalon.

Ne próbálja meg összevegyíteni száraz törölközőket, pamut- és vászonneműt, valamint szintetikus és szintetikus kevertszálás ruhákat.

Szárításkor a ruháknak leginkább megfelelő szárítóprogramot válassza ki.

MEGJEGYZÉS: A PROGRAM IDŐTARTAMA A RUHA MENNYISÉGÉTŐL, A CSAPVÍZTŐL, A KÜLSŐ HŐMÉRSÉKLETTŐL, VALAMINT A KIVÁLASZTOTT SEGÉDFUNKCIÓKTÓL FÜGGŐEN VÁLTOZHAT.



Program táblázat

Extrák

Dobtisztítás***

Választható mosási hőmérsékletek (°C)	80°*
Maximális mosási/szárítási kapacitás (kg)	-
Választható centrifugázási sebesség (fordulatszám / perc)	-
Ruha típusa / Leírás	Ez a mosódob tisztítására szolgáló program. Ruhák nélkül kell használni.
Választható segédfunkciók **	SAVE ZONE
Választható szárítási funkciók **	-

Szintetikus Mosás + Szárítás***

Választható mosási hőmérsékletek (°C)	60°-40°*- 30°-Cold wash
Maximális ruhamosási kapacitás (kg)	3,5 / 3,5
Választható centrifugázási sebesség (fordulatszám / perc)	600*
Ruha típusa / Leírás	Szintetikus és szintetikus kevertszálás textíliák. (szintetikus tartalmú ing, blúz, zokni stb.)
Választható segédfunkciók **	 SAVE ZONE
Választható szárítási funkciók **	 30min 60min 120min

(*) Gyári alapértelmezett program-beállítások.

(**) Amikor egynél több segédfunkciót szeretne kiválasztani, lehetséges, hogy a kívánt segédfunkciók nem illeszkednek egymáshoz.

(***) Ezek segédprogramok. Lásd a programválasztást a 94. oldalon.









Ne próbálja meg összevegyíteni száraz törölközőket, pamut- és vászonneműt, valamint szintetikus és szintetikus kevertszálás ruhákat.

Szárításkor a ruháknak leginkább megfelelő szárítóprogramot válassza ki.

MEGJEGYZÉS: A PROGRAM IDŐTARTAMA A RUHA MENNYISÉGÉTŐL, A CSAPVÍZTŐL, A KÜLSŐ HŐMÉRSÉKLETTŐL, VALAMINT A KIVÁLASZTOTT SEGÉDFUNKCIÓKTÓL FÜGGŐEN VÁLTOZHAT.

Program táblázat

Allergiabiztos

Választható mosási hőmérsékletek (°C)	60** - 50° - 40° - 30° - Hideg víz
Maximális mosási/szárítási kapacitás (kg)	5, 0 / 5, 0
Választható centrifugázási sebesség (fordulatszám / perc)	∅ (Centrifugálás nélkül), 400, 600, 800*
Ruha típusa / Leírás	Csecsemőruházat
Választható segédfunkciók **	∅      SAVE ZONE
Választható szárítási funkciók **	    30min 60min 120min

(*) Gyári alapértelmezett program-beállítások.

(**) Amikor egynél több segédfunkciót szeretne kiválasztani, lehetséges, hogy a kívánt segédfunkciók nem illeszkednek egymáshoz.





Ne próbáljon meg összevegyíteni száraz törölközőket, pamut- és vászonneműt, valamint szintetikus és szintetikus kevertszálás ruhákat.

Szárításkor a ruháknak leginkább megfelelő szárítóprogramot válassza ki.





MEGJEGYZÉS: A PROGRAM IDŐTARTAMA A RUHA MENNYISÉGÉTŐL, A CSAPVÍZTŐL, A KÜLSŐ HŐMÉRSÉKLETTŐL, VALAMINT A KIVÁLASZTOTT SEGÉDFUNKCIÓKTÓL FÜGGŐEN VÁLTOZHAT.

Program táblázat

gyors 12 perc

Választható mosási hőmérsékletek (°C)	30°*- Hideg víz
Maximális mosási/szárítási kapacitás (kg)	2,0 / 2,0
Választható centrifugázási sebesség (fordulatszám / perc)	∅ (Centrifugálás nélkül), 400, 600, 800*
Ruha típusa / Leírás	Akár 12 perc alatt kimoshatók a kevésbé szennyezett, pamut, színes és lenvászon textíliák. Figyelem: Mivel a mosás időtartama rövid, a többi programhoz képest kevesebb mosószert kell használni. Ha a gép instabil terhelést érzékel, a programidő növekedni fog.
Választható segédfunkciók **	∅   SAVE ZONE
Választható szárítási funkciók **	   30min 60min 120min

gyors 60°60 perc

Választható mosási hőmérsékletek (°C)	60°*- 50°-40°- 30°- Hideg víz
Maximális mosási/szárítási kapacitás (kg)	5,0 / 5,0
Választható centrifugázási sebesség (fordulatszám / perc)	∅ (Centrifugálás nélkül), 400, 600, 800, 1000, 1200 1400*
Ruha típusa / Leírás	Szennyezett, pamut, színes és lenvászon textíliák. (A 2 kg vagy annál kevesebb szennyes mosási időtartama 30 perc)
Választható segédfunkciók **	∅   SAVE ZONE
Választható szárítási funkciók **	   30min 60min 120min

(*) Gyári alapértelmezett program-beállítások.

(**) Amikor egynél több segédfunkciót szeretne kiválasztani, lehetséges, hogy a kívánt segédfunkciók nem illeszkednek egymáshoz.



Ne próbálja meg összevegyíteni száraz törölközőket, pamut- és vászonneműt, valamint szintetikus és szintetikus kevertszálas ruhákat.

Szárításkor a ruháknak leginkább megfelelő szárítóprogramot válassza ki.



MEGJEGYZÉS: A PROGRAM IDŐTARTAMA A RUHA MENNYISÉGÉTŐL, A CSAPVÍZTŐL, A KÜLSŐ HŐMÉRSÉKLETTŐL, VALAMINT A KIVÁLASZTOTT SEGÉDFUNKCIÓKTÓL FÜGGŐEN VÁLTOZHAT.

Program táblázat

Enyhén száraz

Választható mosási hőmérsékletek (°C)	Hideg víz *
Maximális szárítási kapacitás (kg)	3,5
Választható centrifugázási sebesség (fordulatszám / perc)	-
Ruha típusa / Leírás	Gépben szárítható címkével ellátott pamut ruhák.
Választható segédfunkciók **	 SAVE ZONE
Választható szárítási funkciók **	 *  30 ^{dk.} 60 ^{dk.} 120 ^{dk.}

Pamut száraz

Választható mosási hőmérsékletek (°C)	Hideg víz *
Maximális szárítási kapacitás (kg)	6,0 kg
Választható centrifugázási sebesség (fordulatszám / perc)	-
Ruha típusa / Leírás	Gépben szárítható címkével ellátott pamut ruhák.
Választható segédfunkciók **	 SAVE ZONE
Választható szárítási funkciók **	 *  30 ^{dk.} 60 ^{dk.} 120 ^{dk.}

(*) Gyári alapértelmezett program-beállítások.

(**) Amikor egynél több segédfunkciót szeretne kiválasztani, lehetséges, hogy a kívánt segédfunkciók nem illeszkednek egymáshoz.

(***) Ezek segédprogramok. Lásd a programválasztást a 94. oldalon.



Ne próbálja meg összevegyíteni száraz törölközőket, pamut- és vászonneműt, valamint szintetikus és szintetikus kevertszálás ruhákat.

Szárításkor a ruháknak leginkább megfelelő szárítóprogramot válassza ki.

MEGJEGYZÉS: A PROGRAM IDŐTARTAMA A RUHA MENNYISÉGÉTŐL, A CSAPVÍZTŐL, A KÜLSŐ HŐMÉRSÉKLETTŐL, VALAMINT A KIVÁLASZTOTT SEGÉDFUNKCIÓKTÓL FÜGGŐEN VÁLTOZHAT.

Program táblázat

Gyorsmosás + szárítás

Választható mosási hőmérsékletek (°C)	30°*- Hideg víz
Maximális mosási/szárítási kapacitás (kg)	0,5 kg (3 ing) (29 perc) / 0,5
Választható centrifugázási sebesség (fordulatszám / perc)	800*
Ruha típusa / Leírás	Gépben szárítható címkével ellátott pamut, színes és lenvászon ruhák. Figyelem: A gépbe helyezett ruhák mennyiségének megfelelően meghatározza magának a programnak az időtartamát.
Választható segédfunkciók **	 SAVE ZONE
Választható szárítási funkciók **	 *

(*) Gyári alapértelmezett program-beállítások.

(**) Amikor egynél több segédfunkciót szeretne kiválasztani, lehetséges, hogy a kívánt segédfunkciók nem illeszkednek egymáshoz.





Ne próbálja meg összevegyíteni száraz törölközőket, pamut- és vászonneműt, valamint szintetikus és szintetikus kevertszálás ruhákat.

Szárításkor a ruháknak leginkább megfelelő szárítóprogramot válassza ki.

MEGJEGYZÉS: A PROGRAM IDŐTARTAMA A RUHA MENNYISÉGÉTŐL, A CSAPVÍZTŐL, A KÜLSŐ HŐMÉRSÉKLETTŐL, VALAMINT A KIVÁLASZTOTT SEGÉDFUNKCIÓKTÓL FÜGGŐEN VÁLTOZHAT.

Program táblázat

Pamut Mosás + Szárítás

Választható mosási hőmérsékletek (°C)	90°- 80°-70°-60°-50°-40° * - 30°- Hideg víz
Maximális mosási/szárítási kapacitás (kg)	6,0 / 6,0
Választható centrifugázási sebesség (fordulatszám / perc)	1400*
Ruha típusa / Leírás	Pamut és lenvászon textíliák (alsónemű, ágynemű, abrosz, törölköző (max. 4,0 kg)
Választható segédfunkciók **	  (<small>SAVE ZONE</small>)
Választható szárítási funkciók **	 *   30min 60min 120min

(*) Gyári alapértelmezett program-beállítások.

(**) Amikor egynél több segédfunkciót szeretne kiválasztani, lehetséges, hogy a kívánt segédfunkciók nem illeszkednek egymáshoz.

Ne próbálja meg összevegyíteni száraz törölközőket, pamut- és vászonneműt, valamint szintetikus és szintetikus kevertszálas ruhákat .

Szárításkor a ruháknak leginkább megfelelő szárítóprogramot válassza ki.

MEGJEGYZÉS: A PROGRAM IDŐTARTAMA A RUHA MENNYISÉGÉTŐL, A CSAPVÍZTŐL, A KÜLSŐ HŐMÉRSÉKLETTŐL, VALAMINT A KIVÁLASZTOTT SEGÉDFUNKCIÓKTÓL FÜGGŐEN VÁLTOZHAT.

A 1015/2010 és 1061/2010-es rendeletek alapján, 3-as program hőmérséklet-választással a „Standard 60 °C pamut program” és a „Standard 40 °C pamut program”.

Az Eco 40-60 program 40 °C és 60 °C között mosható, átlagosan szennyezett pamutruhák tisztítására alkalmas, együtt ugyanabban a ciklusban. Ezzel programmal mérik fel az EU környezettudatos tervezésre vonatkozó szabályozással való megfelelést.

- Háztartási szárítók esetén; a mosási és szárítási ciklus 40 °C és 60 °C között mosható, átlagosan szennyezett pamutruhák tisztítására alkalmas, együtt ugyanabban a ciklusban, amely úgy szárítja meg a ruhákat, hogy azok azonnal tárolhatók szekrényben. Ezzel programmal mérik fel az EU környezettudatos tervezésre vonatkozó szabályozással való megfelelést.
- Általában azok a programok az energiafogyasztás szempontjából leghatékonyabba, amelyek alacsony hőmérsékleten hosszabb ideig mosnak.
- Nagyban hozzájárulhat az energia- és vízmegtakarításokhoz, ha a mosó- és szárítógépet a gyártó által megjelölt kapacitásig tölti.
- A programok időtartama, energiafogyasztási és vízfogyasztási értékek a mosási töltet súlyától és típusától, a kiválasztott extra funkcióktól, a csapvíztől és környezeti hőmérséklettől függően változhat.
- Folyékony mosószer használata ajánlat az alacsony hőmérsékletű mosási programokhoz. A felhasznált mosószer mennyiség a szennyes mennyiségétől és szennyezettségi fokától függően változhat. Kövesse a mosószer gyártójának javaslatait a felhasznált mosószer mennyiségét illetően.
- A zajt, valamint a ruhák mosás utáni nedvességét a centrifugálási sebesség befolyásolja. Minél nagyobb a centrifugálási sebesség centrifugálás közben, annál hangosabb lesz a gép és annál szárazabb lesznek a ruhák mosás után.
- A energiahatékonysági címkén lévő QR-kód beolvasásával hozzáférhet termékadatbázisunkhoz, ahol bővebb információt talál modelljéről.

Program neve	Névleges kapacitás kg	Energiafogyasztás kWh/ciklus			Program időtartama Óra: Perc			Vízfogyasztás Liter/ciklus			Maximális hőmérséklet °C			Fennmaradó nedvességtartalom % 1400 rpm		
		Névleges kapacitás	1/2 töltet	1/4 töltet	Névleges kapacitás	1/2 töltet	1/4 töltet	Névleges kapacitás	1/2 töltet	1/4 töltet	Névleges kapacitás	1/2 töltet	1/4 töltet	Névleges kapacitás	1/2 töltet	1/4 töltet
Pamut 90	10	2,20			03:08			76			81			53%		
Pamut 60	10	1,28			04:35			65			48			53%		
Eco 40-60	10	1,36	0,49	0,32	03:59	03:00	03:00	60	50	40	49	28	23	53%	53%	53%
Műszálás	3,5	0,72			02:00			52			52			53%		
Gyors 60	5	0,85			01:00			36			58			53%		
PAMUT 20	5	0,22			01:50			46			20			53%		
Mosás és szárítás	6	4,63	2,46		09:00	05:00		100	66		38	27				

Fontos információk

- Olyan mosószert, öblítőszert és adalékanyagokat használjon, amelyek kizárólag automata mosógépekhez ajánlott. Túl sok hab képződött, ezért az automatikus habelszívórendszer aktiválódott a túlzott mosószert-használat miatt.
- Kéthavonta javasoljuk a mosógép tisztítását. Időszakos tisztításhoz indítsa el a Dobtisztítás programot. Amennyiben mosógépe nem rendelkezik Dobtisztító programmal, használja a Pamut 90 programot. Szükség esetén használjon mosógép vízkőtelenítésre alkalmas vízkő-eltávolítót.
- A gép működése közben ne erőltesse az ajtó kinyitását. A mosógép ajtaját 2 perccel a mosási program befejezése után lehet kinyitni. *
- A gép működése közben ne erőltesse az ajtó kinyitását. A mosási ciklus végével az ajtó azonnal kinyílik. *
- A telepítési és javítási folyamatokat mindig a szakszerviz végezze a lehetséges veszélyek elkerülése érdekében. A gyártó nem vonható felelősségre nem hivatalos szakszerviz által végzett munkálatokból fakadó károkért.

(*) A különböző modellek műszaki tulajdonságai eltérhetnek.

Segédprogramok kiválasztása (Szintetikus)

Amikor a program gombbal Szintetikus programot választ, két segédprogram kiválasztása válik lehetségessé.

1-Szintetikus

2-Függöny

• Segédprogramok kiválasztása a <> piktogram gombok segítségével történik.

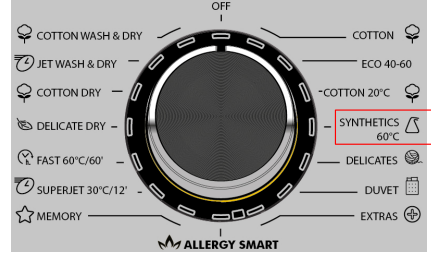

• <> Semboller yardımı ile seçim yaparak Sağ kısımda bulunan sembolüne dokunarak yıkama programına erişebilirsiniz.

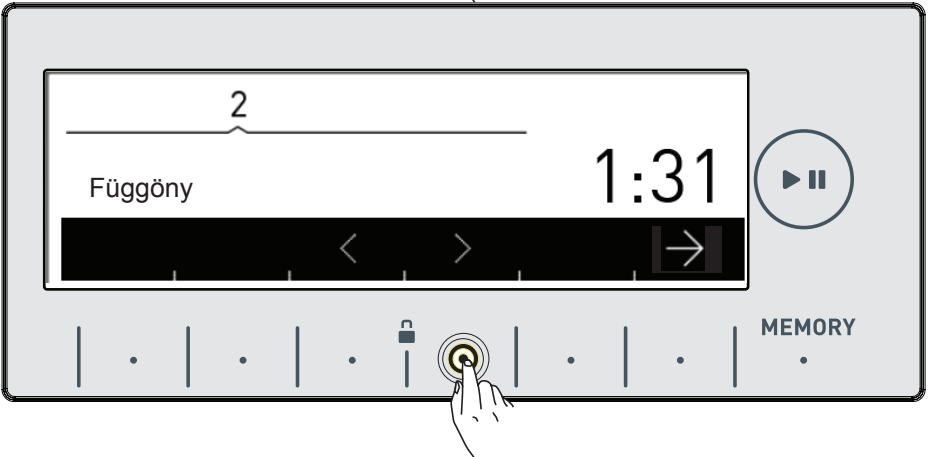
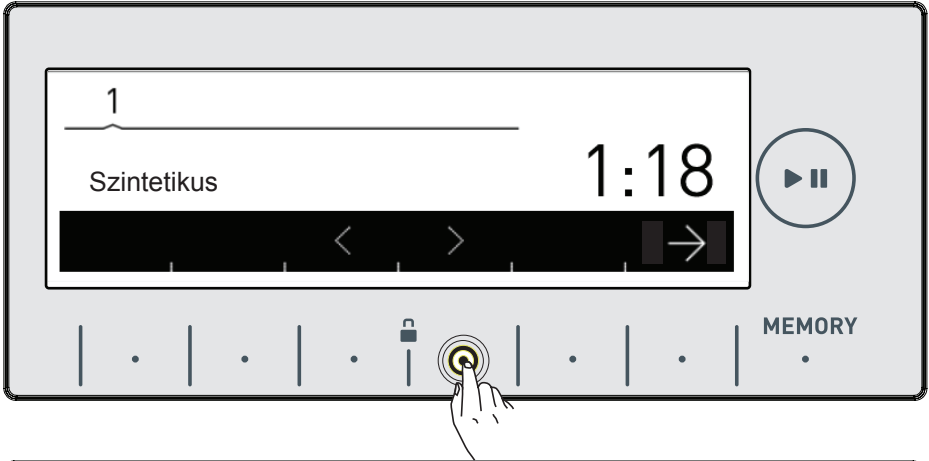

- A kiválasztani kívánt program a(z) → piktogram gomb megérintésével aktiválható.

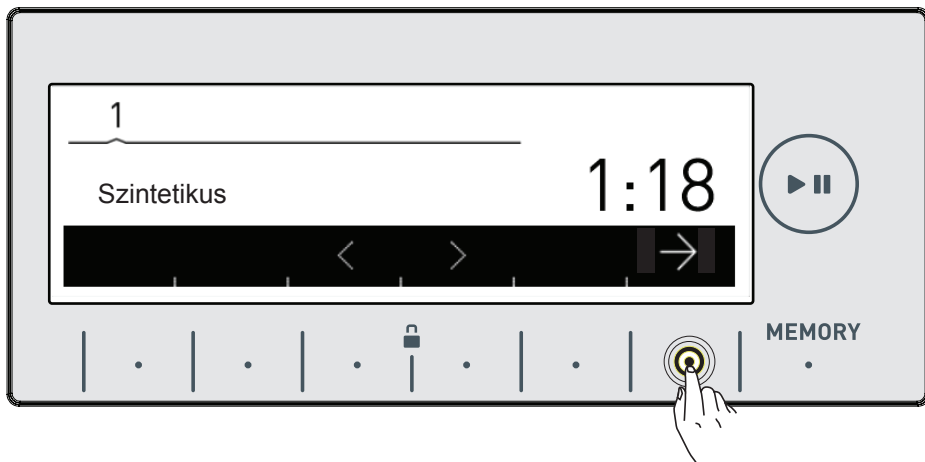

- A kiválasztás aktiválását követően az elektronikus kijelző automatikusan visszatér a kiválasztott program főképernyőjéhez. Ezen a képernyőn kiválaszthatók az egyéb kívánt funkciók és a Start/Szünet gomb megnyomásával a gép elindítható.

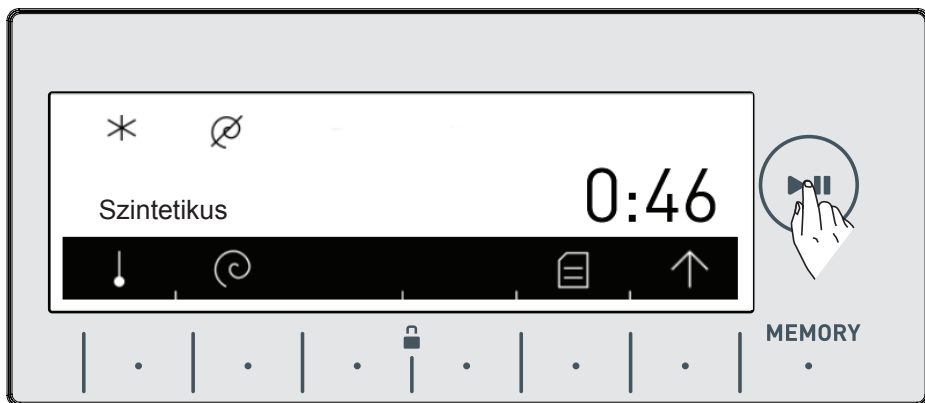



Segédprogramok kiválasztása (Finom)

Amikor a program gombbal Finom programot választ, két segédprogram kiválasztása válik lehetségessé.

- 1- Gyapjú
- 2-Selyem

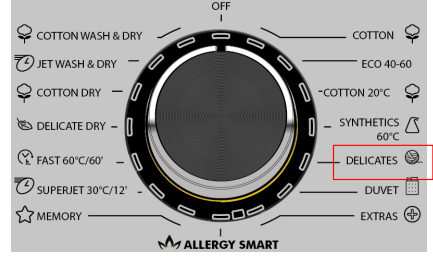
• Segédprogramok kiválasztása a  piktogram gombok segítségével történik.



•  Semboller yardımı ile seçim yaparak Sağ kısımda bulunan sembolüne dokunarak yıkama programına erişebilirsiniz.

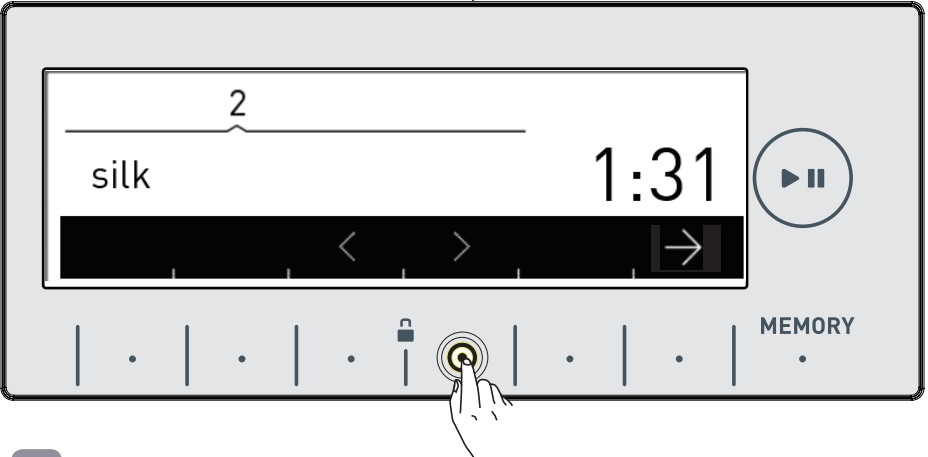
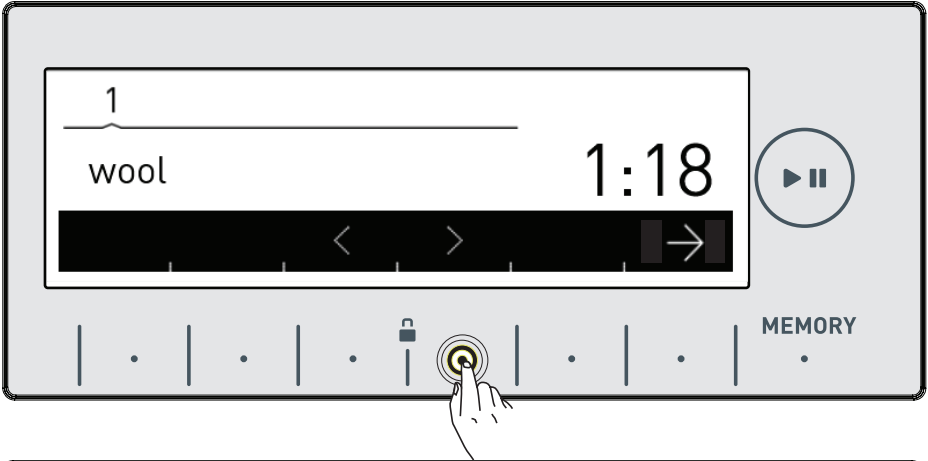

- A kiválasztani kívánt program a(z)  piktogram gomb megérintésével aktiválható.

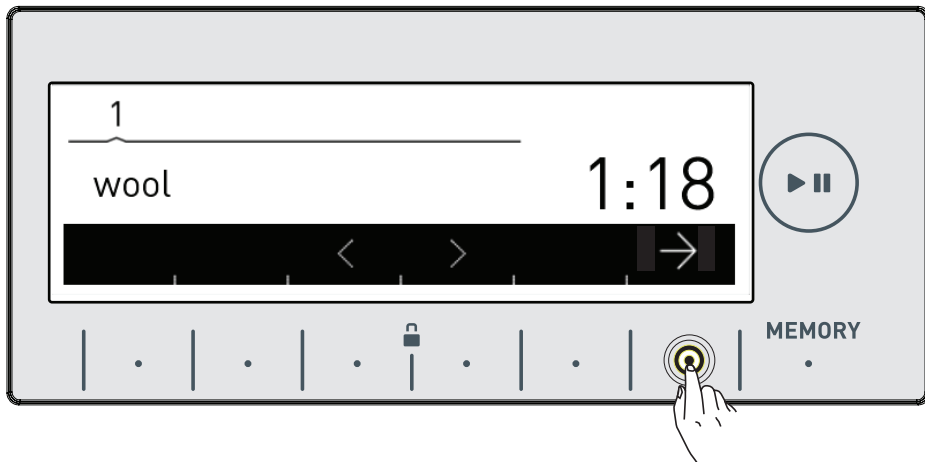

- A kiválasztás aktiválását követően az elektronikus kijelző automatikusan visszatér a kiválasztott program főképernyőjéhez. Ezen a képernyőn kiválaszthatók az egyéb kívánt funkciók és a Start/Szünet gomb megnyomásával a gép elindítható.

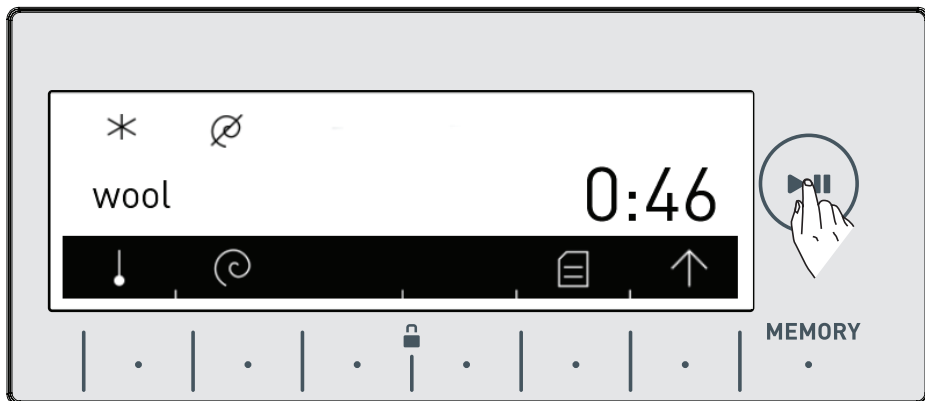

Segédprogramok kiválasztása (Extrák)

Amikor a program gombbal **Extrák** programot választ, 6 segédprogram kiválasztása válik lehetségessé.

- 1- Felfrissítés
- 2- Öblítés
- 3- Centrifugálás
- 4- Leeresztés
- 5- Dobtisztítás
- 6- Szintetikus Mosás + Szárítás

• Segédprogramok kiválasztása a(z) <> piktogram gombok segítségével történik.

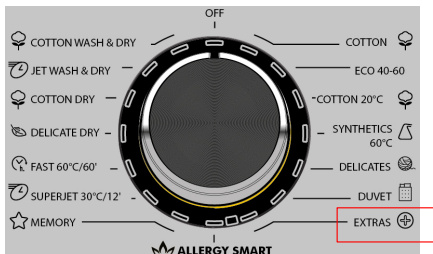

• <> Semboller yardımı ile seçim yaparak Sağ kısımda bulunan sembolüne dokunarak yıkama programına erişebilirsiniz.

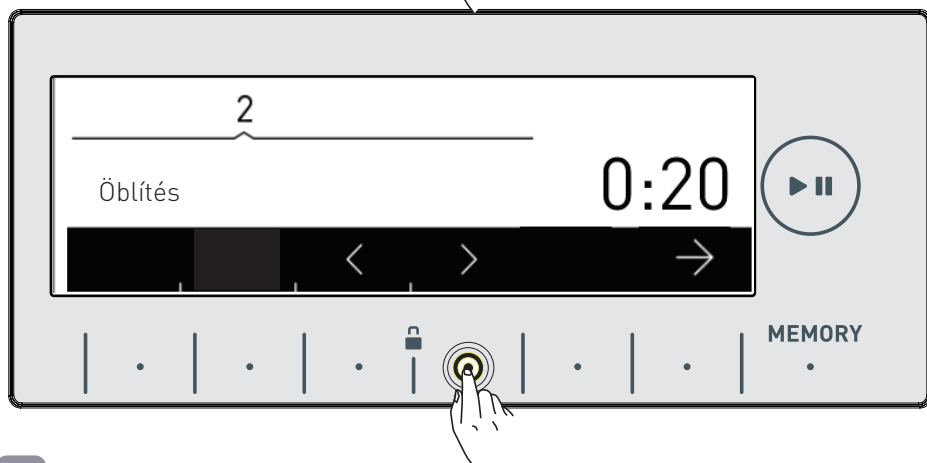
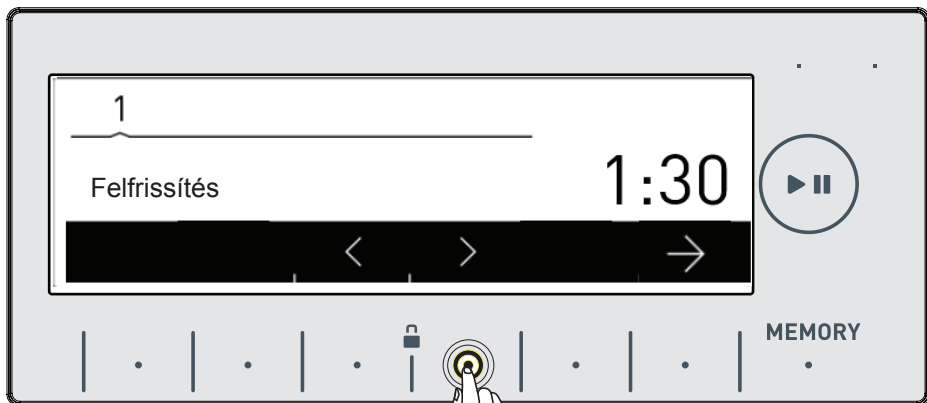

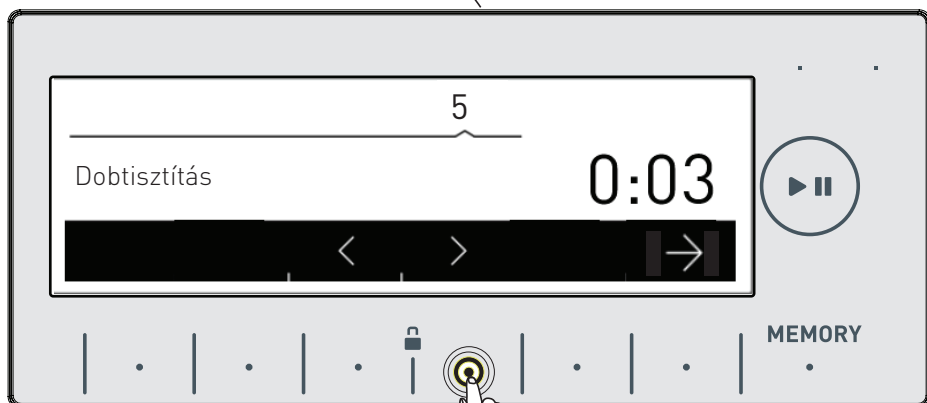
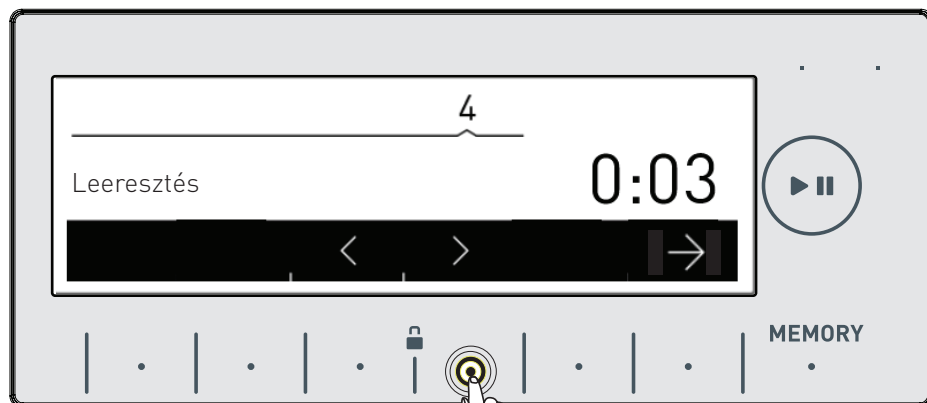
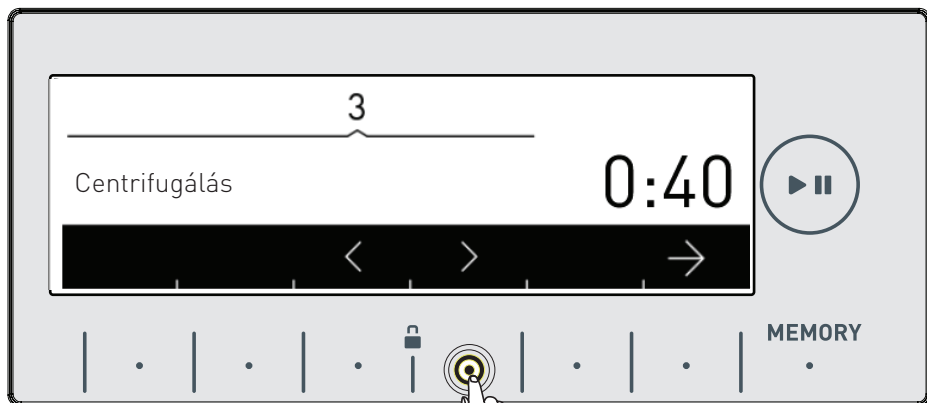



- A kiválasztani kívánt program a(z) → piktogram gomb megérintésével aktiválható.
- A kiválasztás aktiválását követően az elektronikus kijelző automatikusan visszatér a kiválasztott program főképernyőjéhez. Ezen a képernyőn kiválaszthatók az egyéb kívánt funkciók és a Start/Szünet gomb megnyomásával a gép elindítható.

A GÉP KARBANTARTÁSA ÉS TISZTÍTÁSA



Figyelem !

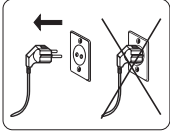

A gép karbantartásának és tisztításának megkezdése előtt húzza ki a gép dugóját.

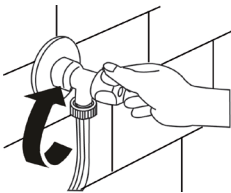

A gép karbantartásának és tisztításának megkezdése előtt zárja el a vízbemenetet.



Figyelem !

Oldószereket tartalmazó tisztítószer használata esetén a gép alkatrészei károsodhatnak. Ne használjon oldószereket tartalmazó tisztítószeret.

Vízbeeresztő szűrők

A szűrők megakadályozzák, hogy idegen anyagok juthassanak a gépbe; szűrők találhatóak a vízbeömlő tömlő vízcsap felőli oldalán, valamint a gép vízbeömlő tömlője mentén lévő vízszelepek végeinél. Ha a csap ki van nyitva és a gép mégsem vesz fel elegendő mennyiségű vizet, akkor a szűrőket meg kell tisztítani.

- Válassza le a vízbeömlő cső végeit a csapról és a gépről.

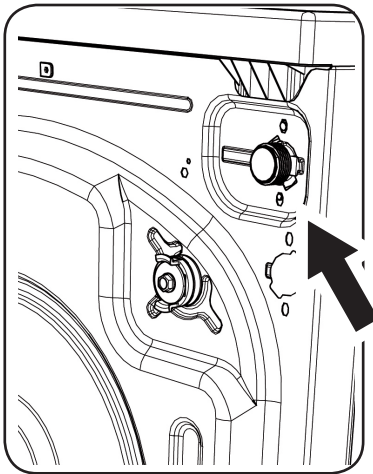

- Kombináltfogó segítségével vegye ki a gépen található vízbeömlő szelep szűrőjét. Víz és kefe segítségével alaposan tisztítsa meg.

- Kézzel szerelje szét a vízbeömlő tömlő csap felőli oldalán található szűrőt és tisztítsa meg.

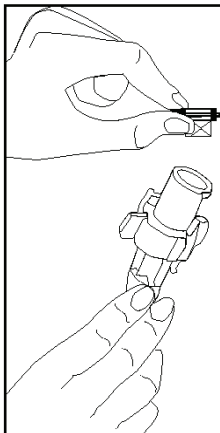

- Ha megtisztította a szűrőket tegye vissza őket a helyükre.

Mosószeradagoló fiók karbantartása és tisztítása

• A mosószeradagoló fiókban és a mosószeradagoló fiók réseiben mosószer-maradványok gyűlhetnek fel. A lerakodott mosószer kitisztításához rendszeres időközönként vegye ki a mosószeradagoló fiókot. A mosószeradagoló fiók kivétele a helyéről:

* Húzza ki egészen a mosószeradagoló fiókot.

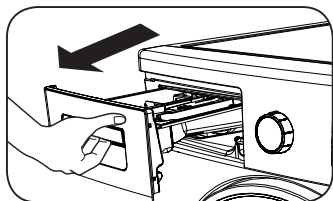

• Nyomja meg a teljesen kihúzott mosószeradagoló fiók belsejében található részt az alábbiakban bemutatottak szerint, majd húzza tovább és vegye ki a helyéről a fiókot.

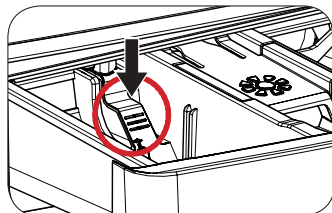
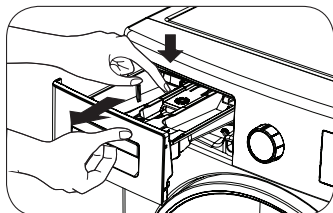

- Kefe segítségével, bő vízzel öblítse át.
- Gyűjtse össze a mosószeradagoló fiók belsejének réseiben felgyűlt maradványokat, hogy azok ne kerülhessenek a gépbe.
- Törölköző vagy száraz ruha segítségével szárítsa meg a mosószeradagoló fiókot és tegye vissza a helyére.

Szifonsapka

Vegye ki a helyéről a mosószeradagoló fiókat (lásd 99. oldal). Az ábrán látható módon vegye le a szifonsapkát és alaposan tisztítsa meg az öblítőmaradványoktól. Tegye vissza a megtisztított szifondugót. Ellenőrizze, hogy jól illeszkedik-e.

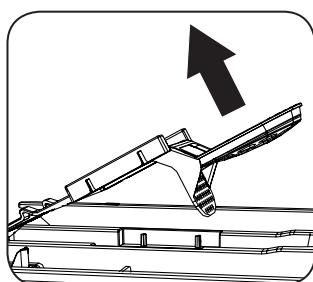
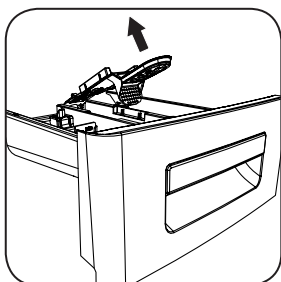
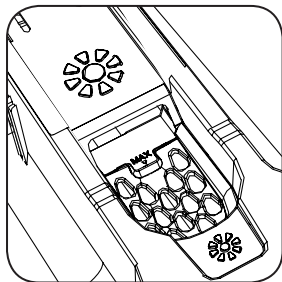

Dobtisztítás

A gépben ne hagyjon fémből készült tárgyakat, pl. tűt, gémkapcsot vagy érmét. Ezek miatt a dob belsejében rozsdá képződhet. A rozsdafoltok eltávolításához használjon klórmentes tisztítószeret és tartsa be a tisztítószer gyártójának utasításait. A rozsdafoltok megtisztításához semmiképpen se használjon fémből készült dörzsít vagy más hasonló durva tárgyat.

A gép tisztítása

Tisztítsa meg a géptestet korrózióálló, nem gyúlékony tisztítószerrel. Miután a megtisztított gépet áttörölte egy kevés tiszta vízzel, törölje át egy puha, száraz ruhával.

Szivattyúszűrő karbantartása és tisztítása

A gépben egy olyan szűrőrendszer található, amely megakadályozza, hogy a mosást követő vízleeresztés során ruhaszálak és más apró anyagok kerülhessenek a szivattyúba. Ez a szivattyú védelmét szolgálja és meghosszabbítja annak élettartamát. A szivattyú szűrőjének megtisztítása 2 havonként ajánlott.

A szivattyú szűrőjének megtisztításához:

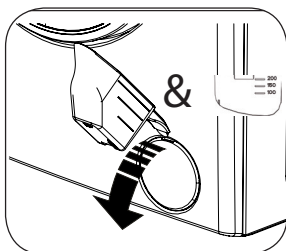

- A szivattyú fedelének felnyitásához használhatja a géppel szállított mosóporadagoló lapátot vagy a folyékony mosószer szintmérőjét.

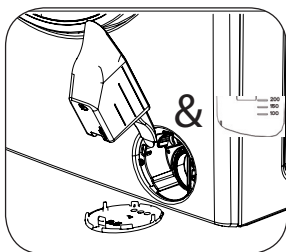

- Helyezze a műanyag alkatrész végét a fedél nyílásához és nyomja hátrafelé. A fedél felnyílik.

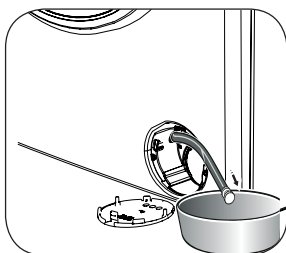

- Húzza a fekete gumitömlőt és szerelje le azt a bilincséről, tegyen alá egy edényt és vegye le a dugóját.

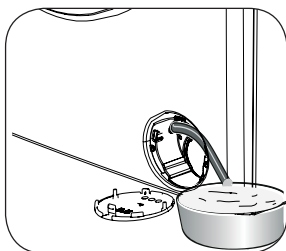

- A kieresztett vizet gyűjtse az edénybe.

Figyelem: A víz belsejében lévő víz mennyiségétől függően a víz összegyűjtésére használt edényt lehet, hogy párszor ki kell üríteni.

- A víz leeresztését követően tegye vissza a fekete gumitömlő dugóját.
- Szerelje vissza a fekete gumitömlőt a bilincsre.

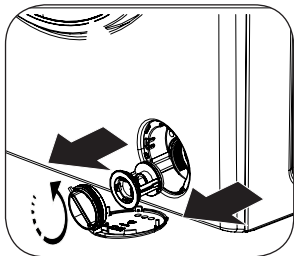

- Az óramutató járásával ellentétes irányba forgatva lazítsa meg a szűrősapkát és húzó mozdulattal vegye azt le.

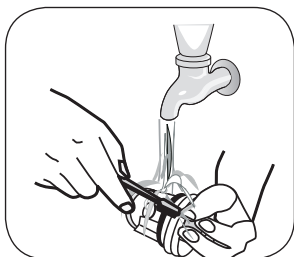

- A szűrő belsejét tisztítsa meg az idegen anyagoktól egy kefe segítségével.

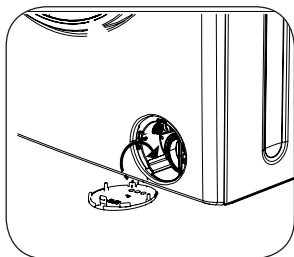

- A szűrő megtisztítása után tegye vissza a szűrősapkát és az óramutató járásával megegyező irányban szorítsa meg.

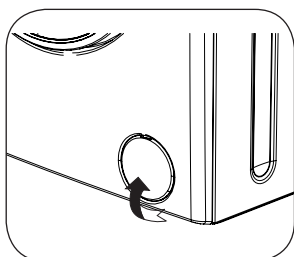

- Felhívjuk a figyelmet, hogy a szűrősapka szivárogni fog, ha nem megfelelően helyezi vissza.
- A szivattyú fedele a kinyitásával ellentétes módon zárható le.
- A szivattyú fedelének lezárásakor ügyeljen rá, hogy a fedél belsejében található részek illeszkedjenek az elülső paneloldalon található lyukakhoz.

Hibaelhárítás

A gép szükséges javítását mindenkor szakszervizzel kell elvégeztetni. Ha a gép javításra szorul vagy az alábbi tájékoztató segítségével sem oldható meg a probléma, akkor:

- Húzza ki a gépet.
- Zárja le a csapot.
- Forduljon a legközelebbi szakszervizhez.

HIBA	LEHETSÉGES OK	MEGSZÜNTETÉSÉNEK MÓDSZEREI
A gép nem indul el.	A gép dugója nincs bedugva.	Dugja be a dugót a fali konnektorba.
	A biztosíték meghibásodott.	Cserélje ki a biztosítékot.
	Nincs hálózati áram.	Ellenőrizze a hálózati áramellátást.
	Nincs megnyomva a Start/Szünet gomb.	Nyomja meg a Start/Szünet gombot.
	A program gomb stop (kikapcsolt) állásban van.	Fordítsa el a program gombot a kívánt állásba.
	A gép ajtaja nincs megfelelően bezárva.	Zárja be a gép ajtaját.
A víz nem ömlik be gépbe.	A csap el van zárva.	Nyissa ki a csapot.
	Ellenőrizze a vízbeeresztő tömlőt.	Lehet, hogy a vízbeeresztő tömlő meg van tekeredve.
	Lehet, hogy a vízbeeresztő tömlő el van tömődve.	Tisztítsa meg a vízbeeresztő tömlő szűrőt.(*)
	A vízbeömlő szelep szűrője eltömődött.	Tisztítsa meg a vízbeömlő szelep szűrőt.(*)
	A gép ajtaja nincs megfelelően bezárva.	Zárja be a gép ajtaját.

(*) Lásd a 98. oldalon.

HIBA	LEHETSÉGES OK	MEGSZÜNTETÉSÉNEK MÓDSZEREI
A gép nem ereszti le a vizet	A vízleeresztő tömlő eltömődött vagy meg van csavarodva.	Ellenőrizze a vízleeresztő tömlőt.
	A szivattyúszűrő eltömődött.	Tisztítsa meg a szivattyú szűrőjét.(**)
A gép rázkódik.	Nincsenek beállítva a gép lábai.	Állítsa be a gép lábait. (***)
	A szállításhoz használt biztonsági csavarok nem lettek kiszedve.	Szerelje le a gépről a szállításhoz használt biztonsági csavarokat (****)
	A gép maximális kapacitásánál van a gépben.	Ez nem akadályozza a gép működését.
	Túl sok ruha van a gépben vagy nincs egyenletesen elosztva.	Ne tegyen az ajánlottnál több ruhát a gépbe és ügyeljen rá, hogy a ruhák egyenletesen legyenek elosztva.
	A gép durva felületen áll.	Ne helyezze a gépet durva felületre. A gépet úgy helyezze el, hogy hagyjon egy 2 cm-es helyet a gép, illetve a falak és a durva felületek között.

(**) Lásd a 101. oldalon.

(***) Lásd a 23. oldalon.

(****) Lásd a 21. oldalon.

HIBA	LEHETSÉGES OK	MEGSZÜNTETÉSÉNEK MÓDSZEREI
Túl sok hab képződik a mosószera­dagoló fiókban.	Túl sok mosószert használt.	Nyomja meg a Start/Szünet gombot. A habképződés kiküszöböléséhez keverjen össze egy evőkanálnyi öblítőt fél liter vízzel és öntse a keveréket a mosószera­dagoló fiókba. 5-10 per múlva nyomja meg ismét a Start/Szünet gombot. A következő mosáskor megfelelő mosószera­dagot használjon.
	Nem megfelelő mosószert használt.	Kizárólag automata mosógépekhez használatos mosószert használjon.
Nem kielégítő mosási eredmény.	A ruhák szennyezettségi foka nem felel meg a kiválasztott programnak.	Olyan programot válasszon ki, ami megfelel a ruhák szennyezettségi fokának. (Lásd a program táblázat 78. oldalát)
	Kevés mosószert használt.	Használjon a ruhák mennyiségének és szennyezettségi fokának megfelelő mennyiségű mosószert.
	A gép maximális kapacitásánál több ruha van a gépben.	Csak annyi ruhát helyezzen be, ami nem haladja meg a gép maximális töltési kapacitását.

HIBA	LEHETSÉGES OK	MEGSZÜNTETÉSÉNEK MÓDSZEREI
Ahogy a gép megtelik vízzel, leereszti a vizet.	A vízleeresztő tömlő vége túl alacsonyan van a gépnek.	Állítsa be megfelelő magasságban a vízleeresztő tömlőt. (****)
Mosás közben nem látható víz a dobben.	Ez nem hiba. A víz a dobnak abban a részében van, ami nem látható.	-
A ruhákon mosószer-maradványok láthatók.	Egyes mosószerek esetében a fel nem oldódó mosószer-részecskék fehér foltot hagyhatnak a ruhán.	Állítsa a gépet „Öblítés” programra és végezzen egy plusz öblítést, vagy száradása után egy kefe segítségével tisztítsa meg a ruhákat a foltoktól.
A ruhákon mosószer-maradványok láthatók.	Lehet, hogy e foltokat olaj, krém vagy valamilyen kenőcs hagyta.	A következő mosásnál használja a mosószergyártó által ajánlott maximális mennyiségű mosószert.
A gép nem vagy későn centrifugál.	Ez nem hiba. A ruhák egyenetlen elosztását felügyelő rendszer aktiválódott.	A ruhák egyenetlen betöltését felügyelő rendszer megpróbálja egyenletesen elosztani a ruhákat. A centrifugálás akkor indul el, ha a ruhák kellően el vannak osztva. Legközelebb egyenletesen helyezze be a ruhákat a gépbe.

(****) Lásd a 27. oldalon.

HIBA	LEHETSÉGES OK	MEGSZÜNTETÉSÉNEK MÓDSZEREI
<p>A gép betöltésekor a ruhákat érzékelő rendszer nem működik a képernyőn.</p>	<p>A ruhákat úgy helyezte a gépbe, hogy nem választott mosási vagy szárítási programot.</p>	<p>Vegye ki a ruhákat a gépből. Állítsa a program gombot TÖRLÉS állásba, és válassza ki ismét a kívánt programot. Töltse be a ruhákat a gépbe és indítsa el.</p>
<p>A(z)  piktogram jelenik meg a képernyőn és a gép nem indul el.</p>	<p>A kiválasztott mosási vagy szárítóprogramhoz tartozó maximális mennyiségnél több ruha van a gépben.</p>	<p> Vegyen ki ruhákat a gépből, amíg a piktogram el nem tűnik.</p>
<p>A szárítás után a ruhák nedvesek maradnak.</p>	<p>Nem megfelelő szárítóprogram lett kiválasztva. Lehet, hogy túllépte a kiválasztott programhoz tartozó maximális betöltési mennyiséget.</p>	<p>Válasszon a ruháknak megfelelő szárítóprogramot (lásd a program táblázat 78. oldalát).</p>

Automatikus hibajelzés és a teendők

A gép olyan rendszerekkel van ellátva, amelyek a mosási műveletek során végzett folyamatos önellenőrzés révén képesek megtenni a szükséges óvintézkedéseket és meghibásodás esetén egyben figyelmeztetést is adnak.

HIBAKÓD



Check the door

**LEHETSÉGES
HIBA**

A gép ajtaja nyitva maradt.

MI A TEENDŐ?

Csukja be az ajtót.
Ha a gép továbbra is hibát jelez, kapcsolja ki a gépet, húzza ki a dugóját és haladéktalanul forduljon a legközelebbi szakszervizhez.

HIBAKÓD



NO WATER

Check water
supply.





LEHETSÉGES HIBA

Nincs víz vagy kicsi a vezetékes víz nyomása.

MI A TEENDŐ?

- Lehet, hogy a vízcsap el van zárva. Ellenőrizze.
 - Lehet, hogy a vezetékes vízellátást zárták el.
Ellenőrizze.
 - Ha így van, akkor kapcsolja a program gombot
TÖRLÉS állásba. Ha ismét van vízellátás,
programot választhat és elindíthatja a gépet.
 - Kicsi a vezetékes víz nyomása.
Ellenőrizze.
 - Lehet, hogy a vízbeeresztő tömlő meg van
tekeredve.
Ellenőrizze.
 - Lehet, hogy a vízbeeresztő tömlő el van tömődve.
 - Tisztítsa meg a vízbeeresztő tömlőt és a
vízbeömlő szelep szűrőit. (*)
- Ha a probléma továbbra is fennáll, húzza ki a
gép dugóját, zárja el a csapot és forduljon a
legközelebbi szervizhez.

<p>HIBAKÓD</p>	<div style="border: 1px solid gray; padding: 5px;"> <div style="display: flex; justify-content: space-between; align-items: center;"> ⚠ PUMP  </div> <hr style="width: 60%; margin: 5px auto;"/> <p style="text-align: center;">Unplug the machine.</p> </div>
<p>LEHETSÉGES HIBA</p>	<p>A szivattyú sérült, a szivattyú szűrője eltömődött vagy a szivattyú elektromos csatlakozása hibásan működik.</p>
<p>MI A TEENDŐ?</p>	<p>Tisztítsa meg a szivattyú(**) szűrőjét. Ha a probléma továbbra is fennáll, forduljon a legközelebbi szakszervizhez.</p>
<p>HIBAKÓD</p>	<div style="border: 1px solid gray; padding: 5px;"> <div style="display: flex; justify-content: space-between; align-items: center;"> ⚠ FILTER  </div> <hr style="width: 60%; margin: 5px auto;"/> <p style="text-align: center;">Check filter.</p> </div>
<p>LEHETSÉGES HIBA</p>	<p>A szivattyú sérült, a szivattyú szűrője eltömődött vagy a szivattyú elektromos csatlakozása hibásan működik.</p>
<p>MI A TEENDŐ?</p>	<ul style="list-style-type: none"> - Lehet, hogy a szivattyú szűrője eltömődött. <li style="padding-left: 20px;">- Tisztítsa meg a szivattyú szűrőjét. (**) - A vízleeresztő tömlő esetleg eltömődött vagy megtekeredett. <li style="padding-left: 20px;">- Ellenőrizze a tömlőt. - Ha a probléma továbbra is fennáll, forduljon a legközelebbi szakszervizhez.

HIBAKÓD



OVERFLOW

Close tap.



LEHETSÉGES HIBA

A gép túl sok vizet vesz fel.

MI A TEENDŐ?

A vizet a gép magától leereszti.
A leeresztési műveletet követően kapcsolja ki a gépet és húzza ki. Zárja el a csapot és forduljon a legközelebbi szakszervizhez.

HIBAKÓD



VOLTAGE

Out of range.



LEHETSÉGES HIBA

A hálózati feszültség magas vagy alacsony.

MI A TEENDŐ?

A gépbe táplált energia ingadozhat, ellenőrizze, hogy földelt-e a dugaszolóaljzat, amihez csatlakoztatta a gépet. Hívjon villanszerelőt és ellenőriztesse a lakásban lévő feszültséget. Ha nem elektromos problémáról van szó, áramtalanítsa a gépet és forduljon a legközelebbi szakszervizhez.



wk k "g\ Ufd\ ca YUdd`]UbWg'Vt#a





Service & Support

Visit Our Website

sharphomeappliances.com

52344169

SHARP

Be Original.