

Home Appliances



# ES-HDD0147WC-EE

Пералня - сушилна

БГ Ръководство

**SHARP**

Be Original.



# ПРЕДИ УПОТРЕБА

## Правилна употреба



- Прочетете това ръководство

- Пералната е създадена за домашна употреба.

**Различна от тази употреба, анулира гаранцията.**

- Пазете домашните любимци далеч от пералната.

- Проверете опаковките преди инсталацията, както и пералната, след като разопаковате. Не ползвайте перални с увредена опаковка или корпус.

- Пералната трябва да се инсталира от оторизирано лице. В противен случай, гаранцията ще бъде анулирана

- Пералната не трябва да се ползва от хора (и деца) с намалени физически, сетивни или психически способности, без да имат разрешение или да са били инструктирани от човек, който отговаря за безопасността им. Децата не бива да си играят с пералната.

- Ползвайте пералната за пране, което може да се пере и суши в перална и следвайте указанията на етикета.

- Премахнете болтовете за безопасно транспортиране преди да ползвате пералната. Пералната може да се повреди, ако не премахнете болтовете. Това ще анулира гаранцията ви.

- Гаранцията не покрива повреди от външни фактори (наводнение, огън, гризачи и т.н.)

- Не изхвърляйте това ръководство. Запазете го на безопасно място. Може да потрябва на вас или следващия потребител.

### **Предупреждения**

- Необходимо е температурата на стаята да бъде 15-25°.

- Замръзналите маркучи могат да се скъсат.

Ако температурата е под нулата, електронните платки може да не функционират правилно.

- Уверете се, че дрехите, които поставяте в пералната не съдържат предмети (пирони, игли, монети, запалки, кибрит, кламери и т.н.) Тези предмети могат да увредят пералната ви.

- Преди да ползвате пералната си, може да се обадите на най-близкия оторизиран сервиз и да получите безплатна инсталация на уреда.

- Препоръчва се първото пране да е с 1/2 препарат във второто отделение за препарат и да е без дрехи на програма "ПОЧИСТВАНЕ НА БАРАБАН" (Вижте програмната таблица на стр 85)

- Дълготото излагане на въздух на препаратата и омекотителя може да оцвети пералната, затова ги поставяйте непосредствено преди да започнете да перете.
- Препоръчително е да изключите от тока и да спрете водата към пералната, ако няма да я ползвате дълго.  
Оставяйте вратата на пералната откритата, за да избегнете влага и лоши миризми.
- Може да остане вода в пералната след опитите за контрол на качеството.  
Това няма да повреди пералната ви.
- Пазете торбата с документите и ръководството далеч от деца и бебета, за да ги предпазите от потенциално задушаване.
- Пазете малките части на документите далеч от деца и бебета.
- Ползвайте програми с предварително пране само за много замърсени дрехи.

- Никога не слагайте повече количество пране от максималното препоръчвано за конкретната програма за пране или сушене.
  - В случай на повреда, изключете уреда и спрете водата. Не опитвайте да извършвате ремонта сами. Потърсете оторизирани лица.
  - Никога не отваряйте отделението за препаратата, докато пераланта работи.
  - Не опитвайте да отворите вратата, докато пералната работи.
  - Не слагайте повече препарат от показаното.
  - Когато пералната е в процес на сушене, не спирайте пералната, преди ункцията да е завършила.
- Ако това се налага, извадете дрехите бързо и ги поставете разгънати на подходящи места, за да могат да се охладят.
- Поставете пералната на място, където вратата може да се отваря изцяло. (Не поставяйте на места, където вратата не може да се отвори напълно.)
  - Поставете пералната на място, с добра вентилация и постоянна циркулация на въздуха.



## **Предупреждения за безопасност**

**Прочетете тези предупреждения.**

**Така ще предпазите себе си и близките си от фатални инциденти и всякакви рискове.**



### **Опасност от изгаряне!**

- Не пипайте маркуча за източване на водата, тъй като водата може да е с висока температура и да се изгорите.
- Отворете вратата до край след сушенето. Не пипайте стъклото на вратата. Може да се изгорите от високата температура.



## Опасност от токов удар!

- Не използвайте удължители или разклонители.
- Не свързвайте в повредени контакти.
- Никога не дърпайте кабела при изключване.
- Дърпайте основата.
- Не изключвайте с мокри ръце, за да избегнете токов удар!
- Никога не пипайте пералната с влажни ръце или мокри крака.
- Потърсете оторизирано лице, ако е необходима смяна на захранващия кабел.

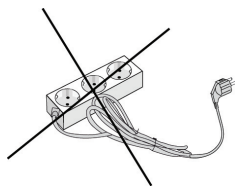





## Опасност от наводнение!

- Проверете колко бързо върви водата, преди да поставите маркуча в мивката.
- Уверете се, че маркучът няма да се изплъзне.
- От налягането, неправилно поставения маркуч може да се изплъзне. За да не се случи това, запушете мивката.



## Опасност от взрив

- Докато работи функцията за сушене, се уверете, че няма остатъци от химикалите, които сте използвали за прането и че са се изплакнали хубаво.

Има опасност от взрив, ако ползвате функцията без да сте проверили за остатъци.



## Опасност от пожар!

- Не сушете неизпрани дрехи в пералната.
- Не дръжте запалими или експлозивни течности в близост до пералната.
- Маслени петна, ацетон, алкохол, петрол, керосин, препарат за петна, терпентин, пчелен восък или препарат за чистене на пчелен восък, трябва първо да се измият с много препарат и топла вода, преди да се пуснат в сушилната. В противен случай, рискувате да стане пожар.
- Ако ще ползвате пране и сушене, не ползвайте устройство за препарат вътре в пералната. Това може да направи пожар.

- Прането **не бива да се суши в пералната** при следните условия, за да се избегне риск от пожар:
  - Дрехите не са изпрани.
  - Ако има маслени или други петна (от храна, балсами или козметични продукти, кухненски препарати и т.н.) които не са почистени добре.
  - Дрехите са почистени с химикали.
  - Дрехи, които имат пяна, латекс или гумени части по тях.
  - Гума, латекс, шапки за баня, водоустойчиви текстилни продукти, гумени предмети и дрехи, възглавници с пяна, не бива да бъдат ползвани с функция за сушене.
  - Запълнени или повредени части (възглавници или якета). Стърчащите части могат да се запалят по време на сушене.
  - Сярата в разредителите може да доведе до корозия. Никога не ползвайте такива препарати с пералната.
  - Уверете се, че в пералната няма измервателни чашки. Могат да се разтопят и да повредят пералната и прането.
  - Дрехи, от които са били премахвани петна, трябва да бъдат изплакнати обилно, преди да бъдат изпрани.

- Никога не използвайте разреждители за почистване на пералната.
- Изпразнете джобовете на прането (игли, кламери, запалки, кибрит и т.н.) когато ги слагате в пералната.

### **Опасност от пожар и експлозия.**



### **Опасност от падане и травма!**

- Не се качвайте на пералната. Горната част може да се счупи и да пострадате.
- Приберете кабелите и опаковките по време на инсталация. Може да се спънете в тях и да паднете.
- Не обръщайте пералната наопъки или настрани.
- Не вдигайте машината от изпъкнали части (отделение за препарат, врата). Тези части могат да се счупят и да пострадате.
- Има риск от спъване и травма, ако маркучите и кабелите не са правилно прибрани след инсталацията.

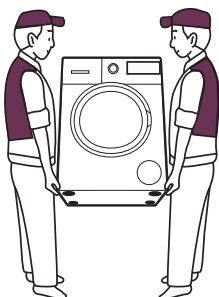

Пералната трябва да се носи от 2-ма души или повече.

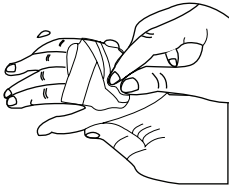

## Безопасност за деца!

- Не позволявайте на децата да си играят с пералната. Тя е електрически уред.
  - Не оставяйте деца без надзор около пералната. Децата може да се самозаклчат в пералната и да последва смъртен случай.
  - Стъклото на вратата и пералната може да бъдат много горещи по време на пране.
- 
- Изключително важно е децата да не пипат пералната, за да не се нарани кожата им.
  - Пазете опаковачните материали далеч от децата.
  - Може да се получи отравяне, ако децата погълнат от препаратите. Очите и кожата може да се раздразнят, ако препарат влезе в контакт с тях. Пазете почистващите материали далеч от децата.

# РАЗОПАКОВАНЕ И ОКОЛНА СРЕДА

## ИЗХВЪРЛЯНЕ НА ОПАКОВКИТЕ И НА СТАРАТА ПЕРАЛНА

### Разопаковане

Опаковачните материали предпазват пералната при транспортиране. Те могат да се рециклират. Рециклирайте, за да пестите материал и да намалите замърсяването на околната среда.

### Изхвърляне на старата перална

Електрическите и електронните устройства могат да имат останали полезни части. Никога не ги изхвърляйте с битовия отпадък. Уверете се, че частите ще влязат в употреба, като ги дадете на съответните за целта места.



Уверете се, че старите части на пералната ще се използват, като я дарите за рециклиране.

**Съхранявайте старите уреди на недостъпни за деца места, докато бъдат изкарани навън.**

# ИНФОРМАЦИЯ ЗА ПЕСТЕНЕ И ЕФЕКТИВНОСТ

Важна информация за по-добра ефективност на пералната:

- Не превишавайте лимита за разрешено пране.  
По този начин, пералната ще пести енергия.
- Не използвайте функцията за предварително пране, за да спестите електричество и вода.

# ПРЕГЛЕД НА ПЕРАЛНАТА

## Външен вид





## Външен вид

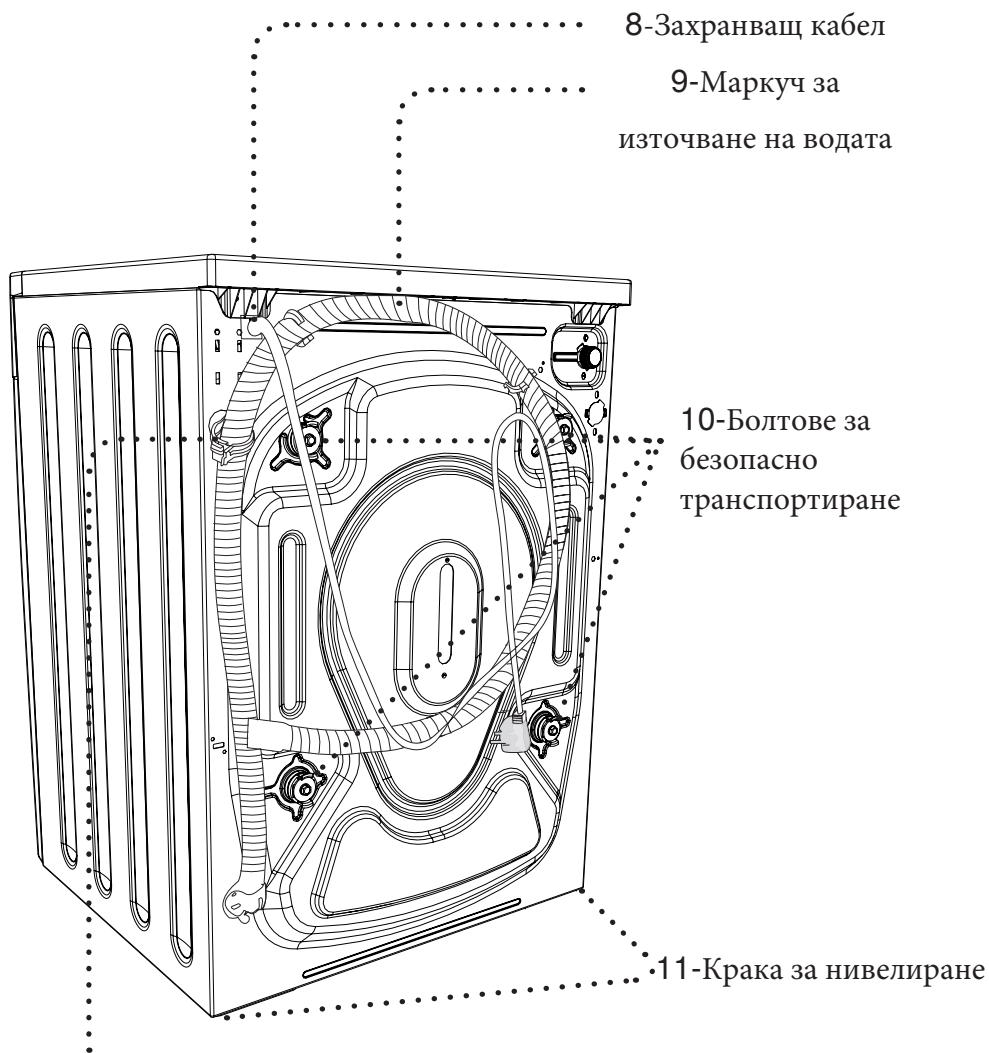

12-Пластмаса на маркуча за източване:

(Премахването на пластмасовата част ще повлияе на работата на пералната. Моля не я премахвайте при никакви обстоятелства.)

## Технически характеристики

Максимално количество (сухо пране) (кг)	10.0
* Максимално количество за сушене (кг)	6.0
Скорост на въртене (обор. мин.)	1400
Брой програми	15
Работни волтове / честота (V/Hz)	220-240 / 50
Водно налягане (Mpa)	Maximum:1 Minimum:0.1
Размери (вхшхд) (мм)	845x597x582
* Не сушете неизпрано пране в пералната.	

# НАСТРОЙКА НА ПЕРАЛНАТА

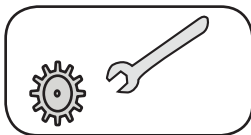

Инсталацията трябва да се извърши от оторизирани лица.

Премахване на болтовете за безопасен транспорт.

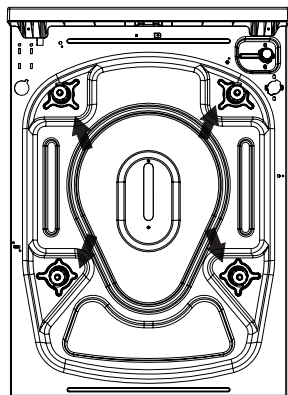

Преди да ползвате пералната, премахнете болтовете за безопасен транспорт от задната част.

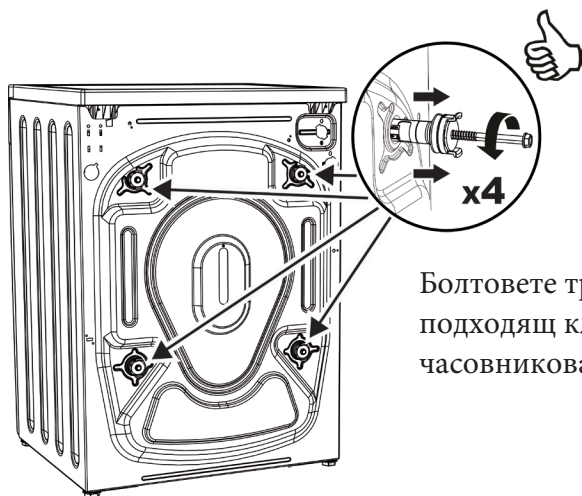

Болтовете трябва да се развъртят с подходящ ключ обратно на часовниковата стрелка.

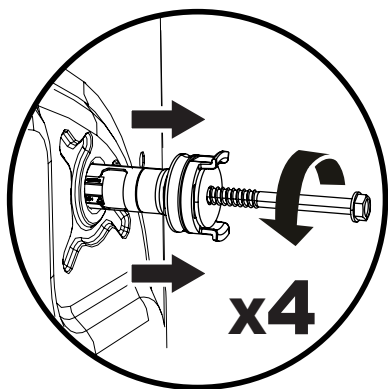

Издърпайте болтовете. Запазете болтовете, в случай, че трябва да местите пералната като например ако си сменяте жилището.

**ЗАБЕЛЕЖКА:** Задължително махнете болтовете преди да ползвате пералната. Ако не го направите, гаранцията няма да ви бъде призната.

Поставете тапите, предоставени в торбата с аксесоари на мястото на болтовете.

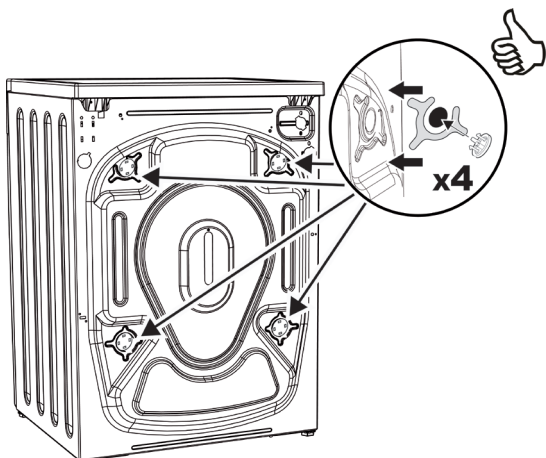

## Поставяне на пералната и нивелиране с краката

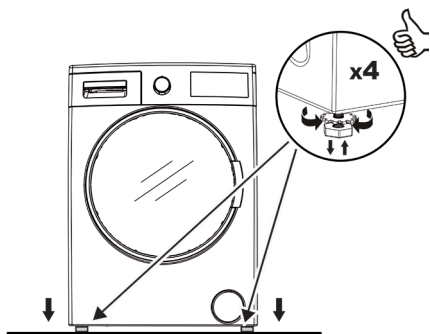

Не поставяйте на килим или подобни настилки, това е възпрепятства вентилацията.

За да няма вибрации и шум, поставете на солидна основа, която не се пързала.

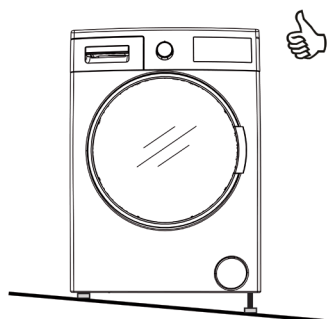

Може да настроите с нивелир, като го поставите на пералната.

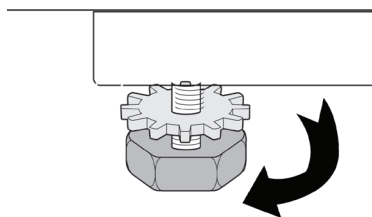

Може да нивелирате пералната с краката.

- Разхлабете пластмасата.
- Чрез въртене нагоре и надолу ги настройте.

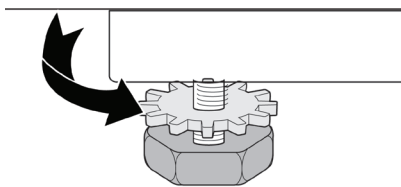

- След като нивелирате пералната, натиснете пластмасата нагоре.



- Не поставяйте картон, дърво или подобни материали с цел стабилизиране.
- При почистване на пода, внимавайте да не разместите краката.



## ЕЛЕКТРИЧЕСКО СВЪРЗВАНЕ

- Пералната е настроена на 220-240V и 50Hz.
- Кабелът на пералната е специален и заземен.
- Свържете го със заземен контакт с 10 ампера. Стойността на бушона трябва да е на 10 ампера.
- Обърнете се към професионален електричар, ако не отговаряте на горните изисквания.
- Не носим отговорност за възникнали проблеми, ако не отговорите на тези изисквания.

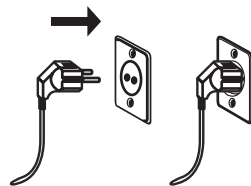

**ЗАБЕЛЕЖКА:** Ако пералната работи на ниски волтове, това ще скъси живота ѝ и ще влоши качеството на работа.

## Свързване на маркуч за вода

- Пералната работи само със студена вода.

- Ползвайте само новите маркучи, предоставени с пералната или закупени от оторизирани продавачи.

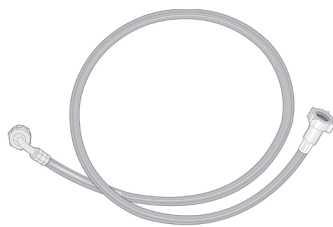

- 1 уплатнение е предоставено, за да няма течове.

Сложете уплътнението на края на маркуча.

- Свържете белия край на маркуча с клапата на задната част на пералната. Затегнете пластмасата с ръка.

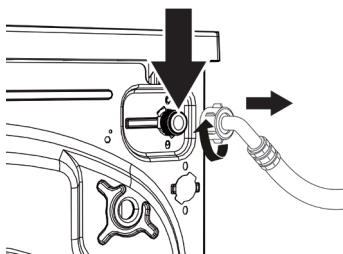

- Свържете другия край на маркуча за 3/4" кранът. Затегнете пластмасата с ръка.

- В някои случаи може да се наложи свързването да се извърши от квалифициран водопроводчик.

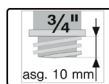
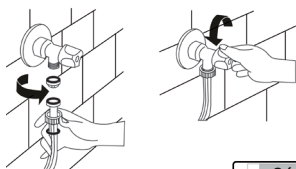

- Уверете се, че няма течове, когато свържете маркучите.

- Налягане от 0.1-1 Мра ще позволи на пералната да работи по ефективно (0.1 Мра налягане означава, че повече от 8 литра вода могат да минат през крана за една минута.).

- Уверете се, че маркучат не е огънат, скъсан, премазан или разширен.



**ЗАБЕЛЕЖКА:** Ползвайте само новия маркуч, предоставен с пералната. Никога не ползвайте стари, употребявани или увредени маркучи.

## Свързване за източване на водата

- Свържете маркуча с дупка за мръсната вода на максимална височина 80 см.

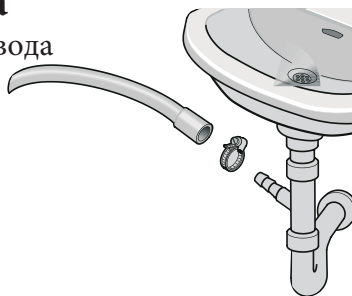

- Не опитвайте да удължите маркуча.
- Не слагайте маркуча в леген, кофа или вана.
- Уверете се, че маркуча не се огъва, премазва или удължава.

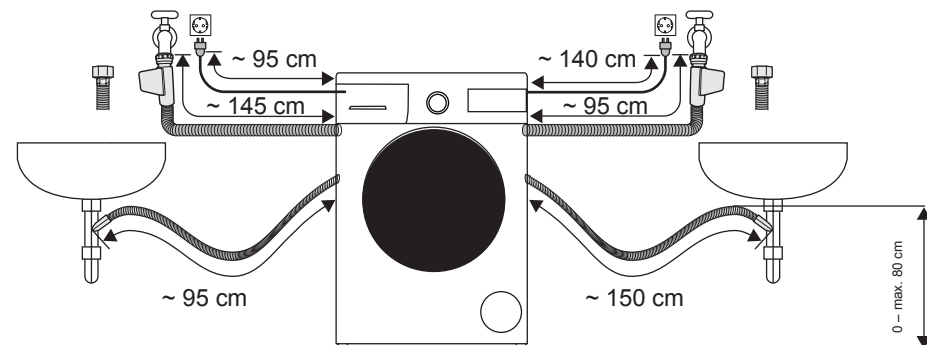

# КОНТРОЛЕН ПАНЕЛ

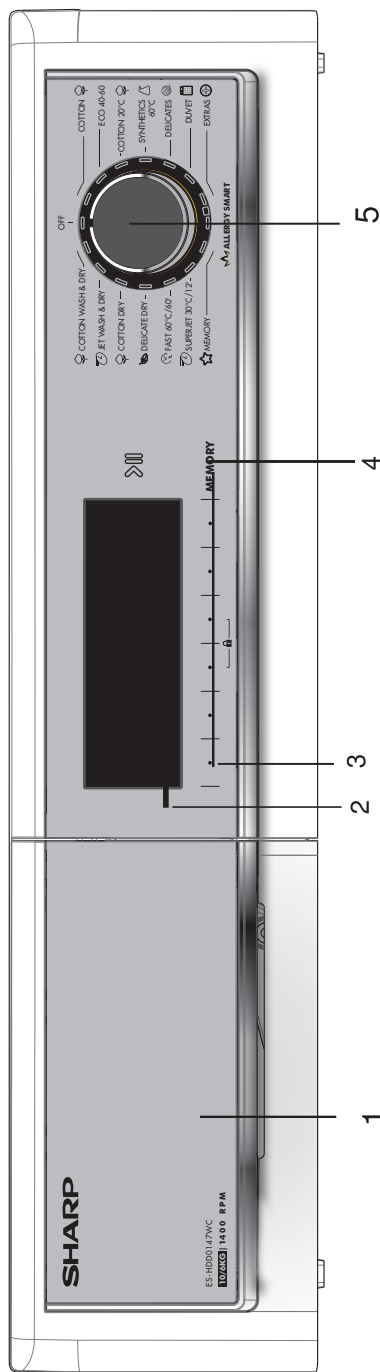

**1** - Отделение за препарат

**2** - Информационен екран: На този екран може да видите информация за избраната програма за пране или сушене, както и информация за статута на пералната.

**3** - Бутони за настройки и допълнителни функции: Бутоните са сензорни. Натиснете ги леко, за да изберете.

**4** - Старт/Пауза бутон: Пускате и активирате пауза с този бутон.

**5** - Програмно копче: Избирате желаната програма с това копче. Може да избирате ,като въртите копчето в двете посоки. Уверете се, че копчето е точно на желаната от вас програма.

# Отделение за препарат

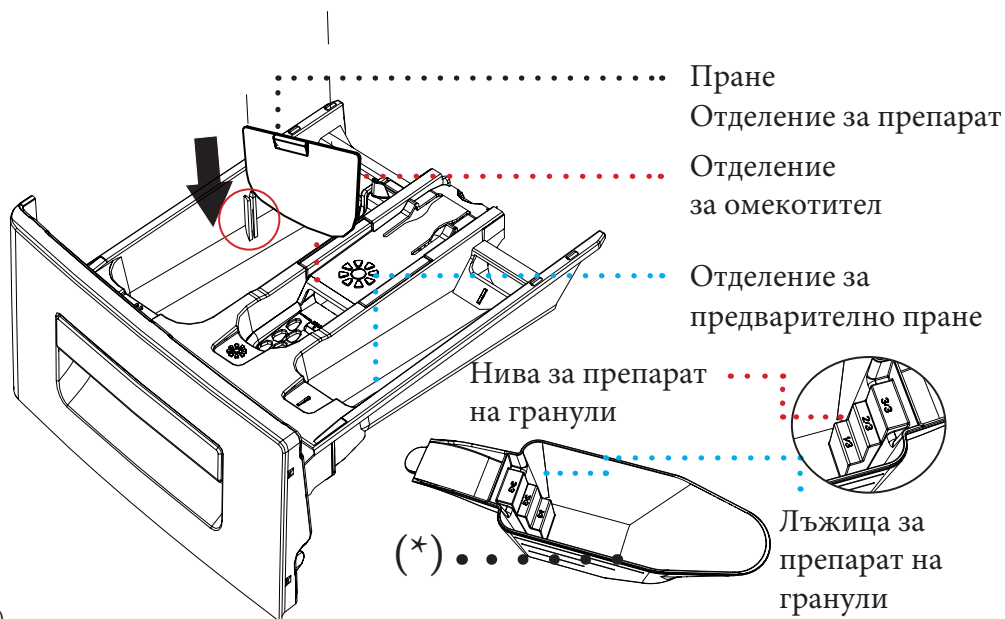
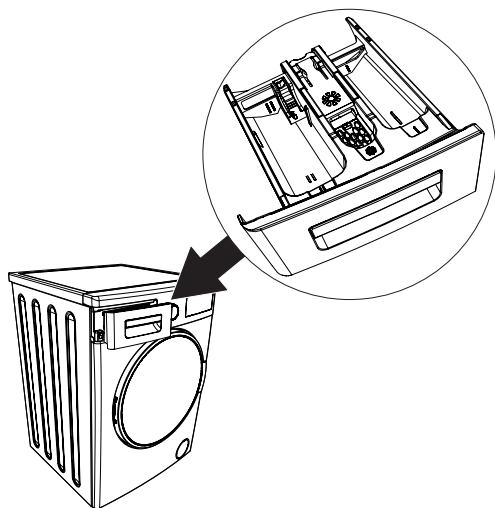

(\*) Моделът варира

## Отделения за препарат

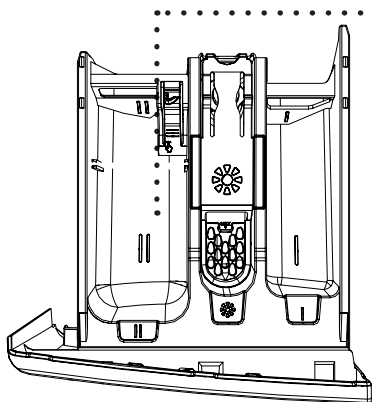

**Отделение за пране:** Ползвайте само препарат (течен или на гранули) или препарат против котлен камък. Уредът за течен препарат се намира в пералната ви. (\*)

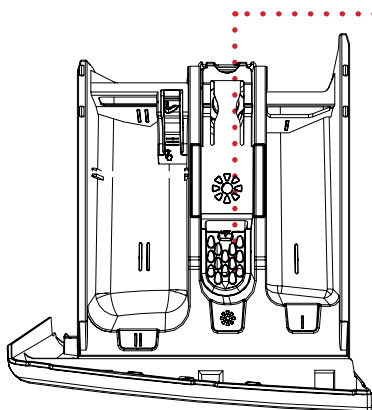

**Отделение омекотител, колосване, препарат:**

Ползвайте омекотител (в препоръчаните от производителя дози). Понякога омекотителите остават по отделението. Проблемът е, че омекотителят е гъст. Ползвайте по-течни омекотители или ги разреждайте.

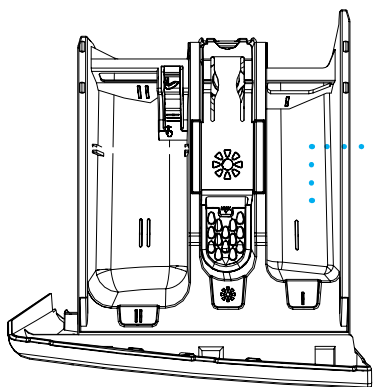

**Отделение за предварително пране:** Само за ползване с избрана функция за предварително пране. Препоръчва се само за много замърсени дрехи. Погледнете стр 99 за информация за поддръжката на отделението за препарат.

(\*) Моделът варира

## Програмно копче



Може да изберете желаната програма с копчето. Изберете програмата с въртене на копчето. Уверете се, че копчето е точно на желаната програма

- Погледнете стр (78) за таблицата с програмите и функциите.

## Настройки на пералната



За първоначалните настройки:

- Включете пералната.
- Пуснете водата.
- Завъртете копчето.

### Избор на език

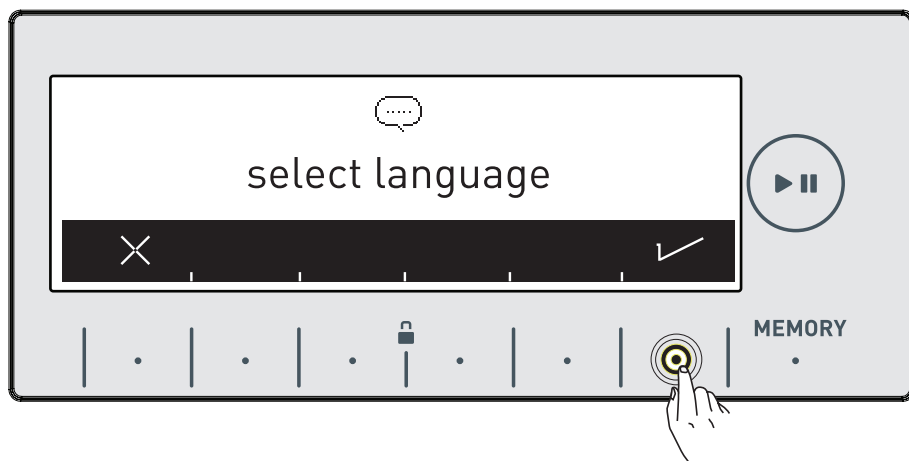
- Първото, което ще се покаже на дисплея е избор на езика.



- Изберете желания език с бутона със символ 
- Може да излезете от този екран, без да направите избор на език, като натиснете  бутона.

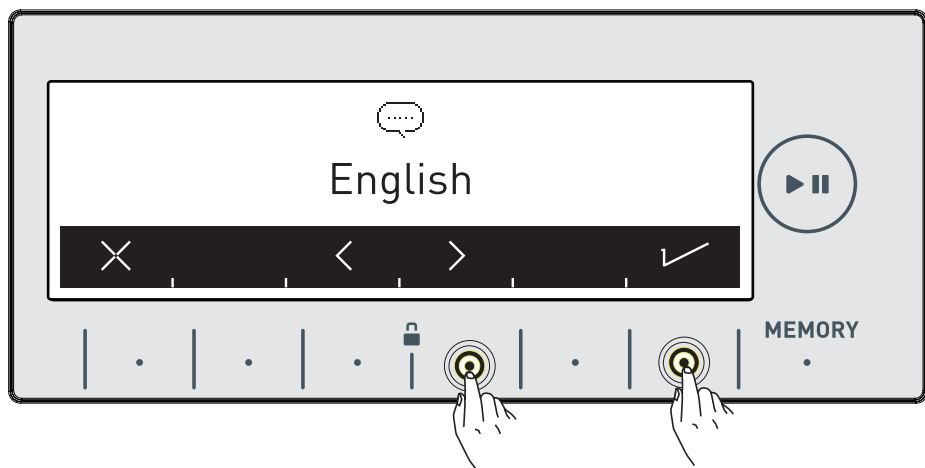

- Изберете желания език с бутона <>
- Потвърдете избора на езика с бутона ✓

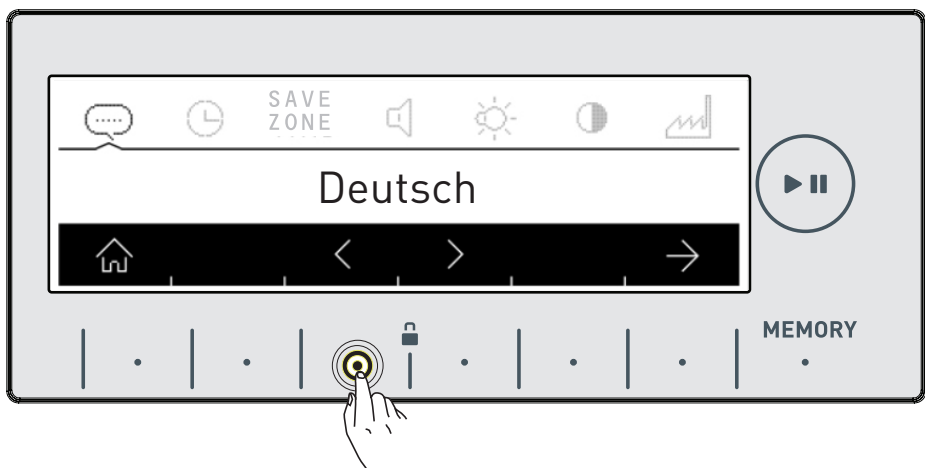

- Ако искате отново да смените езика, може да направите избора, като отидете в менюто за смяна на езика с бутоните <>

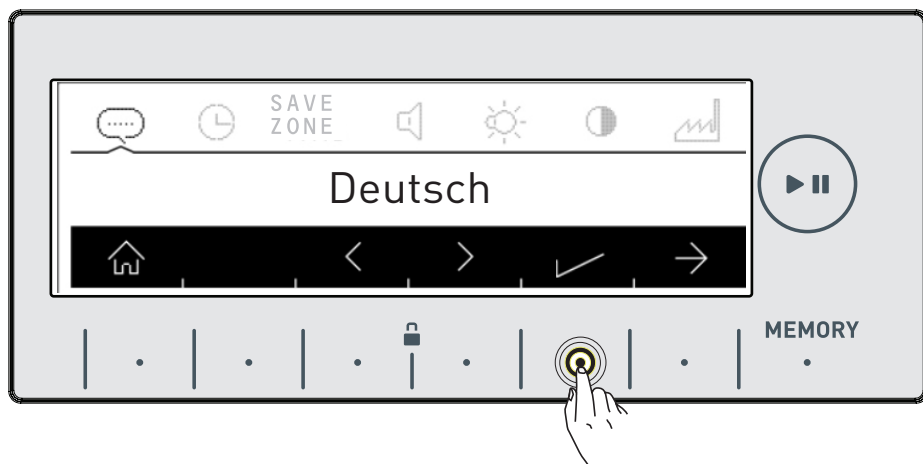

- Натиснете ✓ за да потвърдите избора.
- Ще трябва да потвърдите избора.

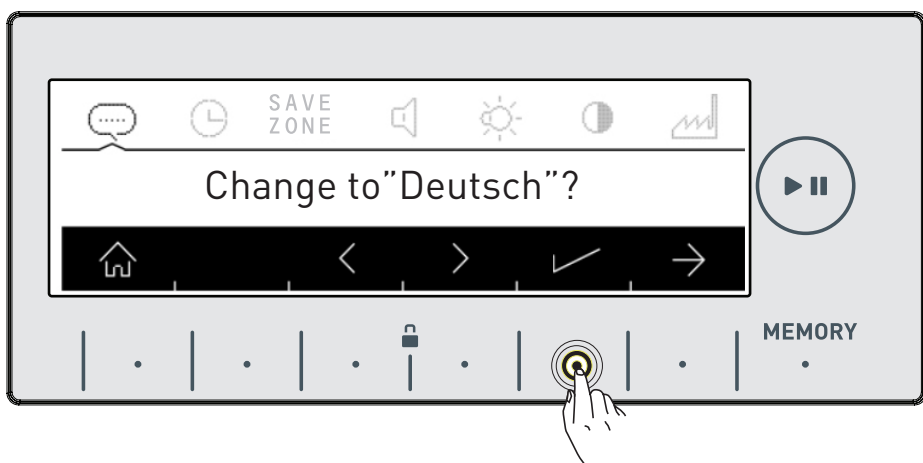

- Натиснете ✓ за да потвърдите



- Ако сте избрали грешния език, натиснете **X** бутона и направете нов избор.
- Когато потвърдите, избраният език ще е активен.

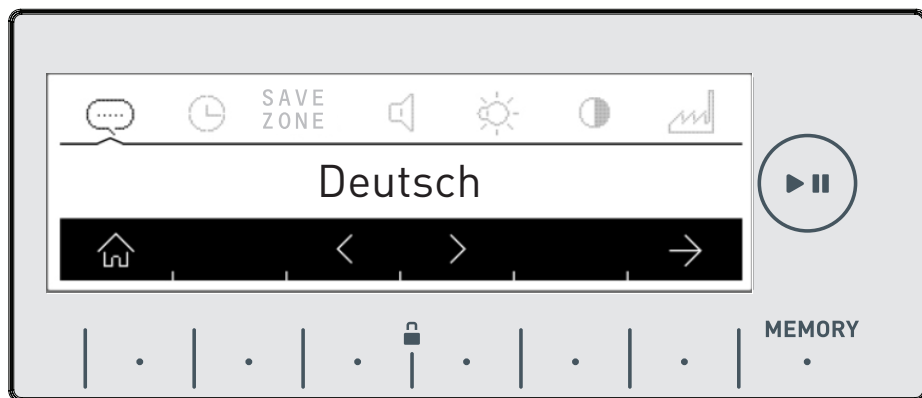

## SAVE ZONE **Настройки икономично време (Интервали)**

• Цената на електроенергията през деня е различна в зависимост от доставчиците ви. Може да разберете интервалите от доставчиците и да настроите часовете. Така пералната ви ще работи в избраните интервали.

**Забележка:** Електричеството ви трябва да е свързано с брояч с функция за умен брояч, за да може да предостави това пестене на енергия.

- Натиснете ✓ за да направите тази настройка.
- Ако искате да го направите по-късно, натиснете ✕

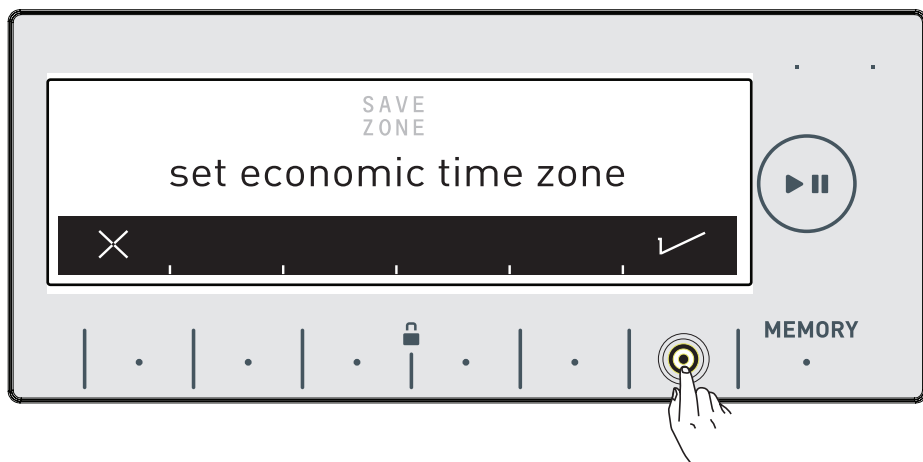

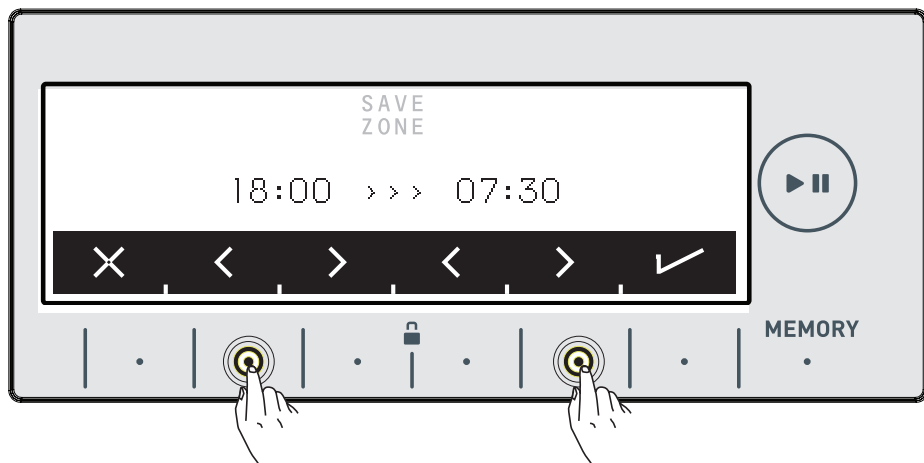

- Може да настроите интервалите, като натиснете <>  
Погледнете стр 60 за информация за допълнителните функции.

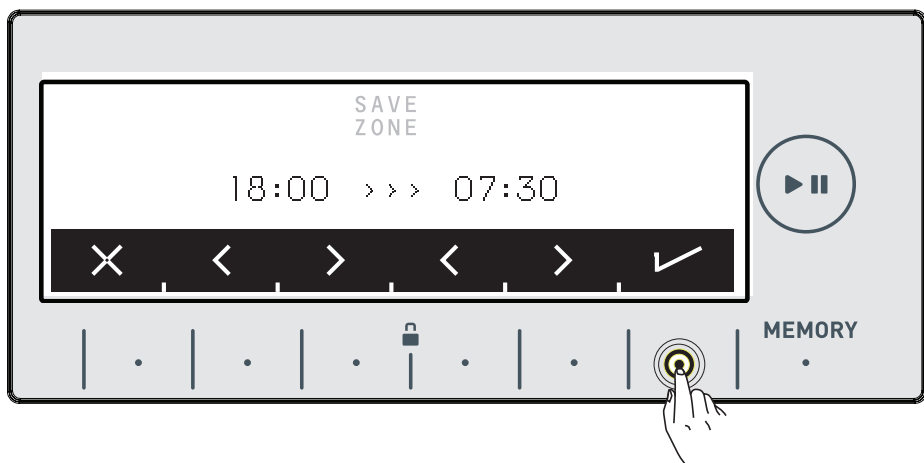

- Потвърдете изборът с ✓

## 🕒 Настройка на час

- Съветваме да настроите часа при инсталацията.

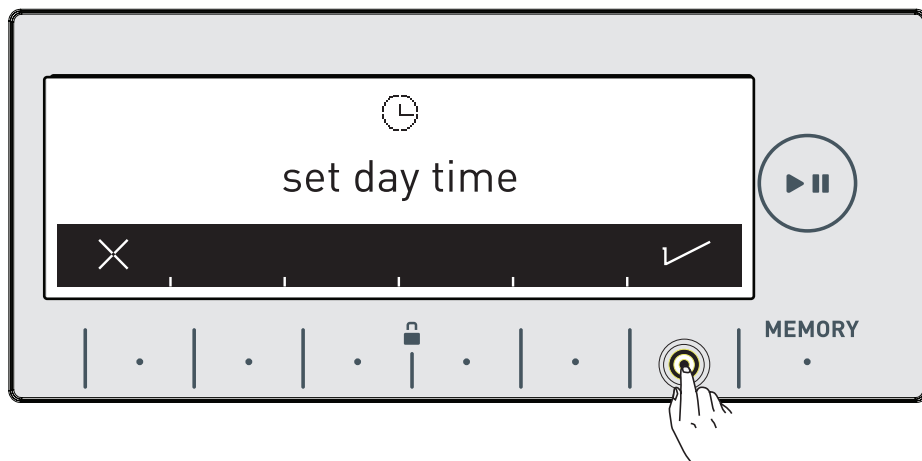

- Пералната ще иска разрешение да настрои часа.

Отидете в менюто, като натиснете ✓

✗ бутонът позволява да излезете, без да правите избор.

**Забележка:** Настройте часа правилно. В противен случай ще бъдат засегнати други функции.

**Забележка:** Часът ще се рестартира, ако държите пералната изключена 15 дена. В такъв случай ще трябва да настроите часа наново.

- Настройте часа и минутите с > > бутоните.

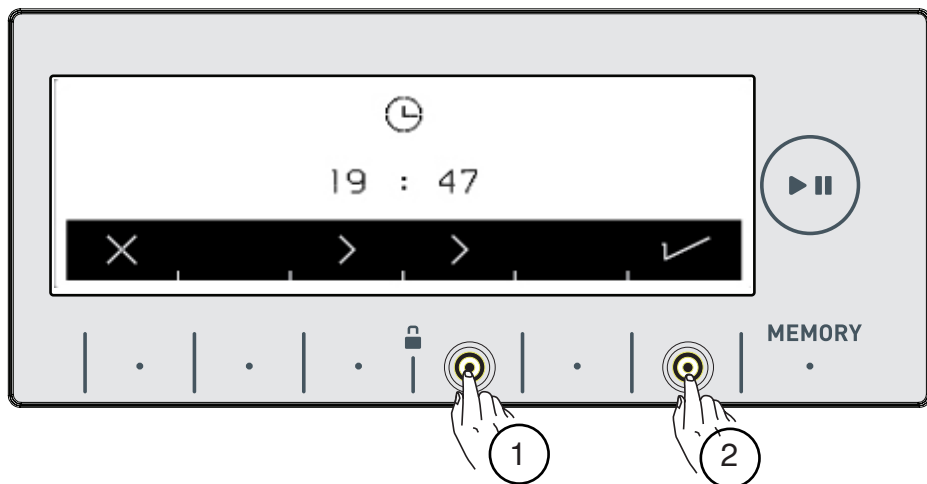

- След като настроите часа, потвърдете с ✓

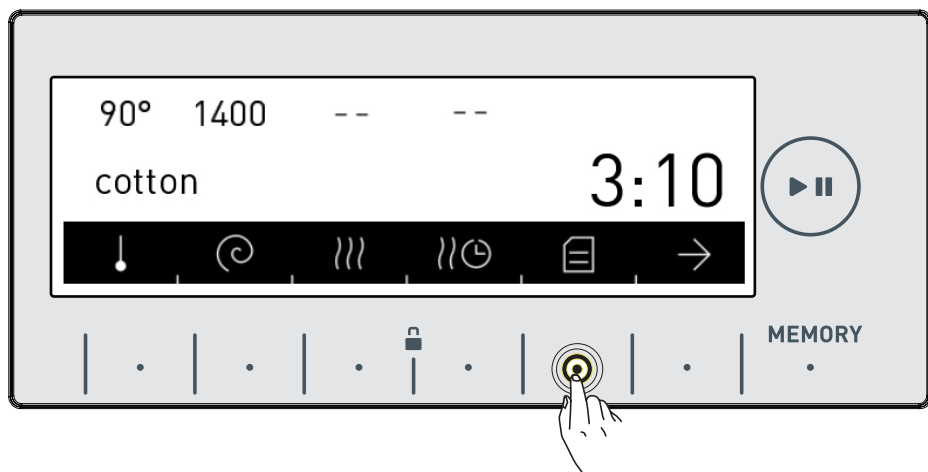

- Пералната автоматично ще отиде на главното меню на избраната програма. Отидете в настройките, като натиснете ≡ на екрана.

## 🔊 Настройки на звук

- Може да настроите звука, като натиснете < > бутоните.

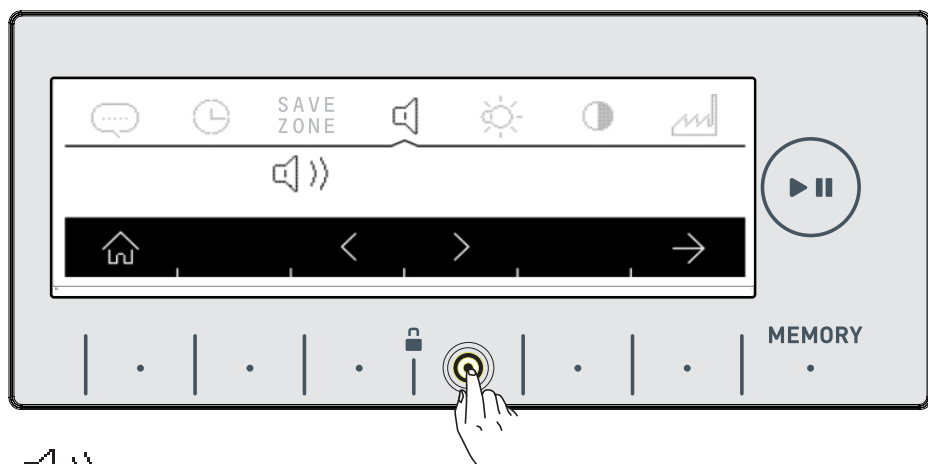

🔊 )) СИМВОЛЪТ ОБОЗНАЧАВА, ЧЕ ПРЕДУПРЕДИТЕЛНИТЕ ЗВУЦИ СА ВКЛЮЧЕНИ.

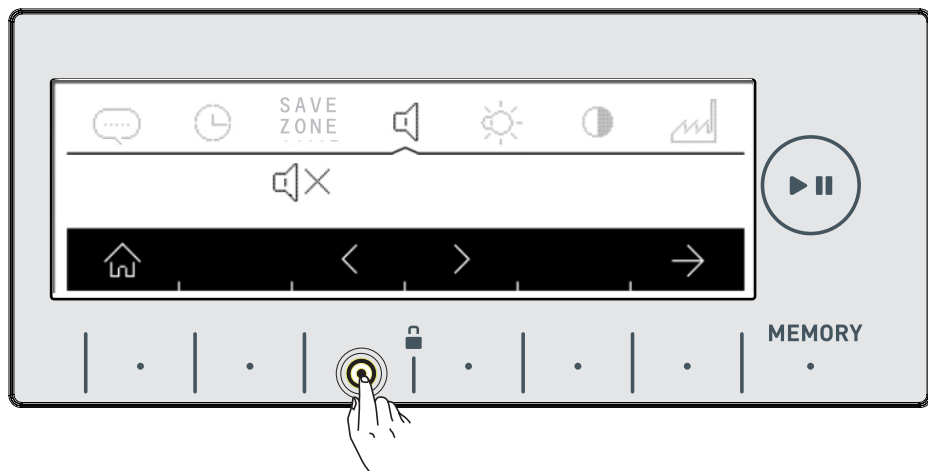

🔊 X СИМВОЛЪТ ОБОЗНАЧАВА, ЧЕ ПРЕДУПРЕДИТЕЛНИТЕ ЗВУЦИ СА ИЗКЛЮЧЕНИ.

## ☀️ **Настройки на яркост**

- Може да настроите яркостта, като натиснете <> бутоните.

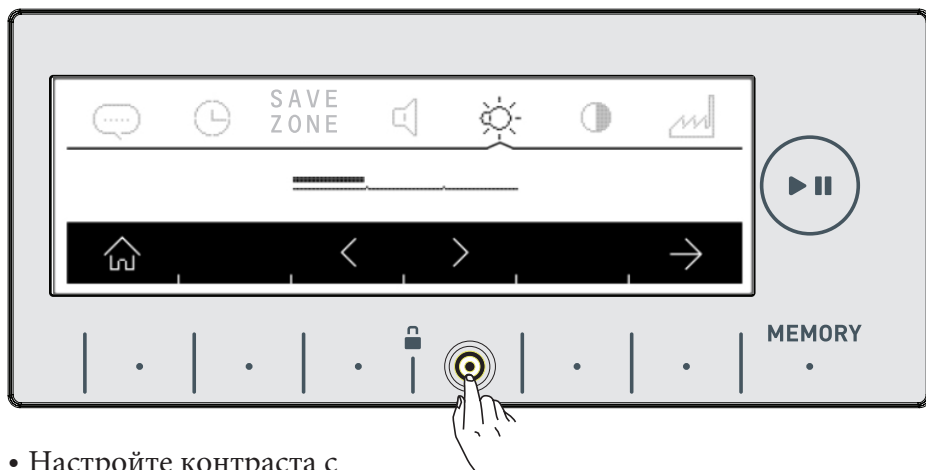

- Настройте контраста с  
→ бутона.

## 🌑 **Настройки на контраст**

- Може да настроите яркостта, като натиснете <> бутоните.

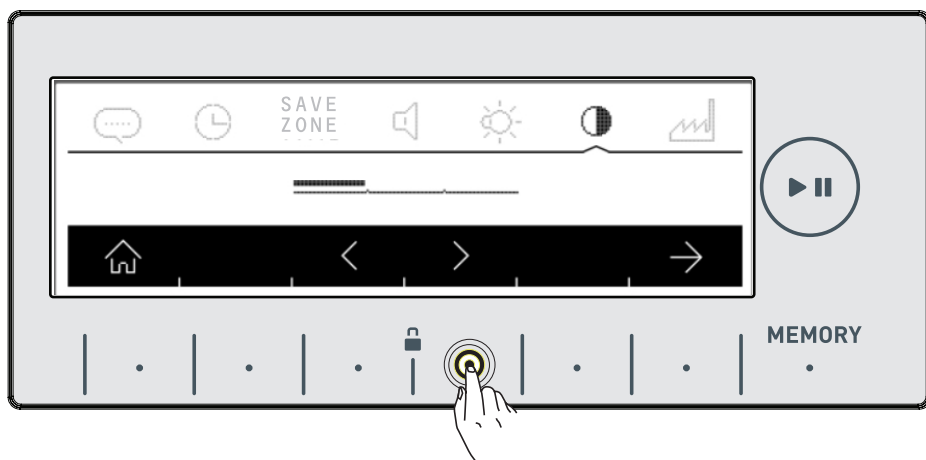





- Може да отидете на 'върнете фабрични настройки'  
с → бутона.

## Фабрични настройки

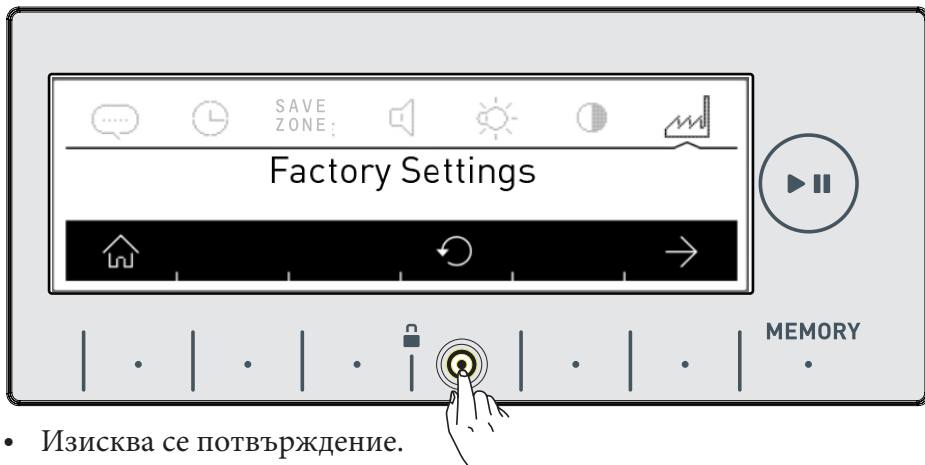
Ако искате да върнете фабричните настройки:

- Натиснете  бутона



- Натиснете  за да потвърдите избора.
- Откажете избора с  бутона.
- Може да се върнете в главното меню с  бутона.



# ПРАНЕ

- Пуснете водата.

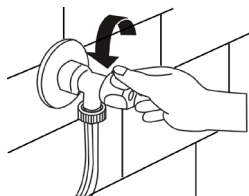

- Включете пералната.

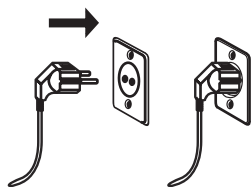

## Отделяне на прането.

Дрехите ви имат етикети с указания за начина на пране. Спазвайте ги.









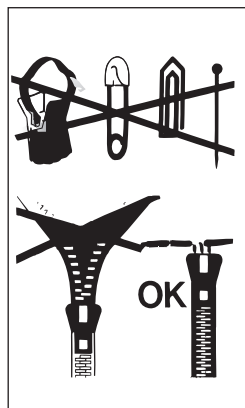

















- Разделете дрехите по вид (памук, синтетика, деликатни, вълна и т.н.) температура за пране (студено, 30°C, 40°C, 60°C, 90°C), ниво на замърсяване (леко замърсено, замърсено, много замърсено.)
- Никога не перете бели и цветни дрехи заедно.
- Първо перете цветните дрехи, защото е възможно да пуснат цвят.
- Уверете се, че няма метални части в джобовете; ако има, извадете ги.

**ВНИМАНИЕ:** Повредите от външни предмети не се покриват от гаранцията на пералната.

- Вдигнете циповете и закопчайте копчетата.
- Махнете металните или пластмасови куки от завесите или ги сложете в мрежа за пране.
- Обърнете наопъки панталони, плетени дрехи, фланелки, суетчери.
- Перете чорапи, малки кърпи и подобни в мрежа за пране.



## Обяснение за символите

	Твърда материя		Максимална температура за гладене 110 °C
	Деликатна материя		Без гладене
	Максимална температура 95 °C		Може да се чисти на химическо чистене с всякакви препарати
	Максимална температура 60 °C		Може да се почиства само с perchloride, lighter gas, alcohol or R113.
	Максимална температура 40 °C		Може да се почиства само с perchloride, lighter gas, alcohol or R113.
	Максимална температура 30 °C		Без химическо чистене
	Ръчно пране		Оставете на плоска повърхност
	Само химическо чистене		Закачете мокрите дрехи
	Може да се ползва белина в студена вода		Изсушете със закачане
	Не ползвайте белина		Сушене с нормална температура
	Максимална температура за гладене 200 °C		Ниска температура
	Максимална температура за гладене 150 °C		Не сушете в пералната

## Поставяне на пране в пералната

 Изберете програма, преди да поставите дрехите. Ако сложите дрехи без да сте избрали програма, сензорът за прането няма да се активира.

**Забележка:** Максималното количество за пране зависи от избраната програма. Не надвишавайте максималното количество за дадена програма. Ако надвишите количеството, ще се покаже този символ  и пералната ще ви предупреди със звук. Извадете дрехи, докато символът не изчезне.

- Отворете вратата на пералната.

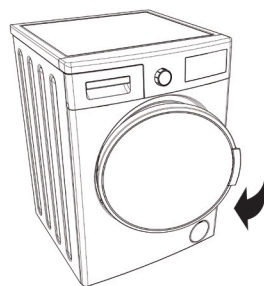

- Проверете барабана на пералната. Може да има останало пране от предишни пранета. Ако има, извадете дрехите преди да изберете програма.

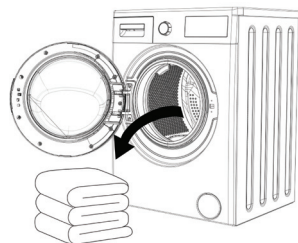

- Поставете дрехите в пералната и ги разгънете добре. Сгънете юргани и одеяла, както е показано на картинките долу.

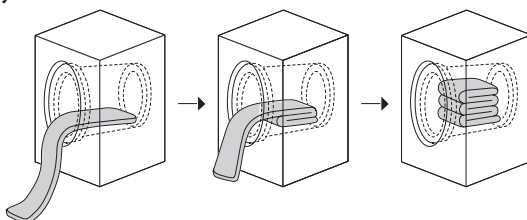

- Пералната има система за засичане на прането, която измерва количеството на прането, информира ви за него на електронния екран и автоматично настройва функциите на програмата (продължителност, разход на енергия, вода и т.н.) в зависимост от количеството.

- Ако ползвате пералната с прекомерно количество дрехи, това ще се отрази на прането и сушенето. Пералната може да се повреди и дрехите да бъдат пожълтели след сушенето.

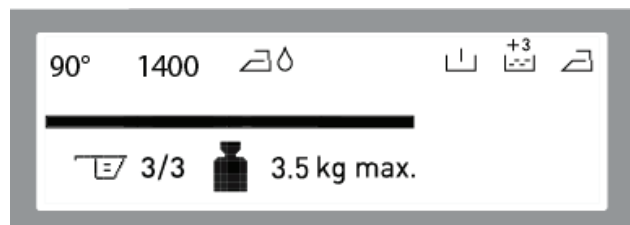
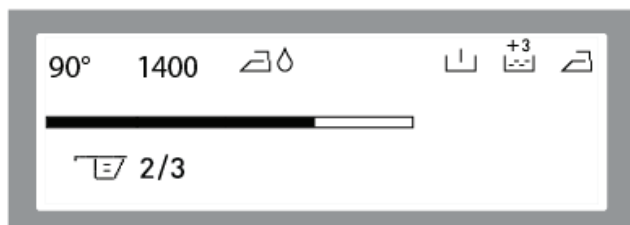
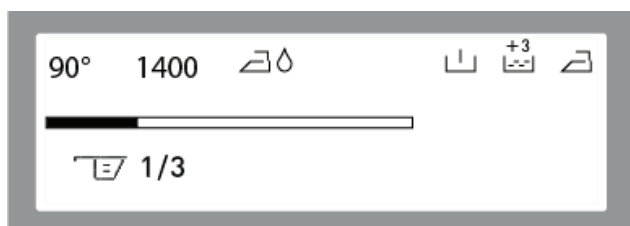

- Поставяйте различното пране отделно.
- Уверете се, че няма заседнало пране между вратата.
- Уверете се, че вратата е добре затворена.
- Затворете вратата плътно, в противен случай прането няма да започне.

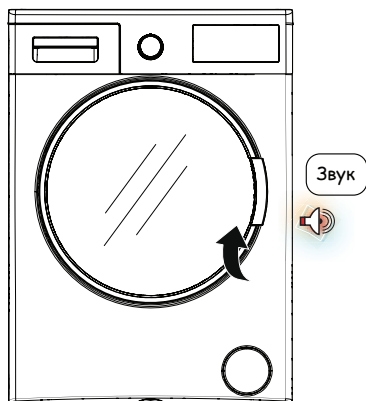

## Избор на препарат и поставяне в пералната

Количеството препарат зависи от следните критерии:

- Количеството зависи от нивото на замърсяване на дрехите.
- Не перете леко замърсени дрехи с предварително пране и поставете препарата във 2-рото отделение.
- За много замърсено пране, изберете програма с предварително пране и сложете  $\frac{1}{4}$  препарат в 1-вото отделение, а останалата  $\frac{3}{4}$  във 2-рото.
- Ползвайте препарати за автоматични перални. Препоръчителното количество е изписано на продукта.
- Колкото по-твърда е водата, толкова повече препарат трябва.
- Нужното количество препарат ще се увеличава с увеличаването на прането.
- Поставете омекотителя в отделението за омекотител. Не надвишавайте МАХ нивото. В противен случай, омекотителят няма да успее да се отбие.
- Гъстите омекотители трябва да се разреждат, преди да се сложат в отделението, за да не задръстят отделението.
- Може да ползвате препарат за всички програми без предварително пране. Поставете измервателя във второто отделение (намира се в пералната) и настройте количеството (ползвайте препоръчаната от производителя доза). Не надвишавайте надписа Мах, ползвайте само течен препарат, махнете уреда, ако ще ползвате препарат на гранули. За поставяне на измервателя в отделението, погледнете стр 29. (\*)

(\*) Моделът варира

- Пералната има система която съветва количеството препарат (дозата) в зависимост от количеството дрехи. Тази система се показва от символа  на електронния дисплей.

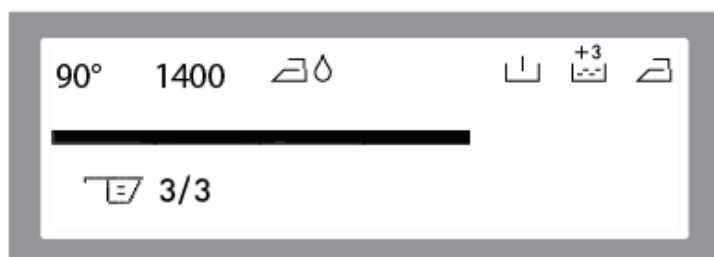
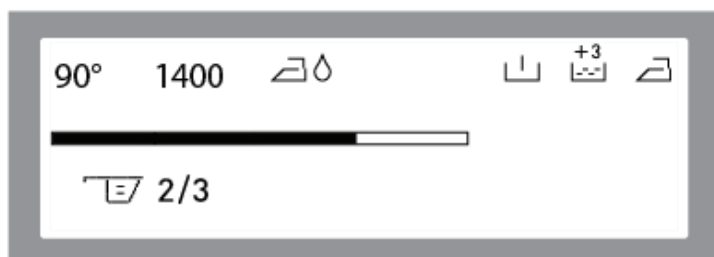
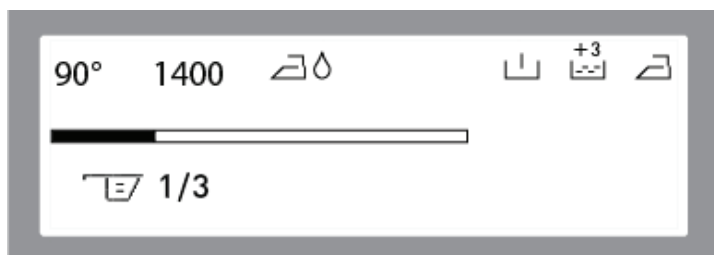

**Забележка:** 3/3 означава пълно отделение с препарат. Количеството на екрана трябва да е подходящо с количеството, което поставяте в отделението.

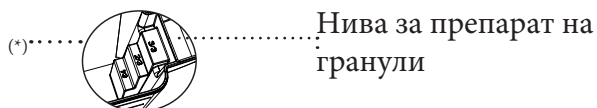

**Ако ще ползвате сушене, не поставяйте дозатор или устройство/топка за пране в пералната. Това може да предизвика пожар.**

(\*) Моделът варира

## Избор на програма

- Изберете желаната програма с програмното копче.



- Името и функциите на програмата ще се покажат на екрана.

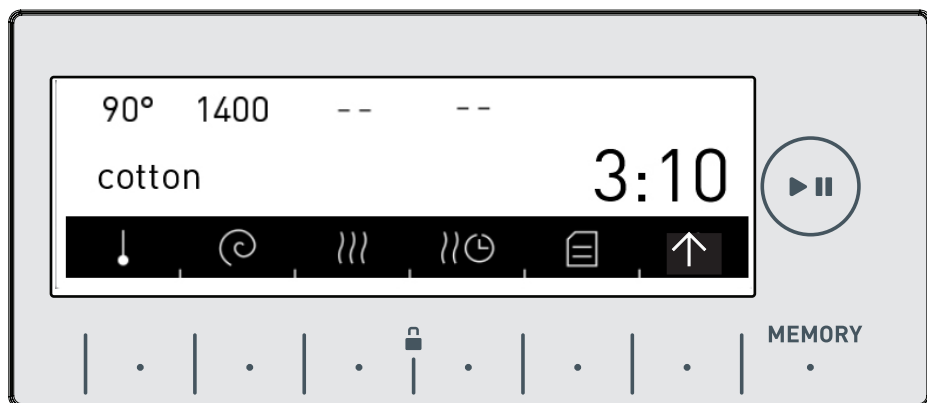

- Може да настроите температурата ( , 20°, 30\*, 40°, 60°, 90°) натискайки  бутона.

- Може да настроите оборотите (∞, 400, 600, 800, 1000, 1200, 1400) с натискане на  бутона.

**Забележка:** След като изберете оборотите, ако изберете програма за сушене, пералната ще настрои автоматично скоростта, за да е по-ефективно сушенето.



- Вижте стр (78) за програмната таблица и функциите.



## Ако искате прането да се изсуши на края на програмата

- Може да изберете настройките за сушене от  бутона.



### Сушене в гардероб

- Препоръчва се за дрехи, които ще поставите веднага в гардероб.
- Ако искате да изберете функцията, натиснете  докато не видите символа  на екрана.

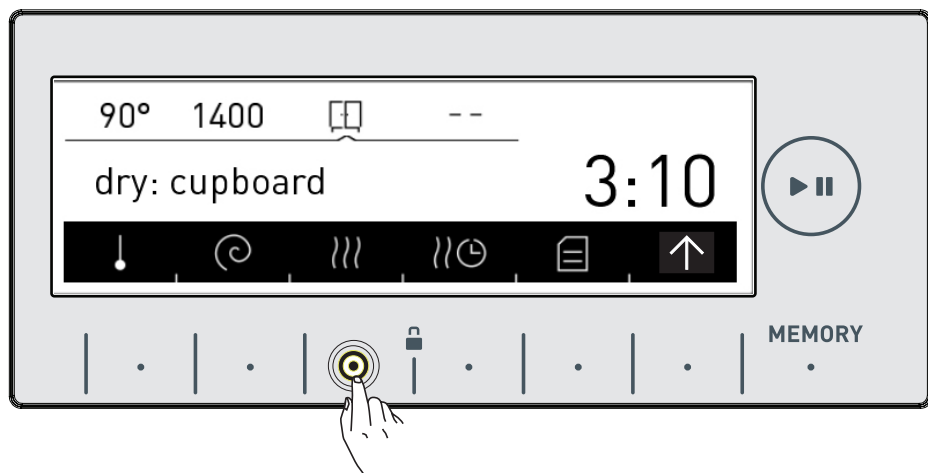
**Забележка:** Ако  символът не се покаже на екрана, когато изберете функцията, значи функцията не е налична за тази програма.





## Сушене на закачалка

- Препоръчва се за пране, което се суши на закачалка.
- Ако искате да изберете тази функция, натиснете бутона  докато не видите  символа на екрана.

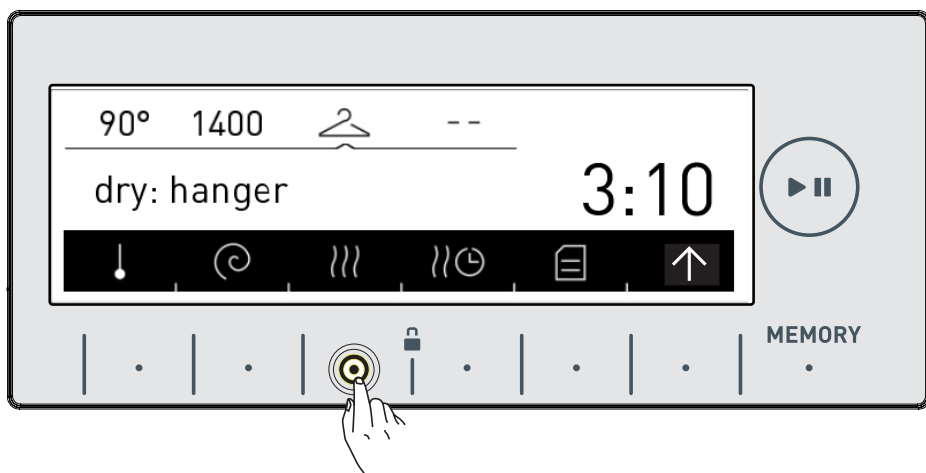
**Забележка:** Ако  символът не се покаже на екрана, когато изберете функцията, значи функцията не е налична за тази програма.



## Сушене с гладене

- Препоръчва се за дрехи, които ще сушите с гладене.
- Ако искате да ползвате тази функция, натиснете  бутона докато не видите  символа на екрана.

**Забележка:** Ако  символът не се покаже на екрана, когато изберете функцията, значи функцията не е налична за тази програма.

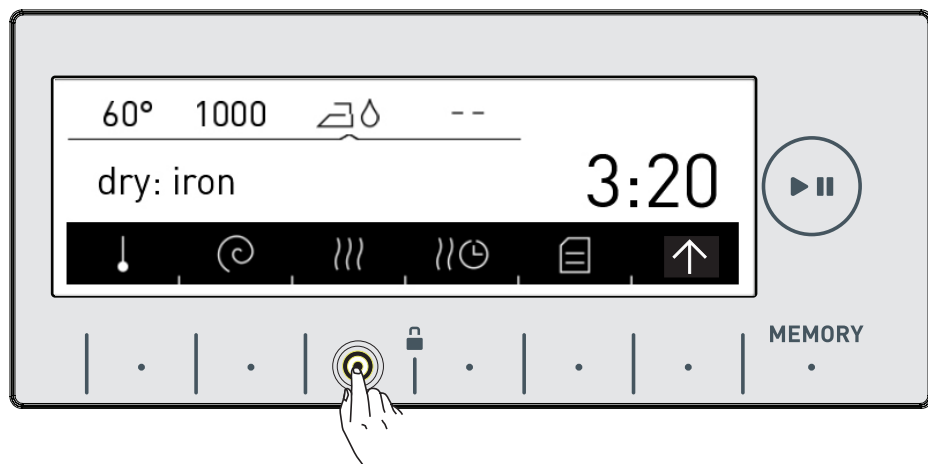

## ☹ Сушене с времетраене

Ако искате да ползвате тази функция;

- Натиснете ☹ бутона на екрана.
- Ще се покажат възможни варианти от 30, 60 и 120 минути.

**Забележка:** Ако 30<sup>min</sup> 60<sup>min</sup> 120<sup>min</sup> символите не се покажат на екрана, когато изберете функцията, значи функцията не е налична за количеството дрехи и продължителността на сушене.

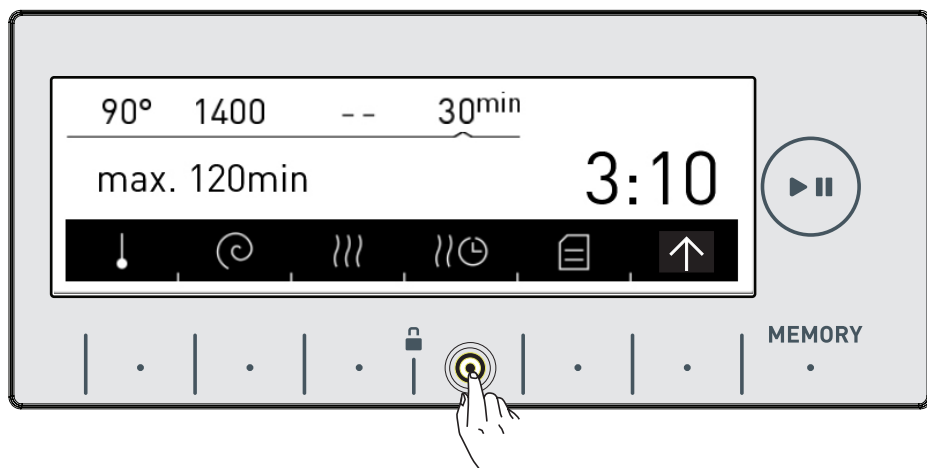

### Програми за сушене с времетраене

Количество за сушене	Препоръчително време
1 кг	30 минути
2 кг	60 минути
3,5 кг	120 минути

Ако ще сушите пране над 3,5кг, се препоръчва да ползвате настройките за сушене в гардероб, закачалка или гладене.

## Допълнителни функции

Преди да стартирате програма, може да изберете допълнителни функции.

- Натиснете бутона на допълнителната функция, която искате да изберете.

Функцията може да не е налична в зависимост от програмата която сте избрали или количеството на прането.

Защо допълнителни функции може да не са налични:

- Не е съвместимо с предишните избрани функции.
- Може да не остава достатъчно време на сегашната програма, за да се завършат допълнителните функции, които сте избрали.

- Може да видите програмната таблица на страници между 78-89 и допълнителните функции за програмите.

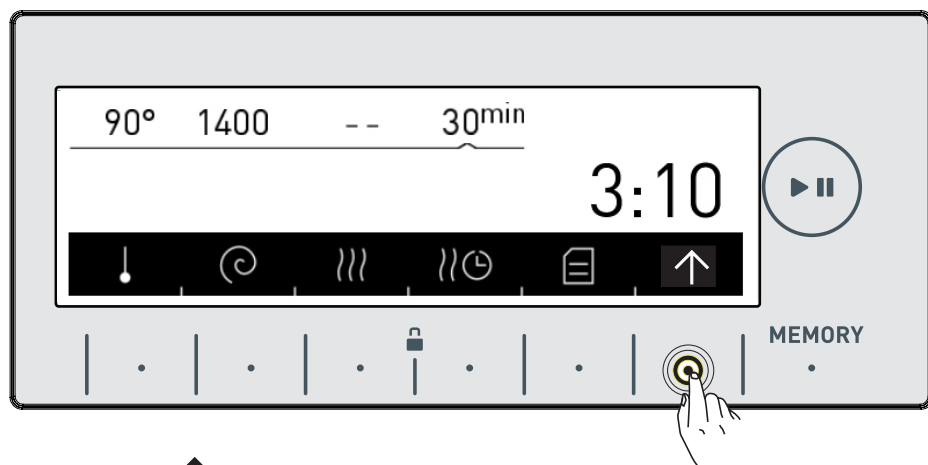

- Натиснете ↑ бутона за изглед на допълнителните функции.

## Функция за предварително пране

Може да направите предварително пране на много замърсените дрехи, преди основното пране. Поставете препарат в отделениято, преди да ползвате тази функция.

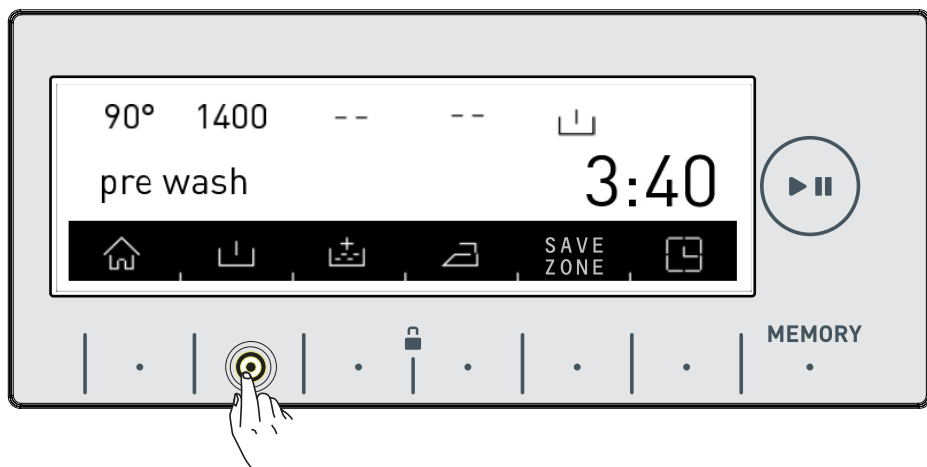

- Натиснете  бутона, за да активирате тази функция.

**Забележка:** Ако  символът не се покаже на екрана, когато изберете функцията, значи функцията не е налична за тази програма.



## Функция за допълнително изплакване

С тази функция може да направите допълнително изплакване. Пералната предлага три вида изплакване.

-  : Едно допълнително изплакване.
-  : Две допълнителни изплаквания.
-  : Три допълнителни изплаквания.

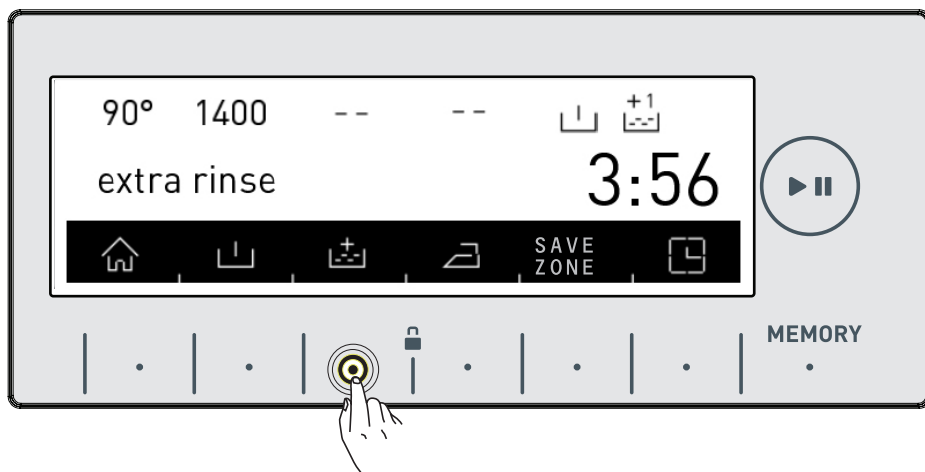

- Ако искате повече от едно изплакване, натиснете  докато не видите желания брой изплаквания.

**Забележка:** Ако  символът не се покаже на екрана, когато изберете функцията, значи функцията не е налична за тази програма.



## Функция антиалергично изплакване

Може да изберете допълнително изплакване с тази функция. Пералната ще изплакне с топла вода (препоръчва се за дрехи, които се носят от хора с чувствителна кожа, бебешки дрехи и бельо).

- Натиснете  бутона, докато не видите  символа да активира функцията.

**Забележка:** Ако  символът не се покаже на екрана, когато изберете функцията, значи функцията не е налична за тази програма.

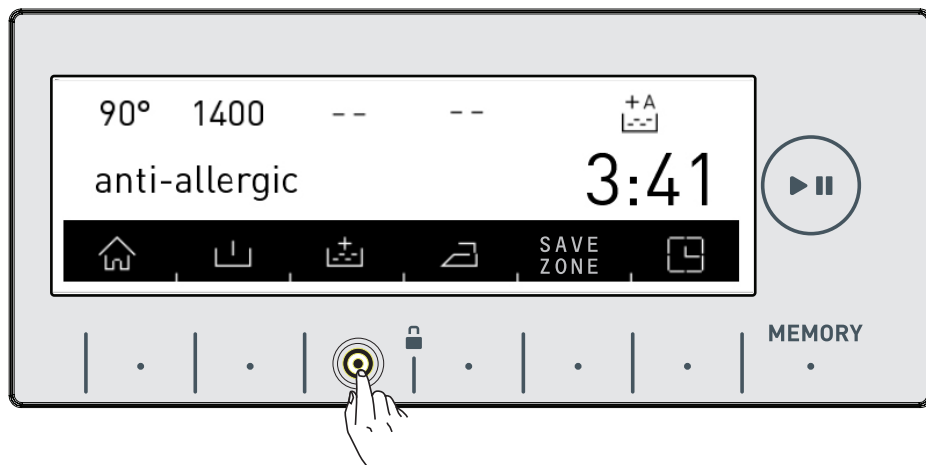



## Функция за лесно гладене

- С тази функция прането няма да е много намачкано в края на програмата.
- Натиснете  за да активирате функцията.

**Забележка:** Ако  символът не се покаже на екрана, когато изберете функцията, значи функцията не е налична за тази програма.

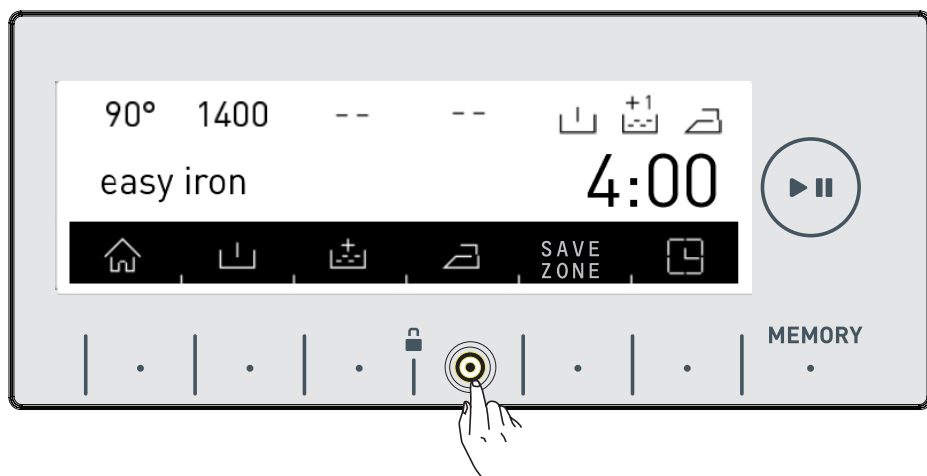

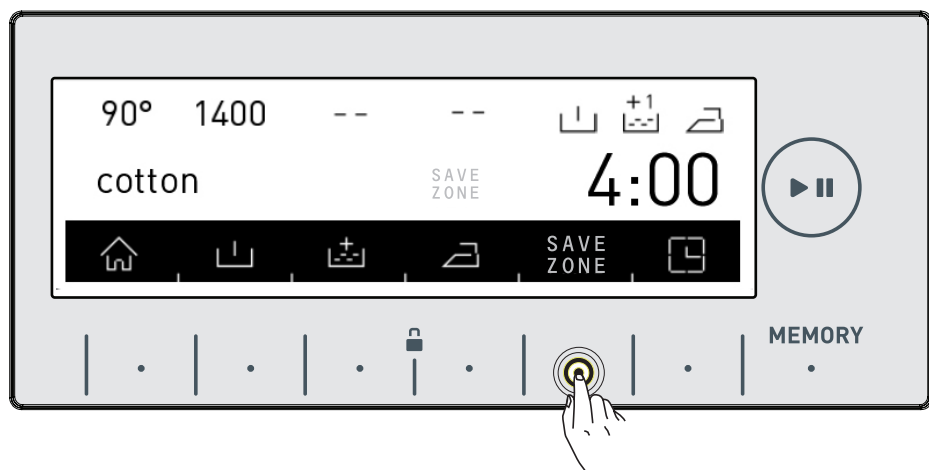

## SAVE ZONE **Функция за икономия и интервал на време**

- За да ползвате тази функция ефективно, трябва да настроите икономичния час за ползване (вижте стр 36)
- Ако искате да активирате функцията, натиснете **SAVE ZONE**
- Ще видите **SAVE ZONE** символа на екрана.

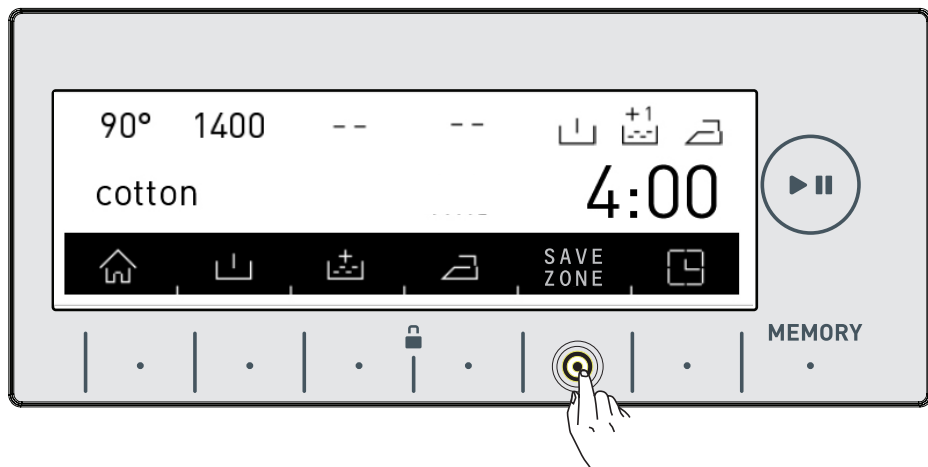

- Функцията ще се показва непрестанно на екрана, докато не се изключи. За да я изключите, трябва да натиснете бутона.



- Ако искате да пуснете програма, докато режимът е активен, натиснете символа . Началото на програмата ще се забави, докато не настъпи интервала за икономичния режим. Началният час и продължителността ще се покажат на дисплея с конкретните интервали.

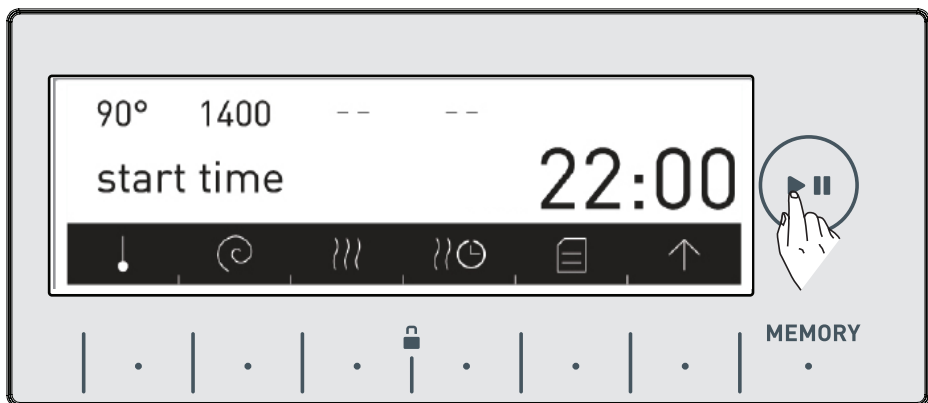

- Ако не искате да пускате избраната програма в икономичните часове, натиснете отново  бутона. На екрана ще изпише, че функцията е отказана.

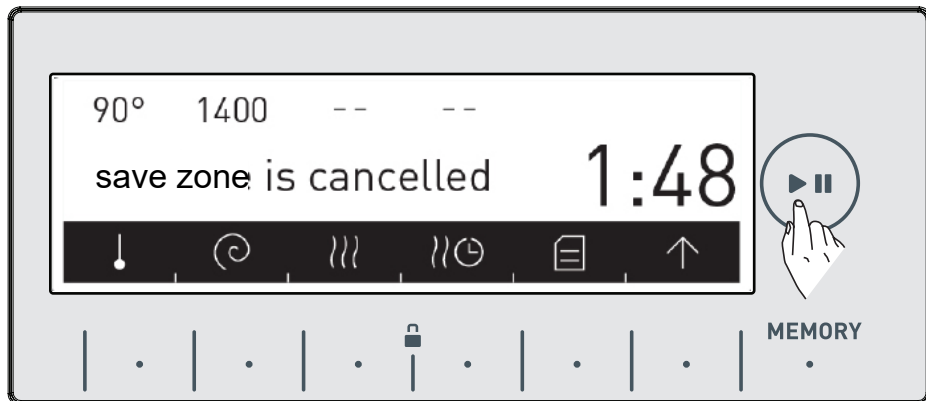

- Пералната ще се върне в главния екран на избраната програма след 3 секунди. За да стартирате програмата, натиснете Старт/ Пауза бутона.

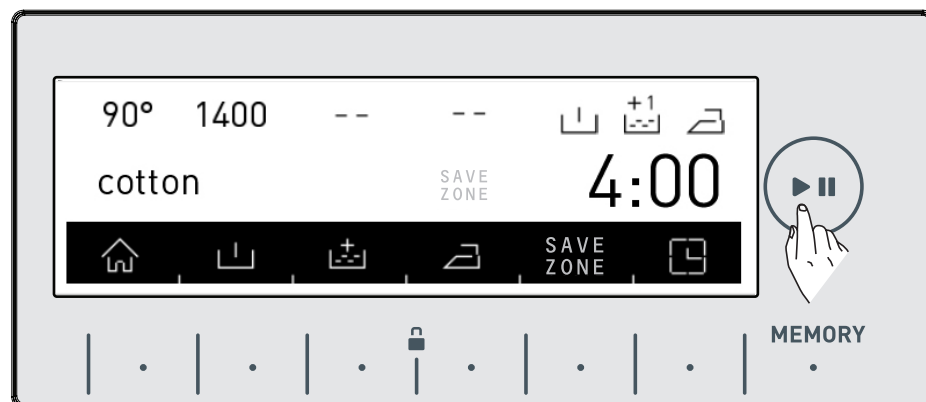

## Забавено пускане / Оставащо време настройки на допълнителни функции

- С тази функция може да изберете забавено пускане на пералната от 10 минути до 23 часа и 50 минути, или може да настроите да се пере в определен час.
- За да активирате тази функция, натиснете 

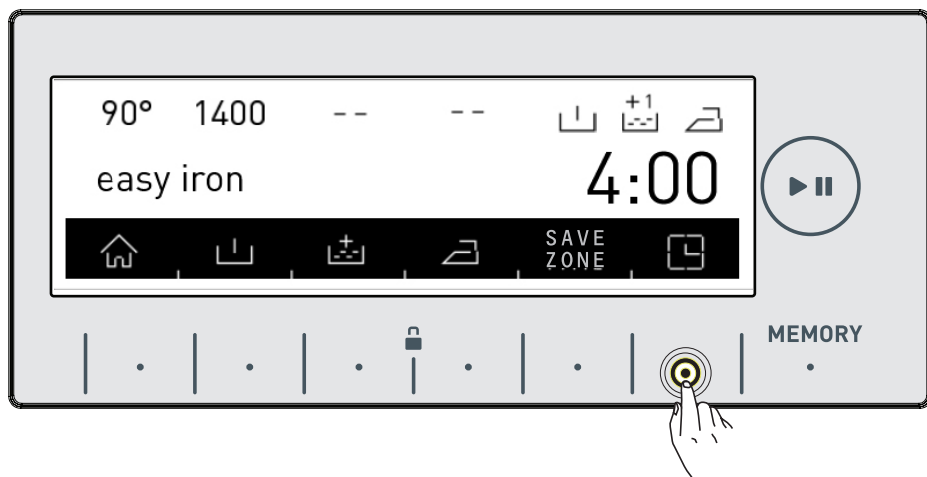

- Сегашният час ще се покаже на екрана за кратко време.

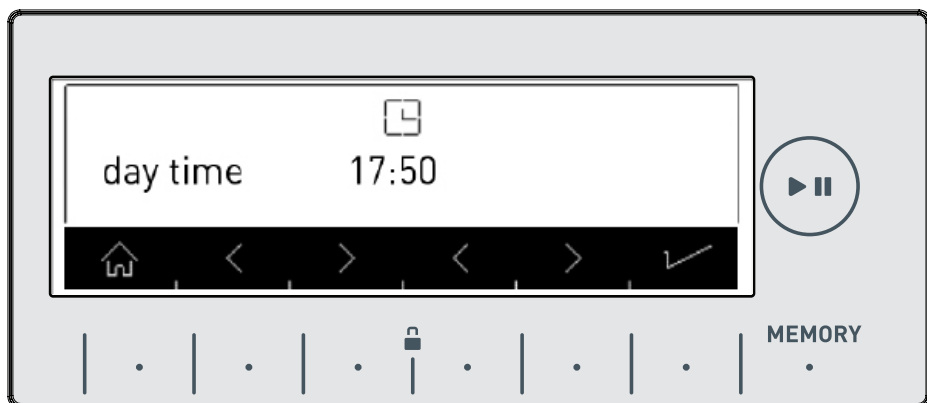

- Екранът, който показва сегашното време, автоматично ще се върне на екрана който показва времето за забавено пускане/оставащото време.
- На този екран може да забавяте пускането или да изберете кога да свърши прането, като натискате < > бутоните.

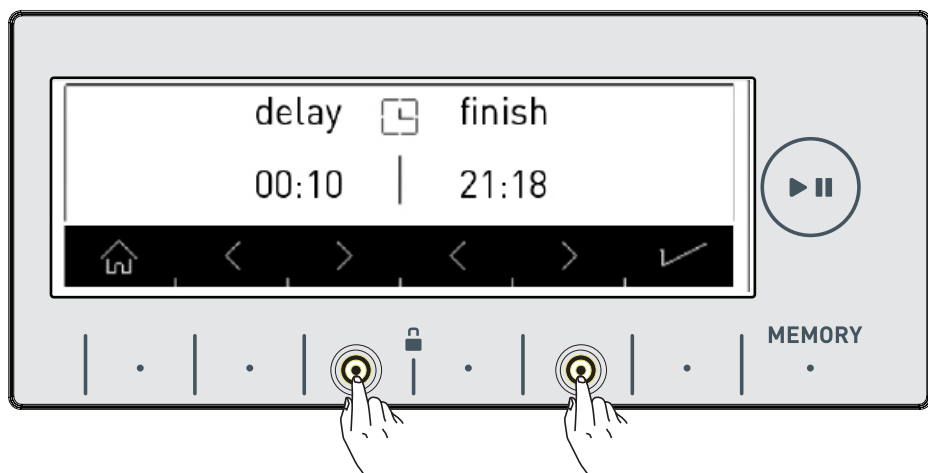

**Забележка:** Сегашният час трябва да е точен, за да може функцията да работи правилно. Вижте стр 38 за информация как да настроите часа.

## Функция за памет (ПАМЕТ)

С тази функция на пералната, може да запаметявате програмата за прането или сушенето, което сте ползвали или да запаметите настройките, които сте ползвали, като натиснете бутона за запаметяване. Така няма да е нужно да правите настройки, когато перете и сушите. Изберете настройките, които искате да запаметите на дисплея и натиснете бутона за запис.

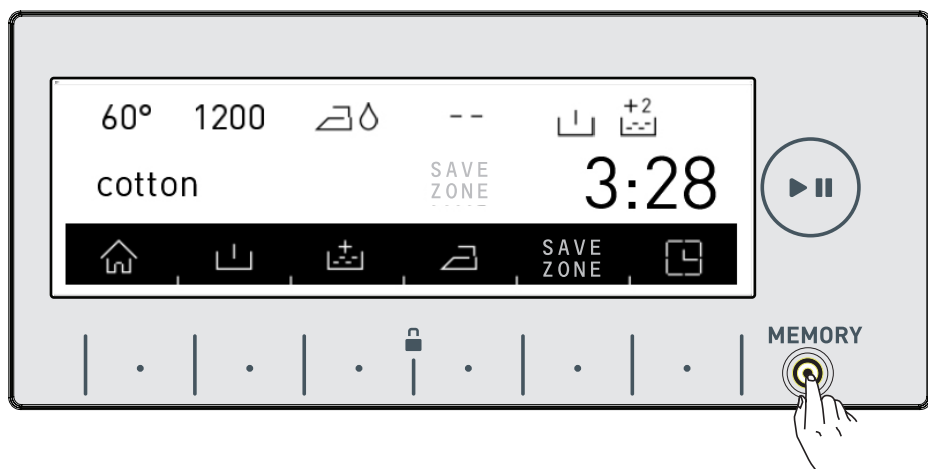

- Ако искате да направите промени, може да се върнете в менюто като натиснете  бутона.



Щом направите желаните настройки, натиснете бутона за запаметяване отново.

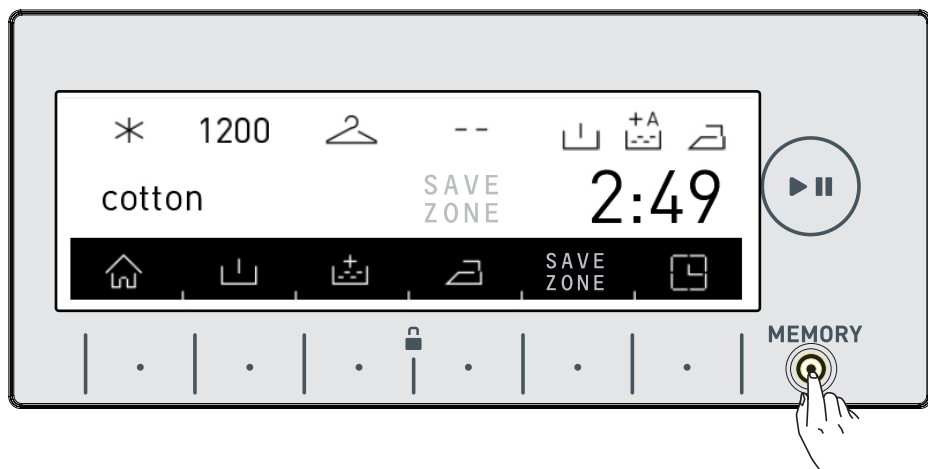



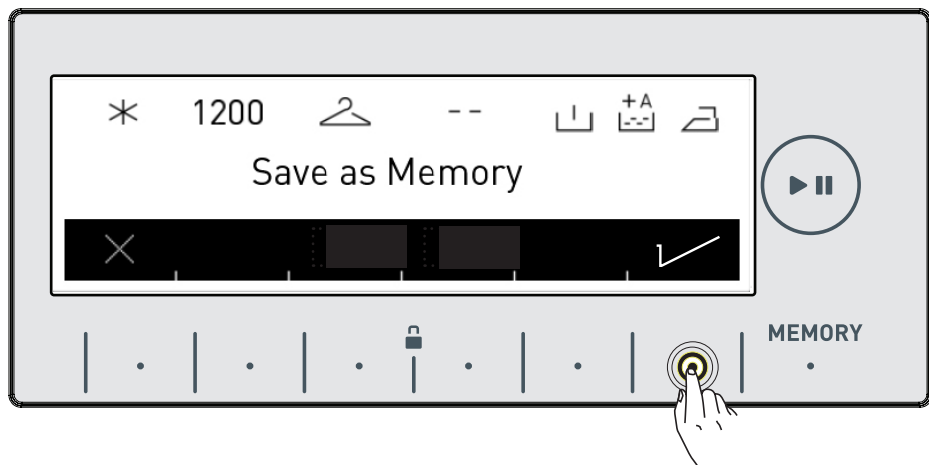

- Може да запаметите, натискайки ✓ бутона.



- Ще се покаже горния надпис, когато запаметяването е завършено и пералната автоматично ще се върне в екрана за пране или сушене, което сте използвали, докато правите записа.

- Може да перете или да изберете друга програма, като натиснете Старт/Пауза бутона.



- Ако искате да изберете желаната запаметена програма, завъртете програмното копче на надписа Memory, както е показано долу.

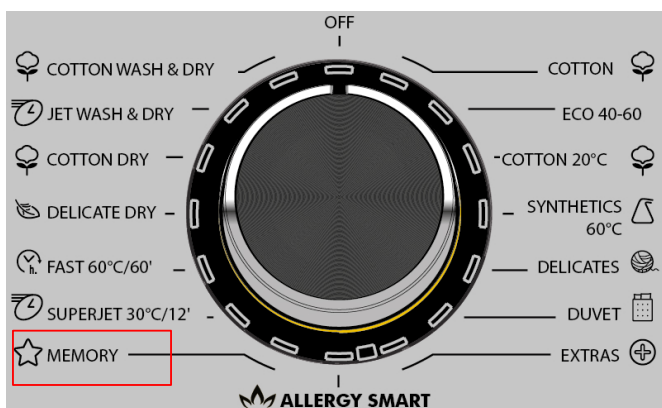

- Ако искате да промените запазени настройки в паметта, изберете опцията за памет или направете нови настройки на някоя програма, след което отново натиснете (MEMORY) бутона.

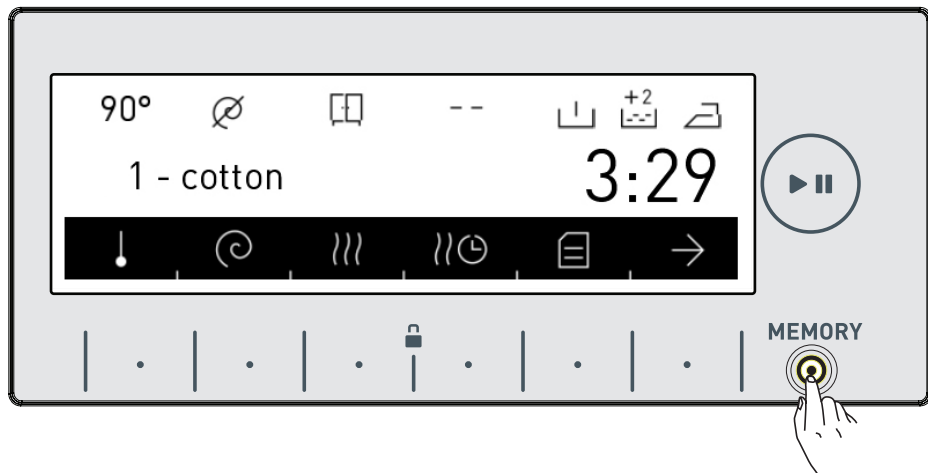

- Ако искате да запазите нова програма на старата, ще излезе известие за потвърждение. Може да потвърдите, като натиснете ✓ бутона.

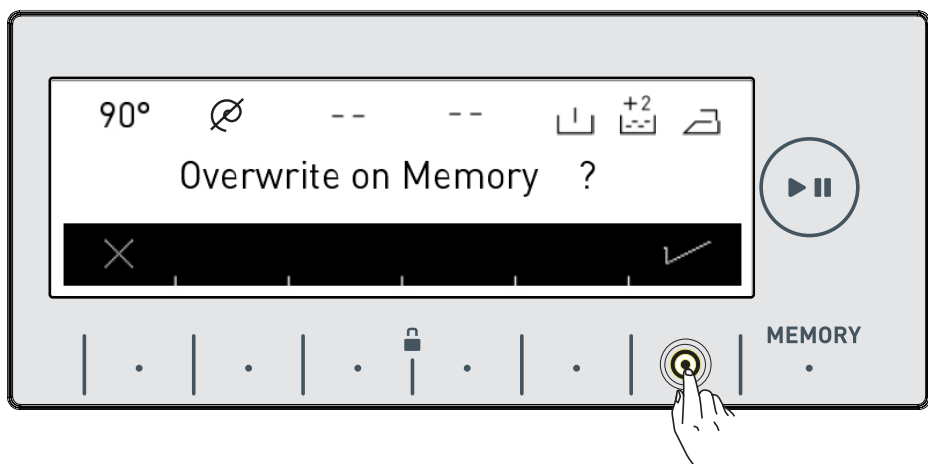

- Това ще ви позволи да запаметите нова програма.





## Старт/Пауза бутон

### Начало на програма

- Може да стартирате желаната програма, като натиснете Старт/Пауза бутон.
- Когато включите пералната, програмата, която сте избрали, ще се покаже на екрана. Долу са показани примери какво се показва по време на пране.

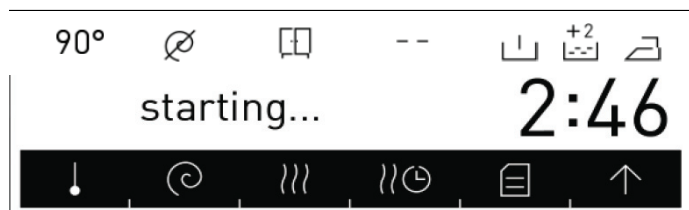

- Програмата за прането е готова.



- Програмата за прането е активна.



• Пране.

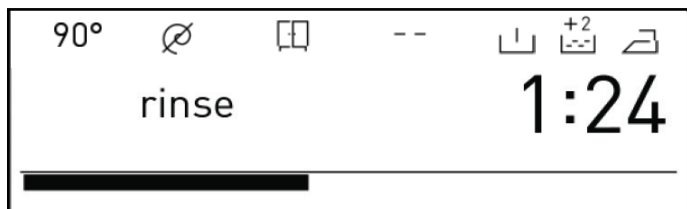

• Изплакване.

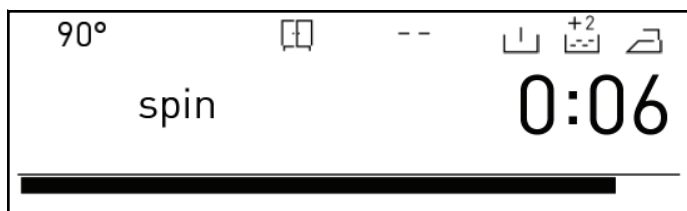

• Центрофуга.



• Програмата за сушене е готова.

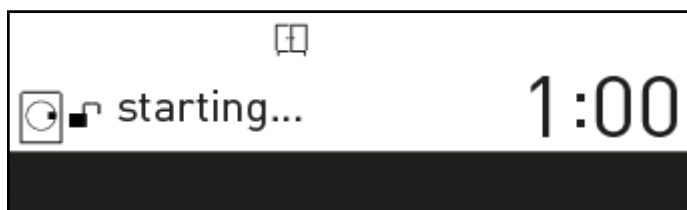

• Програмата за сушене е избрана.



• Програмата за сушене е активирана.

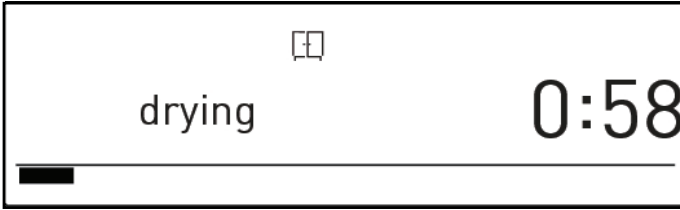

• Сушене.

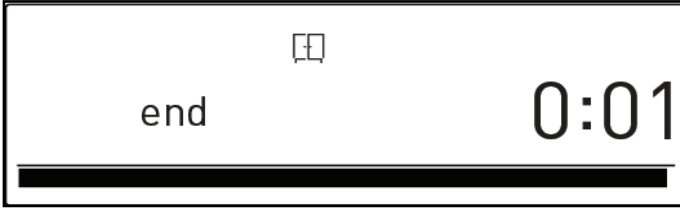

• Край.

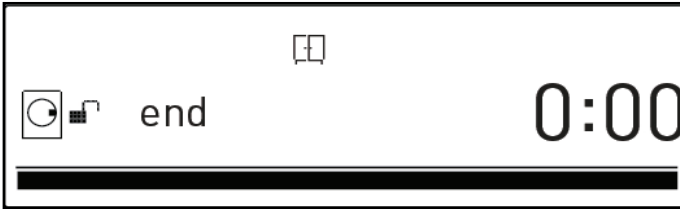



• Вратата  
е отключена.

## Пауза на програма / добавяне на пране

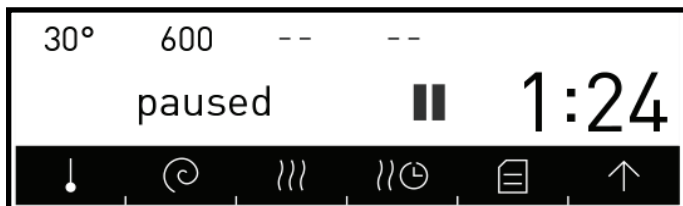
- Може да дадете пауза или да рестартирате желаната програма от  бутона. Може да ползвате тази функция, когато искате да добавите дрехи в пералната.



- Прането е спряно.

- Ако  символът е показан на екрана, може да отворите вратата и да добавите дрехи.
- Ако  символът е показан на екрана, вече не можете да добавите дрехи.

## Отказване на програма

Ако искате да откажете програма в процес:

- Завъртете програмния бутон на CANCEL позиция.
- Пералната ще спре и програмата ще бъде отказана.
- За да източите водата изберете която и да е програма.
- Пералната ще източи водата и ще откаже програмата.
- Може да изберете нова програма и да започнете ново пране.



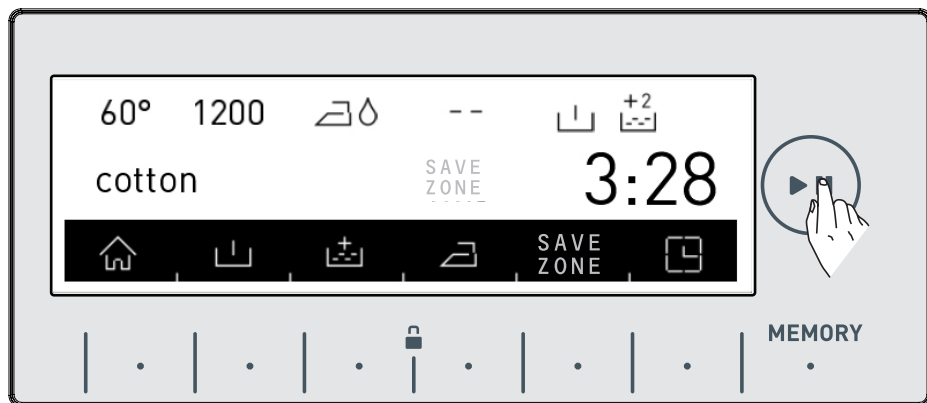

• Вижте стр 78 за програмната таблица

## Завършване на програма

Пералната ще се изключи от самосебе си, когато програмата е завършена.

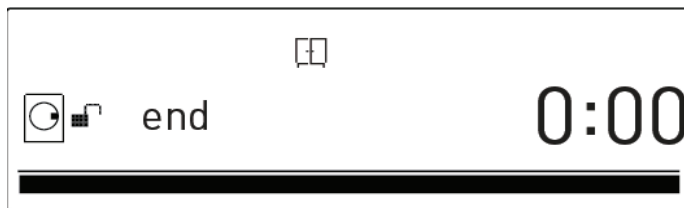

- ще изпише  
"end" на  
екрана

- Отворете вратата и извадете прането.
- Оставете вратата, за да може вътрешността на пералната да изсъхне.
- Звъртете програмното копче на CANCEL позицията.
- Изключете пералната от кабела.
- Спрете водата.

**Ако не сте доволни как са изсушени дрехите, изберете най-подходящата програма за сушене и опитайте отново.**

**Забележка:** Пералната охлажда дрехите, след процедурата по изсушаване. Това се прави с цел потребителите да не се наранят при премахване на дрехите от пералната.



## Родителски контрол

Пералната има родителски контрол, за да може работата ѝ да не прекъсне, ако бъдат натискани бутони за функции или е завъртяно програмното копче по време на пране или сушене.

Функцията се активира, когато двата  бутона между  
| . | . | символа се натискат за повече от 3 секунди.

Ще изпише следния текст, когато функцията е активирана.

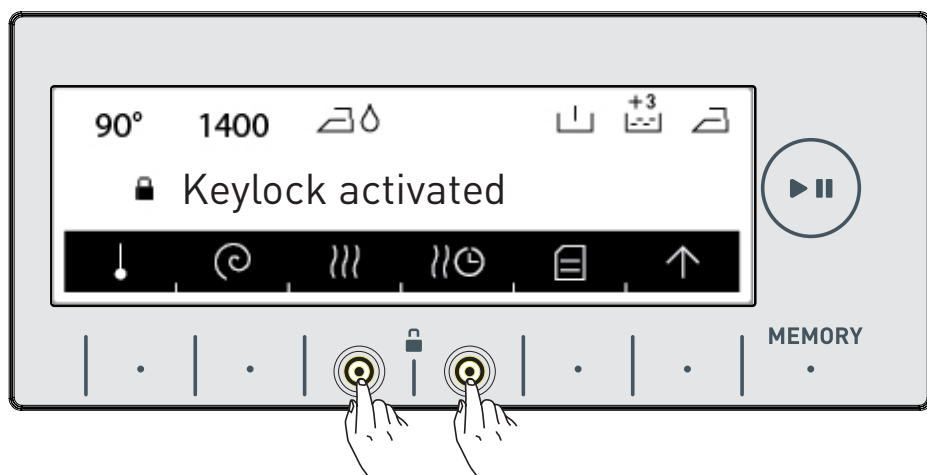

Ще изпише следния текст, ако бъде натиснат някой бутон по време на работа при активирана функция.

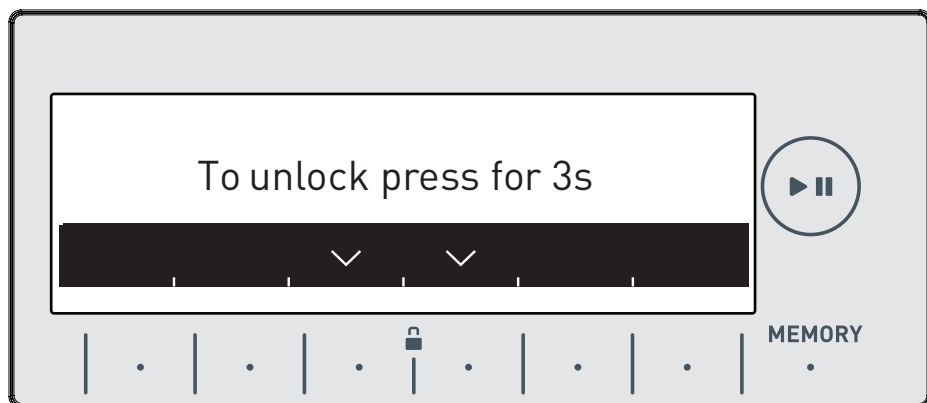

Ако функцията е активирана по време на работа и програмното копче се завърти на CANCEL докато има избрана друга програма, предишната ще продължи от мястото, до което е стигнала. Няма да настъпи промяна.

За да деактивирате функцията, натиснете

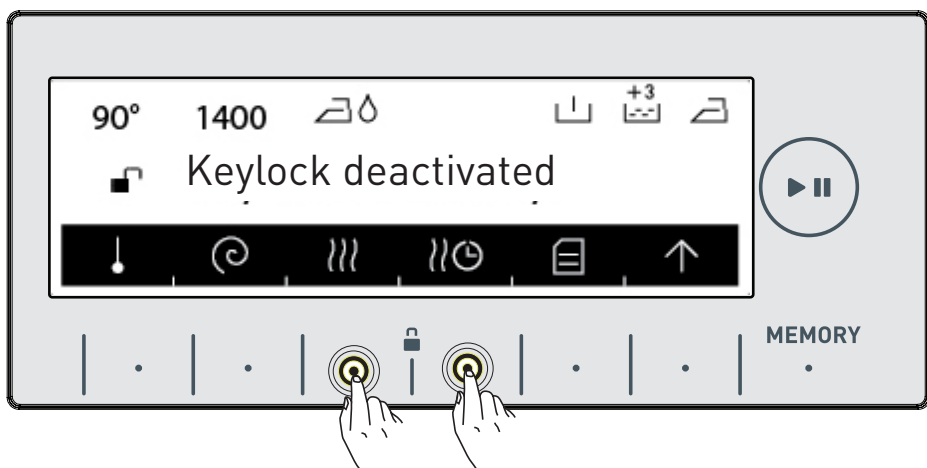

| . | . | бутоните за повече от 3 секунди. Ще изпише следния текст, когато функцията е деактивирана.



**Забележка:** Родителския контрол не може да заключи капака на филтъра за помпата или отделението за препарат.

## Програмна таблица

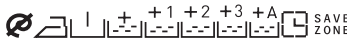
### Памук

Температури за пране(°C)	90°* - 80° - 70° - 60° - 50° - 40° - 30° - Студена пране
Максимално количество пране/сушене (кг)	10,0 / 6,0
Избор на скорост (обор/мин)	☒ (Без центрофуга), 400, 600, 800, 1000, 1200, <b>1400*</b>
Вид пране / описание	Издържащи на топлина, памук, лен. (Бельо, чаршафи, покривки, кърпи (макс 5.0 кг)
Допълнителни функции **	☒ 
Функции за сушене **	 30min 60min 120min

### Есо

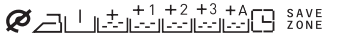
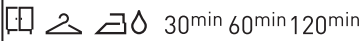
Температури за пране(°C)	...40°* - 60°
Максимално количество пране/сушене (кг)	10,0 / 6,0
Избор на скорост (обор/мин)	☒ (Без центрофуга), 400, 600, 800, 1000, 1200, <b>1400*</b>
Вид пране / описание	Памук и лен (Бельо, чаршафи, покривки, кърпи (макс 5.0 кг)
Допълнителни функции **	☒ 
Функции за сушене **	 30min 60min 120min

(\*) Фабрични настройки.

(\*\*) Когато изберете повече от една допълнителна функция, функциите може да не се поддържат една с друга.

Не сушете кърпи, памук, лен, синтетични дрехи и смесени дрехи заедно. Изберете най-подходящата програма за сушене на дрехи.

**ЗАБЕЛЕЖКА: ВРЕМЕТРАЕНЕТО НА ПРОГРАМАТА ЗАВИСИ ОТ КОЛИЧЕСТВОТО НА ДРЕХИТЕ, ВОДАТА, ТЕМПЕРАТУРАТА В СТАЯТА И ДОПЪЛНИТЕЛНИТЕ ФУНКЦИИ.**

## Програмна таблица

# 20 °C	
Температури за пране(°C)	.. Студена пране
Максимално количество пране/сушене (кг)	5,0 / 5,0
Избор на скорост (обор/мин)	∅ (Без центрофуга), 400, 600, 800, 1000, 1200, <b>1400*</b>
Вид пране / описание	Леко замърсено, памук лен. (Чаршафи покривки, кърпи (макс 2, ' кг)
Допълнителни функции **	∅   +1 +2 +3  SAVE ZONE
Функции за сушене **	   30min 60min 120min

(\*) Фабрични настройки.

(\*\*) Когато изберете повече от една допълнителна функция, функциите може да не се поддържат една с друга.

Не сушете кърпи, памук, лен, синтетични дрехи и смесени дрехи заедно. Изберете най-подходящата програма за сушене на дрехи.

**ЗАБЕЛЕЖКА: ВРЕМЕТРАЕНЕТО НА ПРОГРАМАТА ЗАВИСИ ОТ КОЛИЧЕСТВОТО НА ДРЕХИТЕ, ВОДАТА, ТЕМПЕРАТУРАТА В СТАЯТА И ДОПЪЛНИТЕЛНИТЕ ФУНКЦИИ.**

## Програмна таблица

### Синтетични

Синтетични \*\*

Температури за пране(°C)	.. Студена пране
Максимално количество пране/сушене (кг)	3,5 / 3,5
Избор на скорост (обор/мин)	∅ (Без центрофуга), 400, 600, 800, 1000, 1200*
Вид пране / описание	Синтетични дрехи. (фланелки, блузи, чорапи и т.н.)
Допълнителни функции **	∅          SAVE ZONE
Функции за сушене **	30min 60min 120min

Завеси \*\*

Температури за пране(°C)	40°*-30°-Студена пране
Максимално количество пране/сушене (кг)	2,5 / -
Избор на скорост (обор/мин)	∅ (Без центрофуга), 400, 600*
Вид пране / описание	Перете <b>завесите</b> само с тази програма.
Допълнителни функции **	∅        SAVE ZONE
Функции за сушене **	-

(\*) Фабрични настройки.

(\*\*) Когато изберете повече от една допълнителна функция, функциите може да не се поддържат една с друга.





(\*\*\*) Това са подпрограми. Погледнете стр 90 за избор на програма.





Не сушете кърпи, памук, лен, синтетични дрехи и смесени дрехи заедно. Изберете най-подходящата програма за сушене на дрехи.

**ЗАБЕЛЕЖКА: ВРЕМЕТРАЕНЕТО НА ПРОГРАМАТА ЗАВИСИ ОТ КОЛИЧЕСТВОТО НА ДРЕХИТЕ, ВОДАТА, ТЕМПЕРАТУРАТА В СТАЯТА И ДОПЪЛНИТЕЛНИТЕ ФУНКЦИИ.**

## Програмна таблица

### Деликатни

Вълна ***	Температури за пране(°C)	40°*-30° Студена пране
	Максимално количество пране/сушене (кг)	2,5
	Избор на скорост (обор/мин)	∅ (Без центрофуга), 400, <b>600*</b>
	Вид пране / описание	Вълнени дрехи.
	Допълнителни функции **	∅  +1  +2  +3  SAVE ZONE
Функции за сушене **	-	

Коприна ***	Температури за пране(°C)	30°*- Студена пране
	Максимално количество пране/сушене (кг)	2,5
	Избор на скорост (обор/мин)	∅ (Без центрофуга), 400, <b>600*</b>
	Вид пране / описание	Копринени дрехи.
	Допълнителни функции **	∅  +1  +2  +3  SAVE ZONE
Функции за сушене **	-	

(\*) Фабрични настройки.

(\*\*) Когато изберете повече от една допълнителна функция, функциите може да не се поддържат една с друга.







(\*\*\*) Това са подпрограми. Погледнете стр 90 за избор на програма.

Не сушете кърпи, памук, лен, синтетични дрехи и смесени дрехи заедно. Изберете най-подходящата програма за сушене на дрехи.

**ЗАБЕЛЕЖКА: ВРЕМЕТРАЕНЕТО НА ПРОГРАМАТА ЗАВИСИ ОТ КОЛИЧЕСТВОТО НА ДРЕХИТЕ, ВОДАТА, ТЕМПЕРАТУРАТА В СТАЯТА И ДОПЪЛНИТЕЛНИТЕ ФУНКЦИИ.**

## Програмна таблица

### Юргани

Температури за пране(°C)	40°*-30°- Студена пране
Максимално количество пране/сушене (кг)	-
Избор на скорост (обор/мин)	☐ (Без центрофуга), 400, 600, <b>800*</b>
Вид пране / описание	Може да перете юрганите с тази програма (макс. 2,5 кг)
Допълнителни функции **	☐   +1  +2  +3  +A  SAVE ZONE
Функции за сушене **	-

(\*) Фабрични настройки.

(\*\*) Когато изберете повече от една допълнителна функция, функциите може да не се поддържат една с друга.

Не сушете кърпи, памук, лен, синтетични дрехи и смесени дрехи заедно. Изберете най-подходящата програма за сушене на дрехи.

**ЗАБЕЛЕЖКА: ВРЕМЕТРАЕНЕТО НА ПРОГРАМАТА ЗАВИСИ ОТ КОЛИЧЕСТВОТО НА ДРЕХИТЕ, ВОДАТА, ТЕМПЕРАТУРАТА В СТАЯТА И ДОПЪЛНИТЕЛНИТЕ ФУНКЦИИ.**













## Програмна таблица

### Дребни дрехи

Освежаване\*\*\*

Температури за пране(°C)	Студена пране *
Максимално количество пране/сушене (кг)	1,0
Избор на скорост (обор/мин)	-
Вид пране / описание	Дрехи, които не са замърсени, но излъчват миризма. <b>Забележка:</b> Това не е програма за пране. Само вкарва горещ въздух в прането и го освежава.
Допълнителни функции **	 SAVE ZONE
Функции за сушене **	-

Изплакване\*\*\*

Температури за пране(°C)	Студена пране *
Максимално количество пране/сушене (кг)	10,0 / 6,0
Избор на скорост (обор/мин)	∅ (Без центрофуга), 400, 600, 800, 1000, 1200, <b>1400*</b>
Вид пране / описание	Ако искате допълнително да изплакнете дрехите, може да ползвате тази програма за всякакъв вид дрехи.
Допълнителни функции **	       SAVE ZONE
Функции за сушене **	   30min 60min 120min

(\*) Фабрични настройки.

(\*\*) Когато изберете повече от една допълнителна функция, функциите може да не се поддържат една с друга.





Не сушете кърпи, памук, лен, синтетични дрехи и смесени дрехи заедно. Изберете най-подходящата програма за сушене на дрехи.

**ЗАБЕЛЕЖКА: ВРЕМЕТРАЕНЕТО НА ПРОГРАМАТА ЗАВИСИ ОТ КОЛИЧЕСТВОТО НА ДРЕХИТЕ, ВОДАТА, ТЕМПЕРАТУРАТА В СТАЯТА И ДОПЪЛНИТЕЛНИТЕ ФУНКЦИИ.**

## Програмна таблица

### Дребни дрехи

Центрофуга \*\*\*

Температури за пране(°C)	Студена пране *
Максимално количество пране/сушене (кг)	10,0 / 6,0
Избор на скорост (обор/мин)	400, 600, 800, 1000, 1200, <b>1400*</b>
Вид пране / описание	Когато искате допълнително центрофугиране, изберете тази програба за всякакъв вид дрехи.
Допълнителни функции **	  SAVE ZONE
Функции за сушене **	   30min 60min 120min

Източване \*\*\*

Температури за пране(°C)	Студена пране *
Максимално количество пране/сушене (кг)	10,0 / 6,0
Избор на скорост (обор/мин)	-
Вид пране / описание	Източва водата от пералната.
Допълнителни функции **	SAVE ZONE
Функции за сушене **	-

(\*) Фабрични настройки.

(\*\*) Когато изберете повече от една допълнителна функция, функциите може да не се поддържат една с друга.

(\*\*\*) Това са подпрограми. Погледнете стр 90 за избор на програма.

Не сушете кърпи, памук, лен, синтетични дрехи и смесени дрехи заедно. Изберете най-подходящата програма за сушене на дрехи.

**ЗАБЕЛЕЖКА: ВРЕМЕТРАЕНЕТО НА ПРОГРАМАТА ЗАВИСИ ОТ КОЛИЧЕСТВОТО НА ДРЕХИТЕ, ВОДАТА, ТЕМПЕРАТУРАТА В СТАЯТА И ДОПЪЛНИТЕЛНИТЕ ФУНКЦИИ.**





## Програмна таблица

### Дребни дрехи

Почистване на барабана

Температури за пране(°C)	80°*
Максимално количество пране/сушене (кг)	-
Избор на скорост (оборот/мин)	-
Вид пране / описание	Програма за почистване на барабана. Не слагайте пране в пералната.
Допълнителни функции **	SAVE ZONE
Функции за сушене **	-

Синтетични пране и сушене

Температури за пране(°C)	60°-40°* - 30° - Студена пране
Максимално количество пране/сушене (кг)	3,5 / 3,5
Избор на скорост (оборот/мин)	600*
Вид пране / описание	Синтетични дрехи. (Ризи, блузи, чорапи и т.н.)
Допълнителни функции **	  SAVE ZONE
Функции за сушене **	   30min 60min 120min

(\*) Фабрични настройки.

(\*\*) Когато изберете повече от една допълнителна функция, функциите може да не се поддържат една с друга.











(\*\*\*) Това са подпрограми. Погледнете стр 90 за избор на програма.

Не сушете кърпи, памук, лен, синтетични дрехи и смесени дрехи заедно. Изберете най-подходящата програма за сушене на дрехи.

**ЗАБЕЛЕЖКА: ВРЕМЕТРАЕНЕТО НА ПРОГРАМАТА ЗАВИСИ ОТ КОЛИЧЕСТВОТО НА ДРЕХИТЕ, ВОДАТА, ТЕМПЕРАТУРАТА В СТАЯТА И ДОПЪЛНИТЕЛНИТЕ ФУНКЦИИ.**

## Програмна таблица

### Безопасно за алергии

Температури за пране(°C)	60°* - 50° - 40° - 30° - Студена пране
Максимално количество пране/сушене (кг)	5, 0 / 5, 0
Избор на скорост (обор/мин)	∅ (Без центрофуга), 400, 600, <b>800*</b>
Вид пране / описание	Бебешки дрехи
Допълнителни функции **	∅       SAVE ZONE
Функции за сушене **	    30min 60min 120min

(\*) Фабрични настройки.





(\*\*) Когато изберете повече от една допълнителна функция, функциите може да не се поддържат една с друга.

Не сушете кърпи, памук, лен, синтетични дрехи и смесени дрехи заедно. Изберете най-подходящата програма за сушене на дрехи.





**ЗАБЕЛЕЖКА: ВРЕМЕТРАЕНЕТО НА ПРОГРАМАТА ЗАВИСИ ОТ КОЛИЧЕСТВОТО НА ДРЕХИТЕ, ВОДАТА, ТЕМПЕРАТУРАТА В СТАЯТА И ДОПЪЛНИТЕЛНИТЕ ФУНКЦИИ.**

## Програмна таблица

### бързо 12 мин

Температури за пране(°C)	30°*- Студена пране
Максимално количество пране/сушене (кг)	2,0 / 2,0
Избор на скорост (обор/мин)	∅ (No spin), 400, 600, <b>800*</b>
Вид пране / описание	Може да перете леко замърсено, памук,цветни и ленени дрехи за 12 минути. <b>Забележка:</b> Тъй като периодът за пране е кратък, се изисква по-малко препарат, отколкото за другите програми. Програмата ще засече ако поставите прекалено количество дрехи.
Допълнителни функции **	∅   SAVE ZONE
Функции за сушене **	   30min 60min 120min

### бързо 60° 60 мин.

Температури за пране(°C)	60°*- 50°-40°- 30°- Студена пране
Максимално количество пране/сушене (кг)	5,0 / 5,0
Избор на скорост (обор/мин)	∅ (Без центрофуга), 400, 600, 800, 1000, 1200 <b>1400*</b>
Вид пране / описание	Замърсено, памук, цветни и ленени дрехи. (Времетраенето за пране до 2 кг е под 30 минути.)
Допълнителни функции **	∅   SAVE ZONE
Функции за сушене **	   30min 60min 120min

(\*) Фабрични настройки.





(\*\*) Когато изберете повече от една допълнителна функция, функциите може да не се поддържат една с друга.

Не сушете кърпи, памук, лен, синтетични дрехи и смесени дрехи заедно. Изберете най-подходящата програма за сушене на дрехи.





**ЗАБЕЛЕЖКА: ВРЕМЕТРАЕНЕТО НА ПРОГРАМАТА ЗАВИСИ ОТ КОЛИЧЕСТВОТО НА ДРЕХИТЕ, ВОДАТА, ТЕМПЕРАТУРАТА В СТАЯТА И ДОПЪЛНИТЕЛНИТЕ ФУНКЦИИ.**

## Програмна таблица

### Деликатно сушене

Температури за пране(°C)	Студена пране *
Максимално количество пране/сушене (кг)	3,5
Избор на скорост (обор/мин)	-
Вид пране / описание	Памучни дрехи с обозначение, че могат да се сушат в перална.
Допълнителни функции **	 SAVE ZONE
Функции за сушене **	 *   30 <sup>dk</sup> 60 <sup>dk</sup> 120 <sup>dk</sup> .

### Памук сушене

Температури за пране(°C)	Студена пране *
Максимално количество пране/сушене (кг)	6,0 kg
Избор на скорост (обор/мин)	-
Вид пране / описание	Памучни дрехи с обозначение, че могат да се сушат в перална.
Допълнителни функции **	 SAVE ZONE
Функции за сушене **	 *   30 <sup>dk</sup> 60 <sup>dk</sup> 120 <sup>dk</sup> .

(\*) Фабрични настройки.

(\*\*) Когато изберете повече от една допълнителна функция, функциите може да не се поддържат една с друга.



(\*\*\*) Това са подпрограми. Погледнете стр 90 за избор на програма.

Не сушете кърпи, памук, лен, синтетични дрехи и смесени дрехи заедно. Изберете най-подходящата програма за сушене на дрехи.

**ЗАБЕЛЕЖКА: ВРЕМЕТРАЕНЕТО НА ПРОГРАМАТА ЗАВИСИ ОТ КОЛИЧЕСТВОТО НА ДРЕХИТЕ, ВОДАТА, ТЕМПЕРАТУРАТА В СТАЯТА И ДОПЪЛНИТЕЛНИТЕ ФУНКЦИИ.**

## Програмна таблица

### Бързо прање и сушене

Температури за прање (°C)	30°* - Студена прање
Максимално количество прање/сушене (кг)	0,5 кг (3 ризи) (29 минути) / 0,5
Избор на скорост (обор/мин)	<b>800*</b>
Вид прање / описание	Памучни, цветни и ленени, чийто етикет позволява сушене в перална. С <b>Забележка:</b> Времетраенето се регулира автоматично в зависимост от количеството на дрехите в пералната.
Допълнителни функции **	 SAVE ZONE
Функции за сушене **	 *

(\* ) Фабрични настройки.





(\*\*) Когато изберете повече от една допълнителна функция, функциите може да не се поддържат една с друга.

Не сушете кърпи, памук, лен, синтетични дрехи и смесени дрехи заедно. Изберете най-подходящата програма за сушене на дрехи.

**ЗАБЕЛЕЖКА: ВРЕМЕТРАЕНЕТО НА ПРОГРАМАТА ЗАВИСИ ОТ КОЛИЧЕСТВОТО НА ДРЕХИТЕ, ВОДАТА, ТЕМПЕРАТУРАТА В СТАЯТА И ДОПЪЛНИТЕЛНИТЕ ФУНКЦИИ.**

## Програмна таблица

### Памук пране и сушене

Температури за пране(°C)	90°- 80°-70°-60°-50°-40° * - 30°- Студена пране
Максимално количество пране/сушене (кг)	6,0 / 6,0
Избор на скорост (обор/мин)	1400*
Вид пране / описание	Памук и лен (бельо, чаршафи, покривки, кърпи (макс.3,0 кг)
Допълнителни функции **	  SAVE ZONE
Функции за сушене **	 *   30min 60min 120min

(\*) Фабрични настройки.

(\*\*) Когато изберете повече от една допълнителна функция, функциите може да не се поддържат една с друга.

Не сушете кърпи, памук, лен, синтетични дрехи и смесени дрехи заедно. Изберете най-подходящата програма за сушене на дрехи.

**ЗАБЕЛЕЖКА: ВРЕМЕТРАЕНЕТО НА ПРОГРАМАТА ЗАВИСИ ОТ КОЛИЧЕСТВОТО НА ДРЕХИТЕ, ВОДАТА, ТЕМПЕРАТУРАТА В СТАЯТА И ДОПЪЛНИТЕЛНИТЕ ФУНКЦИИ.**

Програмата Еко 40-60 може да почисти нормално замърсено памучно пране, за което е обявено, че може да се пере при 40°C или при 60°C, заедно в един и същи цикъл, и че тази програма е използвана за оценка на съвместимостта със законодателството на ЕС относно екодизайна.

Цикълът за пране и сушене може да почисти нормално замърсено памучно пране, за което е обявено, че може да се пере при 40°C или при 60°C, заедно в един и същи цикъл, и да го изсуши по такъв начин, че то да може веднага да бъде прибрано в шкафа, и че тази програма е използвана за оценка на съвместимостта със законодателството на ЕС относно екодизайна.



- За домакински перални-сушилни цикълът за пране и сушене може да почисти нормално замърсено памучно пране, за което е обявено, че може да се пере при 40°C или при 60°C, заедно в един и същи цикъл, и да го изсуши по такъв начин, че то да може веднага да бъде прибрано в шкафа, и че тази програма е използвана за оценка на съвместимостта със законодателството на ЕС относно екодизайна.
- Най-ефективните програми по отношение на консумацията на електроенергия са в общи линии тези, които работят при по-ниски температури и по-продължително.
- Зареждането на домакинската пералня-сушилня до капацитета, указан от производителя за съответните програми, ще допринесе за пестенето на енергия и вода.
- Продължителността на програмата, стойностите на консумацията на електроенергия и на вода може да варират според тежестта и вида на зареждането, избраните допълнителни функции, чешмяната вода и температурата на околната среда.
- Препоръчително е да използвате течен перилен препарат за програмите за пране при ниска температура. Количеството използван перилен препарат може да варира в зависимост от количеството на прането и нивото му на замърсеност. Моля, следвайте препоръките на производителя на перилния препарат относно използваното количество перилен препарат.
- Шумът и остатъчното количество влага се влияят от скоростта на центрофугиране. Колкото по-висока е скоростта на центрофугиране във фазата на центрофугиране, толкова по-силен е шумът и остатъчното количество влага е по-малко.
- Можете да влезете в базата данни на продукта, където се съхранява информация за модела, като сканирате QR кода на енергийния етикет.

Име на програмата	Номинална вместимост кг	Енергоконсумация kWh/цикъл			Продължителност на програмата Часове: Минути:			Консумация на вода Литри/цикъл			Макс. Температура °C			Остатъчно количество влага % 1400 rpm		
		Номинална вместимост	1/2 зареждане	1/4 зареждане	Номинална вместимост	1/2 зареждане	1/4 зареждане	Номинална вместимост	1/2 зареждане	1/4 зареждане	Номинална вместимост	1/2 зареждане	1/4 зареждане	Номинална вместимост	1/2 зареждане	1/4 зареждане
Памук 90	10	2,20			03:08			76			81			53%		
Памук 60	10	1,28			04:35			65			48			53%		
Еко 40-60	10	1,36	0,49	0,32	03:59	03:00	03:00	60	50	40	49	28	23	53%	53%	53%
Синтетика	3,5	0,72			02:00			52			52			53%		
Бърза 60	5	0,85			01:00			36			58			53%		
Памук 20	5	0,22			01:50			46			20			53%		
Пране и сушене	6	4,63	2,46		09:00	05:00		100	66		38	27				

## Важна информация

- Използвайте само перилни препарати, омекотители и други добавки, които са подходящи за автоматични перални машини. Натрупало се е твърде голямо количество пяна и системата за автоматично абсорбиране на пяна се е активирала поради употреба на твърде много перилен препарат.
- Препоръчваме да почиствате периодично пералнята на всеки 2 месеца. За периодичното почистване, моля, използвайте програмата за почистване на барабана. Ако машината Ви няма програма за почистване на барабана, използвайте програмата Памук-90. При необходимост използвайте препарати за отстраняване на котлен камък, произведени специално за перални машини.
- Никога не отваряйте насилствено вратата, когато пералната машина работи. Можете да отворите вратата на машината 2 минути след завършване на прането. \*
- Никога не отваряйте насилствено вратата, когато пералната машина работи. Вратата ще се отвори веднага след като цикълът на пране приключи. \*
- Процедурите по монтаж и поправка трябва винаги да се извършват от оторизиран сервизен агент, за да се избегнат възможни рискове. Производителят не носи отговорност за повреди, които биха могли да възникнат от процедури, извършени от неоторизирани лица.

(\*) Спецификациите може да се различават в зависимост от закупената машина.

## Избор на подпрограма (Синтетични)

Когато изберете програма за синтетични от контролното копче, ще имате две опции за подпрограми.

1-Синтетични

2-Завеси

• Може да направите избор, като натискате бутоните ◀▶

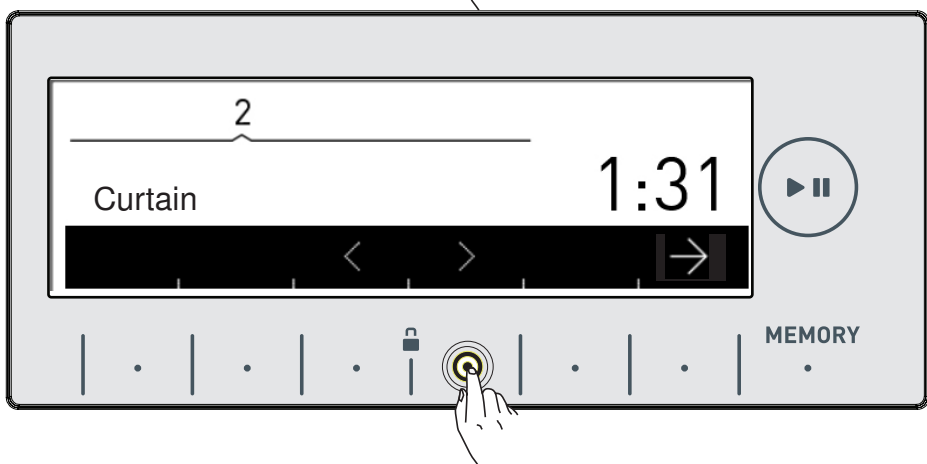
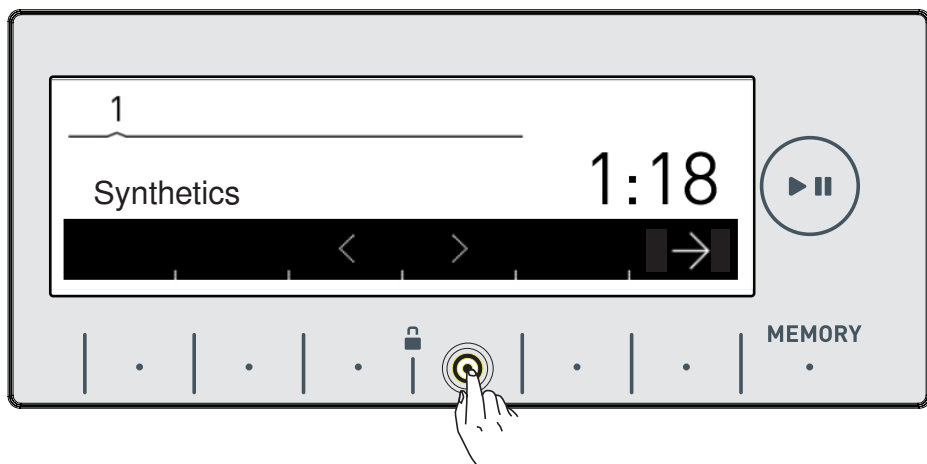

- Може да изберете желаната програма, като натискате бутона →

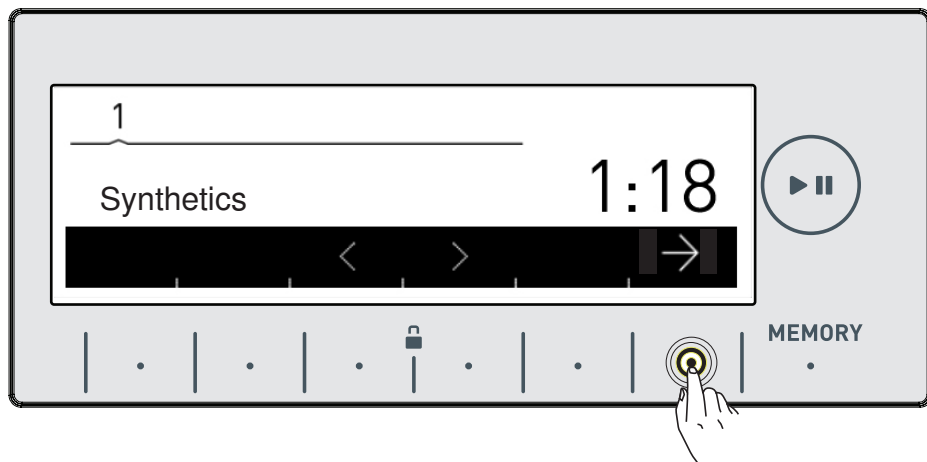

- След като активирате избора, дисплеят ще се върне автоматично в главния екран на програмата, която сте избрали. Може да избирате други функции на екрана и да пуснете пералната с натискането на Старт/Пауза бутона.

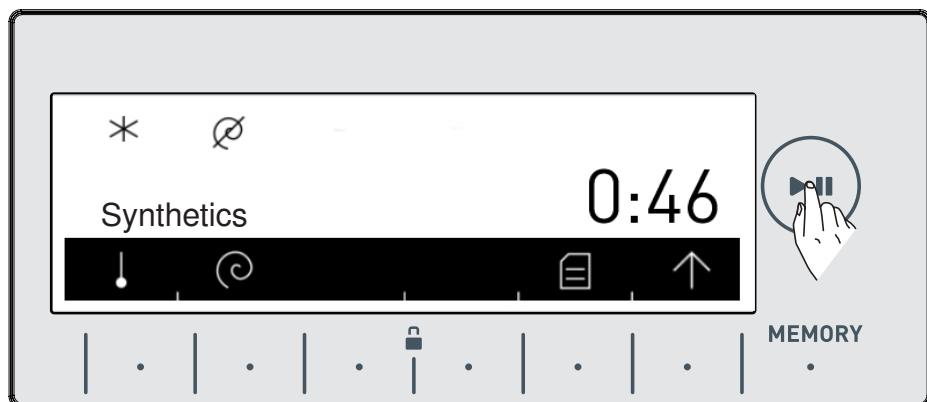

## Избор на подпрограма (Деликатни)

Когато изберете програма за деликатни от контролното копче, ще имате две опции за подпрограми.

- 1- Вълна
- 2- Коприна

• Може да направите избор, като натискате бутоните <>

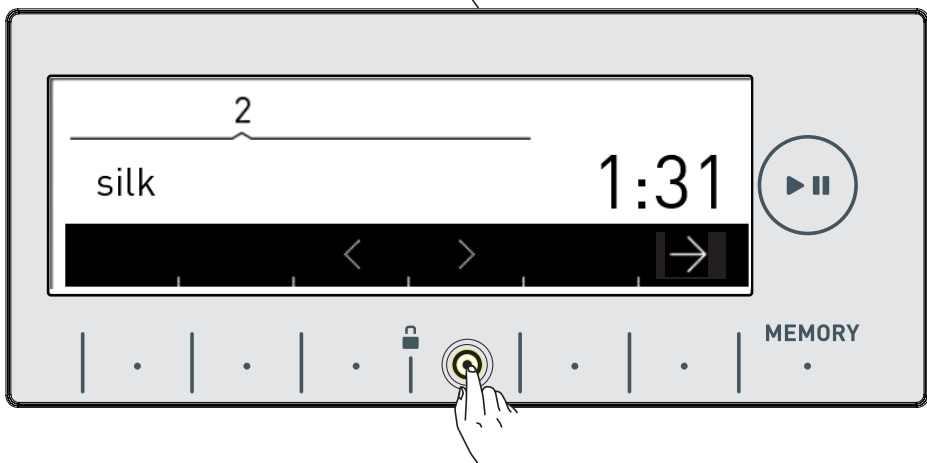
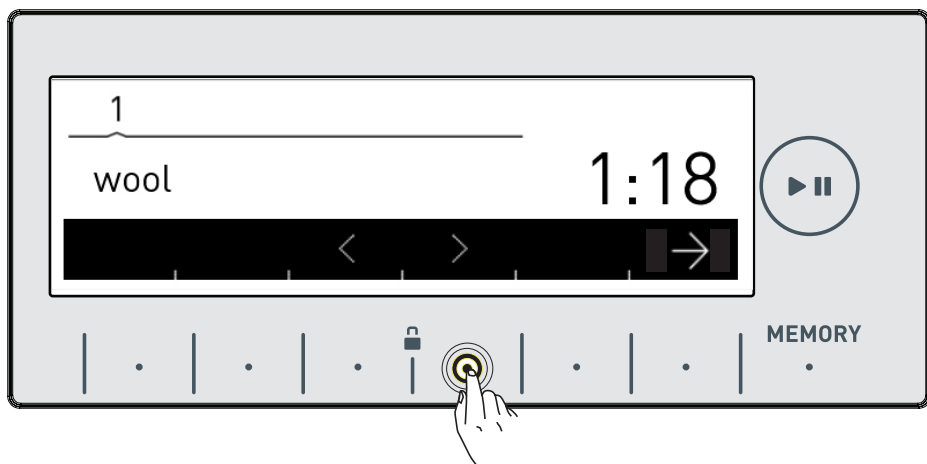

- Може да активирате желаната програма с бутон →

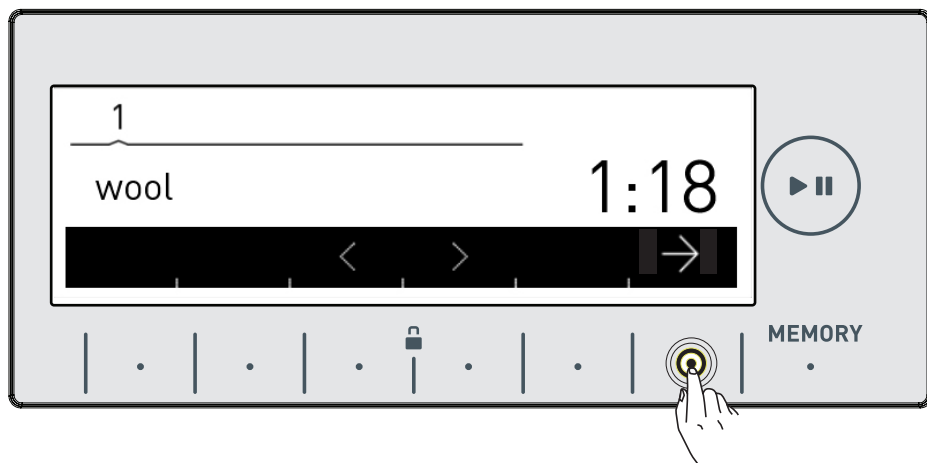

- След като активирате избора, дисплеят ще се върне автоматично в главния екран на програмата, която сте избрали. Може да избирате други функции на екрана и да пуснете пералната с натискането на Старт/Пауза бутон.

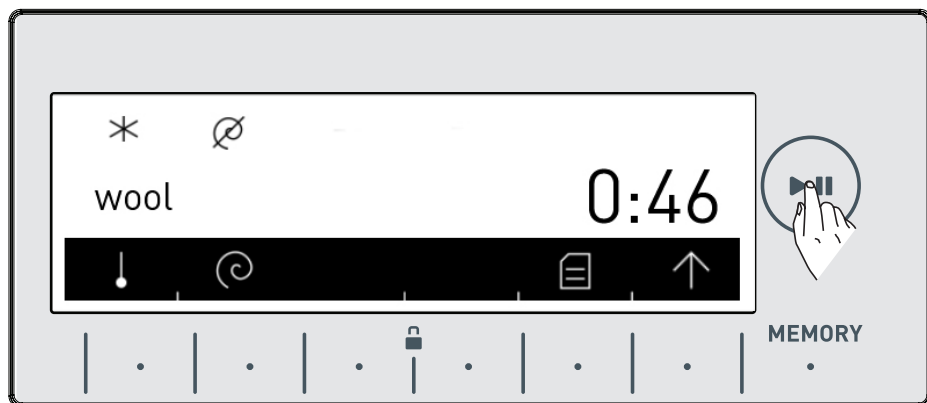

## Избор на подпрограми (Дребни дрехи)

Имате 6 избора.

- 1- Освежаване
- 2- Изплакване
- 3- Центрофуга
- 4- Източване
- 5- Почистване на барабан
- 6- Синтетични пране и сушене

• Може да направите избор, като натискате бутоните < >

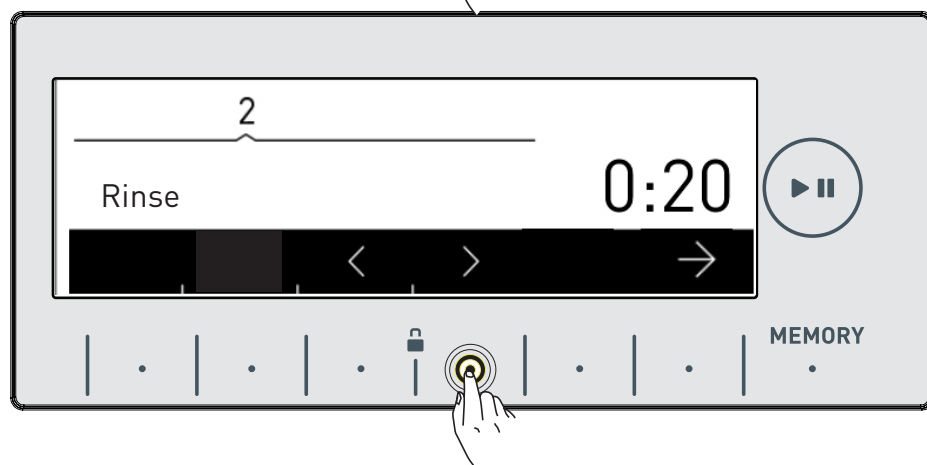
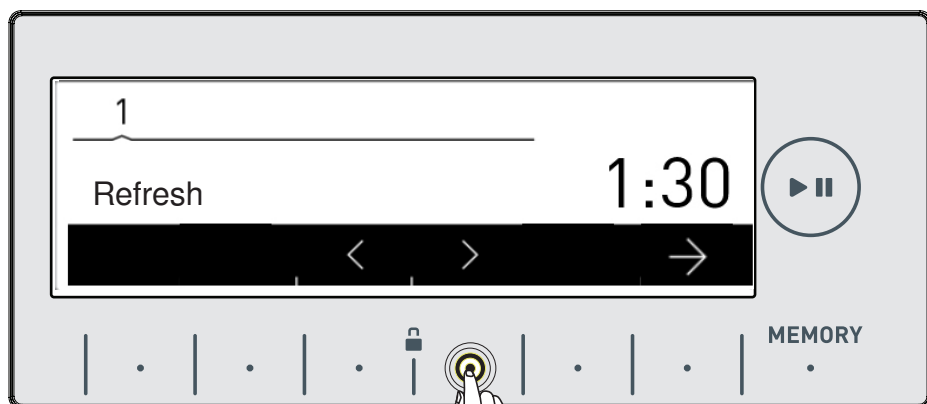
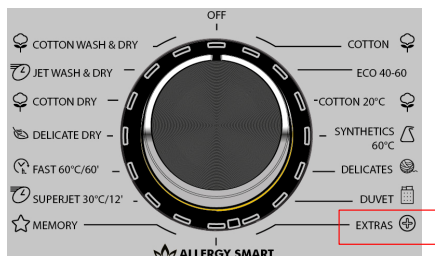



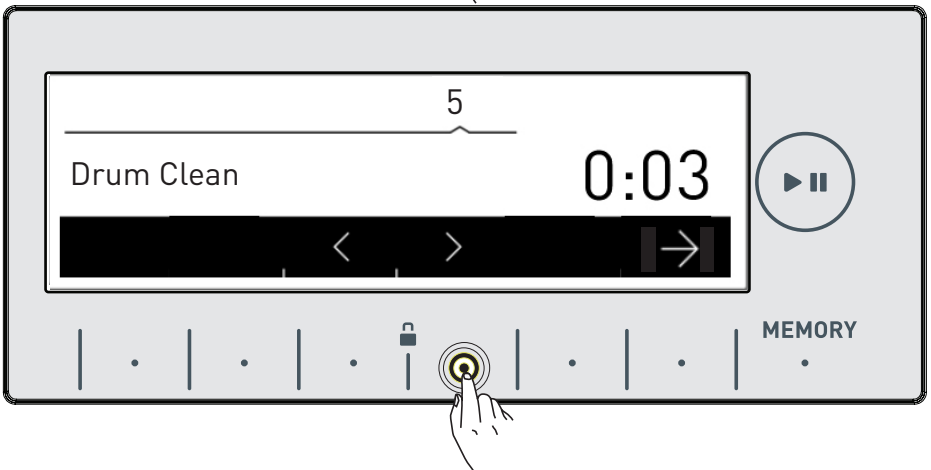
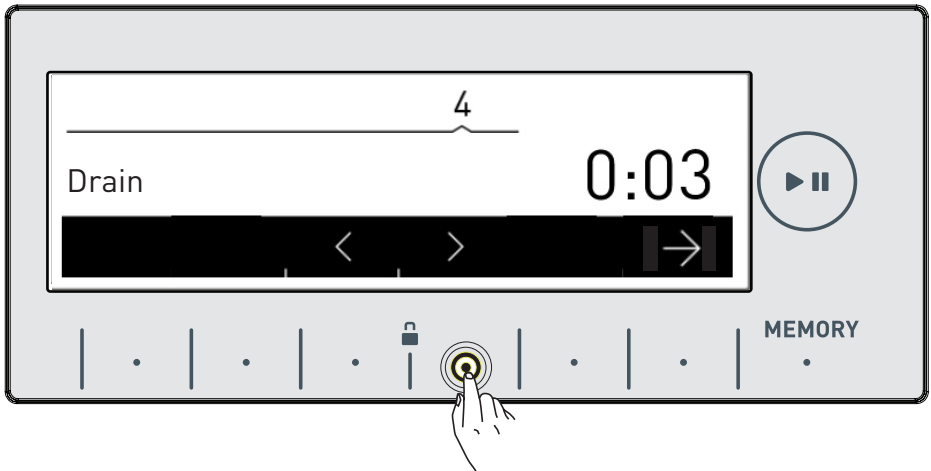
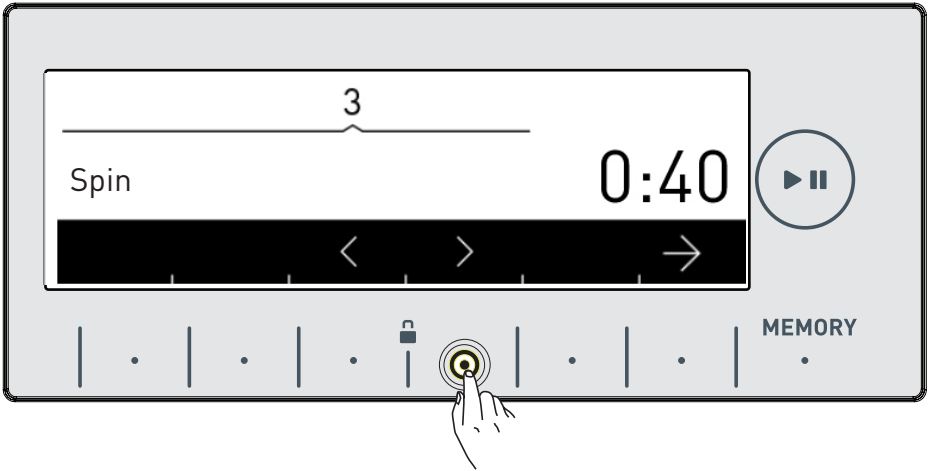



- Може да активирате желаната програма с бутон →
- След като активирате избора, дисплеят ще се върне автоматично в главния екран на програмата, която сте избрали. Може да избирате други функции на екрана и да пуснете пералната с натискането на Старт/Пауза бутон.

## ПОДДРЪЖКА И ПОЧИСТВАНЕ



**ВНИМАНИЕ !**

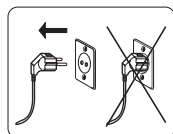

Изключете от тока,  
преди да започнете почистването.

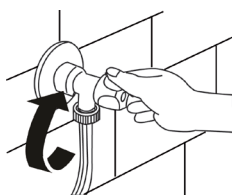

Спрете водата, преди да  
започнете с почистването.



**ВНИМАНИЕ!**

Някои части могат да бъдат повредени, ако ползвате разтворители. Не използвайте такива препарати.

## Филтри на водата

За да не влиза мръсотия и чужди предмети, има филтри на кранчетата, както и на изходите на пералната.

Ако пералната не може да поеме достатъчно вода, трябва да почистите филтрите.

- Извадете маркуча от кранът за водата и пералната.

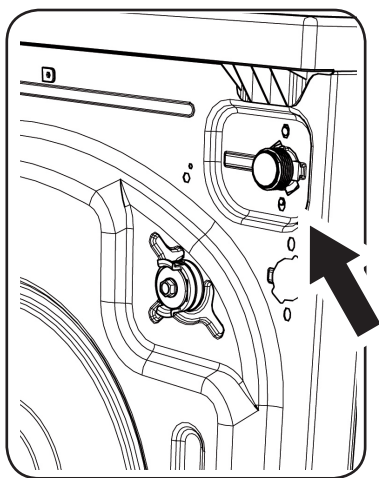

- Извадете филтрите с клещи и ги почистете с четка във вода.

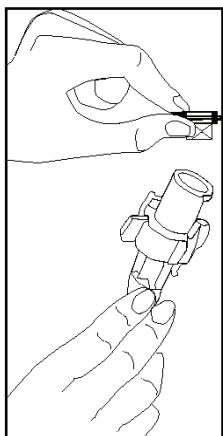

- Разглобете филтрите на маркучите ръчно и ги почистете.
- След като ги почистите, ги върнете по същия начин, по който сте ги извадили.

## Поддръжка и почистване на отделение за препарат

- Препаратите може да оставят следи след известно време. За да почистите, разглобете отделението. Разглобяване:

\* Издърпайте отделението до край.

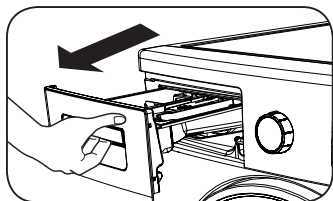

- Натиснете на показаното място, когато сте издърпали докрай и дърпайте, докато не извадите отделението.

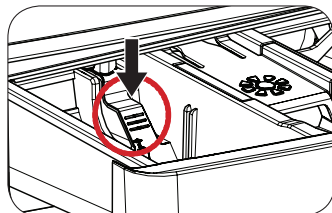
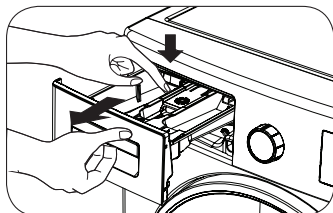

- Изплакнете с четка и много вода.
- Почистете остатъците от препаратата, като внимавате да не попаднат в пералната.
- Сглобете отделението, след като подсушите с кърпа.
- **Не мийте отделението в миялна машина.**

## Капак на сифон

Махнете отделениято (вижте стр 99). Махнете капака, както е показано и почистете. Поставете в пералната и се уверете, че паснал правилно.

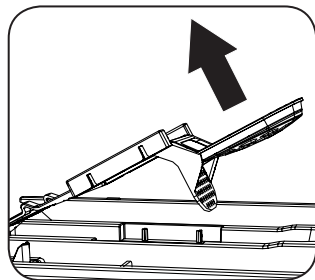
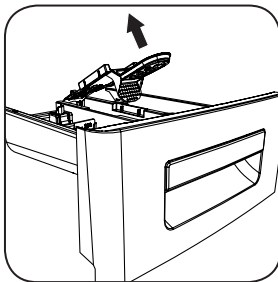
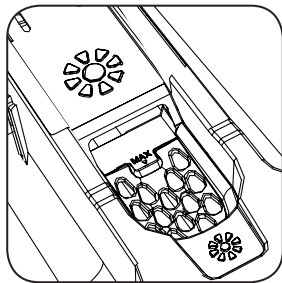

## Почистване на барабан

Не оставяйте метални обекти като игли, кламери, монети и т.н. в пералната. Тези предмети могат да доведат до ръждиви петна по барабана. За да почистите такива петна, ползвайте препарат без хлор и следвайте инструкциите на производителя. Никога не ползвайте тел и подобни твърди предмети за да почистите петната.

## Корпус

Почистете корпуса на пералната с топла вода и незапалими препарати, които няма да наранят корпуса. След като изплакнете, подсушете със суха кърпа.

## Поддръжка и почистване на филтъра на помпата

Филтърът спира нишки от дрехите и дребни влакна да влизат в помпата за водата по време на изхвърляне на водата, след като се завърши прането. Поддръжката на помпата ще удължи живота на пералната. Необходимо е да почиствате филтъра на помпата на всеки 2 месеца.

За да го почистите:

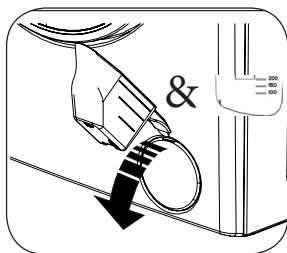

- Може да ползвате уредът за препарат на гранули или измервателя за количество течен препарат, за да отворите капака.

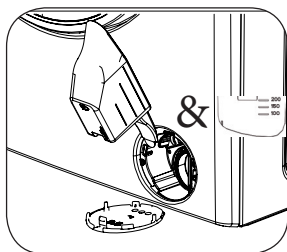

- Пъхнете пластмасовия връх в цепнатината и дръпнете назад. Това ще отвори капака.

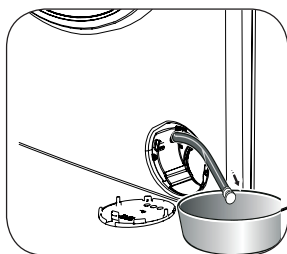

- Откачете гумения маркуч от клапата, поставете го в контейнер с вода и отворете.

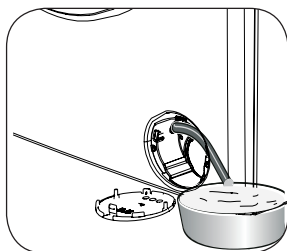

- Съберете водата в контейнера.

Може да се наложи да излеете количеството вода от приготвения съд няколко пъти, в зависимост от водата в пералната.

- Върнете маркучът на мястото му, след като източите водата.
- Поставете маркуча в клапата.

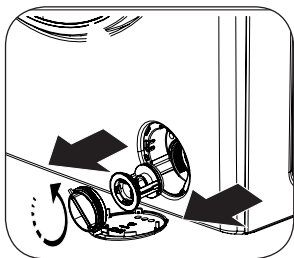

- Развъртете капака на филтъра, като въртите обратно на часовниковата стрелка, след което дръпнете.

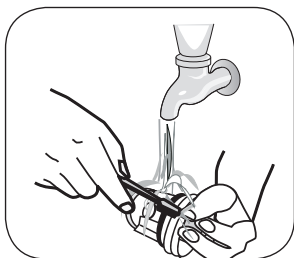

- Почистете с помощта на четка.

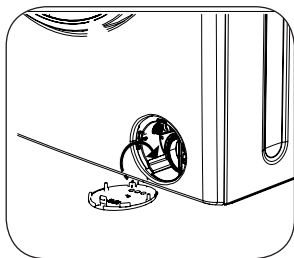

- След като почистите, поставете капака и го затегнете с въртене в посока на часовниковата стрелка.
- Филтърът ще пропуска вода, ако не е поставен правилно.

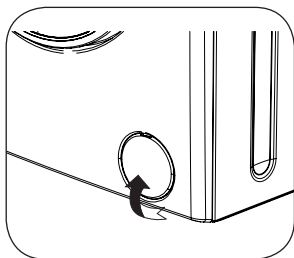

- Може да сложите капака в обратния ред на начина, по който го отворихте.
- Уверете се, че частите на капака пасват на дупките в панела от вътрешната страна.



## Решаване на проблеми

Всички ремонтни дейности трябва да се извършват от оторизиран персонал. Пералната има нужда от ремонт, ако следните неща не помогнат за решаването на проблема:

- Изключете от тока.
- Спрете водата.
- Свържете се с оторизиран сервис

ГРЕШКА	ПРИЧИНА	РЕШЕНИЕ
Пералната не тръгва.	Не е включена.	Включете в контакта.
	Изгорял бушон	Заменете бушона.
	Няма електричество.	Проверете го.
	Не е натиснат Старт/Пауза бутон.	Натиснете Старт/ Пауза бутон.
	Копчето е на 'off' позиция	Завъртете програмното копче на желаната позиция.
	Вратата не е затворена.	Затворете вратата на пералната.
Пералната не дърпа вода.	Водата е спряна.	Пуснете водата.
	Маркучът може да е усукан.	Проверете маркучите.
	Маркучът може да е задръстен.	Почистете филтрите.(*)
	Филтърът на клапата може да е задръстен.	Почистете филтрите.(*)
	Вратата не е затворена правилно.	Затворете вратата.

(\*) Погледнете стр 98

ГРЕШКА	ПРИЧИНА	РЕШЕНИЕ
Пералната не източва водата.	Маркучът е задръстен или усукан.	Проверете маркуча.
	Филтърът е задръстен.	Почистете филтъра.(**)
Пералната вибрира.	Краката не са нивелирани.	Настройте краката.(***)
	Болтовете за транспортиране не са премахнати.	Премахнете болтовете.(****)
	Прането е твърде малко.	Това няма да попречи на прането.
	Пералната е прекално пълна или дрехите не са разпределени правилно.	Не слагайте повече от разрешеното количество и рапределяйте дрехите равномерно.
	Пералната е поставена на твърда основа.	Не инсталирайте на твърда повърхност. Когато настройвате пералната, оставете 2 см разстояние между стени и твърди повърхности.

(\*\*) Вижте стр 101

(\*\*\*) Вижте стр 23

(\*\*\*\*) Вижте стр 21

ГРЕШКА	ПРИЧИНА	РЕШЕНИЕ
Задържа се пяна в отделението за препарат.	Ползвате прекалено много препарат.	Натиснете Start/Pause бутона. За да няма пяна, сложете лъжица омекотител в половин литър вода и изсипете сместа в отделението за препарат. След 5-10 минути натиснете Start/Pause бутона. В следващата операция, настройте дозата подобаващо.
	Непоходящ препарат.	Ползвайте само препарат за автоматични перални.
Незадоволителни резултати.	Замърсяването не отговаря на избраната програма.	Изберете подходящата програма. (Вижте стр 78 за програмната таблица.)
	Недостатъчно препарат.	Настройте нивата за препарат в зависимост от замърсяването.
	Надвишили сте количеството за пране.	Сложете количество дрехи, което не надвишава максимума за допустимо пране.

ГРЕШКА	ПРИЧИНА	РЕШЕНИЕ
Щом пералната се напълно с вода, водата се източва	Нивото на маркучът е твърде ниско.	Поставете маркуча на правилната височина (*****)
Не се вижда вода в барабана.	Няма грешка. Водата не е във видимата част на барабана.	-
По дрехите има останал препарат.	Частици, които не са разграждат, може да полепнат по дрехите.	Пуснете програмата за допълнително изплакване "Rinsing" или почистете дрехите с четка.
Има сиви петна по дрехите.	Причината може да е олио, крем или мазило.	Сложете максималното препоръчвано количество от производителя в следващото пране.
Не се извършва центрофугиране или се забавя.	Няма грешка. Активира се режим за небалансирано пране.	Функцията ще опита да разпредели прането правилно. Центрофугирането ще започне след това. Поставете дрехите балансирано следващия път.

(\*\*\*\*\*) Вижте стр 27.

ГРЕШКА	ПРИЧИНА	РЕШЕНИЕ
<p>Системата за засичане на количеството не показва нищо на екрана.</p>	<p>Прането е поставено без да се избере програма за пране или сушене.</p>	<p>Махнете всички дрехи от пералната. Завъртете копчето на <b>CANCEL</b> и изберете желаната програма. Поставете прането в пералната и я пуснете.</p>
<p>символът се  показва и пералната не тръгва.</p>	<p>Надвишили сте количеството за избраната програма за пране или сушене.</p>	<p> Извадете пране, докато символът не изчезне.</p>
<p>Прането остава влажно след сушене.</p>	<p>Не е избрано правилно сушене. Може да е надвишено разрешеното количество.</p>	<p>Изберете подходяща програма за сушене (вижте стр 78 за програмната таблица)</p>

# Автоматични предупреждения и решения

Пералната има системи, които взимат предпазни мерки и ви предупреждават за повреди, като правят проверки по време на прането.

**ГРЕШКА**

 Проверете вратата

**ПРИЧИНА**

Вратата е отворена.

**РЕШЕНИЕ**

Затворете вратата.  
Ако грешката не изчезне изключете пералната от тока и се свържете с оторизирани техници.

## ГРЕШКА



NO WATER

Check water supply.



## ПРИЧИНА



Водата е спряна или налягането е ниско.

## РЕШЕНИЕ

- Кранът може да е спрян. Проверете.
- Водата може да е спряна. Проверете.
- Завъртете копчето на **CANCEL**. Може да изберете програма, след като водата е пусната.
- Налягането може да е ниско. Проверете.
- Маркучът може да е усукан. Проверете.
- Маркучът може да е задръстен.
- Почистете филтрите. (\*)

Ако проблемът не изчезне, спрете водата и захранването на пералната и потърсете оторизирани техници.

(\*) Вижте стр 98.

<p><b>ГРЕШКА</b></p>	<div style="border: 1px solid gray; padding: 5px;"> <div style="display: flex; justify-content: space-between; align-items: center;"> <span>▲ PUMP</span>  </div> <hr style="width: 60%; margin: 5px auto;"/> <p style="text-align: center;">Unplug the machine.</p> </div>
<p><b>ПРИЧИНА</b></p>	<p>Помпата е повредена, задръстена или има проблем със захранването ѝ.</p>
<p><b>РЕШЕНИЕ</b></p>	<p>Почистете филтъра на помпата(**). Ако проблемът не изчезне, свържете се със сервиз.</p>
<p><b>ГРЕШКА</b></p>	<div style="border: 1px solid gray; padding: 5px;"> <div style="display: flex; justify-content: space-between; align-items: center;"> <span>▲ FILTER</span>  </div> <hr style="width: 60%; margin: 5px auto;"/> <p style="text-align: center;">Check filter.</p> </div>
<p><b>ПРИЧИНА</b></p>	<p>Помпата е повредена, задръстена или има проблем със захранването ѝ.</p>
<p><b>РЕШЕНИЕ</b></p>	<ul style="list-style-type: none"> <li>- Филтърът е задръстен.</li> <li>- Почистете филтъра. (**)</li> <li>- Маркучът за източване може да е усукан.</li> <li>- Проверете го.</li> <li>- Ако проблемът не изчезне, свържете се със сервиз.</li> </ul>

(\*\*) Вижте стр 101.



## ГРЕШКА



OVERFLOW

Close tap.



## ПРИЧИНА

В пералната има прекалено много вода.

## РЕШЕНИЕ

Пералната изпомпва водата сама. След източването, изключете пералната от тока. Спрете водата и се свържете с оторизирани техници.

**ГРЕШКА**



VOLTAGE

Out of range.



**ПРИЧИНА**

Волтовете са твърде високи или ниски.

**РЕШЕНИЕ**

Може да има проблем с електричеството. Проверете контакта, в който е включена пералната. Извикайте електротехник, който да измери волтовете. Ако има проблем с електричеството, изключете пералната и уведомете доставчика на електричество.



[www.sharphomeappliances.com](http://www.sharphomeappliances.com)





# Service & Support

Visit Our Website

[sharphomeappliances.com](http://sharphomeappliances.com)

52344176

**SHARP**

Be Original.