



KH-6I38FS00-EU KH-6I38CS00-EU

Cooking

PT Manual de Instruções

RO Manual de Utilizare

SK Návod na Obsluhu

SL Navodila za Uporabo

SR Uputstvo za upotrebu

HU Használati Utasítás

SE Användarmanual

SHARP

Be Original.



GB-Declaration of conformity

We declare that our products meet the applicable European Directives, Decisions and Regulations and the requirements listed in the standards referenced.

DE-Konformitätserklärung

Wir erklären, dass unsere Produkte die geltenden europäischen Richtlinien, Entscheidungen und Regularien sowie die in den referenzierten Standards gelisteten Anforderungen erfüllen.

FR-Déclaration de conformité

Nous déclarons que nos produits sont conformes aux Directives, Décisions et Règlements européens en vigueur et aux exigences visées dans les normes citées en référence.

ES-Declaración de conformidad

Declaramos que nuestros productos cumplen con las Directivas Europeas, Decisiones y Regulaciones aplicables y los requisitos enumerados en dichas normativas.

PT-Declaração de conformidade

Declaramos que os nossos produtos cumprem as Diretivas Europeias, Decisões e Regulamentos aplicáveis e os requisitos enumerados nas referências normalizadas.

NL-Conformiteitsverklaring

We verklaren dat onze producten voldoen aan de van toepassing zijnde Europese richtlijnen, besluiten en voorschriften in de normen waarnaar wordt verwezen.

IT-Dichiarazione di conformità

Dichiariamo che i nostri prodotti sono conformi

a Direttive, Decisioni e Regolamenti europei e ai requisiti elencati negli standard di riferimento.

GR-Δήλωση συμμόρφωσης

Δηλώνουμε ότι τα προϊόντα μας πληρούν τις εφαρμόσιμες Ευρωπαϊκές Οδηγίες, Αποφάσεις και Κανονισμούς, καθώς και τις απαιτήσεις που περιέχονται στα πρότυπα όπου γίνεται αναφορά.

BG-Декларация за съответствие

Ние заявяваме, че нашите продукти отговарят на приложените европейски директиви, решения и регламенти и на изискванията, посочени в гореописаните стандарти.

CZ-Prohlášení o shodě

Prohlašujeme, že naše výrobky splňují příslušné evropské směrnice, rozhodnutí, předpisy a požadavky uvedené ve zmiňovaných normách.

SK-Vyhlásenie o zhode

Vyhlasujeme, že naše produkty spĺňajú príslušné smernice, rozhodnutia, nariadenia a požiadavky vypísané v uvedených štandardoch.

EE-Vastavusdeklaratsioon

Deklareerime, et meie tooted vastavad kohaldatavatele Euroopa direktiividele, otsustele ja määrustele ning viidatud standardites sätestatud nõuetele.

SV-Försäkran om överensstämmelse

Vi försäkrar att våra produkter uppfyller gällande EU-direktiv, beslut och förordningar och de krav som anges i de standarder som refereras.

FI-Yhteensopivuuslauseke

Tuotteemme ovat yhteensopivia EU:n tuotedirektiivien, päätösten ja säädösten kanssa, sekä niissä listattujen standardien kanssa.

HR-Izjava o skladnosti

Izjavljujemo da su naši proizvodu u skladu s primjenjivim Direktivama, Odlukama i Uredbama Europske unije te zahtjevima navedenima u

spomenutim standardima.

SR-Izjava o usklađenosti

Izjavljujemo da naši proizvodi zadovoljavaju primenljive evropske direktive, odluke i propise, kao i zahteve navedene u naznačenim standardima.

DA-Overensstemmelseserklæring

Vi erklærer, at vores produkter opfylder de gældende europæiske direktiver, beslutninger og forordninger, og de anførte standarder der henvises til.

NO-Samsvarserklæring

Vi erklærer at våre produkter oppfyller de gjeldende europeiske direktiver, beslutninger og forskrifter, og kravene i standardene som det henvises til.

UK-Декларація відповідності

Цим ми заявляємо, що наші продукти відповідають усім застосовним директивам, рішенням та нормам Європейського союзу. Вимоги зазначено в додаткових матеріалах щодо стандартів.

МК-Декларација за усогласеност

Изјавуваме дека нашите производи ги исполнуваат применливите европски директиви, решенија и одредби, како и побарувањата наведени во посочените стандарди.

RO-Declarație de conformitate

Noi declarăm că produsele noastre respectă Directivele Europene, Deciziile și Reglementările aplicabile și condițiile enumerate în standardele menționate.

HU-Megfelelősségi nyilatkozat

Ezúton igazoljuk, hogy termékeink megfelelnek az EU direktíváknak, jogszabályoknak, előírásoknak. Az előírások felsorolása a

referencia tartalmaknál.

SL-Izjava o skladnosti

Zagotavljamo, da so naši izdelki skladni z ustreznimi evropskimi direktivami, sklepi in predpisi ter zahtevami, ki so navedene v referenčnih standardih.

AL-Deklarata e konformitetit

Ne deklarojmë se produktet tona përbushin Direktivat e aplikueshme evropiane, Vendimet dhe Rregulloret si dhe kërkesat e renditura në standardet e referuara.

LT-Atitikties deklaracija

Tvirtiname, kad mūsų produktai atitinka susijusiose Europos direktyvose, sprendimuose ir reglamentuose pateikiamų standartų keliamus reikalavimus.

LV-Atbilstības deklarācija

Mēs apliecinām, ka mūsu produkti atbilst attiecīgajām Eiropas direktīvām, lēmumiem un noteikumiem, kā arī prasībām, kas norādītas pieminētajos standartos.

PL-Deklaracja zgodności

Oświadczamy, że nasze produkty spełniają wymagania odpowiednich dyrektyw, decyzji i regulacji Unii Europejskiej oraz wymagania określone w wymienionych standardach.



GB: The symbol on the product or on its packaging indicates that this product may not be treated as household waste. Instead it shall be handed over the applicable collection point for recycling of electrical and electronic equipment. By ensuring this product is disposed of correctly, you will help prevent potential negative consequences for the environment and human health, which could otherwise be caused by inappropriate waste handling of this product. For more detailed information about recycling this product, please contact your local city offices, your household waste disposal service or the shop where you purchased the product.

DE: Dieses Symbol auf dem Produkt oder der Verpackung besagt, dass das Produkt nicht als Hausmüll behandelt werden darf. Stattdessen sollte es einem Sammelpunkt für das Recycling von elektrischen und elektronischen Geräten übergeben werden. Indem Sie dafür sorgen, dass dieses Produkt korrekt verwertet wird, helfen Sie dabei, mögliche negative Folgen für die Umwelt und die menschliche Gesundheit zu verhindern, die ansonsten durch die ungeeignete Beseitigung dieses Produkts entstehen könnten. Weitere Informationen über die Verwertung dieses Produkts erhalten Sie, wenn Sie sich mit Ihrer örtlichen Behörde, der Hausmüllabfuhr oder dem Geschäft in Verbindung setzen, bei dem Sie dieses Produkt erworben haben.

FR: Ce symbole sur le produit ou sur l'emballage indique que ce produit ne doit pas

être traité comme des déchets ménagers. Il doit plutôt être remis au point de ramassage concerné, se chargeant du recyclage du matériel électrique et électronique. En vous conformant à une procédure d'enlèvement correcte du produit, vous aiderez à prévenir tout effet nuisible à l'environnement et à la santé, qu'une manipulation inappropriée pourrait autrement provoquer. Pour plus de détails concernant le recyclage de ce produit, veuillez contacter votre autorité locale, un centre de recyclage des déchets domestiques ou la boutique où vous avez acheté le produit.

ES: Este símbolo en el producto o su empaque indica que este producto no debe tratarse como residuo doméstico. Por el contrario, debe llevarse al punto de recogida responsable del reciclaje de equipos eléctricos y electrónicos. Al asegurarse de que este producto se elimine correctamente, ayudará a prevenir las posibles consecuencias negativas para el medio ambiente y la salud de los seres humanos que, de lo contrario, podrían producirse debido a la manipulación incorrecta de los residuos de este producto. Para obtener información más detallada sobre el reciclaje de este producto, póngase en contacto con la oficina municipal local, con el servicio de eliminación de residuos domésticos o con el comercio en el que haya adquirido el producto.

PT: Este símbolo no produto ou embalagem significa que o produto não pode ser tratado como resíduo doméstico. Pelo contrário, deve ser entregue num ponto de recolha aplicável para reciclagem de equipamento elétrico e eletrónico. Ao garantir que este produto é eliminado de forma correta estará a ajudar a evitar eventuais consequências negativas para o meio ambiente e a saúde humana, que poderão ser provocadas pela incorreta gestão

de residuos deste produto. Para informações mais detalhadas sobre a reciclagem deste produto, contacte as suas autoridades locais, centro de reciclagem ou a loja onde comprou o produto.

NL: Het symbool op het product of de verpakking geeft aan dat dit product niet mag worden behandeld als huishoudelijk afval. In plaats daarvan dient het te worden ingeleverd bij het van toepassing zijnde inzamelpunt voor de recycling van elektrische en elektronische apparatuur. Door dit product correct te verwijderen voorkomt u mogelijke negatieve gevolgen voor het milieu en de menselijke gezondheid, die anders zouden kunnen worden veroorzaakt door een onjuiste afvalverwerking van dit product. Meer gedetailleerde informatie over de recycling van dit product kunt u opvragen bij uw gemeente, de afvalverwijderingsdienst of de winkel, waar u het product hebt gekocht.

IT: Il simbolo sul prodotto o sulla confezione indica che questo prodotto potrebbe non essere trattato come rifiuti domestici. Al contrario saranno trasmessi al punto di raccolta adeguato per il riciclo delle componenti elettriche ed elettroniche. Assicurando il corretto smaltimento del prodotto, si eviteranno potenziali conseguenze negative per l'ambiente e la salute dell'uomo, che potrebbero verificarsi in caso di smaltimento non corretto del prodotto. Per maggiori informazioni sul riciclaggio del prodotto, contattare l'ufficio locale, il servizio di smaltimento o il negozio in cui il prodotto è stato acquistato.

GR: Το σύμβολο αυτό που βρίσκεται στο προϊόν ή στη συσκευασία του σημαίνει πως το προϊόν δεν θα πρέπει να αντιμετωπίζεται ως οικιακό απόρριμμα. Αντίθετα, θα πρέπει να

παραδίδεται στο αρμόδιο σημείο συλλογής για ανακύκλωση ηλεκτρικού και ηλεκτρονικού εξοπλισμού. Διασφαλίζοντας τη σωστή απόρριψη του προϊόντος αυτού, συντελείτε στην πρόληψη αρνητικών συνεπειών για το περιβάλλον και την ατομική υγεία, οι οποίες θα μπορούσαν, κατά τα άλλα να προκληθούν λόγω ακατάλληλου χειρισμού απόρριψης του προϊόντος αυτού. Για πιο λεπτομερείς πληροφορίες σχετικά με την ανακύκλωση αυτού του προϊόντος, επικοινωνήστε με την τοπική δημοτική υπηρεσία, την υπηρεσία απόρριψης οικιακών αποβλήτων, ή το κατάστημα από όπου προμηθευτήκατε το προϊόν.

BG: Символът върху продукта или неговата опаковка означава, че той не трябва да бъде третиран като битов отпадък. Вместо това, трябва да бъде занесен в някой от центровете за рециклиране на електронна техника. Чрез правилното извеждане от експлоатация на този продукт, Вие ще помогнете за предотвратяване на възможните негативни последствия за околната среда и човешкото здраве, които биха възникнали при неправилното му изхвърляне. За по-подробна информация относно рециклирането на този продукт се свържете с местните органи на управление, център за рециклиране или магазина, откъдето сте го закупили.

CZ: Symbol na výrobku nebo na doprovodných dokumentech k výrobku znamená, že s tímto přístrojem nelze zacházet jako s domovním odpadem. Namísto toho je nutné přístroj předat do nejbližšího sběrného střediska k recyklaci elektrického a elektronického vybavení. Zajištěním řádné ekologické likvidace přístroje pomůžete zamezit možnému škodlivému dopadu na životní prostředí a lidské zdraví,

kerý by jinak mohl vzniknout při nesprávné likvidaci tohoto výrobku. Pro bližší informace ohledně recyklace tohoto výrobku kontaktujte prosím místní úřady, službu likvidace domovních odpadů nebo prodejnu, kde jste produkt koupili.

SK: Tento symbol nachádzajúci sa na výrobku alebo balení označuje, že výrobok nesmie byť braný ako domový odpad. Namiesto toho by ste ho mali dať na vhodné zberné miesto na recykláciu elektrického a elektronického zariadenia. Zaistením správnej likvidácie tohto výrobku pomôžete zabrániť možným negatívnym následkom na životné prostredie a zdravie ľudí, ku ktorým by mohlo dôjsť pri nesprávnej manipulácii s týmto výrobkom. Podrobnejšie informácie o recyklácii tohto výrobku vám poskytne miestny orgán, recyklačné stredisko alebo obchod, v ktorom ste zakúpili výrobok.

EE: See tootel või selle pakendil olev sümbol näitab, et toodet ei tohi käsitseda tavalise olmeprügina. Selle asemel tuleb see anda ümbertöötlemiseks üle asjakohasesse elektri-ja elektroonikaseadmete kogumispunkti. Tagades toote korraliku utiliseerimise, aitate vältida negatiivseid mõjusid keskkonnale ja inimeste tervisele, mida tootejäätmete vale käitlemine muidu kaasa võiks tuua. Selle toote utiliseerimise kohta täpsema teabe saamiseks võtke palun ühendust oma kohaliku omavalitsuse, prügiettevõtte või kauplusega, kust te toote ostsite.

SV: Denna symbol på produkten eller förpackningen innebär att produkten inte bör behandlas som hushållsavfall. I stället skall den överlämnas till lämplig insamlingsplats för återvinning av elektrisk och elektronisk utrustning. Genom att säkerställa att denna produkt

kasseras korrekt, hjälper du till att förhindra potentiella negativa konsekvenser för miljön och människors hälsa, som annars kunde orsakas av olämplig avfallshantering av denna produkt. För mer detaljerad information om återvinning av denna produkt, kontakta dina lokala myndigheter, återvinningscenter eller butiken där du har köpt produkten.

FI: Tämä symboli tuoteessa tai sen pakauksessa merkitsee, että tätä tuotetta ei saa hävittää kotitalousjätteen mukana. Laite on sen sijaan toimitettava elektronisille ja sähkölaitteille soveltuvaan keräyspisteeseen kierrätettäväksi. Varmistamalla tämän tuotteen asianmukaisen hävitystavan autat suojelemaan ympäristöä ja ihmisten terveyttä mahdollisilta haittavaikutuksilta joita saattaisi ilmetä tämän tuotteen asiattomasta hävittämisestä. Lisätietoja tämän tuotteen kierrättämisestä saat ottamalla yhteyttä paikallisiin viranomaisiin, kierrätyskeskukseen tai myymälään, josta ostit tuotteen.

HR: Simbol na proizvodu ili ambalaži označava da proizvod ne smijete baciti zajedno s kućnim otpadom. Umjesto toga, odnesite ga na odgovarajuće sabirno mjesto za recikliranje električne i elektroničke opreme. Osiguravanjem ispravnog odlaganja ovog proizvoda, spriječit ćete potencijalne negativne učinke na okoliš i ljudsko zdravlje koji će izaći na vidjelo nakon neprikladnog odlaganja ovog proizvoda. Za više informacija o recikliranju ovog proizvoda obratite se lokalnoj službi, reciklažnom centru ili trgovini u kojoj ste kupili ovaj proizvod.

SR: Simbol na proizvodu ili na njegovom pakovanju naznačava da ovaj proizvod možda neće biti tretiran kao otpad iz domaćinstva. Umesto toga će se predati primenljivoj tački

za preuzimanje zarad recikliranja električne i elektronske opreme. Starajući se da ovaj proizvod bude pravilno uklonjen, pomoći ćete da se spreče potencijalne negativne posledice za okruženje i ljudsko zdravlje, što može da u suprotnom izazove neodgovarajuće upravljanje otpadom ovog proizvoda. Za detaljnije informacije o recikliranju ovog proizvoda, molimo vas da kontaktirate vašu lokalnu gradsku kancelariju, uslugu otklanjanja vašeg otpada iz domaćinstva ili prodavnicu gde ste kupili proizvod.

DA: Dette symbol på produktet eller emballagen betyder, at produktet ikke må behandles som husholdningsaffald. Det skal i stedet indleveres til et indsamlingssted for genbrug af elektrisk og elektronisk udstyr. Ved at sikre, at dette produkt bliver bortskaffet korrekt, hjælper du med til at forebygge eventuelle negative konsekvenser for miljøet og menneskers helbred, som ellers kunne forårsages af forkert bortskaffelse af dette produkt. Hvis du ønsker mere detaljerede oplysninger om genbrug af dette produkt, bedes du kontakte din lokale myndighed, genbrugsplads, eller den butik, hvor du købte produktet.

NO: Dette symbolet på produktet eller pakken innebærer at produktet ikke skal behandles som husholdningsavfall. I stedet skal det leveres til en gjenvinningstasjon for elektrisk og elektronisk utstyr. Ved å sørge for korrekt avhending av apparatet, vil du bidra til å forhindre potensielle negative konsekvenser for miljøet og menneskers helse, som ellers kunne ha inntruffet grunnet feilaktig avfallshåndtering av produktet. For mer detaljert informasjon om resirkulering av dette produktet, bes du kontakte de lokale myndigheter, en gjenvinningsstasjon, eller butikken der du kjøpte produktet.

UK: Цей символ, нанесений на виріб або його упаковку, означає, що виріб не можна викидати разом із побутовим сміттям. Натомість його слід передати на відповідний пункт збору електричного та електронного обладнання, що підлягає повторній переробці. Подбавши про належну ліквідацію виробу, ви допоможете попередити можливі негативні наслідки для довкілля та здоров'я людей, які могли б виникнути в разі неправильного поводження з цим виробом. Для одержання більш докладної інформації про повторну переробку цього виробу звертайтеся у місцеві органи влади, центр повторної переробки чи в магазин, у якому було придбано виріб.

MK: Символот на производот или на неговото пакување покажува дека овој производ не смее да се третира како отпад од домаќинствата. Наместо тоа, ќе биде предаден на соодветната станица за отпад за рециклирање на електрична и електронска опрема. Со правилно фрлање на овој производ, ќе помогнете да се спречат потенцијалните негативни последици за животната средина и здравјето на луѓето, кои инаку би можеле да настанат од неправилно ракување со отпадот на овој производ. За подетални информации околу рециклирањето на овој производ, контактирајте ја вашата локална градска канцеларија, сервисот за фрлање на отпад од домаќинствата или продавницата во која сте го купиле производот.

RO: Acest simbol aplicat pe produs sau ambalaj indică faptul că produsul nu ar trebui considerat deșeu casnic. În schimb, acesta trebuie

predat centrelor de colectare adecvate de reciclare a echipamentelor electrice și electronice. Asigurând eliminarea corectă a acestui produs, ajutați la prevenirea posibilelor consecințe negative asupra mediului și sănătății umane, care pot fi cauzate tratarea inadecvată a deșeurilor rezultate din acest produs. Pentru informații detaliate, cu privire la reciclarea acestui produs, vă rugăm să contactați autoritățile locale, centrele de reciclare sau magazinul.

HU: Ez a jelölés a terméken vagy a csomagolásán azt jelenti, hogy a készüléket a háztartási hulladéktól külön kell kezelni. Az elhasznált készüléket az elektromos és elektronikai berendezések begyűjtőhelyére kell szállítani. Azzal, hogy gondoskodik a termék megfelelő hulladék elhelyezéséről, segít megelőzni a környezetre és az emberi egészségre gyakorolt lehetséges negatív következményeket, amelyek egyébként a termék helytelen hulladékkezelése esetén előfordulhatnának. A termék újrahasznosításával kapcsolatos bővebb információért, kérjük, vegye fel a kapcsolatot a helyi önkormányzattal, hulladékkezelő szolgáltatókkal, vagy az üzlettel, ahol a terméket megvásárolta.

SL: Simbol na izdelku ali embalaži označuje, da s tem izdelkom ni dovoljeno ravnati kot z običajnimi gospodinjstvi odpadki. Treba ga je oddati na ustrezno zbirno reciklirno mesto za električno in elektronsko opremo. S pravilnim odlaganjem tega izdelka boste pomagali pri preprečevanju potencialnih negativnih vplivov na okolje in zdravje ljudi, ki ga sicer lahko povzroči neprimerno odlaganje tega izdelka. Za podrobnejše informacije o recikliranju tega izdelka se obrnite na lokalne oblasti, pristojne za odstranjevanje odpadkov ali trgovino, v kateri ste kupili izdelek.

AL: Simboli mbi produkt ose mbi paketimin e tij tregon se ky produkt nuk mund të trajtohet si mbeturinë shtëpiake. Në vend të kësaj ai do të dorëzohet pranë pikës përkatëse të grumbullimit për riciklimin e pajisjeve elektrike dhe elektronike. Duke u siguruar që ky produkt të hidhet siç duhet, ju do të ndihmojë në parandalimin e pasojave negative të mundshme për mjedisin dhe shëndetin e njeriut, e cila mund të ndryshe të shkaktohen nga trajtimi i papërshtatshëm i mbetjeve të këtij produkti. Për informacion më të detajuar mbi riciklimin e këtij produkti, ju lutemi kontaktoni zyrën tuaj lokale të qytetit, shërbimin e hedhjes së mbeturinave shtëpiake ose dyqanin ku keni blerë produktin.

LT: Šis simbolis ant gaminio ar pakuotės reiškia, kad gaminio negalima išmesti su buitinėmis atliekomis. Jį reikia nugabenti į atitinkamą elektrinių ir elektroninių prietaisų surinkimo punktą perdirbimui. Pasirūpindami tu, kad gaminys būtų tinkamai utilizuotas, padėsite apsisaugoti nuo neigiamų pasekmių aplinkai ir žmonių sveikatai, kurias priešingu atveju sukeltų netinkamas šio gaminio utilizavimas. Norėdami gauti išsamesnę informaciją apie šio gaminio perdirbimą, kreipkitės į miesto valdžios instituciją, vietinę buitinių atliekų tvarkymo tarnybą ar parduotuovę, kurioje įsigijote gaminį.

LV: Šis simbols uz izstrādājuma un iepakojuma norāda, ka izstrādājumu nevar izmest sadzīves atkritumos. Tā vietā to var nodot piemērotā elektrisko un elektronisko iekārtu pārstrādājamo atkritumu savākšanas vietā. Nodrošinot, ka šis izstrādājums tiek izmests pareizā veidā, varat palīdzēt novērst potenciāli negatīvo ietekmi uz apkārtējo vidi un cilvēku veselību, ko pretējā gadījumā var radīt nepareizi šī izstrādājuma atkritumu apsaimniekošana.

Lai saņemtu papildinformāciju par izstrādājuma pārstrādi, sazinieties ar vietējo pārvaldi, pārstrādes centru vai tirdzniecības vietu, kurā iegādājāties izstrādājumu.

PL: Ten symbol umieszczony na produkcie lub opakowaniu oznacza, że produktu nie wolno usuwać razem ze zwykłymi odpadkami z gospodarstw domowych. Zamiast tego należy go przekazać odpowiedniemu punktowi zbiórki przekazującemu

urządzenia elektryczne i elektroniczne do recyklingu. Pilnując odpowiedniego usunięcia produktu, pomagasz zapobiegać ewentualnym negatywnym konsekwencjom dla środowiska i zdrowia ludzkiego, które mogłyby

zostać spowodowane niewłaściwym usunięciem zużytego produktu. Szczegółowe informacje dotyczące recyklingu opisywanego produktu można uzyskać od władz lokalnych, służby zbiórki odpadów z gospodarstw domowych lub u sprzedawcy urządzenia.

CONTEÚDOS:

Instruções de segurança

Descrição do eletrodoméstico

Superfície de cozedura e painel de controle das superfícies de cozedura

Funcionamento do eletrodoméstico

Ligar e desligar o eletrodoméstico:

Ligar e desligar as zonas de cozedura:

Pausa inteligente

Indicador de calor residual:

Função de desligar seguro

Bloqueio de crianças

Função de temporizador

Alarme

Função de impulso

Ligar a zona de ponte

Função de cozedura especial

Dicas e sugestões

Instalação do eletrodoméstico

Segurança na instalação

Encastrar a placa numa bancada

Fazer uma ligação elétrica

Diagrama da ligação elétrica

AVISOS DE SEGURANÇA

LEIA ESTAS INSTRUÇÕES COM CUIDADO E NO TOTAL ANTES DE USAR O SEU ELETRODOMÉSTICO E MANTENHA-AS NUM LOCAL CONVENIENTE PARA CONSULTAR QUANDO NECESSÁRIO.

ESTE MANUAL FOI PREPARADO PARA MAIS DO QUE UM MODELO. O SEU ELETRODOMÉSTICO PODE NÃO POSSUIR ALGUMAS DAS CARACTERÍSTICAS EXPLICADAS NESTE MANUAL. QUANDO ESTIVER A LER O MANUAL DE FUNCIONAMENTO, PRESTE ESPECIAL ATENÇÃO ÀS EXPRESSÕES QUE TÊM IMAGENS.

Avisos gerais de segurança

- Este eletrodoméstico pode ser usado por crianças a partir dos 8 anos de idade e pessoas com capacidades físicas, sensoriais ou mentais reduzidas, ou falta de experiência e conhecimentos, caso tenham recebido supervisão ou instruções relativas ao uso do eletrodoméstico de um modo seguro e estejam conscientes dos perigos envolvidos. As crianças não

devem brincar com o eletrodoméstico. A limpeza e a manutenção do utilizador não devem ser feitas por crianças sem supervisão.

- **AVISO:** O eletrodoméstico e as peças acessíveis tornam-se quentes durante a utilização. Deve-se ter cuidado para evitar tocar nos elementos de aquecimento. As crianças com menos de 8 anos devem ficar longe do eletrodoméstico, a menos que tenham supervisão contínua.
- **AVISO:** Deixar gordura ou óleo cozinhar na placa sem vigilância pode ser perigoso e provocar um incêndio. **NUNCA** tente apagar o fogo com água. Desligue o eletrodoméstico e tape as chamas, por exemplo, com uma

tampa ou uma manta de incêndios.

- AVISO: Perigo de fogo: não armazene itens nas superfícies para cozinhar.
- AVISO: Se a superfície estiver rachada, desligue o eletrodoméstico para evitar a possibilidade de choques elétricos.
- Para placas de indução, objetos metálicos como facas, garfos, colheres e tampas não devem ser colocados na superfície da placa, pois podem tornar-se quentes.
- Para placas de indução, após a utilização, desligue o elemento da placa usando os controles e não confie no detetor de panelas.
- Para placas que possuem uma tampa, quaisquer derrames devem ser removidos desta antes de a abrir. Para além disso, a superfície da placa deve arrefecer antes de fechar a tampa.
- O eletrodoméstico não se destina a funcionar através de um temporizador externo ou de um sistema de controle remoto separado.
- Não use agentes de limpeza abrasivos fortes ou raspadores de metal afiados para limpar o vidro da porta do forno e outras superfícies, pois podem riscar a superfície, o que poderá provocar o fracionamento do vidro ou danos na superfície.
- Não use dispositivos de limpeza a vapor para limpar o eletrodoméstico.
- O seu eletrodoméstico é produzido de acordo com todos os padrões e regulamentos locais e in-

ternacionais aplicáveis.

- Os trabalhos de manutenção e reparação devem ser feitos apenas por técnicos de serviço autorizados. Os trabalhos de instalação e manutenção levados a cabo por técnicos não autorizados podem colocá-lo em perigo. É perigoso alterar ou modificar de qualquer maneira as especificações do eletrodoméstico.
- Antes da instalação, certifique-se de que as condições de distribuição locais (natureza do gás e pressão do gás, ou voltagem e frequência da eletricidade) e as exigências do eletrodoméstico são compatíveis. As exigências deste eletrodoméstico estão indicadas na etiqueta.
- CUIDADO: Este eletrodoméstico foi projetado para cozinhar apenas alimentos e destina-se apenas a uso doméstico interior, não devendo ser usado para quaisquer outros fins ou de qualquer outro modo que seja de uso não doméstico, nem num ambiente comercial ou aquecimento de divisão.
- Foram tomadas todas as medidas de segurança possíveis para garantir a sua segurança. Como o vidro se pode partir, deve ter cuidado quando limpar para evitar riscos. Evite atingir ou bater no vidro com acessórios.
- Certifique-se de que o cabo de alimentação não fica encravado durante a instalação. Se o cabo de alimentação estiver danifica-

do, deve ser substituído pelo produtor, pela assistência técnica ou pessoal igualmente qualificado, de modo a evitar riscos.

Aviso de instalação

- Não coloque o eletrodoméstico em funcionamento antes de estar totalmente instalado.
- O eletrodoméstico tem de ser instalado por um técnico autorizado e colocado em funcionamento. O produtor não se responsabiliza por nenhuns danos que possam ser provocados por uma colocação e instalação defeituosa realizada por pessoal não autorizado.
- Quando desempacotar o eletrodoméstico, certifique-se de que não foi danificado durante o transporte. Em caso de qualquer defeito, não use o eletrodoméstico e contacte imediatamente um agente qualificado de assistência técnica. Como os materiais usados para embalagem (nylon, agrafos, esferovite, etc.) podem causar efeitos nocivos às crianças, devem ser imediatamente recolhidos e removidos.
- Proteja o seu eletrodoméstico contra efeitos atmosféricos. Não o exponha a efeitos tais como sol, chuva, neve, etc.
- Os materiais que envolvem o eletrodoméstico (compartimento) têm de suportar uma temperatura mínima de 100°C. A temperatura da superfície inferior da placa pode aumentar durante o funcionamento. Por isso, deve ser instalado um tabuleiro por baixo do produto.

• **Durante a utilização**

- Não coloque materiais inflamáveis ou combustíveis sobre ou perto do eletrodoméstico quando estiver em funcionamento.
- Não deixe o fogão enquanto estiver a cozinhar óleos sólidos ou líquidos. Estes podem pegar fogo em condições de aquecimento extremo. Nunca deite água sobre as chamas provocadas pelo óleo. Cubra a panela ou frigideira com a tampa de modo a abafar as chamas que se formaram neste caso e desligue o fogão.
- Coloque sempre as panelas no centro da zona de cozinhar e gire as pegas para uma posição segura, para que não possam ser derubadas ou agarradas.
- Se não for usar o eletrodoméstico durante um período prolongado, retire a ficha da tomada de parede. Mantenha o controle principal desligado. Adicionalmente, quando não usar o eletrodoméstico, desligue a válvula de gás.
- Certifique-se de que os manípulos de controle do eletrodoméstico estão sempre na posição “0” (parada) quando este não for usado.

Durante a limpeza e manutenção

- Desligue sempre o eletrodoméstico antes de operações como limpar ou fazer a manutenção. Pode fazê-lo depois de desligar o eletrodoméstico da corrente, ou de desligar a tomada principal.

- Não remova os manípulos de controle para limpar o painel de controle.

• PARA MANTER A EFICÁCIA E SEGURANÇA DO SEU ELETRODOMÉSTICO, RECOMENDAMOS QUE USE SEMPRE PEÇAS SOBRESSELENTES ORIGINALS E QUE, EM CASO DE NECESSIDADE, CONTACTE APENAS O SEU AGENTE AUTORIZADO DE ASSISTÊNCIA TÉCNICA.

DESCRIÇÃO DA PLACA

Caro Cliente,

Por favor, leia as instruções deste guia do utilizador antes de usar a placa e guarde-o para referência futura.

Espaço de cozedura para 4 superfícies de cozedura:

KH-6I38FS00-EU



KH-6I38CS00-EU

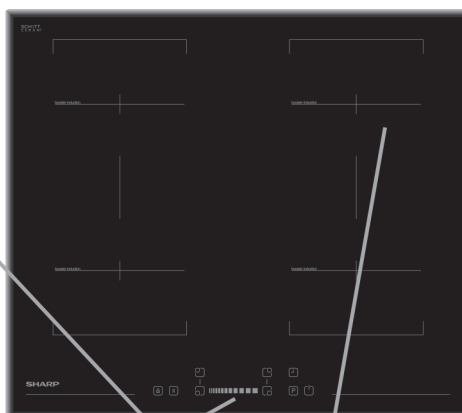

Painel de controlo

Elemento aquecedor de indução

Nota: O aspeto da sua placa pode diferir do modelo apresentado em cima, devido à sua configuração.

Painel de controlo para 4 superfícies de cozedura:

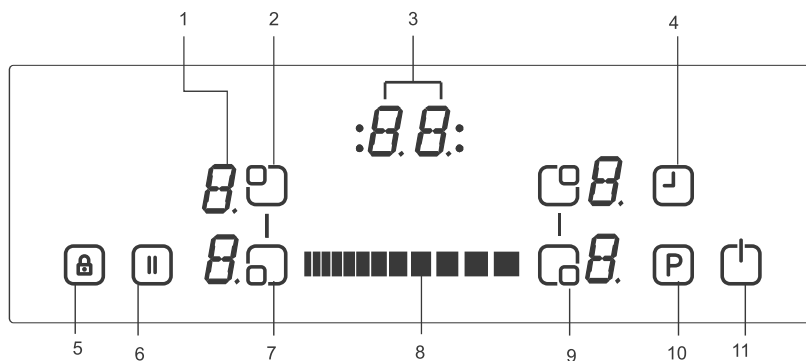

1- Mostrador da superfície de cozedura

2- Seleção da superfície de cozedura superior esquerda

3- Mostrador do temporizador

4- Temporizador

5- Indicador do bloqueio de teclas

6- Pausa inteligente

7- Seleção da superfície de cozedura inferior esquerda

8- Botões de deslizar

9-Seleção da superfície de cozedura inferior direita

10-Impulso

11-Ligar/desligar

FUNCIONAMENTO DO ELETRODOMÉSTICO

Use as zonas de cozedura de indução com painelas adequadas.



Depois de se ligar a corrente, os mostradores acender-se-ão todos durante um momento. Quando este tempo acabar, a placa fica em modo de espera e está pronta para funcionar.

A placa é controlada com sensores eletrónicos que são operados carregando nos sensores relacionados. Cada ativação de sensor é seguida por um sinal sonoro (apito).

Ligar o eletrodoméstico:

Ligue a placa carregando no botão LIGAR/DESLIGAR . Todos os mostradores das superfícies de cozedura apresentam um "0" estático e os pontos do canto inferior direito piscarão. (Se nenhuma zona de cozedura for selecionada durante 20 segundos, a placa desligar-se-á automaticamente.)

Desligar o eletrodoméstico:

Desligue a placa em qualquer momento carregando em . O botão LIGAR/DESLIGAR  tem sempre prioridade na função de desligar.

Ligar as zonas de cozedura:

Toque no botão de seleção  da superfície de cozedura em que deseja cozinhar. Aparece a indicação de um ponto fixo no mostrador da superfície de cozedura selecionada e o ponto a

piscar em todos os outros mostradores desaparece.

Pode definir o nível de calor da superfície de cozedura selecionada carregando nos botões de deslizar . Agora o elemento está pronto para cozinhar. Para um tempo de ferver mais rápido, selecione o nível de cozedura desejado e em seguida carregue no botão P para ativar a função de impulso.

Desligar as zonas de cozedura:

Selecione o elemento que deseja desligar carregando no botão de seleção da superfície de cozedura. Usando os botões de deslizar , reduza a temperatura para "0". (A utilização dos botões de deslizar direito e esquerdo em simultâneo também reduz a temperatura até "0")."

Se a zona de cozedura estiver quente, aparecerá a indicação "H" em vez de "0".

Desligar todas as zonas de cozedura:

Para desligar todas as zonas de cozedura de uma só vez, carregue no botão .

No modo de espera, aparecerá a indicação "H" em todas as zonas de cozedura que estiverem quentes.

Indicador de calor residual:

O indicador de calor residual indica que o vidro de cerâmica tem uma temperatura de toque perigosa na circunferência de uma zona de cozedura.

Depois de desligar a zona de cozedura, o respetivo mostrador apresenta a in-

dicação "H" até a temperatura da zona de cozedura atribuída alcançar um nível não crítico.

Função de desligar seguro:

Todas as zonas de cozedura serão desligadas ao fim de um tempo máximo de funcionamento definido, caso as definições de calor não sejam alteradas. Todas as alterações à zona de cozedura colocam o tempo máximo de funcionamento no valor inicial de limitação do tempo de funcionamento. O tempo máximo de funcionamento depende do nível de temperatura selecionado.

Espere até a indicação 'F' desaparecer de todas as zonas, ligue a placa carregando em  e continue a usar.

Definições	Desligar de segurança após
1 - 2	6 Horas
3 - 4	5 Horas
5	4 Horas
6 - 9	1,5 Horas

Bloqueio de crianças:

A função de bloqueio de crianças pode ser ativada depois de ligar o controle. Para ativar o bloqueio de crianças, carregue em simultâneo no lado direito e esquerdo do botão de deslizar e depois mexa novamente no lado direito do botão de deslizar. A indicação "L", que significa bloqueado, aparecerá em todos os mostradores das superfícies de cozedura e os controles não podem ser alterados. (Se uma zona de coze-

dura estiver quente, as indicações "L" e "H" aparecerão alternadamente.)

A placa permanecerá bloqueada até ser desbloqueada, mesmo se o controle tiver sido desligado e ligado.

Para desativar o bloqueio de crianças, primeiro ligue a placa. Carregue em simultâneo no lado direito e esquerdo do botão de deslizar e depois carregue novamente no lado esquerdo do botão de deslizar. A indicação "L" desaparecerá do mostrador e a placa ficará desligada.

Bloqueio de teclas

A função de bloqueio de teclas serve para bloquear e colocar o eletrodoméstico num modo seguro durante o funcionamento. As alterações de toque, como por exemplo aumentar as definições de calor e outras, não serão possíveis. Só é possível desligar o eletrodoméstico.

A função de bloqueio torna-se ativa se o botão do bloqueio de teclas  for carregado durante pelo menos 2 segundos. Esta operação é confirmada por um sinal sonoro. Depois da operação bem sucedida de mais de 2 seg., o indicador do bloqueio de teclas piscará e a superfície de cozedura fica bloqueada.

Função de temporizador:

A função de temporizador realiza-se em duas versões:

Temporizador de minuto (1 a 99 min):

O temporizador de minuto pode ser usado se as zonas de cozedura estiverem desligadas. O mostrador do temporizador apresentará a indicação "00" com um ponto a piscar.

Use os botões de deslizar do temporizador  para aumentar/diminuir o tempo. O alcance de tempo é entre 0 e 99 minutos. Se não se colocar nada em funcionamento durante 10 segundos, o temporizador de minuto ficará definido e o ponto a piscar desaparecerá. Depois do tempo estar definido, entrará em contagem decrescente de acordo com a definição.

Quando o tempo terminar, ouvir-se-á um sinal sonoro e o mostrador do temporizador piscará. O sinal sonoro parará automaticamente ao fim de 30 segundos e/ou ao se carregar em qualquer botão.

O temporizador de minuto pode ser alterado ou desligado em qualquer momento usando os botões de deslizar do temporizador . Desligar a placa carregando em qualquer momento também desligará o temporizador de minuto.

Temporizador da zona de cozedura (1 a 99 min):

Quando a placa está ligada, pode programar-se um temporizador independente para cada zona de cozedura.

Selecione uma zona de cozedura, em

seguida selecione a definição de temperatura e finalmente ative o botão das definições do

temporizador , o temporizador pode ser programado como função de desligar de uma determinada zona de cozedura. Há quatro LEDs colocadas à volta do temporizador. Elas indicam em qual zona de cozedura foi ativado o temporizador.

10 segundos após a última operação, o mostrador do temporizador altera-se para o temporizador que terminará em seguida (no caso de ter sido programada mais do que uma zona de cozedura).

Quando o temporizador chegar ao fim, ouvir-se-á um sinal sonoro e o mostrador apresentará a indicação "00" estática. O LED do temporizador da zona de cozedura associada piscará. A zona de cozedura programada desligar-se-á e aparecerá a indicação "H" no mostrador, se a zona de cozedura estiver quente.

O sinal sonoro e o LED a piscar do temporizador pararão automaticamente ao fim de 30 segundos e/ou ao tocar em qualquer botão.

Alarme:

Enquanto a placa estiver em funcionamento, as seguintes atividades serão sinalizadas através de um alarme:

Ativação normal dos botões com um breve sinal sonoro.

Funcionamento contínuo dos botões por um período prolongado (10 segundos) com um sinal sonoro longo e intermitente.

Função de impulso:

Tem de se seleccionar uma zona de cozedura, definir o nível de cozedura para "nível de cozedura desejado" e carregar novamente no botão P (impulso).

A função de impulso pode ser ativada se o módulo de indução aceitar as definições desta zona de cozedura. Se a função de impulso estiver ativa, aparecerá um "P" no mostrador correspondente.

A ativação do impulso pode exceder a potência máxima e a gestão de potência integrada será ativada.

A redução necessária de potência será apresentada quando o mostrador da zona de cozedura correspondente piscar. Ficará a piscar durante 3 seg. e permitirá mais adaptações às definições antes da redução da potência.

Ligar a zona de ponte

Carregue em simultâneo nos botões de seleção das superfícies de cozedura esquerdas dianteira e traseira. Aparecerá uma indicação estática de um ponto nos mostradores esquerdos e os mostradores apresentarão as indicações 'b' e 'r'. Carregue também em simultâneo nos botões de seleção das superfícies de cozedura direitas dianteira e traseira. Aparecerá uma indicação estática de um ponto nos mostradores direitos e os mostradores apresentarão as indicações 'b' e 'r'. E o ponto intermitente dos outros mostradores desligar-se-á. Selecione as definições de temperatura usando as definições de aumento do calor com o lado direito do botão de deslizar ou as definições de redução do calor com o lado esquerdo do botão de deslizar. O elemento ponte está pronto para cozinhar.



Para um tempo de ferver mais rápido, seleccione o nível de cozedura desejado e em seguida carregue no botão P para ativar a função de impulso.

Desligar a zona de ponte

O elemento ponte deve ser seleccionado carregando no botão de seleção das superfícies de cozedura esquerdas traseira e dianteira. Usando o lado esquerdo do botão de deslizar, reduza o nível para "0". Se a zona de cozedura estiver quente, aparecerá a indicação "H".

O elemento ponte deve ser seleccionado carregando no botão de seleção das superfícies de cozedura direitas traseira e dianteira. Usando o lado esquerdo do botão de deslizar, reduza o nível para "0". Se a zona de cozedura ponte estiver quente, aparecerá a indicação "H".

Pausa inteligente

A pausa inteligente, quando ativada, reduz a potência de todos os bicos que foram ligados. Se desativar a pausa inteligente, os bicos voltarão automaticamente ao nível anterior. Se a pausa inteligente não for desativada, a superfície da placa desligar-se-á ao fim de 30 minutos. Toque em () para ativar a pausa inteligente. A potência da superfície de cozedura ativada será reduzida para o nível 1 e a indicação "II" aparecerá em todos os mostradores. Toque novamente em () para desativar a pausa inteligente. A indicação "II" desaparecerá e as superfícies de cozedura funcionarão no nível definido previamente.

DICAS E SUGESTÕES

Panelas

· Use panelas com um fundo espesso, liso e nivelado que tenham o mesmo diâmetro que o elemento. Isto ajudará a reduzir os tempos de cozedura.

· Panelas feitas de aço, aço esmaltado, ferro fundido e aço inoxidável (se devidamente identificadas pelo produtor) terão melhores resultados.

· Panelas feitas de aço esmaltado ou com fundos de alumínio ou cobre podem provocar o aparecimento de resíduos metálicos na placa. Se isto acontecer, será difícil de remover. Limpe a placa depois de cada utilização.

· Se um ímã se colar ao fundo das panelas, isso significa que são adequadas para indução.

· As panelas devem ser colocadas centralmente na zona de cozedura. Se não forem colocadas corretamente, será apresentado.

· Quando usar determinadas panelas, pode obter diferentes ruídos destas. Isto deve-se ao design das panelas e não afeta o desempenho ou a segurança da placa.

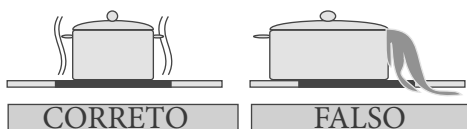
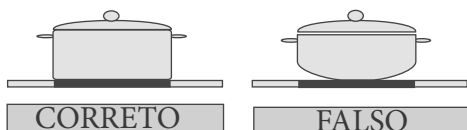

Poupança de energia

· As zonas de cozedura de indução adaptam-se automaticamente ao tamanho do fundo das panelas até um determinado limite. No entanto, a parte magnética do fundo das panelas tem de ter um diâmetro mínimo dependendo do tamanho da zona de cozedura.

· Coloque sempre as panelas na zona de cozedura antes de as ligar. Se estiver ligada antes de se colocar alguma panela nela, a zona de cozedura não entrará em funcionamento e o mostrador do controle apresentará.

· Use uma tampa para reduzir o tempo de cozedura.

· Quando líquido começar a ferver, reduza as definições de temperatura.

· Minimizar a quantidade de líquido ou de gordura para reduzir os tempos de cozedura.

· Selecione as definições adequadas de temperatura para as aplicações de cozinha.

Exemplos de aplicações de cozinha

As informações apresentadas na tabela seguinte são apenas de orientação.

Definições	Usar para
0	Elemento desligado
13	Aviso ligeiro
4 - 5	Lume brando delicado, aviso lento
6 - 7	Reaquecer e lume brando rápido
8	Ferver, refogar e tostar
9	Calor máximo
P	Função de impulso

Dicas de limpeza

- Não use esfregões abrasivos, produtos de limpeza corrosivos, produtos de limpeza em aerossol, nem objetos afiados para limpar a superfície da placa.
- Para remover alimentos queimados, molhe-os com um pano húmido e detergente de limpeza.
- Use uma raspadeira para limpar alimentos ou resíduos. Alimentos pegajosos devem ser imediatamente limpos quando são entornados, antes do vidro arrefecer.
- Tenha cuidado para não riscar o adesivo de silicone colocado nas pontas do vidro quando usar a raspadeira.
- A raspadeira tem uma lâmina, pelo que deve ser mantida longe de crianças.
- Use um agente de limpeza especial para placas de cerâmica na placa enquanto estiver ainda quente ao toque. Enxague e limpe com um pano limpo ou papel de mãos.

INSTALAÇÃO DO ELETRODOMÉSTICO

AVISO:

A ligação elétrica desta placa deve ser feita apenas por pessoal autorizado da assistência técnica, ou por um electricista qualificado, de acordo com as instruções deste guia e em conformidade com os atuais regulamentos. A garantia não será válida no caso de quaisquer danos que possam ocorrer como consequência de uma ligação ou instalação inadequadas. Este eletrodoméstico tem de ter ligação elétrica à terra.

Segurança na instalação

- Qualquer superfície suspensa deve estar a pelo menos 65cm acima da placa.
- As ventoinhas exaustoras devem estar encaixadas de acordo com as instruções do produtor.
- A parede em contacto com a parte de trás da placa deve ser de um material à prova de fogo.
- O comprimento do cabo de alimentação não deve exceder os 2 metros.

Colocar a placa numa bancada

- A placa pode ser inserida em qualquer bancada, desde que esta seja resistente ao calor de, pelo menos, 90°C.
- Faça uma abertura com as dimensões apresentadas na imagem em baixo e na página seguinte.
- A placa de indução pode ser encastada em bancadas com uma espessura de 25 a 40 mm.

B (mm)	590	min. A (mm)	50
T (mm)	520	min. C (mm)	50
H (mm)	56	min. E (mm)	500
C1 (mm)	560	min. F (mm)	10
C2 (mm)	490	G (mm)	20
D (mm)	50	I (mm)	38
J (mm)	5		

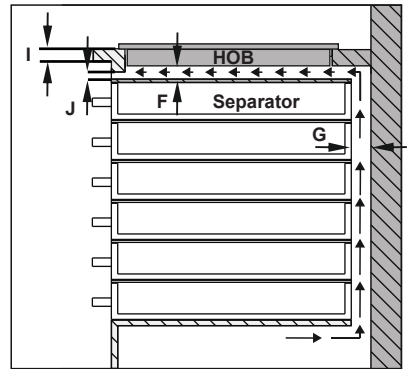
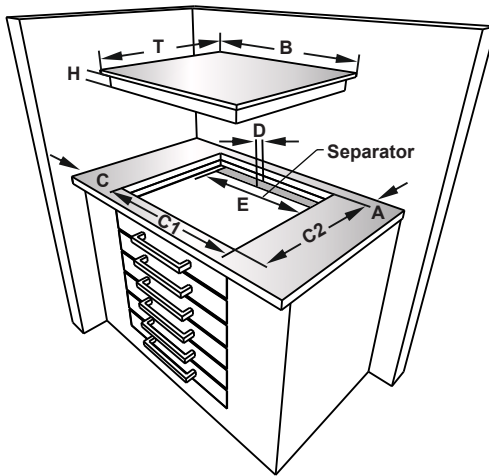
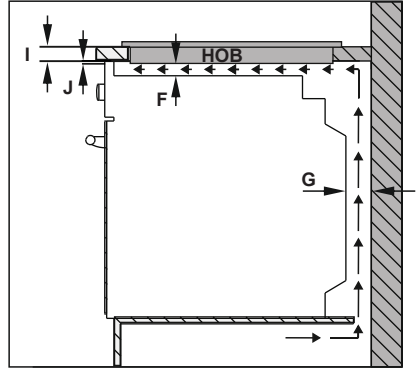
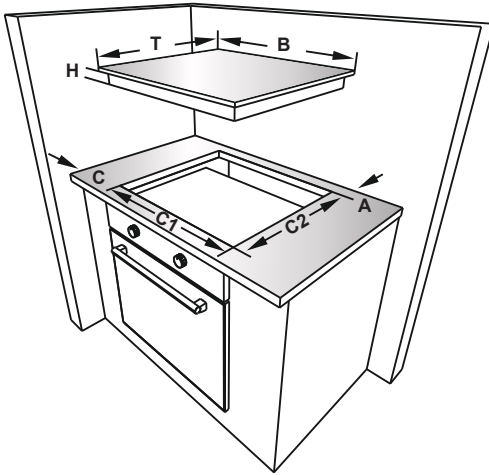

· Aplique a fita de vedação autoadesiva unilateral fornecida a toda a volta da extremidade inferior da superfície de cozinhar, ao longo da extremidade exterior do painel de vitrocerâmica.
Não estique.

· Aparafuse as 4 braçadeiras de montagem da bancada nas paredes laterais do produto.

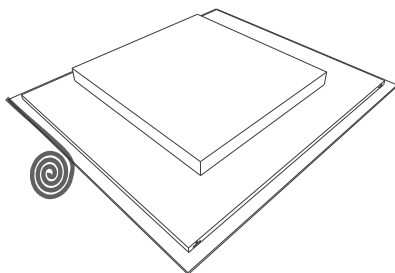
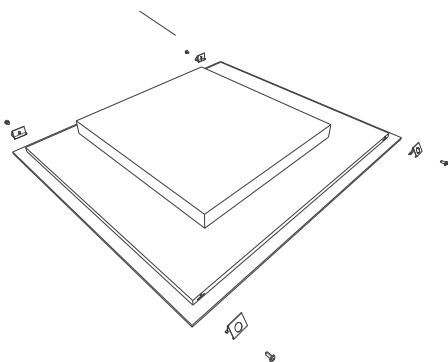

Braçadeiras de montagem da bancada

Fazer uma ligação elétrica

Antes de fazer uma ligação, verifique se:

A tensão de rede é a mesma que a indicada na placa de classificação situada na parte de trás da placa.

O circuito pode suportar a carga do eletrodoméstico (ver placa de classificação).

A fonte de alimentação tem uma ligação à terra que está de acordo com as disposições das regulações da corrente e que está em bom estado de funcionamento.

O fusível de transição deve ser de fácil acesso depois da placa ter sido instalada.

Se não houver um circuito dedicado à placa, nem um fusível de transição, estes devem ser instalados por um eletricista qualificado antes de se ligar a placa.

Deve ligar-se um cabo adequado e aprovado a partir da unidade consumidora (caixa de fusíveis principal) e deve proteger-se pelo seu próprio fusível de 50amp ou micro disjuntor. O eletricista deve fornecer um interruptor geral com fusível que desligue tanto a linha (vivo) e os condutores neutros com uma separação de contacto de pelo menos 3,0 mm.

O interruptor com fusível deve estar montado na parede da cozinha, acima da superfície de trabalho e ao lado da placa, não por cima desta, de acordo com as normas da IEE. Ligue o interruptor com fusível a uma caixa de ligação que deve ser colocada na parede a cerca de 61cm acima do nível do chão e atrás da placa. O cabo de alimentação da placa pode então

ser ligado. Ligue uma ponta à caixa de ligação e ligue a outra ponta à caixa de alimentação, localizada atrás da placa. Retire a cobertura da caixa de alimentação e instale o cabo, de acordo com o diagrama de ligação.

O cabo de alimentação deve ser colocado longe de fontes diretas de calor.

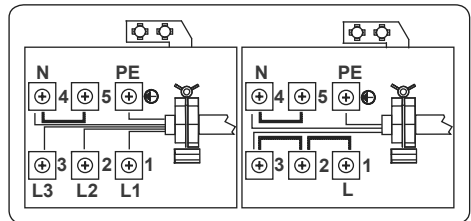





Para a placa de indução, o cabo deve ser H05VV-F 3X4 mm² / 60227 IEC 53 ••. Encontrará o diagrama de ligação na parte de baixo do eletrodoméstico.

CÓDIGOS DE ERRO

Se houver um erro, aparecerá um código de erro nos mostradores das superfícies de cozedura.

E1: A ventoinha de arrefecimento está desativada, contacte a assistência técnica autorizada.

E3: A frequência de alimentação é diferente dos valores nominais. Desligue a placa carregando em  , espere até a indicação “H” desaparecer de todas as zonas, ligue a placa carregando em  e continue a utilização. Se o mesmo erro voltar a aparecer, contacte a assistência técnica autorizada.

E4: A frequência de alimentação é diferente dos valores nominais. Desligue a placa carregando em  , espere até a indicação “H” desaparecer de todas as zonas, ligue a placa carregando em  e continue a utilização. Se o mesmo erro voltar a aparecer, desligue e volte a ligar a ficha da tomada. Ligue a placa carregando em  continue a usá-la. Se o mesmo erro voltar a aparecer, contacte a assistência técnica autorizada.

E5: A temperatura do interior da placa é excessivamente alta. Desligue a placa carregando em  , deixe as superfícies de cozedura arrefecer.

E6: Erro de comunicação entre o controle de toque e a superfície de cozedura. Contacte a assistência técnica autorizada.

E7: O sensor de temperatura da bobine está desativado. Contacte a assistência técnica autorizada.

E8: O sensor de temperatura de arrefecimento está desativado. Contacte a assistência técnica autorizada.

E9: Erro de calibração. Contacte a assistência técnica autorizada.

CUPRINS:

Instrucțiuni referitoare la siguranță

Descrierea aparatului

Suprafața de gătit și panoul de control ale arzătoarelor.

Utilizarea aparatului

Pornirea și oprirea aparatului

Pornirea și oprirea zonelor de gătit

Pauză inteligentă

Indicatorul de căldură reziduală.

Funcția de oprire în siguranță

Blocarea accesului copiilor

Funcție de temporizator

Semnalul sonor

Funcția de creștere

Pornirea zonei punte

Funcția specială de gătire

Indicii și sfaturi

Instalarea aparatului

Instalarea în siguranță

Montarea poliței pe un blat

Realizarea unei racordări electrice

Schița racordării electrice

AVERTISMENTE PRIVIND SIGURANȚA

CITIȚI ACESTE INSTRUCȚIUNI CU ATENȚIE ȘI COMPLET, ÎNAINTE DE A UTILIZA APARATUL ELECTROCASNIC, ȘI PĂSTRAȚI-LE LA ÎNDEMÂNĂ, PENTRU REFERINȚE VIITOARE, CÂND ESTE NECESAR.

ACEST MANUAL A FOST ELABORAT PENTRU MAI MULTE MODELE COMUNE. ESTE POSIBIL CA APARATUL DUMNEAVOASTRĂ SĂ NU AIBĂ ANUMITE CARACTERISTICI EXPLICATE ÎN ACEST MANUAL. ÎN TIMP CE CITIȚI MANUALUL DE UTILIZARE, ACORDAȚI O ATENȚIE SPECIALĂ EXPLICAȚIILOR ÎNSOȚITE DE IMAGINI.

Avertismente generale privind siguranța

- Acest aparat electrocasnic poate fi folosit de copiii în vârstă de 8 ani și mai mari și de persoanele cu capacități fizice, senzoriale sau mentale reduse sau cu lipsă de experiență și cunoștințe, în cazul în care se află sub supraveghere sau au fost instruite în ceea ce privește folosirea aparatului electrocasnic într-o ma-

nieră sigură și dacă înțeleg pericolele la care se expun. Copiii nu au voie să se joace cu aparatul electrocasnic. Curățarea și mentenanța nu vor fi executate de copiii nesupravegheați.

- **AVERTISMENT:** Aparatul electrocasnic și piesele sale accesibile se înfierbântă în timpul utilizării. Aveți grijă să evitați atingerea elementelor de încălzire. Copiii mai mici de 8 ani trebuie să stea la distanță de aparat dacă nu sunt supravegheați în permanență.
- **AVERTISMENT:** Este periculoasă gătitul nesupravegheată pe plită, cu grăsimi sau ulei, și există risc de incendiu. Nu încercați NICIODATĂ să stingeți un incendiu cu apă. Opritiți aparatul și

acoperiți flacăra, de ex. cu un capac sau o pătură anti-incendiu.

- **AVERTISMENT:** Pericol de incendiu: nu depozitați articole pe suprafețele de gătit.
- **AVERTISMENT:** Dacă suprafața este crăpată, opriți aparatul, pentru a evita posibilitatea producerii unui șoc electric.
- Pentru plitele cu inducție, obiecte metalice precum cuțite, furculițe, linguri și capace nu trebuie puse pe suprafața plitei, deoarece acestea se pot înfierbânta.
- Pentru plitele cu inducție, după utilizare, opriți elementul plitei de la comandă și nu vă sprijiniți de detectorul de tigăi.
- Pentru plitele ce încorporează un capac, orice scurgere trebu-

ie îndepărtată de pe capac, înainte de a-l deschide. De asemenea, suprafața plitei trebuie să se răcească, înainte de a închide capacul.

- Aparatul nu se poate utiliza cu un temporizator extern sau printr-un sistem de control de la distanță.
- Nu utilizați agenți de curățare aspri sau abrazivi sau instrumente de metal ascuțite, pentru curățarea sticlei de pe ușa cuptorului sau a altor suprafețe, deoarece acestea pot zgâria suprafețele, sticla se poate sparge sau se poate deteriora suprafața.
- Nu utilizați agenți de curățare pe bază de abur, pentru curățarea aparatului electrocasnic.
- Aparatul dumneavoastră electro-

casnic este produs în conformitate cu toate standardele și normele locale și internaționale, aplicabile.

- Lucrările de mentenanță și reparații trebuie efectuate doar de tehnicieni autorizați. Lucrările de instalare și reparații efectuate de tehnicieni neautorizați vă pot pune în pericol. Schimbarea sau modificarea în orice fel a specificațiilor aparatului este periculoasă.
- Înainte de instalare, asigurați-vă că cerințele aparatului sunt compatibile cu condițiile locale de distribuție (tipul de gaz și presiunea gazului sau tensiunea și frecvența electrică). Cerințele acestui aparat sunt specificate pe etichetă.
- **ATENȚIE:** Acest aparat este proiectat doar pentru gătitul alimentelor și poate fi utilizat doar în locuințe; acesta nu trebuie utilizat cu alt scop sau în alte aplicații, în afara locuințelor, în spații comerciale sau pentru încălzirea încăperilor.
- S-au luat toate măsurile posibile, pentru a vă garanta siguranța. Dat fiind faptul că este posibil ca sticla să se spargă, trebuie să curățați aparatul cu atenție, pentru a evita zgârierea. Evitați lovirea sau ciocnirea sticlei, cu accesoriile.
- Asigurați-vă că, în timpul instalării, cablul de alimentare nu este blocat. În situația în care cablul de alimentare este defect, acesta trebuie înlocuit de producător, operatorul de service sau alte persoane calificate, pentru a preveni apariția pericolelor.

Avertismente de instalare

- Nu utilizați aparatul înainte ca acesta să fie complet instalat.
- Aparatul trebuie instalat și pus în funcțiune de un tehnician autorizat. Producătorul nu este responsabil pentru orice pagubă cauzată de poziționarea și instalarea greșită, efectuate de persoane neautorizate.
- Când despachetați aparatul, asigurați-vă că nu a fost avariat în timpul transportului. În situația în care acesta prezintă defecte, nu utilizați aparatul electrocasnic și contactați imediat un operator de service calificat. Deoarece materialele utilizate pentru ambalare (nailon, capse, polistiren etc.) pot fi periculoase pentru copii, acestea trebuie strânse și îndepărtate imediat.
- Protejați aparatul de impactul atmosferic. Nu îl expuneți la soare, ploaie, ninsoare etc.
- Materialele din jurul aparatului (dulap) trebuie să poată rezista la o temperatură de minimum 100°C. Temperatura suprafeței inferioare a plitei poate crește în timpul utilizării. Astfel, trebuie montată o placă sub acest produs.
- **În timpul utilizării**
- Nu așezați materiale inflamabile sau combustibile, în sau lângă aparat, când acesta este în funcțiune.
- Nu lăsați aparatul de gătit nesupravegheat, când gătiți cu uleiuri solide sau lichide. Acestea pot lua foc, în caz de încălzire extremă.

Nu turnați apă peste flăcări generate de ulei. Acoperiți oala sau tigaia cu capacul, pentru a înăbuși flacăra produsă în acest caz și opriți aparatul de gătit.

- Așezați întotdeauna tigăile în centrul zonei de gătit, cu mânerul într-o poziție sigură, pentru a nu putea fi dărâmate sau apucate.
- Dacă nu aveți de gând să folosiți aparatul un timp mai îndelungat, scoateți ștecherul din priză. Păstrați panoul principal stins. În plus, atunci când nu folosiți aparatul, închideți robinetul de gaze.
- Asigurați-vă că butoanele de control ale aparatului se află întotdeauna în poziția "0"(stop), când acesta nu este utilizat.

În timpul procesului de curățare și mentenanță

- Stingeți întotdeauna aparatul, înainte de operațiuni cum sunt curățarea și mentenanța. Aceste operațiuni se pot efectua după ce deconectați aparatul sau îl stingeți din butoane.
- Nu îndepărtați butoanele de control, pentru a curăța panoul de control.

• **PENTRU A MENȚINE EFICIENȚA ȘI SIGURANȚA APARATULUI DUMNEAVOASTRĂ, VĂ RECOMANDĂM SĂ UTILIZAȚI ÎNTOTDEAUNA PIESE DE SCHIMB ORIGINALE ȘI SĂ APELAȚI DOAR LA OPERATORII NOȘTRI AUTORIZAȚI DE SERVICII, ÎN CAZ DE NECESITATE.**

DESCRIEREA PLITEI

Stimate client,

Vă rugăm să citiți cu atenție instrucțiunile din acest manual de utilizare înainte de folosi plita și păstrați-le la îndemână pentru referințe viitoare.

Suprafața de gătit pentru 4 arzătoare:

KH-6I38FS00-EU

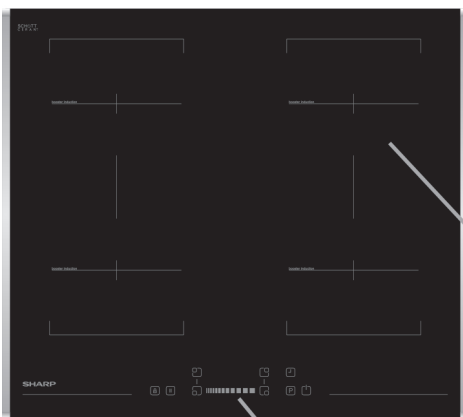

KH-6I38CS00-EU

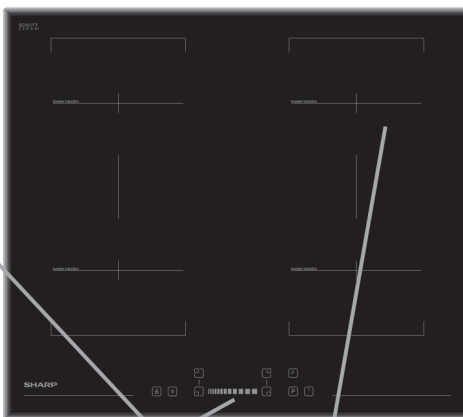

Panoul de comandă

Element de încălzire prin inducție

Notă: Este posibil ca aspectul plitei să fie diferit de modelul prezentat mai sus, pentru că are configurație diferită.

Panoul de control pentru 4 arzătoare.

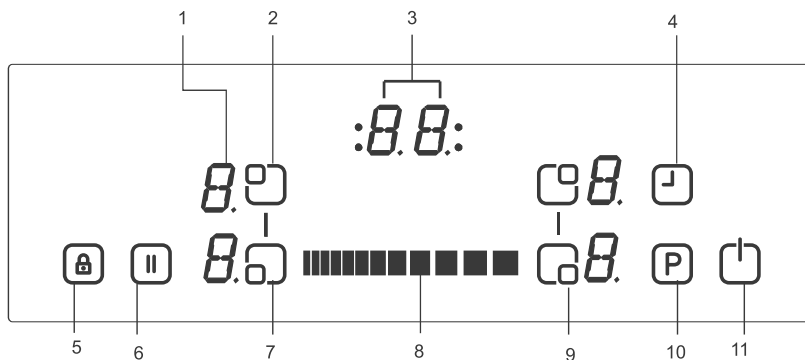

- 1- Afișajul arzătoarelor
- 2- Selectarea arzătorului superior din stânga
- 3- Afișajul temporizatorului
- 4- Temporizator
- 5- Indicator Blocare taste
- 6- Pauză Inteligentă

- 7- Selectarea arzătorului inferior din stânga
- 8- Butoane glisante
- 9- Selectarea arzătorului inferior din dreapta
- 10- Creștere
- 11- Aprindere/Stingere

UTILIZAREA APARATULUI

Utilizați zonele de gătit cu inducție cu vase adecvate.



După conectarea la curent, toate afișajele se aprind pentru un moment. După ce se termină această operație, plita este în modul în așteptare și este gata de utilizare.

Plita este controlată prin senzori electronici ce sunt acționați prin atingerea senzorilor aferenți. Activarea fiecărui senzor este urmată de un semnal sonor (sonerie).

Pornirea aparatului:

Porniți plita apăsând tasta APRINDERE/STINGERE . Toate afișajele arzătoarelor indică un „0” static, iar punctele din partea dreaptă jos licăresc. (dacă nicio zonă de gătit nu este selectată în 20 de secunde, plita se va închide automat.)

Oprirea aparatului:

Opriți aparatul oricând apăsând . Tasta APRINDERE/STINGERE are  întotdeauna prioritate în funcția de oprire.

Pornirea zonelor de gătit:

Apăsați tasta de selectare  a arzătorului pe care doriți să gătiți. Se va vedea un punct static indicator pe afișajul arzătorului selectat, iar punctul care licărește pe celelalte afișaje se va opri.

Pentru arzătorul selectat, puteți seta nivelul de căldură atingând Butoanele Glisante . Acum elementul

este pregătit pentru a găti pe el. Pentru cei mai scurți timpi de fierbere, selectați nivelul dorit de gătire, apoi apăsați tasta P pentru a activa funcția de creștere.

Oprirea zonelor de gătit:

Selectați elementul pe care doriți să-l opriți apăsând tasta de selecție a arzătorului. Folosind Butoanele Glisante , dați temperatura la "0". (De asemenea, folosind simultan butoanele glisante pentru dreapta și stânga veți da temperatura la "0")."

Dacă zona de gătit este fierbinte, se afișează "H" în loc de "0".

Oprirea tuturor zonelor de gătit:

Pentru a opri deodată toate zonele de gătit, apăsați tasta .

În modul în așteptare, se va afișa "H" pe toate zonele de gătit ce sunt fierbinți.

Indicatorul de căldură reziduală

Indicatorul de căldură reziduală indică faptul că sticla ceramică are o temperatură periculoasă la atingere în perimetrul zonei de gătit.

În urma opririi zonei de gătit, afișajul respectiv indică „H” până când temperatura zonei de gătit asociată este la un nivel necritic.

Funcția de oprire în siguranță:

Dacă setarea de temperatură nu este modificată, fiecare zonă de gătit se va opri după o durată maximă de funcționare. Fiecare schimbare din zona de gătit amână durata maximă de funcționare la valoarea inițială de limitare

a timpului de funcționare. maximă de funcționare depinde de nivelul de temperatură selectat.

Așteptați până dispare "F", din toate zonele, porniți plita, atingând butonul  , și continuați utilizarea.

Setare de temperatură	Funcția de oprire în siguranță după
1-2	6 ore
3-4	5 ore
5	4 ore
6-9	1,5 ore

Blocarea accesului copiilor

Funcția de blocare a accesului copiilor poate fi activată după pornirea panoului. Pentru a activa blocarea pentru protejarea copiilor, acționați simultan părțile dreaptă și stângă a cursorului, după care acționați din nou partea dreaptă a cursorului.

Plita va rămâne blocată până la deblocare chiar dacă panoul este pornit și oprit.

Pentru a dezactiva blocarea accesului copiilor, porniți mai întâi plita. Acționați simultan părțile dreaptă și stângă ale cursorului, apoi acționați din nou cursorul stâng. „L” va dispărea de pe afișaj, iar plita va fi oprită.

Blocarea tastelor

Funcționalitatea de blocare a tastelor este pentru blocarea tastelor și setarea aparatului în mod de economisire a energiei, în timpul funcționării. Modi-

ficările de tipul creșterii temperaturii, de exemplu, prin atingerea butoanelor, nu sunt posibile. Este posibilă numai oprirea aparatului.

Funcția de blocare devine activă dacă apăsați butonul Blocare Taste  timp de cel puțin 2 secunde. Această funcționare este confirmată de un semnal sonor. După apăsarea butonului, timp de mai mult de 2 secunde, indicatorul de blocare a tastelor se aprinde intermitent, iar arzătorul este blocat.

Funcția de temporizator:



Funcția de temporizator este realizată în două versiuni:

Temporizatorul alarmei (1..99 min):

Temporizatorul alarmei poate fi acționat dacă zonele de gătit sunt oprite. Afișajul temporizatorului indică „00” cu un punct ce se aprinde intermitent.

Folosiți Butoanele Glisante ale Temporizatorului  pentru a mări/reduce timpul. Intervalul de reglare este între 0 și 99 de minute. Dacă nu se acționează nimic După ce temporizatorul este setat, durata se va scurge conform reglării.

Când durata respectivă s-a scurs, se va emite un semnal, iar afișajul temporizatorului se aprinde intermitent. Semnalul sonor se va opri automat după 30 de secunde și/sau prin acționarea unei taste.

Temporizatorul alarmei poate fi modificat sau oprit oricând prin folosirea Butoanelor Glisante ale Temporizatorului   Oprirea plitei prin atingere în orice moment va opri și temporizatorul alarmei.

Temporizatorul zonei de gătit (1..99 min):

Când plita este pornită, un temporizator autonom poate fi programat pentru fiecare zonă de gătit.

Selectați o zonă de gătit, apoi selectați setarea temperaturii și la final activați setarea temporizatorului.

Tasta , temporizatorul poate fi programat ca funcție de oprire pentru o zonă de gătit. În jurul temporizatorului sunt dispuse patru LED-uri. Acestea indică pentru care zonă de gătit a fost activat temporizatorul.

La 10 secunde după ultima acțiune, afișajul temporizatorului se schimbă în afișajul temporizatorului care urmează (în cazul programării mai multor zone de gătit).

Când timpul s-a scurs, este emis un semnal și afișajul temporizatorului indică „00” static, LED-ul temporizatorului zonei de gătit aferente se aprinde intermitent. Zona de gătit programată se va opri, iar „H” se va afișa dacă zona de gătit este fierbinte.

Semnalul sonor și aprinderea intermitentă a LED-ului temporizatorului se vor opri automat după 30 de secunde și/sau prin acționarea unei taste.

Semnalul sonor:

În timpul funcționării plitei, următoarele activități vor fi semnalate printr-un semnal sonor:

Activarea tastei normal printr-un semnal sonor scurt

Acționarea continuă a tastelor pe o perioadă mai lungă de timp (10 secunde) însoțite de un semnal sonor intermitent mai lung.

Funcția de creștere:

Selectați o zonă de gătit, setați nivelul de gătit pe „nivelul dorit de gătit” și apăsați din nou tasta P (Creștere).

Funcția de creștere poate fi activată dacă modulul cu inducție acceptă setarea în această zonă de gătit. Dacă funcția de creștere este activă, se afișează un "P" pe afișajul aferent.

Activând funcția de creștere se poate depăși puterea maximă, iar gestionarea integrată a consumului de energie va fi activată.

Reducerea necesară de energie este indicată prin aprinderea intermitentă a afișajului zonei de gătit corespunzătoare. Aprinderea intermitentă este activă timp de 3 secunde și permite și alte adaptări ale setărilor înainte de reducerea de energie.

Pornirea zonei punte

Apăsați simultan tasta de selecție a arzătorului din față stânga și a celui din spate stânga. Se va vedea un punct static indicator pe afișajele arzătoarelor din stânga, iar afișajele arată 'b' și 'r'. Iar punctul intermitent de pe toate celelalte afișaje s-a stins.

Selectați temperatura fie crescând-o folosind partea dreaptă a butonului glisant, fie reducând-o folosind partea stângă a butonului glisant.

Elementul punte este gata de gătire. Pentru cei mai scurți timpi de fierbere, selectați nivelul dorit de gătire, apoi apăsați tasta P pentru a activa funcția de creștere.

Activarea zonei cu elemente punte

Apăsați simultan tasta de selecție a arzătorului din față stânga și a celui din spate stânga. Se va vedea un punct static indicator pe afișajele arzătoarelor din stânga, iar afișajele arată 'b' și 'r'. De asemenea, apăsați simultan tasta de selecție a arzătorului din față dreapta și a celui din spate dreapta. Se va vedea un punct static indicator pe afișajele arzătoarelor din dreapta, iar afișajele arată 'b' și 'r'. Iar punctul intermitent de pe toate celelalte afișaje s-a stins. Selectați temperatura fie crescând-o folosind partea dreaptă a butonului glisant, fie reducând-o folosind partea stângă a butonului glisant. Elementul punte este gata de gătire. Pentru cei mai scurți timpi de fierbere, selectați nivelul dorit de gătire, apoi apăsați tasta P pentru a activa funcția de creștere.

Dezactivarea zonei cu elemente punte

Elementul punte va fi selectat folosind tasta de selecție din spate stânga sau din față stânga, iar prin folosirea părții stângi a butonului glisant reduceți nivelul până la "0". Dacă zona de gătit este fierbinte, se afișează "H".

De asemenea, elementul punte din dreapta va fi selectat folosind tasta de selecție din spate dreapta sau din față dreapta, iar prin folosirea părții stângi a butonului glisant reduceți nivelul până la "0". Dacă zona de gătit este fierbinte, se afișează "H".

Pauză inteligentă

Când este activată, Pauza Inteligentă reduce puterea arzătoarelor pornite.

Când dezactivați Pauza Inteligentă, arzătoarele vor reveni automat la nivelul precedent.

Dacă nu dezactivați Pauza Inteligentă, aragazul se va opri după 30 de minute .

Apăsați () pentru a activa Pauza Inteligentă. Puterea arzătoarelor activate se va reduce la nivelul 1, iar pe toate afișajele va apărea simbolul "II".

Apăsați  din nou pentru a dezactiva Pauza Inteligentă. „II”

INDICII ȘI SFATURI

Vase de bucătărie

· Folosiți vase de bucătărie cu fund gros, plat, neted și care au același diametru cu elementul. Lucru va reduce timpul de gătire.

· Vasele de bucătărie confecționate din oțel, oțel emailat, fontă și oțel inoxidabil (etichetate corespunzător de producător) vă vor oferi cele mai bune rezultate.

· Fundul vaselor de bucătărie confecționate din oțel emailat, aluminiu sau cupru pot lăsa reziduuri metalice pe plită . , acestea vor fi greu de îndepărtat. Curățați plita după fiecare utilizare.

· Vasele de bucătărie potrivite pentru inducție sunt acelea de fundul cărora se pot lipi magneți.

· Vasele de bucătărie trebuie așezate pe centrul zonei de gătit. În cazul în care nu sunt plasate corect, se afișează.

· Când folosiți anumite tigăi, acestea pot produce anumite sunete din cauza designului, dar acest lucru nu afectează performanța sau siguranța plitei.

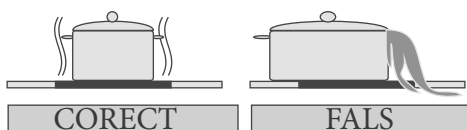
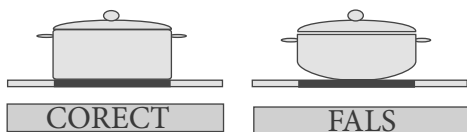

Economisire de energie

· Până la o anumită limită, zonele de gătire cu inducție se adaptează automat la mărimea vaselor de bucătărie. Totuși, partea magnetică a fundului vaselor de bucătărie trebuie să aibă un diametru minim în funcție de mărimea zonei de gătit.

Așezați întotdeauna vasele pe zona de gătit, înainte de a o aprinde. Dacă zona de gătit este pornită înainte de a așeza pe ea un vas de bucătărie, zona de gătit nu va funcționa iar afișajul panoului afișează.

· Folosiți un capac pentru a reduce timpul de gătire.

· Când lichidul atinge punctul de fierbere, reduceți setarea temperaturii.

· Reduceți cantitatea de lichid sau de grăsime pentru a reduce timpul de gătire.

· Selectați temperatura potrivită pentru aplicațiile de gătit.

Exemple de aplicații de gătit

Informațiile ce urmează au un scop orientativ.

Setări	Utilizare
0	Element oprit
1-3	Avertisment discret
4-5	Fierbere la foc mic, avertizare lentă
6-7	Reîncălzire și fierbere la foc rapid
8	Fierbere, sote și călire
9	Încălzire maximă
P	Funcția de creștere

Sfaturi de curățare

- Nu utilizați cârpe abrazive, agenți de curățare corozivi sau cu aerosol și obiecte ascuțite pentru a curăța suprafața plitei.
- Pentru a îndepărta mâncarea arsă, înmuiați-o cu o cârpă umedă și agent de spălare.
- Puteți folosi și un instrument de curățat geamuri pentru a curăța mâncarea și depunerile. Mâncărurile care se lipesc trebuie curățate imediat ce s-au vărsat, înainte ca sticla să se răcească.
- Aveți grijă să nu zgâriați adezivul din silicon plasat pe marginile sticlei, în timp ce folosiți un instrument de curățat pentru geamuri .
- Instrumentul de curățat pentru geamuri are și o lamă, deci accesul copiilor mici este interzis.
- Folosiți un agent de curățare pentru plită ceramică cât timp plita este încă caldă. Clătiți și ștergeți cu o cârpă curată sau cu prosop de bucătărie.

INSTALAREA APARATULUI

AVERTISMENT:

Racordarea electrică a acestei plite trebuie efectuată de un electrician calificat, în conformitate cu instrucțiunile din acest manual și cu normele curente. În cazul oricăror defecțiuni rezultate din racordarea sau instalarea inadecvate, garanția nu este validă. Acest aparat electrocasnic trebuie împământat.

Instalarea în siguranță

- Orice corp suspendat trebuie să fie așezat la cel puțin 65 cm deasupra plitei.
- Ventilatoarele de extracție trebuie montate conform instrucțiunilor producătorului.
- Peretele care intră în contact cu partea din spate a plitei trebuie construit dintr-un material neinflamabil.
- Cablul de alimentare trebuie să nu fie mai lung de 2 metri.

Montarea poliței pe un blat

- Plita poate fi introdusă în orice blat doar în cazul în care blatul respectiv este rezistent la o căldură de cel puțin 90°C.
- Creați o deschizătură cu dimensiunile prezentate în imaginea de mai jos și în pagina următoare.
- Plita cu inducție poate fi încorporată în blaturi cu o grosime cuprinsă între 25 și 40 de mm.

B (mm)	590	min. A (mm)	50
T (mm)	520	min. C (mm)	50
H (mm)	56	min. E (mm)	500
C1 (mm)	560	min. F (mm)	10
C2 (mm)	490	G (mm)	20
D (mm)	50	I (mm)	38
J (mm)	5		

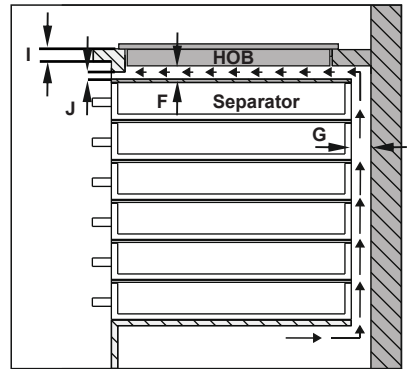
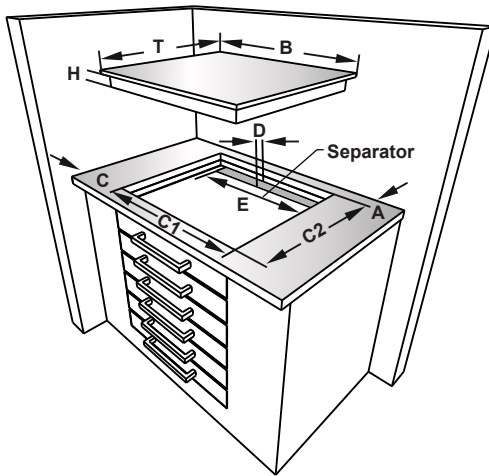
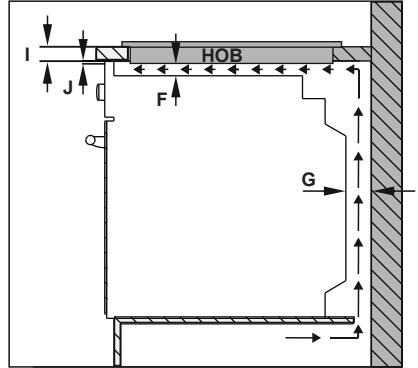
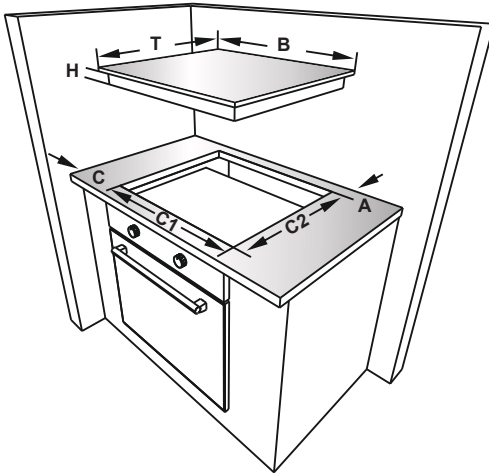

- Aplicați bandă autoadezivă de etanșare, pe toată marginea inferioară de sticlă a suprafeței de gătit, în paralel cu marginea exterioară a panoului de sticlă ceramică. Nu trageți de ea.
- Înșurubați cele 4 brațe de montare pe blat, pe pereții laterali ai produsului.

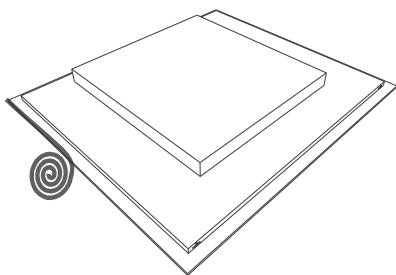
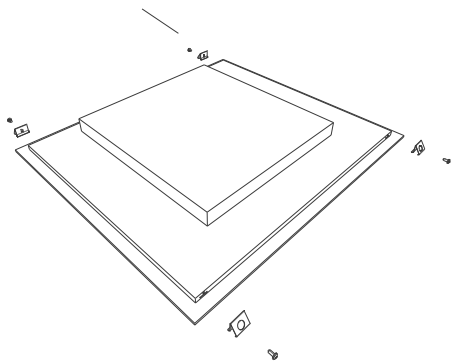

Braț de montaj pe blat

Realizarea unei racordări electrice

Înainte de racordarea aparatului la alimentare electrică, verificați:

Tensiunea rețelei de alimentare este cea indicată pe plăcuța indicatoare aflată pe spatele plitei.

Circuitul poate suporta tensiunea aparatului (vezi plăcuța indicatoare).

Alimentarea cu energie este legată la pământ, conform dispozițiilor normelor curente și este în stare bună de funcționare.

Comutatorul cu siguranță trebuie să fie ușor accesibil, după instalarea plitei.

Dacă nu există un circuit special pentru plită și un comutator cu siguranță, acestea trebuie instalate de un electrician calificat, înainte de racordarea plitei.

Un cablu adecvat și aprobat trebuie conectat la la Unitatea de Consum (cutia principală de siguranță) și trebuie protejat de propria siguranță de 50 amperi sau de un Micro Întrerupător (MCB). Electricianul trebuie să asigure un întrerupător instalat pe stâlp cu siguranțe ce deconectează atât faza cât și nulul cu un interval de separare a contactelor de cel puțin 3,0 mm.

Comutatorul siguranță trebuie montat în peretele bucătăriei, deasupra suprafeței de lucru și în lateralul plitei, nu deasupra ei, conform normelor IEE. conectează la o cutie de racord montată în perete la aproximativ 61 de cm (24 inci) deasupra podelei și în spatele plitei. de alimentare la rețea al poliței poate Conectați un capăt la cutia de racord și pe celălalt capăt conectați-l

la alimentatorul de conexiune poziționat în spatele poliței. Scoateți capacul alimentatorului de conexiune și instalați cablul conform schiței de conexiune.

Cablul de alimentare la rețea nu trebuie pus în preajma unor surse directe de căldură.

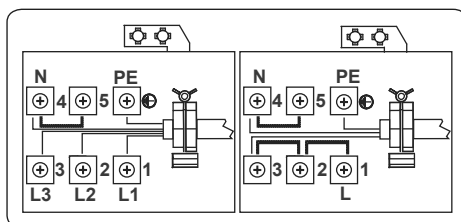





Pentru plita vitroceramică operată tactil, cablul trebuie să fie H05VV-F 3X4 mm² / 60227 IEC 53. Diagrama de racordare este prezentată pe spatele aparatului electrocasnic.

CODURI DE EROARE

Dacă există o eroare, un cod de eroare va fi afișat pe ecranul arzătorului..

E1 Ventilatorul de răcire este dezactivat, contactați un agent de service autorizat.

E3 Tensiunea rețelei de alimentare este mai mare decât valorile nominale, opriți plita apăsând  , așteptați până dispăre „H” din toate zonele, porniți plita apăsând  și continuați utilizarea. Dacă apare aceeași eroare, chemați un agent de service autorizat.

E4 Frecvența rețelei de alimentare este diferită de valorile nominale, opriți plita apăsând  , așteptați până dispăre „H” din toate zonele, porniți plita apăsând  și continuați utilizarea. Dacă apare aceeași eroare, scoateți din priză/băgați în priză plita. Apăsând  continuați să o folosiți. Dacă apare aceeași eroare, chemați un agent de service autorizat.

E5 Temperatura din interiorul poliței este prea ridicată, opriți polița apăsând  lăsați arzătoarele să se răcească.

E6 Eroare de comunicare între panoul de control și arzător, contactați un agent de service autorizat.

E7 Temperatura senzorului bobină este dezactivată, contactați un agent de service autorizat.

E8 Temperatura senzorului de răcire este dezactivată, contactați un agent de service autorizat.

E9 Eroare de calibrare, contactați un agent de service autorizat.

OBSAH:

Bezpečnostné pokyny
Opis zariadenia
Varný povrch a ovládací panel ohrievačov
Obsluha zariadenia
Zapnutie a vypnutie zariadenia
Zapnutie a vypnutie varných zón
Inteligentná pauza
Indikátor zvyškového tepla.
Funkcia bezpečného vypnutia
Detský zámok
Funkcia časovača
Bzučiak
Funkcia posilnenia
Zapnutie zóny mosta
Funkcia špeciálneho varenia
Rady a tipy
Inštalácia zariadenia
Bezpečnosť pri inštalácii
Montáž variča do pracovnej plochy
Elektrické pripojenie
Diagram elektrického pripojenia

BEZPEČNOSTNÉ UPOZORNENIA

PRED POUŽITÍM ZARIADENIA SI PREČÍTAJTE DÔKLADNE VŠETKY TIETO POKYNY A PONECHAJTE ICH NA VHODNOM MIESTE, ABY STE V PRÍPADE POTREBY MOHLI DO NICH NAHLIADNUŤ.

TENTO NÁVOD NA POUŽITIE JE PRIPRAVENÝ PRE VIAC AKO JEDEN MODEL. VAŠE ZARIADENIE NEMUSÍ MAŤ NIEKTORÉ FUNKCIE, KTORÉ SÚ VYSVETLENÉ V TOMTO NÁVODE NA POUŽITIE. POČAS ČÍTANIA NÁVODU NA POUŽITIE DÁVAJTE POZOR NA VYJADRENIA S OBRÁZKAMI.

Všeobecné bezpečnostné upozornenia

- Toto zariadenie smú používať deti od 8 rokov a osoby so zníženými fyzickými, zmyslovými alebo mentálnymi schopnosťami, alebo nedostatkom skúseností a znalostí, pokiaľ na nich dohliada osoba zodpovedná za ich bezpečnosť, alebo ak im táto osoba dala pokyny ohľadom používania a chápu riziká. Deti sa nesmú so za-

riadením hrať. Deti by nemali vykonávať čistenie a údržbu, pokiaľ na nich niekto nedohliada.

- **VÝSTRAHA:** Zariadenie a niektoré časti sa počas používania zahrievajú. Dávajte pozor, aby ste sa nedotkli ohrevných prvkov. Deti do 8 rokov by nemali prísť do kontaktu so zariadením, pokiaľ na ne nepretržite niekto nedohliada.
- **VÝSTRAHA:** Varenie na variči s tukom alebo olejom môže byť nebezpečné a môže spôsobiť požiar. NIKDY sa nepokúšajte uhasiť požiar vodou. Vypnite zariadenie a potom prekryte plameň napr. príklopom alebo hasiacou handrou.
- **VÝSTRAHA:** Nebezpečnosť požiaru: neskladujte veci na

variáciach povrchoch.

- **VÝSTRAHA:** Ak je povrch prasknutý, vypnite zariadenie, aby ste zabránili elektrickému šoku.
- Pri indukčných varičoch nesmiete na povrch variča klásť kovové predmety, ako sú nože, vidličky, lyžice a pokrievky, pretože sa môžu zahriať.
- Pri indukčných varičoch po použití vypnite varič pomocou ovládania a nespoliehajte sa na detektor panvice.
- Pri varičoch s príklopom by ste pred otvorením príklopu mali z neho odstrániť všetky rozliate kvapaliny. Pred zatvorením príklopu by ste mali nechať vychladiť aj povrch variča.
- Toto zariadenie nie je určené na použitie s

externým časovačom ani systémom diaľkového ovládania.

- Na čistenie skla na dvierkach rúry nepoužívajte žiadne abrazívne čistiace prostriedky ani ostré kovové škrabky, mohli by sklo poškriabať a spôsobiť jeho rozbitie alebo poškodenie povrchu.
- Na čistenie zariadenia nepoužívajte parné čističe.
- Vaše zariadenie spĺňa všetky platné miestne a medzinárodné normy a nariadenia.
- Údržbu a opravu môžu vykonávať iba k tomu oprávnení servisní technici. Inštalácia a oprava vykonaná neoprávnenými technikmi môže byť pre vás nebezpečná. Úprava a modifikácia špecifikácií zariadenia je nebezpečná.
- Pred inštaláciou sa uistite, či sú podmienky miestnej distribúcie (vlastnosti plynu a tlak plynu alebo napätie a frekvencia elektrickej siete) a požiadavky zariadenia kompatibilné. Požiadavky tohto zariadenia sú uvedené na štítku.
- **UPOZORNENIE:** Toto zariadenie je určené iba na varenie jedla v interiéri domácnosti a nesmie sa používať na iný účel, napríklad na

použitie iné ako v domácnosti alebo v komerčnom prostredí alebo na ohrev miestnosti.

- Na zaistenie vašej bezpečnosti boli urobené všetky možné bezpečnostné opatrenia. Keďže sa sklo môže rozbiť, počas čistenia by ste mali dávať pozor, aby ste sklo nepoškriabali. Zabráňte úderu alebo klepnutiu na sklo s príslušenstvom.
- Počas inštalácie zaistite, aby sa napájací kábel nezaklinil. Ak je napájací kábel poškodený, musí ho vymeniť výrobca, jeho servisný agent alebo podobne kvalifikované osoby, aby to bolo bezpečné.

Výstrahy týkajúce sa inštalácie

- Neobsluhujte zariadenie pred jeho úplnou inštaláciou.
- Zariadenie musí nainštalovať k tomu oprávnený technik, ktorý ho uvedie aj do prevádzky. Výrobca nie je zodpovedný za žiadne poškodenie spôsobené nesprávnym umiestnením a inštaláciou neoprávnenými osobami.
- Keď rozbalíte zariadenie, uistite sa, že sa počas prepravy nepoškodilo. Ak sa niečo poškodilo, nepoužívajte zariadenie a okamžite sa obráťte na zástupcu autorizovaného servisu. Keďže baliace materiály (nylon, svorky, polystyrén...a pod.) môžu deťom ublížiť, okamžite ich pozbierajte a odstráňte.
- Chráňte zariadenie pred poveternostnými vplyvmi. Nevystavujte ho slnku, dažďu, snehu a pod.

- Okolité materiály pri zariadení (skrinka) musia byť schopné odolať teplote min. 100 °C. Počas prevádzky môže stúpnuť teplota dolného povrchu variča. Pod výrobok preto musí byť nainštalovaná doska.

Počas používania

- Počas prevádzky nedávajte horľavé a zápalné materiály dovnútra ani do blízkosti zariadenia.
- Nenechávajte sporák bez dozoru pri varení s pevnými či kvapalnými olejmi. Pri extrémnom ohreve sa môžu vznietiť. Plamene spôsobené olejom nikdy nehaste vodou. Prekryte rajnicu alebo panvicu s ich pokrievkami, aby sa udusil plameň, ktorý sa vyskytol, a vypnite sporák.
- Vždy dajte panvice do stredu varnej zóny a dajte rúčky do bezpečnej polohy, aby ste o ne nezavadili.
- Ak zariadenie nebudete dlhšiu dobu používať, odpojte ho zo zásuvky. Ponechajte prepínač hlavného ovládania vypnutý. Keď zariadenie nepoužívate, zatvorte plynový ventil.
- Keď zariadenie nepoužívate, uistite sa, že ovládače sú vždy v polohe „0“ (stop).

Počas čistenia a údržby

- Pred čistením alebo údržbou vždy vypnite zariadenie. Môžete to urobiť tak, že odpojíte zariadenie z elektrickej siete alebo vypnete hlavné prepínače.
- Pri čistení ovládacieho panela ne-

odstraňujte ovládače.

- NA UDRŽANIE EFEKTIVITY A BEZPEČNOSTI VÁŠHO ZARIADENIA VÁM ODPORÚČAME VŽDY POUŽIŤ ORIGINÁLNE NÁHRADNÉ DIELY A V PRÍPADE POTREBY ZAVOLAŤ IBA NAŠICH ZÁSTUPCOV AUTORIZOVANÉHO SERVISU.

OPIS VARIČA

Vážený zákazník,

Pred použitím tohto variča si prečítajte pokyny v tomto návode na použitie a uschovajte ho, aby ste doň mohli nahliadnuť aj v budúcnosti.

Varný povrch pre 4 ohrievače:

KH-6I38FS00-EU

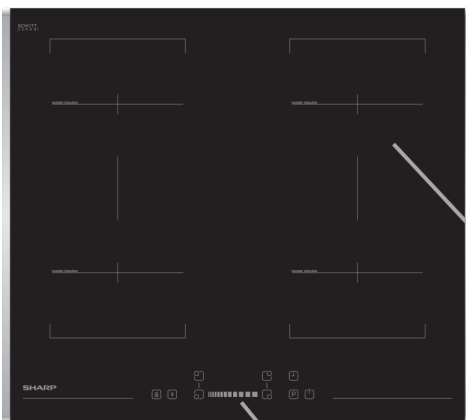

KH-6I38CS00-EU

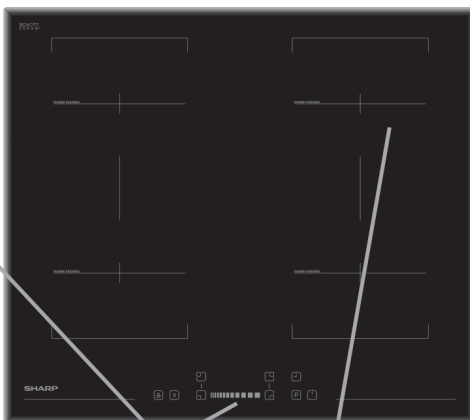

Ovládací panel

Indukčný ohrevný prvok

Poznámka: V závislosti od konfigurácie sa vzhľad vášho variča môže líšiť od vyššie zobrazeného modelu.

Ovládací panel pre 4 ohrievače:

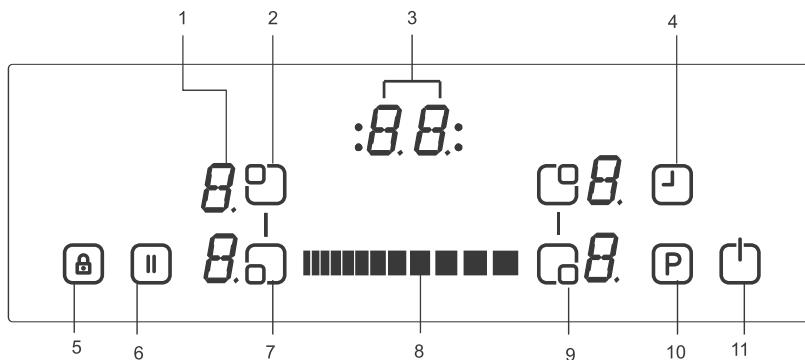

1- Displej ohrievača

2- Výber ohrievača vľavo hore

3- Displej časovača

4- Časovač

5- Indikátor zámku tlačidiel

6- Inteligentná pauza

7- Výber ohrievača vľavo dole

8- Posuvné tlačidlá

9- Výber ohrievača vpravo dole

10- Posilnenie

11- Zap./Vyp.

OBSLUHA ZARIADENIA

Použite indukčné varné zóny s vhodným riadom.



Po zapnutí napájania sa na chvíľu rozsvietia všetky displeje. Keď uplynie táto doba, varič prejde do pohotovostného režimu a je pripravený na prevádzku.

Varič sa ovláda elektronickými senzormi, ktoré sa ovládajú dotykcom príslušných senzorov. Pri každej aktivácii senzora zaznie zvukový signál (bzučiak).

Zapnutie zariadenia:

Zapnite varič stlačením vypínača . Na všetkých displejoch ohrievačov bude svietiť „0“ a budú blikať bodky vpravo dole. (Ak do 20 sekúnd nevyberiete žiadnu varnú zónu, varič sa automaticky vypne.)

Vypnutie zariadenia:

Vypnite varič kedykoľvek stlačením . Vypínač  má pri vypínaní vždy prioritu.

Zapnutie varných zón:

Dotknite sa tlačidla výberu  ohrievača, na ktorom chcete variť. Na displeji vybraného ohrievača bude svietiť bodka a zmiznú blikajúce bodky na všetkých ostatných displejoch.

Pre vybraný ohrievač môžete dotknutím sa tlačidiel  nastaviť úroveň ohrevu. Ohrievač je teraz pripravený na varenie. Pre najrýchlejšie varenie vyberte požadovanú úroveň varenia a potom stlačte tlačidlo P na aktiváciu

funkcie posilnenia ohrevu.

Vypnutie varných zón:

Vyberte stlačením príslušného tlačidla výberu ohrievača ohrievač, ktorý chcete vypnúť. Pomocou tlačidla  znížte teplotu až na „0“. (Súčasným použitím pravého a ľavého tlačidla nastavíte teplotu na „0“).

Ak je varná zóna horúca, namiesto „0“ sa zobrazí písmeno „H“.

Vypnutie všetkých varných zón:

Ak chcete naraz vypnúť všetky varné zóny, stlačte tlačidlo .

V pohotovostnom režime sa na všetkých horúcich varných zónach objaví písmeno „H“.

Indikátor zvyškového tepla:

Indikátor zvyškového tepla indikuje, že sklokeramická doska má v okolí varnej zóny nebezpečnú teplotu na dotyk.

Po vypnutí varnej zóny sa na príslušnom displeji zobrazí písmeno „H“, až kým teplota príslušnej varnej zóny neklesne na bezpečnú úroveň.

Funkcia bezpečného vypnutia:

Pokiaľ neupravíte nastavenie teploty, každá varná zóna sa po definovanom maximálnom čase prevádzky vypne. Každá zmena varnej zóny vráti maximálnu dobu prevádzky na počiatočnú hodnotu obmedzenia doby prevádzky. Maximálna doba prevádzky závisí od vybranej úrovne teploty.

Počkajte, kým nezmlizne „F“ pre všetky zóny, zapnite varič dotykom  a pokračujte v jeho používaní.

Nastavenie ohrevu	Vyp. bezpečnostného prepínača po
1 – 2	6 hodinách
3 – 4	5 hodinách
5	4 hodinách
6 – 9	1,5 hodine

Detský zámok:

Funkcia detského zámku sa dá aktivovať po zapnutí ovládania. Ak chcete aktivovať detský zámok, súčasne sa dotknite pravého a ľavého tlačidla a potom sa opäť dotknite pravého tlačidla. Na displejoch všetkých ohrievačov sa zobrazí písmeno „L“, ktoré značí, že sú uzamknuté, a ovládanie nemožno zmeniť. (Ak je varná zóna horúca, budú sa striedať písmená „L“ a „H“.)

Varič zostane v stave uzamknutia, až kým sa neodomkne, aj keď sa zapne a vypne ovládanie.

Ak chcete deaktivovať detský zámok, najprv zapnite varič. Súčasne sa dotknite pravého a ľavého tlačidla a potom sa opäť dotknite ľavého tlačidla. Písmeno „L“ zmizne z displeja a varič sa vypne.

Zámok tlačidiel

Funkcia zámku tlačidiel je určená na blokovanie a nastavenie zariadenia do bezpečného režimu počas prevádzky. Úpravy dotykom, napríklad zvýšenie nastavení ohrevu a iné, nebudú mož-

né. Je možné iba vypnutie zariadenia.

Funkciu zámku aktivujete tak, že budete stláčať tlačidlo zámku tlačidiel  po dobu aspoň 2 sekundy. Táto operácia sa potvrdí bzučiakom. Po úspešnom stlačení po dobu aspoň 2 sekundy indikátor zámku tlačidiel zabliká a ohrievač sa zablokuje.

Funkcia časovača:

Funkcia časovača funguje v dvoch verziách:



Minútka (1 až 99 min.):

Minútka sa dá ovládať, ak sú varné zóny vypnuté. Displej časovača zobrazí „00“ a blikajúcu bodku.

Pomocou tlačidiel časovača

 zvýšte/znížte čas. Rozsah nastavenia je medzi 0 a 99 minútami. Ak 10 sekúnd nič nestlačíte, minútka sa nastaví a zmizne blikajúca bodka. Po nastavení časovača sa čas odpočítava podľa nastavenia.

Po uplynutí času zaznie signál a displej časovača začne blikať. Zvukový signál sa automaticky zastaví po 30 sekundách a/alebo po dotknutí sa ľubovoľného tlačidla.

Minútka sa dá kedykoľvek zmeniť alebo vypnúť pomocou tlačidiel časovača   Vypnutím variča dotknutím sa tiež vypnete minútka.

Časovač varnej zóny (1 až 99 minút):

Keď je varič zapnutý, pre každú varnú zónu sa dá naprogramovať nezávislý časovač.

Vyberte varnú zónu, potom vyberte nastavenie teploty a nakoniec aktivujte tlačidlo nastavenia

časovača (), časovač sa dá naprogramovať ako vypínač varnej zóny. Okolo časovača sú štyri LED diódy. Tie indikujú, pre ktorú varnú zónu bol aktivovaný časovač.

10 sekúnd po poslednej operácii sa displej časovača zmení na časovač, ktorý je nasledujúci (pri programovaní viac ako 1 varnej zóny).

Keď uplynie doba nastavená na časovači, zaznie zvukový signál a na displeji časovača bude svietiť „00“, zabliká LED dióda priradeného časovača varnej zóny. Naprogramovaná varná zóna sa vypne a ak je varná zóna horúca, zobrazí sa písmeno „H“.

Zvukový signál a blikanie LED diódy časovača sa automaticky zastaví po 30 sekundách a/alebo po dotknutí sa ľubovoľného tlačidla.

Zapnutie zóny premostenia

Dotknite sa súčasne tlačidla výberu ľavého predného a ľavého zadného ohrievača. Na displejoch ľavých ohrievačov sa zobrazí statická bodka a písmená „b“ a „r“. Dotknite sa tiež súčasne tlačidla výberu pravého predného a pravého zadného ohrievača. Na displejoch pravých ohrievačov sa zobrazí statická bodka a písmená „b“ a „r“.

Blikajúca bodka na všetkých ostatných displejoch sa vypne. Vyberte nastavenie teploty nastavením zvýšenia ohrevu pomocou pravej strany posuvného tlačidla alebo nastavením zníženia ohrevu pomocou ľavej strany posuvného tlačidla. Premostenie je pripravené na varenie. Pre najrýchlejšie varenie vyberte požadovanú úroveň varenia a potom sa dotknite tlačidla P na aktiváciu funkcie posilnenia ohrevu.

Vypnutie zóny premostenia

Stlačením ľavého zadného alebo ľavého predného tlačidla výberu ohrievača a pomocou ľavej strany posuvného tlačidla vyberte ľavé premostenie a znížte úroveň na „0“. Ak je varná zóna premostenia horúca, zobrazí sa písmeno „H“.

Stlačením pravého zadného alebo pravého predného tlačidla výberu ohrievača a pomocou ľavej strany posuvného tlačidla tiež vyberte pravé premostenie a znížte úroveň na „0“. Ak je varná zóna premostenia horúca, zobrazí sa písmeno „H“.

Inteligentná pauza

Keď je aktivovaná inteligentná pauza, znižuje výkon všetkých ohrievačov, ktoré boli zapnuté.

Ak potom deaktivujete inteligentnú pauzu, ohrievače sa automaticky vrátia na predchádzajúcu úroveň.

Ak nedeaktivujete inteligentnú pauzu, horný panel sporáka sa po 30 minútach vypne.

Ak chcete aktivovať inteligentnú pauzu, stlačte (). Výkon

a tivo van ch ohrie va ov sa zní i na úrove 1 a na v et ch displejoch sa zobrazí zna a II“.

A chcete dea tivo va inteligentnú pauzu, stla te op (II). Zna a II“ zmizne a ohrie va e sa vráti na pred t m nastavenú úrove .

RADY A TIPY

Riad

· Použite hrubý, plochý riad s hladkým spodkom a rovnakým priemerom, ako má ohrie vač. Tak sa znížia doby varenia.

· Najlepšie výsledky dosiahnete s riadom z ocele, smaltovanej ocele, liatiny a nehrdzavejúcej ocele (ak je správne označená výrobcom).

· Riad vyrobený so spodkom zo smaltovanej ocele, hliníka alebo meďi môžu spôsobiť, že na variči zostanú zvyšky kovu. Ak to necháte tak, ťažko sa to odstraňuje. Vyčistite varič po každom použití.

· Riad je vhodný na indukčné varenie, ak sa k spodku riadu prichytí magnet.

· Riad musíte na varnú zónu umiestniť do stredu. Ak nie je umiestnený správne, varič vás na to upozorní.

· Pri použití určitých pánví môžete z pánví začuť rôzne zvuky. To je spôsobené dizajnom pánví a nemá to vplyv na výkon alebo bezpečnosť variča.

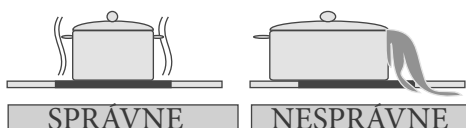
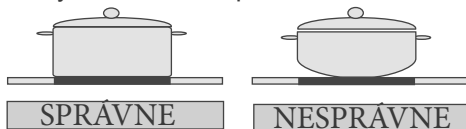

Šetrenie energiou

· Indukčné varné zóny sa až do určitého limitu automaticky prispôsobujú veľkosti spodku riadu. V závislosti od varnej zóny však magnetická časť spodku riadu musí mať určitý minimálny priemer.

· Dajte riad na varnú zónu pred jej zapnutím. Ak ju zapnete pred položením ľubovoľného riadu, varná zóna nebude fungovať a upozorní vás na to displej ovládania.

· Na zníženie doby varenia použite pokrievku.

· Keď sa kvapalina privedie do varu, znížte nastavenie teploty.

· Na zníženie doby varenia minimalizujte množstvo kvapaliny alebo tuku.

· Vyberte správne nastavenie teploty na varenie.

Príklady varenia

Informácie uvedené v nasledujúcej tabuľke slúžia iba ako pomôcka.

Nastavenia	Použitie na
0	Vypnutý prvok
1 – 3	Ohrev delikátnych potravín
4 – 5	Jemné varenie, pomalý ohrev
6 – 7	Opätovný ohrev a silné varenie
8	Vrenie, praženie a opaľovanie
9	Maximálne teplo
P	Funkcia posilnenia

Tipy na čistenie

- Na čistenie povrchov variča nepoužívajte drôtenky, korozívne čističe, aerosólové čističe ani ostré predmety.
- Ak chcete odstrániť spáleniny jedla, namočte ich vlhkou handričkou a kvapalinou na čistenie
- Na čistenie zvyškov jedla môžete použiť škrabku. Lepkavé jedlo musíte vyčistiť okamžite po jeho rozliatí skôr, ako vychladne sklo.
- Počas používania škrabky dávajte pozor, aby ste nepoškrabali silikónové lepidlo umiestnené na okrajoch skla.
- Škrabka obsahuje žiletku, preto ju musíte udržiavať mimo dosahu detí.
- Pri čistení variča používajte špeciálny čistič na keramické variče. Čistite ho kým je teplý na dotyk. Opláchnite a otrite dosucha čistou handričkou alebo papierovou utierkou.

INŠTALÁCIA ZARIADENIA

VÝSTRAHA:

Elektrické pripojenie tohto variča musí urobiť kvalifikovaný elektrikár, a to podľa pokynov v tomto návode na použitie a v súlade s aktuálnymi nariadeniami. Na ľubovoľné poškodenie spôsobené vplyvom nesprávneho pripojenia alebo inštalácie sa nevzťahuje záruka. Toto zariadenie musí byť uzemnené.

Bezpečnosť pri inštalácii

- Nad varičom musí byť priestor aspoň 65 cm.
- Sacie ventilátory musia byť namontované v súlade s pokynmi výrobcu.
- Stena, ktorá je v kontakte so zadnou časťou variča, musí byť vyrobená z ohňovzdorného materiálu.
- Dĺžka napájacieho kábla nesmie presahovať 2 metre.

Montáž variča do pracovného povrchu

- Varič sa dá vložiť do ľubovoľnej pracovnej plochy, ktorá je odolná voči teplu do teploty aspoň 90 °C.
- Urobte otvor s rozmermi zobrazenými na obrázku nižšie a na ďalšej strane.
- Indukčný varič sa dá zabudovať do pracovných plôch s hrúbkou 25 až 40 mm.

B (mm)	590	min. A (mm)	50
T (mm)	520	min. C (mm)	50
H (mm)	56	min. E (mm)	500
C1 (mm)	560	min. F (mm)	10
C2 (mm)	490	G (mm)	20
D (mm)	50	I (mm)	38
J (mm)	5		

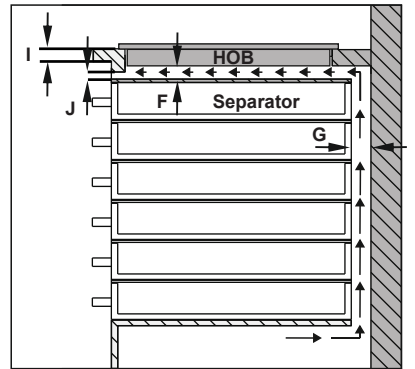
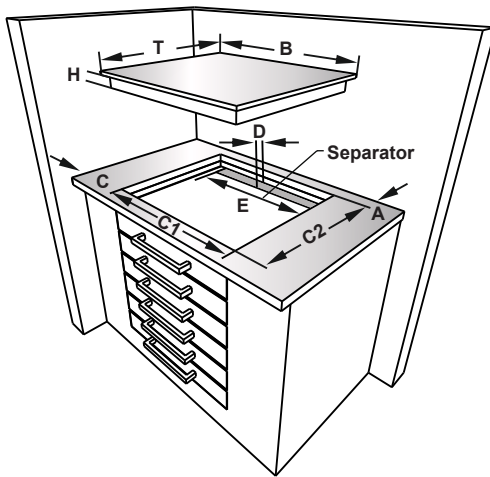
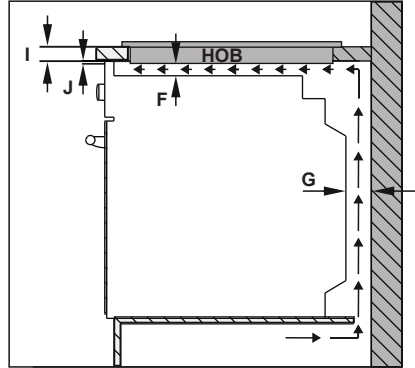
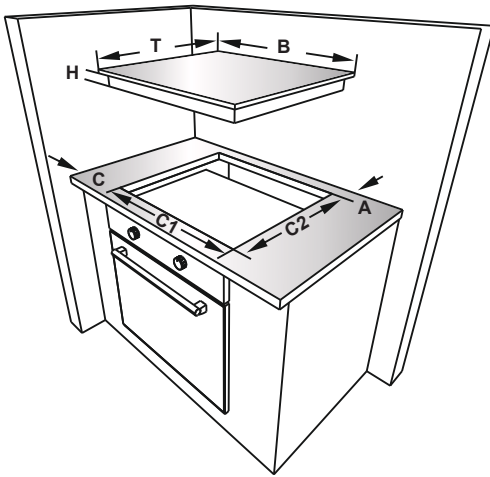

- Použite dodanú jednostrannú samo-lepiacu tesniacu pásku okolo celého dolného skleneného okraja varného povrchu pozdĺž vonkajšieho okraja sklo-keramického panelu. Nenaťahujte ju.
- Zaskrutkujte 4 nosné držiaky pracovnej plochy na bočné steny výrobku

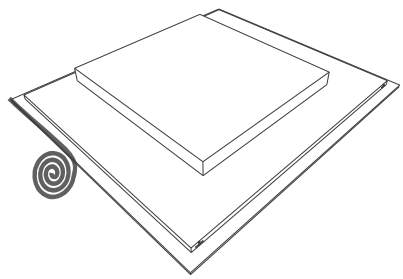
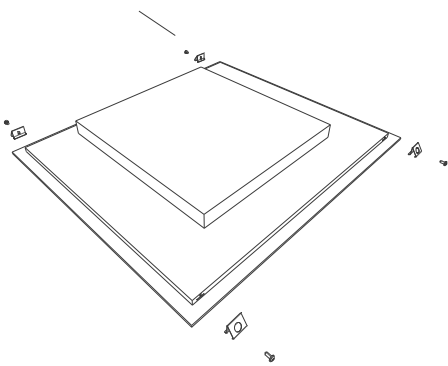

Nosný držiak pracovnej plochy

Elektrické pripojenie

Pred pripojením skontrolujte, či: je sieťové napätie rovnaké ako je uvedené na menovitom štítku, ktorý sa nachádza v zadnej časti vášho variča.

elektrický obvod dokáže vydržať záťaž zariadenia (pozrite si menovitý štítok).

napájanie je uzemnené podľa aktuálnych nariadení a či dobre funguje.

prepínač s poistkou je po inštalácii variča ľahko dostupný.

Ak nie je pre varič vyčlenený obvod a ak prepínač nemá poistku, musí ich pred pripojením variča nainštalovať kvalifikovaný elektrikár.

Schválený vhodný kábel musí byť pripojený z domovného rozvádzača (hlavná poistková skriňa) a musí byť chránený vlastnou 50-ampérovou poistkou alebo ističom (MCB). Elektrikár musí dodať spínač s poistkami, ktorý odpojí vedenie (živé) a stredné vodiče s oddelením kontaktu aspoň 3,0 mm.

Spínač s poistkami by mal byť podľa nariadení IEE v stene v kuchyni nad pracovnou plochou a na strane variča, nie nad ním. Pripojte spínač s poistkami k rozvodnej skrini, ktorá by mala byť namontovaná na stene asi 61 cm (24 palcov) nad úrovňou podlahy a za varičom. Potom môžete pripojiť napájací kábel variča. Pripojte jeden koniec k rozvodnej skrini a druhý koniec k rozvodnej komore variča, ktorá sa nachádza na zadnej strane variča. Odstráňte kryt rozvodnej komory variča a nainštalujte kábel podľa schémy zapojenia.

Napájací kábel sa musí nachádzať mimo priamych zdrojov ohrevu.

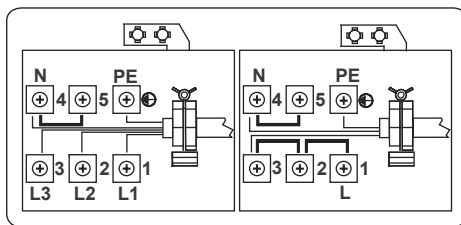





Pri sklokeramickom variči musí byť kábel typu H05VV-F 3X4 mm² / 60227 IEC 53••. Na spodnej strane zariadenia nájdete zobrazený diagram pripojenia.

CHYBOVÉ KÓDY

Ak dôjde k chybe, na displejoch ohrievačov sa zobrazí chybový kód.

E1: Ventilátor je deaktivovaný, zavolajte autorizovaný servis.

E3: Napájacie napätie sa líši od menovitých hodnôt, vypnite varič dotknutím sa , počkajte, kým pre všetky zóny nezmizne písmeno „H“, zapnite varič dotknutím sa  a pokračujte v jeho používaní. Ak sa rovnaká chyba prejaví znova, zavolajte autorizovaný servis.

E4: Napájací kmitočet sa líši od menovitých hodnôt, vypnite varič dotknutím sa , počkajte, kým pre všetky zóny nezmizne písmeno „H“, zapnite varič dotknutím sa  a pokračujte v jeho používaní. Ak sa rovnaká chyba prejaví znova, odpojte a pripojte varič, zapnite ho dotknutím sa  a pokračujte v jeho používaní. Ak sa rovnaká chyba prejaví znova, zavolajte autorizovaný servis.

E5: Vnútoraná teplota variča je príliš vysoká, vypnite varič stlačením  a nechajte vychladnúť ohrievače.

E6: Komunikačná chyba medzi dotykovým ovládaním a ohrievačom, zavolajte autorizovaný

E7: Senzor teploty cievky je deaktivovaný, zavolajte autorizovaný servis.

E8: Senzor teploty chladiča je deaktivovaný, zavolajte autorizovaný servis.

E9: Chyba kalibrácie, zavolajte autorizovaný servis.

VSEBINA:

Varnostni napotki
Opis naprave
Kuhalna površina in upravljalna plošča grelcev
Upravljanje naprave
Izklop in vklop naprave
Izklop in vklop območij kuhanja
Pametna prekinitev
Indikator odvečne toplote
Funkcija varnostnega izklopa
Varnostno zaklepanje
Časovnik
Zvočni signal
Funkcija ojačitve
Vklop povezanega območja
Posebne funkcije za kuhanje
Napotki in nasveti
Namestitvev naprave
Varnost pri namestitvi
Vgradnja grelne plošče v delovni pult
Električni priklop
Diagram električnih povezav

VARNOSTNA OPOZORILA

PRED ZAČETKOM UPORABE NAPRAVE NATANČNO PREBERITE TA NAVODILA IN JIH HRANITE NA PRIROČNEM MESTU, DA JIH BOSTE LAHKO UPORABILI ZA REFERENCO.

TA NAVODILA SO PRIPRAVLJENA ZA VEČ KOT EN MODEL. VAŠA NAPRAVA MORDA NE BO IMELA VSEH FUNKCIJ V TEH NAVODILIH. MED BRANJEM NAVODIL BODITE POSEBEJ POZORNI NA IZRAZE S SLIKAMI.

Splošna varnostna opozorila

- Uporaba te naprave ni namenjena otrokom, mlajšim od 8 let, in osebam z zmanjšanimi fizičnimi, senzoričnimi in mentalnimi zmožnostmi ali z nezadostnimi izkušnjami in znanjem o pravilni uporabi, razen če te osebe niso bile ustrezno podučene s strani odgovornega in zato razumejo možno tveganje. Otroci se ne smejo igrati z napravo. Čiščenje in vzdrževanje s strani otrok brez nadzora ni dovoljeno.

- **OPOZORILO:** Med uporabo lahko dosegljivi deli naprave postanejo vroči. Pazite, da se ne dotikate grelnih delov. Uporaba te naprave ni namenjena otrokom, mlajšim od 8 let, razen če jih nenehno nadzorujete.
- **OPOZORILO:** Nenaadzorovano kuhanje z mastjo ali oljem na grelni plošči je nevarno in lahko pripelje do požara. **NIKOLI** ne poskušajte pogasiti ognja z vodo. Izklopite napravo in pokrijte plamen s pokrovom ali protipožarno odejo.
- **OPOZORILO:** Nevarnost ognja: predmetov ne shranjujte na kuhalnih površinah.
- **OPOZORILO:** Če je površina počena, izklopite napravo, da se izognete nevarnosti električnega udara.

- Na površino indukcijske plošče ne postavljajte kovinskih predmetov, kot so noži, žlice, vilice in pokrovice, saj lahko postanejo vroče.
- Po uporabi indukcijske plošče izključite element plošče s krmilnikom in se ne zanašajte na detektor za lonce.
- Pri grelnih ploščah s pokrovom morate polito tekočino s pokrova odstraniti, preden ga odpirate. Preden zaprete pokrov, se mora površina grelne plošče ohladiti.
- Naprava ni namenjena uporabi z zunanjim časovnikom ali ločnim sistemom daljinskega upravljanja.
- Za čiščenje stekla pečice in drugih površin ne uporabljajte grobih čistilnih sredstev in ostrih, kovinskih strgalnikov, ki lahko opraskajo površino ali razbijejo steklo.
- Za čiščenje naprave ne uporabljajte parnih čistilnikov.
- Vaša naprava je izdelana v skladu z vsemi veljavnimi lokalnimi in mednarodnimi standardi in uredbami.
- Vzdrževalna dela in popravila lahko opravljajo samo pooblašteni servisni tehniki. Namestitev in popravila, ki jih opravljajo nepooblašteni tehniki, vas lahko ogrožajo. Spreminjanje ali prilagajanje specifikacij naprave v kakršni koli meri je nevarno.
- Pred namestitvijo zagotovite, da so lokalni distribucijski pogoji (narava plina in tlak ali električna napetost in frekvenca) in zahteve naprave združljive. Zahteve za to napravo so navedene na oznaki.
- POZOR: Ta naprava je zasnovana samo za kuhanje hrane in je namenjena samo za domačo gospodinjstvo uporabo, zato je ne smete uporabljati v katere koli druge namene, kot je uporaba izven domačih gospodinjstev ali v komercialne namene ali za segrevanje prostorov.
- Vsi varnostni ukrepi za vašo varnost so v veljavi. Ker lahko steklo počni, bodite pri čiščenju previdni, da se izognete praskam. Izogibaj-

te se trkom in udarcem v steklo s pripomočki.

- Zagotovite, da napajalni kabel med namestitvijo ni zvit. Če se napajalni kabel poškoduje, ga mora zamenjati proizvajalec, usposobljen serviser ali podobno usposobljena oseba, saj je le tako zagotovljena ustrezna varnost.

Namestitvena opozorila

- Naprave ne zaganjajte, dokler ni dokončno nameščena.
- Napravo mora namestiti in zagnati pooblaščen serviser. Proizvajalec ni odgovoren za kakršno koli škodo, ki jo lahko povzroči okvarjena namestitev s strani nepooblaščenih oseb.
- Ko odpakirate napravo se prepričajte, da se med transportom ni poškodovala. V primeru okvare naprave ne uporabljate in takoj stopite v stik s servisnim tehnikom. Ker lahko materiali, uporabljeni za pakiranje (najlon, sponke, stiropor ipd.), slabo vplivajo na otroke, jih nemudoma zberite in odstranite.
- Zavarujte svojo napravo pred okoljskimi vplivi. Ne izpostavljajte je soncu, dežju, snegu itd.
- Materiali, ki so okoli naprave (ohišja), morajo vzdržati temperaturo najm. 100 °C. Temperatura spodnje površine grelne plošče se lahko med delovanjem dvigne. Zato morate pod izdelek namestiti ploščo.

Med uporabo

- Med delovanjem naprave vanjo ali poleg nje ne postavljajte vnetljivih

materialov.

- Če kuhate vsakovrstna olja, ne zapuščajte kuhalnika. Pri ekstremnem segrevanju se lahko nameč vnamejo. Na oljne plamene nikoli ne zlivajte vode. Pokrijte ponev ali drugo posodo s pokrovko, da zadušite nastali plamen in ugasnite kuhalnik.
- Ponve vedno postavite prek sredine območja kuhanja in obrnite ročaje v varen položaj, da jih ne morete prevrniti ali zagrabit.
- Če naprave dalj časa ne boste uporabljali, izklopite vtič iz vtičnice. Glavno stikalo naj bo izključeno. Če naprave ne uporabljate, naj bo izključen tudi ventil za plin.
- Prav tako naj bodo krmilni gumbi naprave vedno v položaju "0" (stop).

Med čiščenjem in vzdrževanjem

- Pred čiščenjem ali vzdrževanjem vedno izklopite napravo. Lahko izklopite vtič glavnega stikala ali pa odklopite napajanje.
- Za čiščenje upravljalne plošče ne odstranjujte upravljalnih gumbov.
- **DA OHRANITE UČINKOVITOST IN VARNOST VAŠE NAPRAVE PRIPOROČAMO, DA VEDNO UPORABLJATE ORIGINALNE NADOMESTNE DELE IN PO POTREBI POKLIČETE LE POOBLAŠČENE SERVISNE SLUŽBE.**

OPIS GRELNE PLOŠČE

Dragi kupec,

Pred uporabo grelne plošče preberite ta varnostna navodila in jih hranite za v prihodnje.

Kuhalna površina za 4 grelce:

KH-6I38FS00-EU

KH-6I38CS00-EU

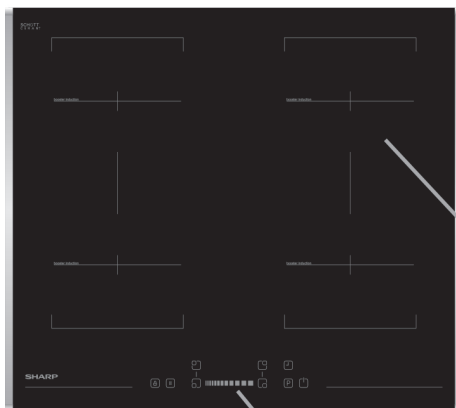

Nadzorna plošča

Indukcijski grelni element

Opomba: Videz vaše grelne plošče se zaradi konfiguracije morda razlikuje od zgoraj prikazanega modela.

Upravljalna plošča za 4 grelce:

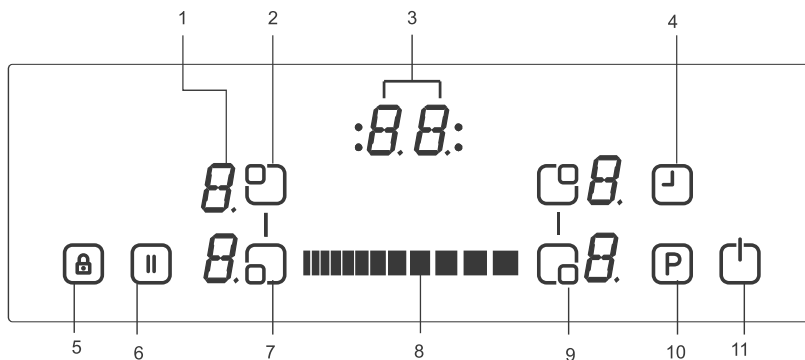

- | | |
|------------------------------|-------------------------------|
| 1- Zaslón grelca | 7- Izbira grelca spodaj levo |
| 2- Izbira grelca zgoraj levo | 8- Drsna gumba |
| 3- Zaslón časovnika | 9- Izbira grelca spodaj desno |
| 4- Časovnik | 10- Ojačitev |
| 5- Indikator zaklepanja | 11- Vklóp/izklóp |
| 6- Pametna prekinitév | |

UPRAVLJANJE NAPRAVE

Območja indukcijskega kuhanja so namenjena samo za uporabo s predpisano posodo.



Po vklopu napajanja so za trenutek osvetljeni vsi zasloni. Zatem se grelna plošča preklopi v stanje pripravljenosti in jo lahko uporabljate.

Grelno ploščo krmilijo elektronski senzorji, ki jih upravljate z dotikom ustreznih senzorjev. Vsaki aktivaciji senzorja sledi zvočni signal.

Vklop naprave:

Grelno ploščo vklopite s pritiskom tipke za VKLOP/IZKLOP . Vsi zasloni grelcev statično prikazujejo "0" in utripajo lučke desno spodaj. (Če v 20 sekundah ne izberete območja kuhanja, se bo grelna plošča samodejno izklopila.)

Izklop naprave:

Kadarkoli izklopite grelno ploščo s pritiskom na . Tipka VKLOP/IZKLOP  ima pri funkciji izklopa vedno prednost.

Vklop območij kuhanja:

Pritisnite tipko za izbiro grelca , na katerem želite kuhati. Na zaslonu izbranega grelca je statična pika in utripajoče pike na vseh drugih zaslonih se izklopijo.

Za izbrani grelec lahko nastavite stopnjo toplote z dotikom drsnih gumbov . Element je sedaj pripravljen za kuhanje. Za najhitrejši čas

vretja izberite želeno raven kuhanja in nato pritisnite tipko P za vklop funkcije ojačitve.

Izklop območij kuhanja:

Izberite element, ki ga želite izklopiti s pritiskom za izbiro grelca. Z drsnima gumboma  nastavite temperaturo na "0". (Če istočasno uporabite desna in leva drsna gumba, se temperatura preklopi na "0")."

Če je območje kuhanja vroče, bo namesto "0" prikazano "H".

Izklop vseh območij kuhanja:

Če želite hkrati izključiti vsa območja kuhanja, pritisnite tipko .

V stanju pripravljenosti se na vseh območjih kuhanja, ki so vroča, prikaže "H".

Indikator odvečne toplote:

Indikator odvečne toplote nakazuje, da je keramično steklo prevroče in se območja kuhanja in okolice ne smete dotakniti.

Po izklopu območja kuhanja zaslon območja prikazuje "H", dokler temperatura določenega območja kuhanja ni izven kritične temperature.

Funkcija varnostnega izklopa:

Vsako območje kuhanja bo izključno po določenem najdaljšem času delovanja, če niste spremenili nastavitve toplote. Vsaka sprememba na območju kuhanja ponastavi najdaljši čas delovanja na začetno vrednost omejitve časa delovanja. Najdaljši čas delovanja je odvisen od izbranega nivoja temperature.

Počakajte, da na vseh območjih 'F' izgine, vklopite grelno ploščo z dotikom  in nadaljujte z uporabo.

Nastavitev toplote	Varnostni izklop po
1 - 2	6 urah
3 - 4	5 urah
5	4 urah
6 - 9	1,5 ure

Varnostno zaklepanje:

Ko vključite upravljanje, lahko aktivirate varnostno zaklepanje. Za aktivacijo varnostnega zaklepanja hkrati pritisnete desni in levi drsni gumb in nato znova upravljajte z desne strani drsnega gumba. Na vseh zaslonih grelcev se pojavi "L", kar pomeni ZAKLENJENO, in upravljanja ne morete spremeniti. (Če je območje kuhanja vroče, se izmenično prikazujeta "L" in "H".)

Grelna plošča bo ostala zaklenjena, dokler je ne odklenete, četudi ste izklopili in vključili upravljanje.

Za deaktivacijo varnostnega zaklepanja najprej vključite grelno ploščo. Istočasno pritisnite desno in levo stran

drsnega gumba in nato znova pritisnite levo stran drsnega gumba. Na zaslonu se pojavi "L" in grelna plošča bo izključena.

Zaklepanje

Zaklepanje je namenjeno blokiranju in nastavljanju naprave v varčevalni način med delovanjem. Spremembe z dotikom, kot je npr. povišanje toplote in drugo, ni mogoče. Mogoče je samo izklopiti napravo.

Zaklepanje postane aktivno, če gumb za zaklepanje  pritisnete za vsaj 2 sekundi. To potrdi zvočni signal. Po uspešni potrditvi po več kot 2 sekundah utripa indikator zaklepanja in grelec je zaklenjen.

Časovnik:

Funkcija časovnika deluje na dva načina.



Minutni opomnik (od 1 do 99 min):

Minutni opomnik lahko uporabljate, če so območja kuhanja izključena. Zaslon časovnika prikazuje "00" z utripajočo piko.

Uporabite drsna gumba časovnika  za povečanje/zmanjšanje časa. Prilagoditveno območje je med 0 in 99 minut. Če v 10 sekundah ne pride do delovanja, bo minutni opomnik nastavljen in utripajoča pika bo izginila. Po nastavitvi časovnika se čas odšteva v skladu z nastavitvijo.

Ko čas poteče, se oglasi signal in zaslon časovnika utripa. Zvočni signal

se bo samodejno zaustavil po 30 sekundah in/ali s pritiskom katerega koli gumba.

Minutni opomnik lahko kadar koli spremenite ali izključite z drsnima gum-boma časovnika  . Z izklopom grelne plošče kadar koli izključite tudi minutni opomnik.

Časovnik območja kuhanja (od 1 do 99 min):

Ko je grelna plošča vključena, lahko za vsako območje kuhanja programirate neodvisen časovnik.

Izberite območje kuhanja, nato izberite nastavev temperature in na koncu aktivirajte tipko za nastavev časovnika , časovnik lahko programirate kot funkcijo izklopa za območje kuhanja. Okrog časovnika so nameščene štiri lučke LED. Ti prikazujejo, za katero območje kuhanja je bil aktiviran časovnik.

10 sekund po zadnji spremembi se zaslon časovnika spremeni v časovnik, ki bo potekel naslednji (če ste programirali več kot 1 območje kuhanja).

Ko časovnik poteče, se oglasi signal in zaslon časovnika statično prikazuje "00", indikator LED časovnika dodeljega območja kuhanja utripa. Programirano območje kuhanja bo izključeno in, če je območje kuhanja vroče, bo prikazan "H".

Zvočni signal in utripanje časovnika LED se samodejno zaustavi po 30

sekundah in/ali s pritiskom katere koli tipke.

Zvočni signal:

Ko grelna plošča deluje, bodo z zvočnim signalom signalizirane sledeče aktivnosti:

Normalno aktiviranje s tipko s kratkim zvočnim signalom

Neprekinjeno upravljanje s tipkami v daljšem obdobju (10 sekund) z daljšim zvočnim signalom v presledkih.

Funkcija ojačitve:

Izbrati morate območje kuhanja, nastaviti nivo kuhanja na "želeno raven kuhanja" in ponovno pritisniti tipko P (ojačitev).

Funkcijo ojačitve lahko aktivirate, če indukcijski modul sprejme nastavev na tem območju kuhanja. Če je funkcija ojačitve aktivna, se na ustreznem zaslonu prikaže "P".

Z aktivacijo ojačitve lahko presežete največjo moč in vgrajeno upravljanje z močjo se aktivira.

Potrebno zmanjšanje moči je prikazano z utripajočim zaslonom ustreznega območja kuhanja. Utripanje je aktivno 3 sekunde in omogoča nadaljnje prilagoditve nastavev pred zmanjšanjem moči.

Vklop povezanega območja

Istočasno se dotaknite tipke za izbiro sprednjega levega in zadnjega levega grelca. Na zaslonih levega grelca je statična pika in zasloni prikazujejo 'b' in 'r'. Poleg tega se istočasno dotaknite tipke za izbiro sprednjega desnega in zadnjega desnega grelca. Na zaslonih desnega grelca je statična pika in zasloni prikazujejo 'b' in 'r'. Utripajoča pika na vseh drugih zaslonih se izključi. Izberite temperaturno nastavitev s tipko za povečanje toplote z desno stranjo drsnega gumba ali zmanjšajte toplotno nastavitev z levo stranjo. Povezano območje je pripravljeno na kuhanje, Za najhitrejši čas vretja izberite zeleno raven kuhanja in se nato dotaknite tipke P za vklop funkcije ojačitve.

Izklop povezanega območja

Izberite povezano območje s pritiskom na tipko za izbiro zadnjega levega ali sprednjega levega grelca z levo stranjo drsnega gumba, nivo zmanjšajte na »0«. Če je območje kuhanja vroče, bo prikazan "H".

Prav tako izberite povezano območje s pritiskom na tipko za izbiro zadnjega desnega ali sprednjega desnega grelca z levo stranjo drsnega gumba, nivo zmanjšajte na »0«. Če je območje kuhanja vroče, bo prikazan »H«.

Pametna prekinitev

Ko je aktivirana pametna prekinitev, se zmanjša moč vseh vključenih kuhalnih plošč.

Če nato pametno prekinitev izključite, se bodo grelci samodejno vrnili na prejšnjo raven.

Če pametna prekinitev ni deaktivirana, se bo kuhalna površina izključila po 30 minutah.

Za aktivacijo pametne prekinitev pritisnite (). Moč aktiviranih grelcev (grelca) se zmanjša na raven 1 in na vseh zaslonih je prikazano "II".

Za deaktivacijo pametne prekinitev ponovno pritisnite (). Napis "II" bo izgubil in grelci bodo sedaj delovali na predhodno nastavljeni ravni.

NAPOTKI IN NASVETI

Pripomočki za kuhanje

- Uporabljajte debele, ravne posode za kuhanje z gladkim dnom enakega premera kot element. Tako boste zmanjšali čas kuhanja.
- Posode za kuhanje iz jekla, emajlirane jekla, litega železa in nerjavečega jekla (če jih odobri proizvajalec) dajejo najboljše rezultate.
- posode za kuhanje iz emajliranega jekla ali aluminija ali bakra lahko na grelni plošči pustijo kovinske ostanke. Te je lahko težko odstraniti. Očistite grelno ploščo po vsaki uporabi.
- Posoda za kuhanje je primerna za indukcijo, če se magnet prilepi na dno posode za kuhanje.
- Posodo za kuhanje morate postaviti središčno na območje kuhanja. Če je ne postavite pravilno, je prikazano .
- Pri uporabi določenih ponev, te lahko povzročajo določene zvoke, do česar pride zaradi zasnove ponve in ne vpliva na zmogljivost ali varnost grelne plošče.

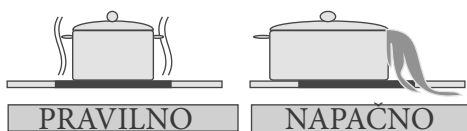
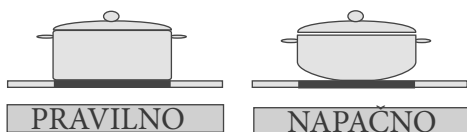

Varčevanje z energijo

- Območja indukcijskega kuhanja se do določene mere samodejno prilagodijo na velikost dna posode za kuhanje. Kljub temu mora imeti magnetni del posode za kuhanje najmanjši premer, ki je odvisen od velikosti območja kuhanja.
- Postavite posodo na območje za kuhanje, preden ga vključite. Če območja vključite, preden nanj postavite posode za kuhanje, ta ne bodo delovala, kar bo prikazano na zaslonu.
- Za krajši čas kuhanja uporabljajte pokrovke.
- Ko se tekočina bliža vrenju, zmanjšajte nastavitev temperature.
- Zmanjšajte količino tekočine ali masčobe za krajši čas kuhanja.
- Izberite ustrezno nastavitev temperature za kuhanje.

Primeri uporabe za kuhanje

Informacije v sledeči tabeli so samo smernice.

Nastavitve	Uporabite za
0	Element izkl.
1- 3	Delikatno opozorilo
4 - 5	Rahlo vrenje, počasno opozorilo
6 - 7	Ponovno pogrevanje in hitro vrenje
8	Vrenje, hitro cvrtje in praženje
9	Največja toplota
P	Funkcija ojačitve

Nasveti za čiščenje

- Za čiščenje površine grelne plošče ne uporabljajte jedkih blazinic, jedkih čistil, aerosolnih čistil ali ostrih predmetov.
- Če želite odstraniti zapečeno hrano, jo namočite z vlažno krpo in tekočino za izpiranje.
- Za čiščenje hrane ali ostankov lahko uporabljate strgalo. Lepljivo hrano morate očistiti takoj, ko se polije in še preden se steklo ohladi.
- Pazite, da ne opraskate silikonske nalepke na robovih stekla, ko uporabljate strgalo.
- Strgalo ima rezilo, zato ga ne približujte otrokom.
- Uporabite posebno čistilo za keramične grelne plošče, ko je ta še topla na dotik. Izperite in obrišite do suhega s čisto krpo ali papirnato brisačko.

NAMESTITEV NAPRAVE

OPOZORILO:

Električno povezavo te grelne plošče naj izvede usposobljen električar v skladu z navodili v tem priročniku in v skladu z veljavnimi uredbami. V primeru škode, ki nastane zaradi nepravilne povezave ali namestitve, je garancija neveljavna. Ta naprava mora biti električno ozemljena.

Varnost pri namestitvi

- Vsakršna čez rob viseča površina mora biti vsaj 65 cm nad grelno ploščo.
- Izločevalni ventilatorji morajo biti nameščeni v skladu z navodili proizvajalca.
- Stena v stiku z zadnjim delom grelne plošče mora biti izdelana iz protipožarnega materiala.
- Dolžina napajalnega kabla naj ne presega 2 metra.

Vgradnja grelne plošče v delovno površino

- Grelno ploščo lahko vstavite v katero koli delovno površino, če je ta odporna proti vročini do vsaj 90 °C.
- Ustvarite odprtino z dimenzijami kot na spodnji sliki in na naslednji strani.
- Indukcijska grelna plošča je lahko vgrajena v 25 do 40 mm debele delovne površine.

B (mm)	590	min. A (mm)	50
T (mm)	520	min. C (mm)	50
H (mm)	56	min. E (mm)	500
C1 (mm)	560	min. F (mm)	10
C2 (mm)	490	G (mm)	20
D (mm)	50	I (mm)	38
J (mm)	5		

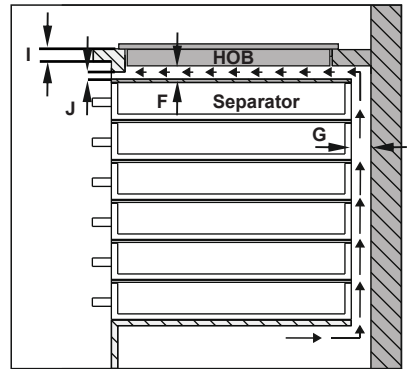
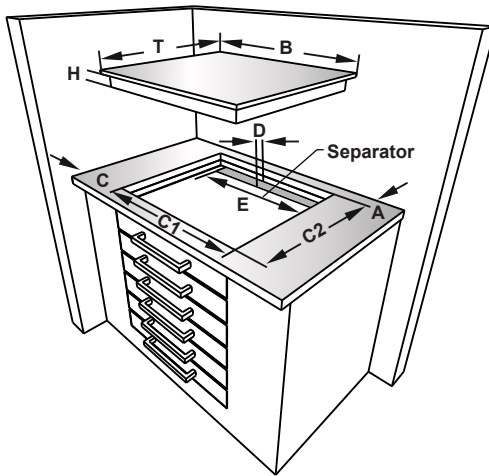
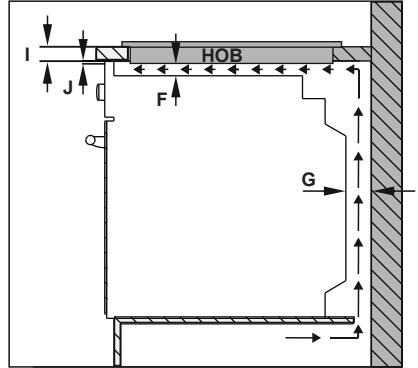
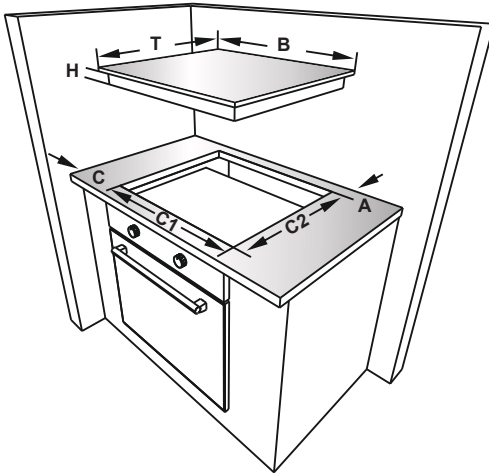

· Namestite dobavljen enostranski samolepilni trak okoli spodnjega roba kuhalne površine vzdolž zunanje roba steklene keramične plošče. Ne raztegujte.

Privijte 4 montažna okovja na stranske stene izdelka.

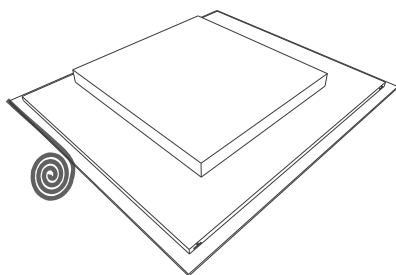
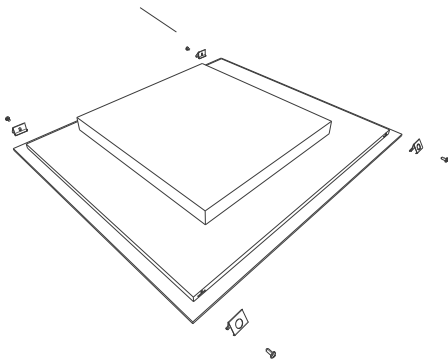

Montažno okovje delovne površine

Električni priklop

Pred priklopom pazite, da:

je glavna napetost enaka kot navedena na tipski ploščici, ki je na zadnji strani grelne plošče.

tokokrog lahko podpira obremenitev naprave (glej tipsko ploščico).

je napajalni kabel ozemljen, in da je ozemljitev skladna s trenutnimi direktivami ter je brezhibna.

Stikalo z varovalko mora biti po namestitvi grelne plošče lahko dostopno.

Če ni na voljo namenskega vezja grelne plošče in stikala z varovalko, jih mora pred povezavo grelne plošče namestiti usposobljen električar.

Odobren primeren kabel mora biti povezan iz uporabniške enote (glavna omarica z varovalkami) in zaščiten z lastno 50 A varovalko ali mikro prekinjalom električnega toka (MCB).

Električar mora zagotoviti polno stikalo z varovalko, ki odklopi tako linijo (faza) kot nevtralne prevodnike z vsaj 3,0 mm ločevanjem kontakta.

Stikalo z varovalko v skladu z uredbo IEE namestite na kuhinjsko steno nad delovno površino in ob stran grelne plošče in ne nad njo. Priključite stikalo z varovalko na razdelilno dozo, ki naj bo nameščena na steno pribl. 61 cm nad tlemi in za grelno ploščo. Nato lahko priključite napajalni kabel grelne plošče. En konec priključite v razdelilno dozo in drugi konec v električno omarico za povezavo grelne plošče na zadnji strani grelne plošče. Odstranite pokrov električne omarice za povezavo in namestite kabel v skladu s priklučitvenim diagramom.

Napajalni kabel ne sme biti nameščen

blizu neposrednih virov toplote.

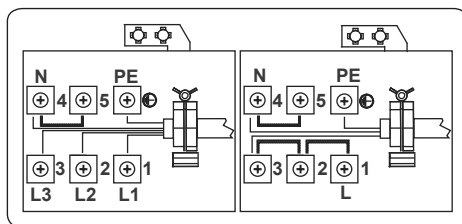





Za indukcijsko grelno ploščo je ustrezen samo kabel H05VV-F 3X4 mm² 60227 IEC 53 ••. Shemo povezave boste našli na spodnjem delu naprave.

KODE NAPAKE

Če pride do napake, bo koda napake prikazana na zaslonih grelcev.

E1 : Ventilator hlajenja je onemogočen, pokličite pooblaščenega serviserja.

E3 : Napajalna frekvenca je višja od nominalnih vrednosti, izključite grelno ploščo z dotikom , počakajte, da "H" izgine iz vseh območij in vključite grelno ploščo z dotikom  in nadaljujte z uporabo. Če se napaka znova pojavi, pokličite pooblaščenega serviserja.

E4 : Napajalna frekvenca se razlikuje od nominalnih vrednosti, izključite grelno ploščo z dotikom , počakajte, da "H" izgine iz vseh območij in vključite grelno ploščo s pritiskom na  in nadaljujte z uporabo. Če se napaka znova pojavi, odklopite/priklopite grelno ploščo s pritiskom na  in nadaljujte z uporabo. Če se napaka znova pojavi, pokličite pooblaščenega serviserja.

E5 : Notranja temperatura grelne plošče je previsoka, izključite grelno ploščo s pritiskom na  in pustite, da se grelci ohladi.

E6 : Napaka v komunikaciji med upravljanjem na dotik in grelcem, pokličite pooblaščenega serviserja.

E7 : Senzor temperature je onemogočen, pokličite pooblaščenega serviserja.

E8: Senzor temperature za hlajenje je onemogočen, pokličite pooblaščenega serviserja.

E9 : Napaka v kalibraciji, pokličite pooblaščenega serviserja.

SADRŽAJ:

Bezbednosna uputstva
Opis uređaja
Površina za kuvanje i kontrolni panel grejača
Rukovanje uređajem
Uključivanje i isključivanje uređaja
Uključivanje i isključivanje zona za kuvanje
Pametna pauza
Indikator prisutnosti toplote.
Funkcija bezbednosnog isključivanja
Zaključavanje za decu
Funkcija tajmera
Zvučni signal
Funkcija porasta
Uključivanje zone mosta
Funkcija specijalnog kuvanja
Nagoveštaji i saveti
Instaliranje uređaja
Bezbednost instalacije
Postavljanje ploče u radni deo
Uspostavljanje električnog povezivanja
Dijagram električnog povezivanja

BEZBEDNOSNA UPOZORENJA

PAŽLJIVO I U POTPUNOSTI PROČITAJTE OVA UPOZORENJA PRE KORIŠĆENJA VAŠEG UREĐAJA I SAČUVAJTE IH NA ZGODNOM MESTU ZARAD REFERENCI AKO JE TO POTREBNO.

OVO UPUTSTVO JE PRIPREMLJENO ZA VIŠE OD JEDNOG MODELA. VAŠ UREĐAJ MOŽDA NEĆE IMATI NEKE FUNKCIJE KOJE SU OPISANE U OVOM UPUTSTVU. DOK ČITATE UPUTSTVO ZA UPOTREBU OBRATITE NAROČITU PAŽNJU NA IZRAZE KOJI DOLAZE SA SLIKAMA.

Opšta bezbednosna upozorenja

- Ovaj uređaj mogu da koriste deca od 8 godina i starija i osobe sa smanjenim fizičkim, senzornim ili mentalnim mogućnostima ili ona koja nemaju iskustva ili znanje ako im se pruži nadgledanje ili daju instrukcije u vezi sa korišćenjem uređaja na siguran način i ako razumeju opasnosti koje postoje. Deca ne treba da se igraju sa uređajem. Čišćenje i korisničko

održavanje ne treba da se izvrši od strane dece bez nadgledanja.

- **UPOZORENJE:** Uređaj i njegovi pristupni delovi postaju topli u toku korišćenja. Treba voditi računa da se izbegne dodirivanje elemenata koji greju. Deca ispod 8 godina starosti treba da stoje podalje od uređaja osim ako nisu pod stalnim nadzorom.
- **UPOZORENJE:** Kuvanje na ploči bez nadzora sa masnoćom ili uljem može da bude opasno i može da dovede do požara. NIKADA nemojte da pokušate da ugasite požar koristeći vodu. Isključite uređaj i poklopite plamen npr. sa poklopcem ili čebotom za požar.

- **U P O Z O R E N J E :** Opasnost od požara: ne čuvajte stvari na površini za kuvanje.
- **UPOZORENJE:** Ako je površina napukla, isključite uređaj da biste izbegli mogućnost strujnog udara.
- Za indukzione ploče, metalni objekti kao što su noževi, viljuške, kašike i poklopci ne treba da se stave na površinu ploče jer mogu da postanu topli.
- Za indukzione ploče, nakon korišćenja, isključite element ploče putem njene kontrole i ne oslanjajte se na detektor tiganja.
- Za ploče koje u sebi imaju poklopac, bilo kakvo izlivanje treba da se ukloni sa poklopca pre nego što se otvori. I površina ploče takođe treba da se ohladi pre nego što se zatvori poklopac.
- Uređaj nije napravljen za rukovanje putem eksternog tajmera ili odvojenog sistema daljinske kontrole.
- Ne koristite jaka abrazivna sredstva za čišćenje ili oštre metalne strugalice da biste očistili staklo od vratarne ili druge površine jer ona mogu da ogrebu površinu što može da dovede do slamanja stakla ili štete nad površinom.
- Ne koristite sredstva za čišćenje na paru za čišćenje uređaja.
- Vaš uređaj je proizveden u skladu sa primenjivim lokalnim i internacionalnim standardima i propisima.
- Održavanje i popravka moraju da se načine samo od strane ovlašćenih servisnih tehničara. Instalacija i popravka koje je izvršena od strane neovlašćenih tehničara može da vas dovede u opasnost. Opasno je menjanje ili izmenjivanje specifikacija uređaja na bilo koji način.
- Pre instalacije, postarajte se da lokalni distributivni uslovi (priroda

gasa i pritisak gasa ili napon struje i frekvencija) i zahtevi uređaja budu kompatibilni. Zahtevi ovog uređaja su navedeni na etiketi.

- **OPREZ:** Ova uređaj je dizajniran samo za kuvanje hrane i za unutrašnje korišćenje u domaćinstvu i ne treba da se koristi za bilo koju drugu svrhu ili u bilo koju drugu primenu, kao što je korišćenje van domaćinstva ili u komercijalnom okruženju ili zarad grejanja sobe.
- Sve moguće bezbednosne mere su preduzete kako bi se osigurala vaša bezbednost. Pošto staklo može da se polomi, treba da budete pažljivi dok čistite kako biste izbegli ogrebotine. Izbegavajte udaranje ili kucanje po staklu sa dodacima.
- Postarajte se da produžni kabl ne bude uglavljen u toku instalacije. Ako je produžni kabl oštećen, mora biti zamenjen od strane proizvođača, njegovog uslužnog agenta ili slično kvalifikovanih osoba kako bi se sprečila opasnost.

Instalaciona upozorenja

- Ne rukujte uređajem pre nego što je u potpunosti instaliran.
- Uređaj mora da se instalira od strane ovlašćenog tehničara i da se stavi u upotrebu. Proizvođač ne odgovara za bilo kakve štete koje mogu da se izazovu od strane defektivnih zamena i instalacija od strane neovlašćenih ljudi.
- Kada otpakujete uređaj, postarajte se da nije oštećen u toku transpor-

ta. U slučaju bilo kakvog defekta; ne koristite uređaj i odmah kontaktirajte kvalifikovanog servisnog agenta. Pošto materijali koji se koriste za pakovanje (najlon, heftalice, stiropor...itd.) mogu da izazovu štetne efekte nad decom, treba da se sakupe i odmah uklone.

- Zaštitite svoj uređaj od atmosferskih efekata. Ne izlažite ga efektima kao što su sunce, kiša, sneg itd.
- Susedni materijali uređaja (naukasne) moraju da izdrže temperaturu od minimalno 100 °C. Temperatura donje površine ploče može da se poveća u toku rukovanja. Prema tome, daska mora da se instalira ispod proizvoda.
- **U toku korišćenja**
- Ne stavljajte zapaljive ili sagorive materijale u ili u blizinu uređaja kada on radi.
- Ne ostavljajte šporet dok kuvate sa tvrdim ili tečnim uljima. Ona mogu da se zapale pod uslovom ekstremne toplote. Nikada ne sipajte vodu na plamen koji je izazvan od strane ulja. Pokrijte šerpu ili tiganj sa poklopcem kako biste ugasili plamen koji se pojavio u ovom slučaju i isključite šporet.
- Uvek postavljajte tiganj preko centra zone za kuvanje i okrenite ručke na bezbednu poziciju tako da ne mogu da se udare ili uhvate.
- Ako dugo nećete koristiti uređaj, isključite ga iz utičnice. Neka glavni kontrolni prekidač bude isključen. Pored toga, kada ne koristite uređaj, isključite ventil gasa.

- Postarajte se da dugmad kontrolnog uređaja uvek bude na poziciji „0“ (stop) kada se ne koristi.

U toku čišćenja i održavanja

- Uvek isključite uređaj pre rukovanja kao što su čišćenje ili održavanje. To možete da uradite nakon što isključite uređaj ili nakon što isključite glavni prekidač.
- Ne uklanjajte kontrolnu dugmad da biste očistili kontrolnu tablu.

• **DA BISTE ODRŽALI
EFIKASNOST I BEZBEDNOST
VAŠEG UREĐAJA, PREPORU-
ČUJEMO DA UVEK KORISTITE
ORIGINALNE REZERVNE DELO-
VE I DA POZOVETE SAMO NAŠE
OVLAŠĆENE USLUŽNE AGENTE
U SLUČAJU POTREBE.**

OPIS PLOČE

Poštovani korisniče,

Molimo vas da pročitate uputstva u ovom korisničkom uputstvu pre korišćenja ploče i da ga čuvate zarad budućih referenci.

Površina kuvala za 4 grejača:

KH-6I38FS00-EU

KH-6I38CS00-EU



Kontrolna tabla

Indukcijski elemenat grejanja

Napomena: Izgled vaše ploče može da bude drugačiji od modela koji je iznad prikazan usled svoje konfiguracije.

Kontrolni panel za 4 grejača:

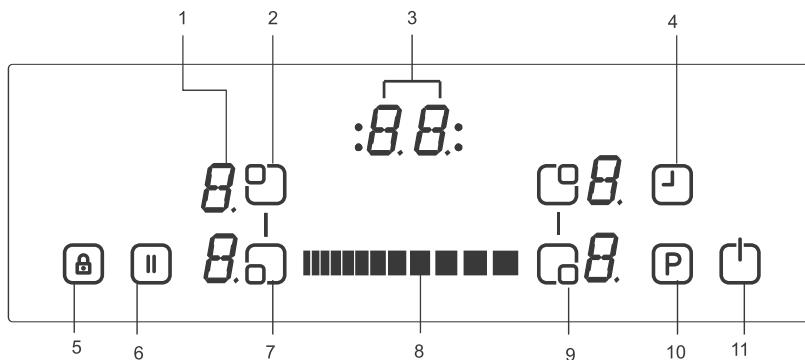

1- Prikaz grejača

2- Izbor gornjeg levog grejača

3- Prikaz tajmera

4- Tajmer

5- Indikator zaključavanja ključa

6- Pametna pauza

7- Izbor donjeg levog grejača

8- Klizeća dugmad

9- Izbor donjeg desnog grejača

10- Podstrek

11- Uključeno/Isključeno

UKLOVANJE UREĐAJEM

Koristite zone indukcionog kuvanja sa odgovarajućim posuđem.



Nakon što je napajanje uključeno, svi prikaze se osvetljaju na trenutak. Kada ovo vreme istekne, ploča je u režimu pripravnosti i spremna je za rukovanje.

Ploča se kontroliše se elektronskim sensorima kojima se rukuje dodirivanjem određenih senzora. Svaka aktivacija senzora je praćena zvučnim signalom (zvukom).

Uključivanje uređaja:

Uključite ploču dodirivanjem dugmeta UKLJUČENO/ISKLJUČENO  Svi prikazi grejača pokazuju statični „0“ a donja desna tačka blješti. (Ako se nijedna zona kuvanja ne izabere u roku od 20 sekundi, ploča će se automatski isključiti).

Isključivanje uređaja:

Isključivanje ploče u bilo koje vreme dodirivanjem  . Dugme UKLJUČENO/ISKLJUČENO  uvek ima prioritet u funkciji isključivanja.

Uključivanje zona za kuvanje:

Pritisnite dugme za izbor grejača na kojem želite da kuvate. Postoji statička tačka indikacije na izabranom prikazu grejača a blješteća tačka na svim drugim prikazima se isključuje.

Za izabrani grejač, možete da postavite nivo toplote dodirujući  Klizeća

dgmad  Element je spreman za kuvanje. Za najbrža vremena ključanja, izaberite željeni nivo kuvanja a zatim dodirnite P dugme da biste aktivirali funkciju porasta.

Isključivanje zona za kuvanje:

Izaberite elemenat koji želite da isključite pritiskajući dugme za izbor grejača. Koristeći  Klizeća dugmad, smanjite temperaturu na „0“. (Korišćenje desnih i levih klizećih dugmadi simultano podešava temperaturu na „0“)."

Ako je zona kuvanja vruća, „H“ će se prikazati umesto „0“.

Isključivanje svih zona za kuvanje:

Da biste u isto vreme isključili sve zone za kuvanje, pritisnite  dugme.

U režimu pripravnosti, „H“ se pojavljuje na svim zonama kuvanja koja su vruća.

Indikator prisutnosti toplote:

Indikator prisutnosti toplote nagoveštava da keramičko staklo ima opasnu temperaturu na dodir u okviru zone kuvanja.

Nakon isključivanja zone kuvanja, odgovarajući prikaz pokazuje „H“ dok je dodeljena temperatura zone kuvanja na nekritičnom nivou.

Funkcija bezbednosnog isključivanja:

Svaka zona za kuvanje će se isključiti nakon određenog vremena maksimalnog rukovanja ako podešavanje grejanja nije modifikovano. Svaka promena u zoni kuvanja vraća maksimalno

vreme rukovanja na početnu vrednost ograničena vremena rukovanja. Maksimalno vreme rukovanja zavisi od izabranog nivoa temperature.

Čekajte dok 'F' ne nestane za sve zone, uključite ploču dodirujući  i nastavite sa korišćenjem.

Podešavanje toplote	Bezbednosni prekidač isključen nakon
1 - 2	6 sati
3 - 4	5 sati
5	4 sata
6 - 9	1,5 sati

Zaključavanje za decu:

Funkcija zaključavanja za decu može da se aktivira nakon uključivanja kontrole. Da biste aktivirali zaključavanje za decu, simultano rukujte desnim i levim dugmetom klizača a zatim rukujte ponovo desnim dugmetom klizača. „L“ koje znači ZAKLJUČANO će se pojaviti na prikazima grejača i kontrola ne može da se promeni. (Ako je zona kuvanja pod uslovima toplote, „L“ i „H“ će se naizmenično prikazivati).

Ploča će ostati u zaključanom uslovu dok se ne otključa, čak i ako je kontrola isključena i uključena.

Da biste deaktivirali zaključavanje za decu, prvo uključite ploču. Simultano rukujte desnim i levim dugmetom klizača a zatim pritisnite ponovo levim dugmetom klizača. „L“ će nestati na prikazu a ploča će se isključiti.

Zaključavanje ključa

Funkcionalnost zaključavanja ključa je za blokiranje i podešavanje uređaja u bezbedne režime u toku rukovanja. Modifikacije na dodir, na primer, povećavaju podešavanja toplote i drugi neće biti mogući. Samo isključivanje uređaja je moguće.

Funkcija zaključavanja postaje aktivna ako je dugme za zaključavanje  pritisnuto najmanje 2 sekunde. Ovo rukovanje je prihvaćeno do strane zvučnog signala. Nakon uspešnog rukovanja dužeg od 2 sekunde, indikator zaključavanja blješti i grejač je zaključan.

Funkcija tajmera:

Funkcija tajmera se realizuje u dve verzije:

Tajmer minutnog podsećanja (1 do 99 minuta):

Tajmerom minutnog podsećanja može da se rukuje ako su zone kuvanja isključene. Prikaz tajmera pokazuje „00“ sa tačkom koja blješti. Koristite Klizeća dugmad tajmera  da biste povećali/smanjili vreme. Raspon podešavanja je između 0 i 99 minuta. Ako nema rukovanja 10 sekundi, tajmer minutnog podsetnika će se podesiti a tačka koja blješti će nestati. Nakon što se tajmer podesi, vreme opada prema prilagođavanju.

Kada vreme istekne, zvučni signal se čuje i prikaz tajmera blješti. Zvučni signal će se automatski zaustaviti nakon 30 sekundi i/ili rukovanjem bilo kojeg dugmeta.

Tajmer minutnog podsećanja može da se promeni ili da se isključi bilo kada koristeći Klizeća dugmad tajmera  **|||||■■■■■** Isključivanje ploče dodirrom u bilo kom trenutku će takođe isključiti tajmer minutnog podsećanja.

Tajmer zone kuvanja (1 do 99 minuta):

Kada je ploča uključena, nezavisni tajmer može da se programira za svaku zonu kuvanja.

Izaberite zonu za kuvanje, zatim izaberite podešavanje temperature i na kraju aktivirajte dugme podešavanja

tajmera , tajmer može da se programira kao funkcija isključivanja za zonu kuvanja. Četiri LED svetla su postavljena oko tajmera. Oni ukazuju za koju zonu kuvanja je tajmer aktiviran.

10 sekundi nakon poslednjeg rukovanja, prikaz tajmera se menja na tajmer koji će sledeći isteći (u slučaju programiranja više od 1 zone za kuvanje).

Kada je tajmer istekao, signal se čuje i prikaz tajmera pokazuje „00“ statično, dodeljeni LED tajmer zone za kuvanje blješti. Programirana zona kuvanja će se isključiti i „H“ će se prikazati ako je zona kuvanja vruća.

Zvučni signal i blještanje tajmera LED će se automatski zaustaviti nakon 30 sekundi i/ili rukovanjem bilo kojeg dugmeta.

Zvučni signal :

Dok ploča radi, sledeće aktivnosti će biti signalizirane putem zvučnog signala:

Normalna aktivacija dugmeta sa kratkim zvučnim signalom

Neprekidno rukovanje dugmadima tokom dužeg vremenskog perioda (10 sekundi) sa dužim, naizmeničnim zvučnim signalom.

Funkcija porasta:

Zona kuvanja mora da se izabere, nivo kuvanja da se podesi na „željeni nivo kuvanja“ i P(Podstrek) dugme treba da se ponovo pritisne.

Funkcija podstreka može da se aktivira ako indukcijski modul prihvata podešavanje na ovoj zoni kuvanja. Ako je funkcija podstreka aktivna, „P“ je prikazano na odgovarajućem prikazu.

Aktiviranje bustera može da prevaziđe maksimalni napon i integrisano upravljanje naponom će se aktivirati.

Neophodno smanjenje napajanja je prikazano blještanjem odgovarajuće zone prikaza kuvanja. Blještanje je aktivno 3 sekunde i dopušta dalja prilagođavanja podešavanja pre smanjenja napajanja.

Uključivanje zone mosta

Simultano dodirnite prednje levo i zadnje levo dugme za izbor grejača. Postoji statička tačka indikacije na prikazima levih grejača i prikazi pokazuju 'b' i 'r'. A treperava tačka na svim drugim prikazima je isključena.

Izaberite podešavanje temperature

Uključivanje zone mosta

Simultano dodirnite prednje levo i zadnje levo dugme za izbor grejača. Postoji statička tačka indikacije na prikazima levih grejača i prikazi pokazuju 'b' i 'r'. Takođe simultano dodirnite prednje desno i zadnje desno dugme za izbor grejača. Postoji statička tačka indikacije na prikazima desnih grejača i prikazi pokazuju 'b' i 'r'. A treperava tačka na svim drugim prikazima je isključena.. Izaberite podešavanje temperature koristeći podešavanje povećavanja temperature sa desnom stranom klizajućeg dugmeta ili podešavanje smanjenja temperature sa levom stranom klizajućeg dugmeta. Element mosta je spreman za kuvanje. Za najbrža vreme ključanja, izaberite željeni nivo kuvanja a zatim pritisnite P dugme da biste aktivirali funkciju porasta.

Isključivanje zone mosta

Element mosta će se izabrati pritiskajući zadnje levo ili prednje levo dugme izbora grejača koristeći levu stranu klizajućeg dugmeta, okrenite nivo na „0“. Ako je zona kuvanja vruća, „H“ će se prikazati umesto. Element mosta će se izabrati pritiskajući zadnje desno ili prednje desno dugme izbora grejača koristeći levu stranu klizajućeg dugmeta, okrenite nivo na „0“. Ako je zona kuvanja vruća, „H“ će se prikazati umesto.

Pametna pauza

Pametna pauza, kada se aktivira, smanjuje napajanje svih grejača koji su uključeni.

Ako zatim deaktivirate pametnu pauzu, grejači će se automatski vratiti na prethodni nivo.

Ako pametna pauza nije deaktivirana, poklopac kuvanja će se isključiti nakon 30 minuta.

Pritisnite () da biste aktivirali pametnu pauzu. Napajanje aktiviranih grejača će smanjiti nivo 1 i „II“ će se pojaviti na svim prikazima.

Pritisnite () ponovo da biste deaktivirali pametnu pauzu. „II“ će nestati i grejači će sada raditi na prethodno podešenom nivou.

NAGOVEŠTAJI I SAVETI

Posuđe

- Koristite posuđe sa dnom koje je debelo, ravno, glatko i koje je istog prečnika kao element. Ovo će smanjiti vreme kuvanja.
- Posuđe koje je napravljeno od čelika, emajliranog čelika, livenog gvožđa i nerđajućeg čelika (ako je odgovarajuće obeleženo od strane proizvođača) će dati najbolje rezultate.
- Posuđe čije je dno napravljeno od emajliranog čelika ili aluminijuma ili bakra može da izazove metalne naslage na ploči. Ako se ostavi, ovo teško može da se ukloni. Očistite ploču nakon svake upotrebe.
- Posuđe je odgovarajuće za indukciju ako se magnet zakači na dnu posuđa.
- Posuđe mora da se stavi na centar zone za kuvanje. Ako se nepravilno postavi, se prikazuje.
- Kada koristite određene tiganje, razna buka može da se čuje, to je zbog dizajna tiganja i ne utiče na učinak ili bezbednost ploče.

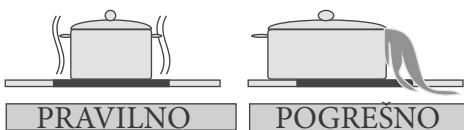
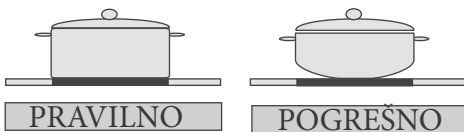

Čuvanje energije

- Indukcijske zone kuvanja se automatski adaptiraju na veličinu donjeg dela posuđa do određenog ograničenja. Međutim, magnetski deo dna posuđa mora da ima minimalni prečnik u zavisnosti od veličine zone kuvanja.
- Stavljajte posuđe na zonu kuvanja pre nego što se uključi. Ako je uključena pre stavljanja posuđa na nju, zona kuvanja neće raditi i prikazaće se kontrolni prikaz.
- Koristite poklopac da biste smanjili vreme kuvanja.
- Kada tečnost ključa, smanjite podešavanje temperature.
- Smanjite količinu tečnosti ili masnoće kako biste smanjili vreme kuvanja.
- Izaberite odgovarajuće podešavanje temperature za dodatke kuvanju.

Primeri dodataka kuvanja

Informacije koje su date u sledećoj tabeli su samo zarad vođenja.

Podešavanja	Koristite za
0	Element isključen
1 - 3	Delikatno upozorenje
4 - 5	Nežno krčkanje, sporo upozorenje
6 - 7	Podgrevanje i brzo krčkanje
8	Ključanje, vrenje i penušanje
9	Maksimalna toplota
P	Funkcija porasta

Saveti za čišćenje

- Ne koristite abrazivne podloge, korozivne čistače, aerosol čistače ili oštre objekte da biste očistili površinu ploče.
- Da biste uklonili izgorelu hranu, utopite je u mokru krpu i tečnost za pranje.
- Možete da koristite strugač za čišćenje hrane ili ostataka. Hrana koja se lepi mora odmah da se očisti kada se prospe, pre nego što se staklo ohladi.
- Postarajte se da ne ogrebete lepljivi silikon koji je postavljen na krajevima stakla dok koristite strugač.
- Strugač ima brijač pa se zato mora čuvati van domašaja dece.
- Koristite specijalan keramički čistač za ploču na ploči dok je još topla na dodir. Isperite i obrišite čistom krpom ili papirnim ubrusom.

INSTALIRANJE UREĐAJA

UPOZORENJE:

Električno povezivanje ove ploče treba da se izvrši od strane kvalifikovanog električara, u skladu sa instrukcijama u ovom vodiču i u skladu sa trenutnim propisima. U slučaju bilo kakve štete koja se pojavi usled nepravilnog povezivanja ili instalacije, garancija neće važiti. Ovaj aparat mora da se uzemlji.

Bezbednost instalacije

- Bilo koja viseća površina treba da je najmanje 65 cm iznad ploče.
- Ventilatori za izvlačenje moraju da se postave u skladu sa instrukcijama proizvođača.
- Zid u kontaktu sa zadnjim delom ploče mora da bude napravljen od materijala otpornih na plamen.
- Dužina kabla za napajanje ne treba da pređe 2 metra.

Postavljanje ploče u radni deo

- Ploča može da se ubaci u bilo koji radni deo koji je otporan na toplotu do najmanje 90 °C.
- Napravite otvor sa dimenzijama prikazanim na slici ispod i na sledećoj strani.
- Ploča za indukciju može da se ugradi u 25 do 40 mm široke radne delove.

B (mm)	590	min. A (mm)	50
T (mm)	520	min. C (mm)	50
H (mm)	56	min. E (mm)	500
C1 (mm)	560	min. F (mm)	10
C2 (mm)	490	G (mm)	20
D (mm)	50	I (mm)	38
J (mm)	5		

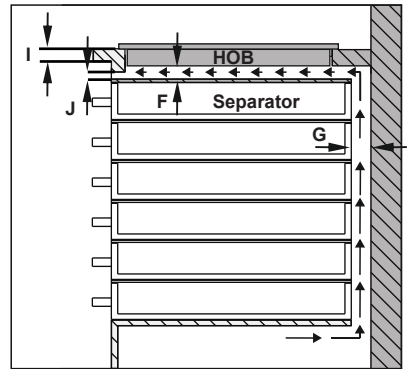
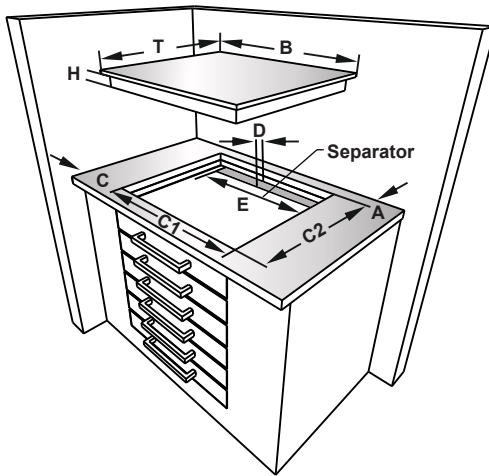
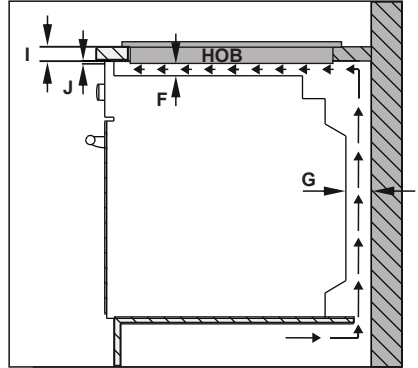
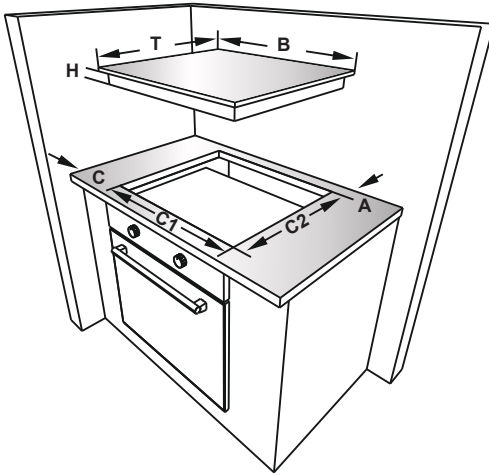

· Nanesite jednostranu samolepljivu traku za zaptivanje koja je došla sa uređajem oko niže staklene ivice površine za kupovanje pored spoljnih ivica staklene keramičke table. Ne razvlačite ga.

· Zašrafite 4 držača za montiranje gornjeg dela na bočne zidove proizvoda.

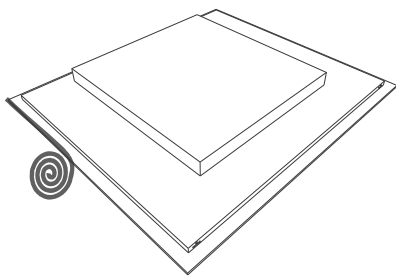
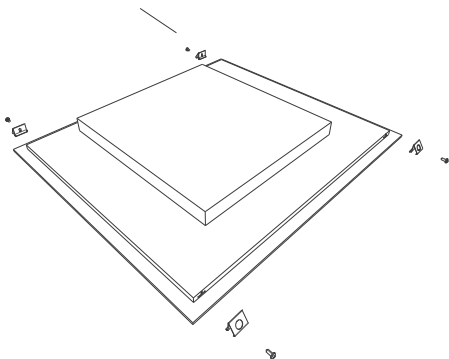

Držač za montiranje gornjeg dela

Uspostavljanje električnog povezivanja

Pre uspostavljanja povezivanja, proverite da li je:

Glavni napon isti kao onaj naveden na ploči za određivanje koja se nalazi na zadnjem delu ploče.

Kolo može da podrži težinu uređaja (pogledajte ploču za određivanje).

Dovod napajanja ima povezivanje uzemljenjem, koje poštuje zahteve trenutnih regulativa i dobro radi.

Prekidač osiguranja mora da bude lako dohvatljiv kada se jednom ploča instalira.

Ako ne postoji pravilno kolo ploče i prekidač osigurača, moraju se instalirati od strane kvalifikovanog električara pre nego što se ploča poveže.

Odobreni odgovarajući kabl mora da se poveže sa Jedinice potrošnje (glavna kutija osigurača) i da se zaštiti svojim osiguračem od 50 ampera ili prekidačem mikro kola (MCB). Električar mora da dostavi prekidač za polove osigurača, koji prekida povezivanje sa obe linije (uživo) i neutralne provodnike sa kontakt odvojnicima koji su najmanje 3,0 mm.

Prekidač osigurača treba da se postavi na zid kuhinje, iznad radnog dela i sa strane ploče, ne iznad nje, u skladu sa IEE propisima. Povežite prekidač osigurača na razvodnu kutiju koja treba da se nalazi na zidu oko 61 cm (24 inča) iznad nivoa poda i iza ploče. Kabl dovoda napajanja ploče zatim može da se poveže. Povežite jedan kraj razvodne kutije i povežite drugi kraj na kutiju za povezivanje napajanja

ploče koja se nalazi na zadnjoj strani ploče. Uklonite poklopac kutije za povezivanje napajanja i instalirajte kabl, u skladu sa dijagramom za povezivanje.

Kabl za napajanje mora da se postavi podalje od direktnih izvora toplote.

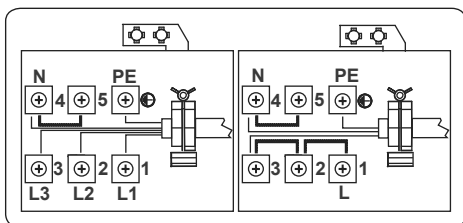





Za indukcionu ploču, kabl mora da bude H05VV-F 3X4 mm² 60227 IEC 53 ••. Pronaći ćete dijagram za povezivanje prikazan na zadnjem delu vašeg uređaja.

KODOVI GREŠKE

Ako postoji greška, kod greške će se prikazati na prikazima grejača.

E1: Ventilator za hlađenje je onemogućen, pozovite ovlašćene servisne agente.

E3: Dostavljena frekvencija je različita od određenih vrednosti, isključite ploču dodirujući , sačekajte dok „H“ ne nestane sa svih zona, uključite ploču dodirujući  i nastavite sa korišćenjem. Ako se pojavi ista greška, pozovite ovlašćenog servisnog agenta.

E4: Dostavljena frekvencija je različita od određenih vrednosti, isključite ploču dodirujući , sačekajte dok „H“ ne nestane sa svih zona, uključite ploču dodirujući  i nastavite sa korišćenjem. Ako se pojavi ista greška, isključite/uključite ploču pritiskajući  nastavljajući da ga koristite. Ako se pojavi ista greška, pozovite ovlašćenog servisnog agenta.

E5: Unutrašnja temperatura ploče je previsoka, isključite ploču dodirujući  i pustite da se grejači ohlade.

E6: Greška komunikacije između kontrole dodirom i grejača, pozovite ovlašćenog servisnog agenta.

E7: Senzor kalema temperature je onemogućen, pozovite ovlašćenog servisnog agenta.

E8: Senzor hlađenja temperature je onemogućen, pozovite ovlašćenog servisnog agenta.

E9: Greška u kalibraciji, pozovite ovlašćenog servisnog agenta.

TARTALOMJEGYZÉK:

Biztonsági előírások
Készülék bemutatása
Főző felület és a főzőhelyek kezelőpanelje
A készülék használata
A készülék ki- és bekapcsolása
A főzőhelyek ki- és bekapcsolása
Intelligens szünet (Smart Pause)
Maradék hő kijelző.
Biztonsági kikapcsolás funkció
Gyermekzár
Időzítő funkció
Hangjelzések
Rásegítés funkció
Bridge funkció bekapcsolása
Speciális főzés funkciók
Tippek és tanácsok
A készülék beépítése
Biztonságos beépítés
A főzőlap munkalapba illesztése
Elektromos bekötés
Elektromos bekötés ábrája

BIZTONSÁGI FIGYELMEZTETÉSEK

KÉSZÜLÉKE HASZNÁLATA ELŐTT ALAPOSAN OLVASSÁ ÁT AZ EGÉSZ ÚTMUTATÓT. ŐRIZZE MEG AZ ÚTMUTATÓT KÖNNYEN ELÉRHETŐ HELYEN A KÉSŐBBI ESETLEGES TÁJÉKOZÓDÁSHOZ.

EZ AZ ÚTMUTATÓ TÖBB HASONLÓ MODELLHEZ KÉSZÜLT. EZÉRT ELKÉPZELHETŐ, HOGY AZ ÖN KÉSZÜLÉKE NEM RENDELKEZIK AZ ÖSSZES ITT BEMUTATOTT FUNKCIÓVAL. A HASZNÁLATI ÚTMUTATÓ OLVASÁSA KÖZBEN KÜLÖNÖSEN FIGYELJEN AZ IKONOKKAL JELZETT RÉSZEKRE.

Általános biztonsági figyelmeztetések

- A készüléket 8. életévüket betöltött gyermekek, korlátozott fizikai, érzékszervi vagy szellemi képességű személyek vagy tapasztalattal, ill. ismerettel nem rendelkező személyek csak akkor használhatják, ha felügyeletük biztosított, vagy a készülék biztonságos használatát nekik elmagyarázták, és az

esetleges veszélyeket megértették. Soha ne engedjen gyerekeket a készülékkel játszani! A tisztítást és karbantartást nem végezheti felügyelet nélküli gyermek.

- **FIGYELEM:** A készülék és hozzáférhető részei használat közben felforrósodnak. Ügyeljen rá, hogy ne érjen hozzá a forró részekhez. Felügyelet nélkül ne engedjen 8 évnél fiatalabb gyerekeket a készülék közelébe.
- **FIGYELEM:** Felügyelet nélkül a tűz helyen hagyott forró zsír vagy olaj veszélyes lehet, és tüzet okozhat. SOHA ne próbálja meg vízzel eloltani a tüzet! Kapcsolja ki a készüléket, majd fojtassa el a tüzet egy fedővel vagy oltókendővel.

- **FIGYELEM:** Tűzveszély: ne tároljon tárgyakat a főzőfelületen.
- **FIGYELEM:** Ha a főzőlap felülete megrepedt, kapcsolja ki a készüléket az áramütés elkerülése érdekében.
- Ne helyezzen fém tárgyakat, például kést, villát, kanalat vagy fedőt, az indukciós főzőlap felületére, mivel felforrósodhatnak.
- Használat után kapcsolja ki az indukciós főzőlapot a kezelő gombokkal, ne bízza azt az edény érzékelő funkcióra.
- A fedéllel ellátott főzőlapok esetében a fedél felnyitása előtt le kell törölni róla az esetlegesen kifröccsent szennyeződések. A főzőlap felületét hagyja lehűlni, mielőtt lehajtaná a fedelét.
- A készüléket ne működtesse külső időzítő vagy önálló távirányító rendszer segítségével.
- Ne használjon dörzsölő hatású tisztítószerket vagy éles fém eszközöket a sütőajtó üvegének tisztításához. Megkarcolhatják az üveg felületét, ami az üveg összetöréséhez, vagy a felszín sérüléséhez vezethet.
- Ne használjon a készülék tisztításához gőzsugaras tisztítógépet.
- Készülékét az érvényes nemzeti és nemzetközi szabványoknak és szabályoknak megfelelően gyártottuk.
- A karbantartási és szerelési munkákat csak az arra jogosult szakképzett szerelő végezheti el. A hivatalos engedély nélküli szerelő által végzett beszerelési és javítási munkák veszélyt jelenthetnek Önre. Veszélyes a készülék műszaki jellemzőit bármilyen módon megváltoztatni vagy módosítani.

- Beszerelés előtt győződjön meg róla, hogy a helyi szolgáltatás feltételei (a gáz típusa és a gáznyomás vagy a villamos feszültség és frekvencia), valamint a készülék követelményei megfelelnek egymásnak. A készülék követelményeit megtalálja a címkén.
- **FIGYELEM:** Ez a készülék étel készítésére és kizárólag háztartási használatra készült. Tilos bármilyen más célra és más módon használni, így például nem-háztartási célra, vagy kereskedelmi célra, illetve fűtésre használni.
- Minden lehetséges biztonsági intézkedést megtettünk az Ön biztonsága érdekében. Mivel az üveg eltörhet, ezért legyen különösen óvatos takarítása közben, ne sértse meg a felületét. Ügyeljen rá, hogy ne verje vagy üsse az üveg felülethez a kiegészítőket, edényeket.
- Győződjön meg róla, hogy a tápkábel nem ékelődött be a beszerelés során. Ha a tápkábel sérült, a veszély elhárítása érdekében a gyártónak, a hivatalos márkaszervizének vagy hasonlóan képzett szakembernek kell kicserélnie.

Figyelmeztetések beszereléshez

- A készülék teljes beszerelése előtt ne használja azt!
- A készüléket hivatásos szakembernek kell beszerelnie és beüzemelnie. A gyártó nem vállal felelősséget semmilyen kárért, ami hibás elhelyezésből és jogosulatlan szerelésből ered.
- Kicsomagolásakor ellenőrizze, hogy a készülék nem sérült meg szállítás közben. Bármilyen sérülés esetén a készüléket ne használja, és azonnal hívjon egy képzett szerelőt. Mivel a csomagoláshoz felhasznált anyagok (nylon, tűzőkapcsok, hungarocell, stb.) veszélyesek lehetnek a gyerekekre, ezért össze kell gyűjteni őket, és azonnal ki kell dobni.
- Védje készülékét a környezeti hatásoktól. Ne tegye ki olyan hatásnak, mint napsütés, eső, hó, stb.
- A készülék környezetében lévő anyagoknak (pl. szekrény) legalább 100 °C-ig hőállóknak kell lennie. A főzőlap alsó felülete használat közben felmelegedhet. Ezért a főzőlap alá egy elválasztólapot kell beépíteni.

• Használat közben

- A készülék működése közben ne tegyen gyúlékony vagy éghető anyagokat a közelébe.
- Ne hagyja őrizetlenül a tűzhelyt, ha szilárd vagy folyékony olajok használatával főz. A rendkívüli hő hatására meggyulladhatnak. Soha ne öntsön vizet az olaj által okozott tűzre. Tegye a serpenyő vagy nyeles lábos fedelet az edényre, hogy elfojtsa a keletkezett lángokat, és zárja el a főzőlapot.
- Az edényeket mindig a főzőhely közepére helyezze, fülüket pedig fordítsa úgy, hogy ne lehessen leverní, vagy beleakadni.
- Ha hosszabb ideig nem fogja használni a készüléket, húzza ki a csatlakozóját a konnektorból.

A főkapcsolót tartsa kikapcsolva. Ezen felül ha nem használja a készüléket, zárja el a gázcsapot.

- Mindig győződjön meg róla, hogy használaton kívül a szabályozó gombok mindig a "0" (leállított) álláson vannak.

•

Tisztítás és karbantartás

- Mindig kapcsolja ki a készüléket az olyan műveletek, mint tisztítás vagy karbantartás előtt. Csak a készülék csatlakozójának kihúzása, vagy a biztosíték kikapcsolása után fogjon bele a tisztításba.
- Ne távolítsa el a szabályozókat a kezelőpanel tisztításához.

• **KÉSZÜLÉKE HATÉKONYSÁGÁNAK ÉS BIZTONSÁGOS MŰKÖDÉSÉNEK MEGŐRZÉSE ÉRDEKÉBEN JAVASOLJUK, HOGY CSAK EREDETI ALKATRÉSZEKET HASZNÁLJON, ÉS CSAK A HIVATALOS MÁRKASZERVIZZEL VÉGEZTESSE EL A SZÜKSÉGES JAVÍTÁSI MUNKÁKAT.**

A FŐZŐLAP BEMUTATÁSA

Tisztelt Vásárlónk!

Kérjük, a főzőlap használata előtt olvassa el a használati útmutató utasításait, és őrizze meg az útmutatót a későbbi tájékozódáshoz.

Főzőlap felülete 4 főzőhellyel:

KH-6I38FS00-EU

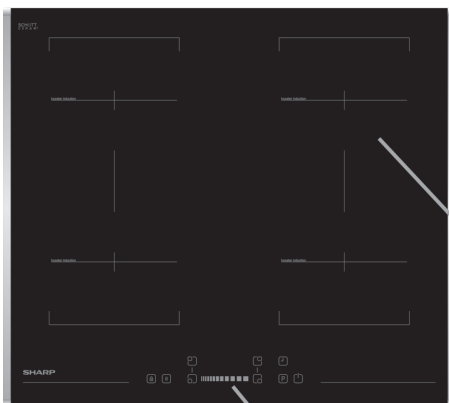

KH-6I38CS00-EU

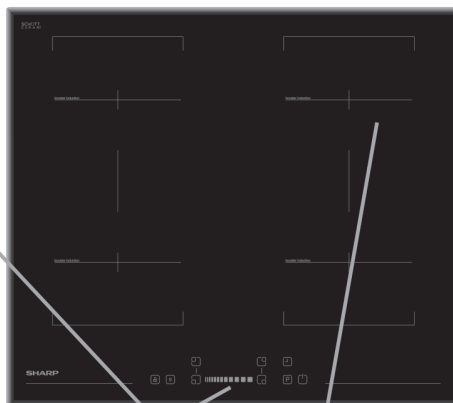

Kezelőpanel

Indukciós főzőhely

Megjegyzés: Az Ön főzőlapjának megjelenése eltérhet a fenti ábrán látható modellétől.

4 főzőhely kezelőpanelje:

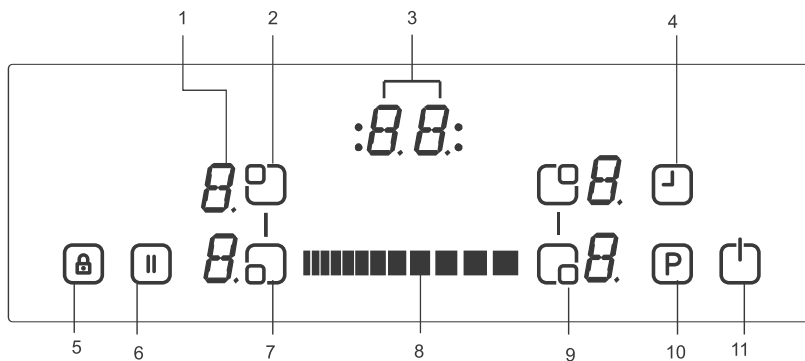

1- Főzőhely kijelző

2- Bal felső főzőhely kiválasztása

3- Időzítő kijelzője

4 - Időzítő

5- Billentyűzár kijelzője

6- Intelligens szünet

7- Bal alsó főzőhely kiválasztása

8- Csúszka kezelőszáv

9- Jobb alsó főzőhely kiválasztása

10 - Rásegítés

11- Be/kikapcsolás

A KÉSZÜLÉK HASZNÁLATA

Az indukciós főzőhelyeket arra alkalmas edényekkel használja.



Elektromos csatlakoztatás után egy pillanatra az összes kijelző felvillan. Ezt követően a főzőlap készenléti üzemmódba lép, és készen áll a használatra.

A főzőlapot elektromos érzékelőkön keresztül vezérelheti, amiket érintéssel szabályozhat. Minden érintést hangjelzéssel nyugtáz a készülék (sípol).

A készülék bekapcsolása:

A BE/KI gombbal  kapcsolhatja be a készüléket. A főzőhelyek kijelzőin "0" látható és a jobb alsó pontok villognak. (Ha 20 másodpercen belül nem választ ki egy főzőhelyet, a főzőlap automatikusan kikapcsol.)

A készülék kikapcsolása:

Bármikor kikapcsolhatja a főzőlapot a  gomb megnyomásával. A BE/KI gombnak  mindig a kikapcsolás a prioritása.

A főzőhelyek bekapcsolása:

Nyomja meg annak a főzőhelynek a gombját  , amelyiken főzni szeretne. A kiválasztott főzőhely kijelzőjén egy állandóan világító pont lesz látható, és a többi főzőhely kijelzőjén látható villogó pontok kialszanak.

A kiválasztott főzőhely hőfokát beállíthatja a csúszka gombok megérintésével  A főzőhely készen áll a főzésre. A gyorsabb forraláshoz

állítsa be a kívánt főzési hőfokot, majd nyomja meg a P gombot a Boost (Rásegítés) funkció aktiválásához.

A főzőhelyek kikapcsolása:

A főzőhely választó gombbal választhatja ki a kikapcsolni kívánt főzőhelyet. A  csúszka gombok segítségével csökkentse a hőmérsékletet "0"-ra. (A csúszka bal és jobb oldalának egyidejű megérintésével a hőfokot szintén "0"-ra állíthatja).

Ha a főzőhely meleg, a "0" helyett "H" látható a kijelzőn.

Az összes főzőhely kikapcsolása:

Az összes főzőhely egyszerre történő kikapcsolásához nyomja meg a  gombot.

Készenléti módban "H" jelzés látható a forró főzőhelyek kijelzőjén.

Maradékhő kijelző:

A maradékhő kijelző jelzi, hogy az adott főzőhely üveg felülete még veszélyesen magas hőmérsékletű.

A főzőhely kikapcsolása után az adott főzőhely kijelzőjén mindaddig látható a "H" jelzés, amíg hőmérséklete a kritikus szint alá nem süllyed.

Biztonsági kikapcsolás funkció:

Mindegyik főzőzóna egy megszabott maximális időtartamú működés után automatikusan kikapcsol, ha működése közben nem módosítják a hőfok beállításait. A főzőzóna beállításainak módosításakor a maximális működési időtartam számlálása előről kezdődik.

A maximális működési időtartam hossza a kiválasztott hőfoktól függ.

Várja meg, amíg az 'F' jelzés eltűnik minden főzőhelytől, majd kapcsolja be a főzőlapot a  gombbal és folytassa a használatot.

Hőfok beállítás	Kikapcsolás az alábbi időtartam után
1 - 2	6 óra
3 - 4	5 óra
5	4 óra
6 - 9	1,5 óra

Gyermekzár:

A kezelőgombok valamelyikével történt bekapcsolás után aktiválható a gyermekzár funkció. A gyermekzár bekapcsolásához egyszerre nyomja meg a csúszka jobb és bal oldalát, majd érintse meg újból a csúszka jobb oldalát. A főzőhelyek kijelzőin egy "L" betű látható, ami a ZÁROLÁST ("LOCKED") jelöli és a készülék szabályozó gombjai nem használhatók. (Ha valamelyik főzőhely meleg, akkor az "L" és a "H" jelzés felváltva látható a kijelzőn.)

A főzőlap mindaddig lezárva marad, amíg fel nem oldják a lezárást, még akkor is, ha be-, majd újra kikapcsolják a készüléket.

A gyermekzár kikapcsolásához először kapcsolja be a főzőlapot. Nyomja meg egyszerre a csúszka bal és jobb oldalát, majd nyomja meg újból a csúszka jobb oldalát. Az "L" jelzés eltűnik a kijelzőről, és a főzőlap kikapcsol.

Billentyűzár

A billentyűzár funkcióval lezárhatja és biztonságos módba állíthatja a készüléket működés közben. Az olyan érintéssel állítható funkciók, mint például a hőfok növelése, nem elérhetők a billentyűzár aktiválása után. Csak a készülék kikapcsolása lehetséges.

A billentyűzár aktiváláshoz tartsa legalább 2 másodpercig lenyomva a Billentyűzár gombot . A készülék hangjelzéssel nyugtázza a kiválasztást. A sikeres aktiválás után 2 másodperccel a Billentyűzár kijelző világítani kezd, és a főzőlap gombjai lezárulnak.

Időzítő funkció:



Az időzítés funkció kétféle módon használható:

Percszámláló (1..99 perc):

A perc időzítő akkor működtethető, ha a főzőhelyek ki vannak kapcsolva. Az időzítő kijelzőjén "00" látható villogó ponttal.

Használja az időzítő csúszka gombját  az időtartam növeléséhez/csökkentéséhez. Állítson be egy időtartamot 0 és 99 perc között. Ha 10 másodpercig nem érintik meg a gombokat, a perc időzítő elmenti a beállítást, és a villogó pont eltűnik. Az időtartam beállítása után az időzítő elkezd a visszaszámlálást.

Ha az időtartam eltelt, a készülék hangjelzést ad, és az időzítő kijelzője villog. A hangjelzés automatikusan elhallgat 30 másodperc után, vagy/és valamelyik gomb megnyomására.

A perc időzítő funkció bármikor módosítható, vagy ki is kapcsolható az időzítő csúszka gombjaival   Ha a  gomb megnyomásával kapcsolja ki a főzőlapot, azzal a perc időzítőt is kikapcsolja.

Főzőhely időzítője (1..99 perc):

Ha a főzőlap be van kapcsolva, minden egyes főzőhelyhez egy önálló időzítőt programozhat be.

Válasszon ki egy főzőhelyet, majd állítsa be a hőmérséklet beállítását, majd nyomja meg az időzítő beállítása

 gombot. Az időzítő beprogramozható, hogy kikapcsolja az adott főzőhelyet. Négy LED található az időzítő körül. Ezek jelölik, hogy melyik főzőhelyhez lett az időzítő bekapcsolva.

10 másodperccel az utolsó művelet után az időzítő kijelzője arra az időzítő-re vált, amelyik a legközelebb jár le (ha egynél több főzőhelyhez programoztak be időzítőt).

Ha az időzítő lejárt, a készülék hangjelzést ad, és az időzítő kijelzőjén "00" látható, és az adott főzőhely időzítőjének LED jelzése villog. A beprogramozott főzőhely kikapcsol, és ha még forró, a "H" jelzés jelenik meg a kijelzőn.

A hangjelzés és az időzítő LED jelzése automatikusan kikapcsol 30 másodperc után, vagy ha megnyomják valamelyik gombot.

Hangjelzések:

A főzőlap működése közben a következő esetekben ad a készülék hangjelzést:

A normál gombnyomásokat rövid hangjelzés nyugtázza

A gombok hosszabb ideig (10 másodpercig) történő nyomva tartásakor a készülék hosszabb, szaggatott hangjelzést ad.

Boost (Rásegítés) funkció

Válasszon ki egy főzőhelyet, állítsa be a kívánt főzési hőfokot, majd nyomja meg újból a P (Boost) gombot.

A Boost (Rásegítés) funkció akkor kapcsolható be, ha az indukciós főzőlap elfogadja a beállítást az adott főzőhely esetében. Ha a Boost funkció aktív, egy "P" betű látható az adott főzőhely kijelzőjén.

A Boost funkció bekapcsolásával a készülék túllépheti a maximális teljesítményét, és az integrált teljesítménykezelő aktiválódhat.

A szükséges teljesítmény csökkentést az adott főzőhely kijelzőjének villogása jelzi. A villogás 3 másodpercig tart, és lehetővé teszi a beállítások módosítását, mielőtt a teljesítmény csökkentés aktiválna.

Az összekapcsolható zónák (Bridge funkció) bekapcsolása:

Érintse meg egyszerre a bal első és a bal hátsó főzőzónák kiválasztó gombjait. Egy állandó pont jelzés látható a bal oldali főzőhelyek kijelzőjén, illetve a kijelzőn 'b' és 'r' jelzés látható. Érintse meg egyszerre a jobb első és a jobb hátsó főzőzóna kiválasztó gombjait. Egy állandó pont jelzés látható a jobb oldali főzőhelyek kijelzőjén, illetve a kijelzőn 'b' és 'r' jelzés látható. Az összes többi kijelzőn kialszik a villogó pont. Állítsa be a hőfokot: a csúszka jobb oldalával növelheti, bal oldalával csökkentheti a hőmérsékletet. A főzőhely készen áll a főzésre. A gyorsabb forraláshoz állítsa be a kívánt főzési hőfokot, majd érintse meg a P gombot a Boost (Rásegítés) funkció aktiválásához.

Az összekapcsolható zónák (Bridge funkció) kikapcsolása:

Válassza ki a bal összekapcsolt (Bridge) főzőzónát a bal első vagy a bal hátsó főzőhely kiválasztó gombjának megnyomásával, majd a csúszka sáv bal oldalának megérintésével állítsa "0"-ra a hőfokot. Ha az összekapcsolt főzőhely meleg, "H" betű látható a kijelzőn. A jobb összekapcsolt (Bridge) főzőzónát is ki kell választani a jobb első vagy a jobb hátsó főzőhely kiválasztó gombjának megnyomásával, majd a csúszka sáv bal oldalának megérintésével állítsa "0"-ra a hőfokot. Ha az összekapcsolt főzőhely meleg, "H" betű látható a kijelzőn.

Intelligens szünet

A Intelligens szünet (Smart Pause) üzemmód bekapcsolását követően csökkenti az összes bekapcsolt főzőhely teljesítményét.

Ha kikapcsolja az Intelligens szünet módot, a főzőhelyek automatikusan visszaállnak a korábbi teljesítmény szintre.

Ha nem kapcsolják ki az Intelligens szünet üzemmódot, a főzőlap 30 perc után kikapcsol.

Nyomja meg a () gombot az Intelligens szünet bekapcsolásához. A kiválasztott főzőhely(ek) teljesítménye 1. szintre csökken, és megjelenik a "II" jelzés az összes kijelzőn.

Nyomja meg újból a () gombot az Intelligens szünet mód kikapcsolásához. A "II" jelzés eltűnik, és a főzőhelyek a korábbi teljesítmény szinteken működnek tovább.

TIPPEK ÉS TANÁCSOK

Edények

- Használjon vastag, lapos, sima fenekű edényeket, amelyek átmérője megegyezik az adott főzőhely méretével. Így csökkentheti a főzési időt.
- Acélból, zománcozott acélból, öntöttvasból és rozsdamentes acélból (a gyártó által a főzőlaphoz megfelelőnek ítélt) készült edényekkel érheti el a legjobb eredményeket.
- A zománcozott acél, alumínium vagy réz aljú edények fémes foltot hagyhatnak a főzőlapon. Ha foltot hagynak, azt nehéz eltávolítani. Minden használat után tisztítsa meg a főzőlapot.
- Az edény akkor felel meg az indukciós főzőlapon való használatnak, ha egy mágnes képes az aljára tapadni.
- Az edényeket mindig a főzőhely közepére helyezze. Ha nem helyezték el megfelelően, akkor xx jelenik meg a kijelzőn.
- Egyes edények használatakor különböző zajokat hallhat az edényekből. Ez az adott edény kialakítása miatt fordul elő, és nem befolyásolja a főzőlap teljesítményét, vagy a biztonságos használatot.

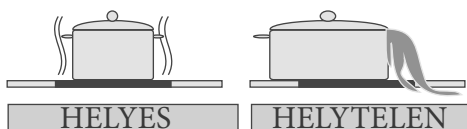
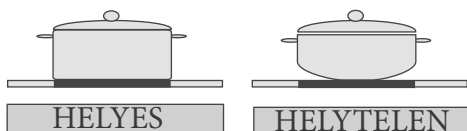

Energiatakarékosság

- Az indukciós főzőhelyek bizonyos méretig automatikusan igazodnak az edény aljának méretéhez. Ugyanakkor az edény aljának mágneses részének el kell érnie egy minimális átmérőt, az adott főzőhelytől függően.

Az edényeket bekapcsolás előtt helyezze a főzőhelyre. Ha a főzőhelyet az edény ráhelyezése előtt bekapcsolják, akkor az nem fog működni, és a kijelzőn X látható.

- használjon fedőt a főzési idő csökkentéséhez.
- Ha a folyadék elkezdi forni, csökkentse a hőfok beállítást.
- Minimalizálja a folyadék, vagy a zsiradék mennyiségét a főzési idő csökkentéséhez.
- A főzési módnak megfelelő hőfokot válasszon.

Főzési módok példái

Az alábbi táblázatban szereplő adatok csak iránymutatásul szolgálnak.

Beállítás	Mire használja:
0	Főzőhely kikapcsolva
1 - 3	Finom melegítés
4 - 5	Lassú párolás, lassú melegítés
6 - 7	Újramelegítés, gyors párolás
8	Forralás, pirítás és perzselés
9	Maximális hőfok
P	Rásegítés funkció

Tanácsok tisztításhoz

- Ne használjon súroló szivacsot, maró hatású tisztítószeret, aeroszolos tisztítószeret vagy éles tárgyakat a főzőlap felületének tisztításához.
- A leégett étel eltávolításához áztassa fel egy nedves, mosogatószeres ruhával.
- Használjon kaparót az étel és más maradványok eltávolításához. A könnyen letapadó élelmiszereket azonnal le kell tisztítani, kiömlésük után közvetlenül, mielőtt az üveg lehűlne.
- Legyen óvatos, ne karcolja meg az üveg szélén található szilikon tömítéseket a kaparó használatakor.
- A kaparó pengével rendelkezik, ezért ne hagyja, hogy gyerekek hozzáférjenek.
- Használjon speciális kerámia főzőlap tisztítót, amíg a főzőlap még meleg, hogy megérintse. Öblítse le és törölje szárazra egy tiszta ruhával, vagy papírtörülővel.

A KÉSZÜLÉK BEÉPÍTÉSE

FIGYELEM:

A főzőlap elektromos bekötését egy szakértett villanyszerelőnek kell elvégeznie a jelen útmutató utasításai szerint, az érvényes előírásokat betartva. A nem megfelelő bekötésből vagy beépítésből eredő bármilyen meghibásodásra vagy sérülésre a jótállás nem terjed ki. A készüléket elektromos földeléssel kell ellátni!

Biztonságos beépítés

- A főzőlap fölé belógatott bármilyen fe-

lületnek legalább 65 cm-re kell lennie a főzőlap síkjától.

- Elszívót a gyártó útmutatásait követve kell felszerelni.
- A főzőlap hátuljával érintkező falnak lángálló anyagból kell készülnie.
- A tápkábel hossza nem haladhatja meg a 2 métert.

A főzőlap munkalapba illesztése

- A főzőlap bármilyen munkalapba beépíthető, amely képes ellenállni legalább 90°C-os hőnek.
- Készítsen az alábbi ábrán és a következő oldalon szereplő méretek szerinti nyílást.
- Az indukciós főzőlapot 25 és 40 mm közötti vastagságú munkalapokba építheti be.

B (mm)	590	min. A (mm)	50
T (mm)	520	min. C (mm)	50
H (mm)	56	min. E (mm)	500
C1 (mm)	560	min. F (mm)	10
C2 (mm)	490	G (mm)	20
D (mm)	50	I (mm)	38
J (mm)	5		

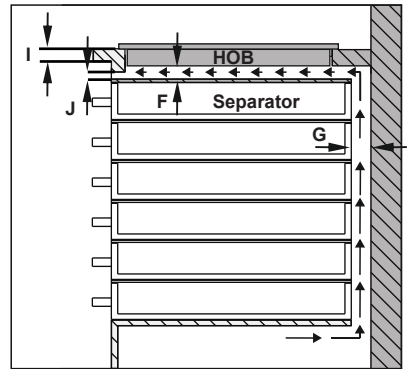
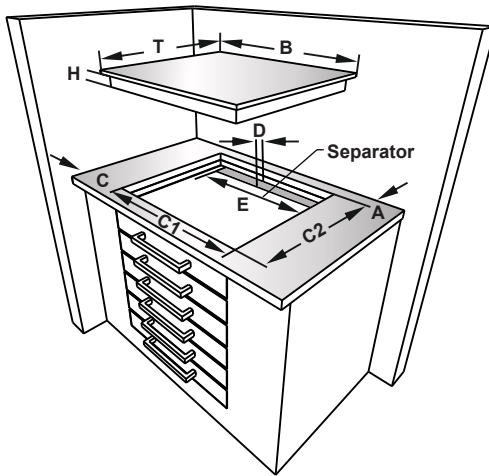
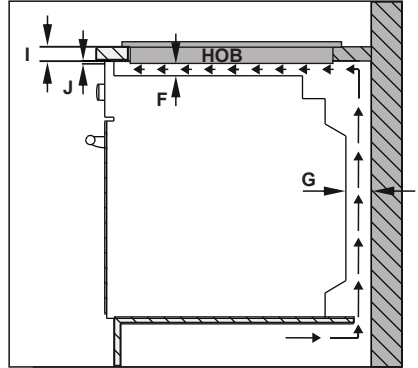
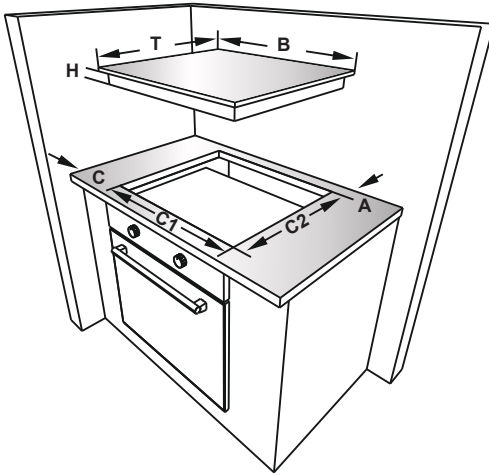

- Ragassza körbe a mellékelt egyoldalas ragasztószalagot a főzőfelület alsó üveg szélén, az üveg kerámia panel külső éle mentén. Ne feszítse meg.
- Csavarja a 4 munkalap tartó konzolt a készülék oldalfalához.

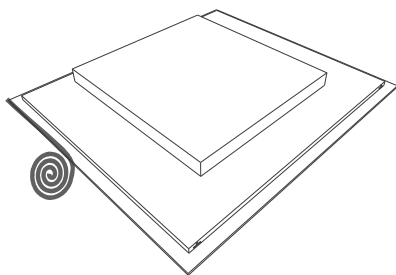
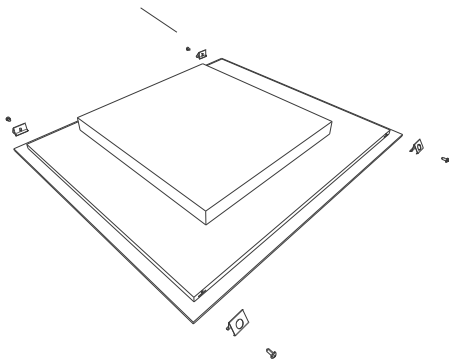

Munkalap tartó konzol

Elektromos bekötés

A bekötés elvégzése előtt ellenőrizze:

A hálózati feszültség megegyezik a főzőlap hátulján található adatlapon feltüntetett értékkel.

Az elektromos hálózat elbírná a készülék jelentette terhelést (lásd az adatlapon).

A tápkábel földelt, megfelel a hatályos előírásoknak, és képes üzemképes működésre.

A biztosíték könnyen elérhető a főzőlap beépítése után is.

Ha nincs külön áramkör és olvadó biztosíték kialakítva a főzőlapnak, akkor a főzőlap csatlakoztatása előtt ezeket egy szakképzett villanyszerelővel ki kell építtetni.

Egy szabályos és alkalmas kábellel kell összekötni a fogyasztó készülékét (fő biztosíték doboz), és védelmét saját 50 amperes biztosítóka vagy Micro megszakítója (MCB) kell, hogy biztosítsa.

A villanyszerelőnek olyan biztosítékot kell beépítenie, ami a fázist és a nullás vezetékét is bontja, legalább 3 mm-es bontási távolsággal.

Az olvadóbiztosítót a konyha falára kell felszerelni, a munkalap fölé, de ne a főzőlap fölé, hanem valamelyik oldalára, az IEE előírásoknak megfelelően.

Csatlakoztassa az olvadóbiztosítót egy elosztódobozhoz, amit a padlótól legalább 61 cm-re szerel a falra, a főzőlap mögött. Ezt követően csatlakoztassa a főzőlap tápkábelét. Egyik végét kösse az elosztódobozhoz, a tápkábel másik végét a főzőlap tápcsatlakozó dobozához, ami a főzőlap hátulján található. Vegye le a tápcsatlakozó dobozának

fedelét a bekötési ábra szerinti módon.

A tápkábelt a közvetlen hőforrásoktól távol helyezze el.

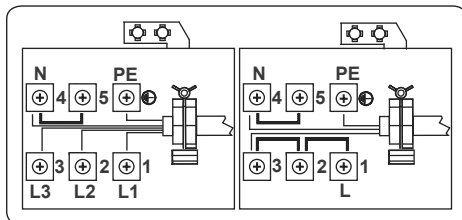





Indukciós főzőlap esetén H05VV-F 3X4 mm² / 60227 IEC 53 vezeték kell használni. A bekötési rajzot a készülék alján találja.

HIBAKÓDOK

Ha műszaki hiba történik, a főzőlap kijelzőjén megjelenik egy hibakód.

E1: Nem működik a hűtőventilátor. Hívja a márkaszervizt.

E3: A feszültség eltér a szabályos értékektől. Kapcsolja ki a főzőlapot a  gombbal, várjon, amíg kialszik minden főzőhely esetében a “H” jelzés, majd kapcsolja vissza a főzőlapot a  gombbal és folytassa a használatot. Ha ugyanez a hiba újból fellépne, hívja a márkaszervizt.

E4: A feszültség eltér a szabályos értékektől. Kapcsolja ki a főzőlapot a  gombbal, várjon, amíg kialszik minden főzőhely esetében a “H” jelzés, majd kapcsolja vissza a főzőlapot a  gombbal és folytassa a használatot. Ha a hiba újból fellépne, húzza ki és dugja vissza a készüléket, kapcsolja be a főzőlapot a  gombbal, majd folytassa a használatát. Ha a hiba továbbra is fennáll, hívja a márkaszervizt.

E5: A főzőlap belső hőmérséklete túl magas. Kapcsolja ki a főzőlapot a  gombbal, és hagyja lehűlni a főzőhelyeket.

E6: Kommunikációs hiba a kezelőszer-
vek és a főzőhelyek között. Hívja a
márkaszervizt.

E7: A fűtőszál hőmérséklet érzékelője
meghibásodott. Hívja a márkaszervizt.

E8: A hűtés hőmérséklet érzékelője
meghibásodott. Hívja a márkaszervizt.

E9: Kalibrációs hiba. Hívja a márkaszervizt.

INNEHÅLL:

Säkerhetsföreskrifter

Beskrivning av enheten

Tillagningsyta och kontrollpanel för plattor

Användning av enheten

Slå på och stänga av enheten

Slå på och av tillagningszonerna

Smart paus

Restvärme-indikator

Säkerhetsavstängningsfunktion

Barnlås

Timerfunktion

Summer

Boost-funktion:

Att slå på överbryggningszonerna:

Speciell tillagningsfunktion

Tips och råd

Installation av enheten

Installations säkerhet

Montering av hällen i en bänkskiva

Koppla elektriska anslutningar

Elektrisk anslutning diagram

SÄKERHETSVARNINGAR

LÄS DESSA INSTRUKTIONER NOGRANT OCH FULLSTÄNDIGT INNAN DU ANVÄNDER DIN APPARAT, OCH FÖRVARA DEM PÅ EN LÄMPLIG PLATS FÖR REFERENS VID BEHOV.

DENNA BRUKSANVISNING ÄR SAMMANSTÄLLD FÖR MER ÄN EN MODELL. APPARATEN KANSKE INTE HAR NÅGRA AV DE FUNKTIONER SOM BESKRIVS I DENNA BRUKSANVISNING. MEDAN DU LÄSER BRUKSANVISNINGEN, ÄGNA SÄRSKILD UPPMÄRKSAMHET ÅT DE UTTRYCK SOM HAR BILDER.

Allmänna säkerhetsvarningar

- Enheten kan användas av barn från 8 år och uppåt och personer med nedsatt fysisk, sensorisk eller mental förmåga eller brist på erfarenhet och kunskap om de övervakas eller får instruktioner angående användning av enheten på ett säkert sätt och förstår riskerna. Barn skall inte leka med enheten. Rengöring och användarunderhåll skall inte utföras

av barn utan övervakning.

- **VARNING:** Enheten och dess åtkomliga delar blir varma vid användning. Försiktighet bör iakttas för att undvika onödig kroppskontakt med värmeelementen. Barn under 8 års ålder bör hålla sig borta från enheten om de inte övervakas hela tiden.
- **VARNING:** Obevakad matlagning på en häll med fett eller olja kan vara farligt och kan resultera i brand. Försök **ALDRIG** att släcka en brand med vatten. Stäng av enheten och täck över lågorna t.ex. med ett lock eller en brandfilt.
- **VARNING:** Risk för brand: förvara inte föremål på matlagningsytan.
- **VARNING:** Om ytan

är sprucken, stäng av enheten för att undvika risken för elektriska stötar.

- För induktionshällar, bör inte metallföremål såsom knivar, gafflar, skedar och lock placeras på hällens ytan eftersom de kan bli heta.
- För induktionshällar, efter användning, stäng av hällelementet med dess kontroll och lita inte på kast-rulldetektorn.
- För kokplattor med lock, bör allt spill tas bort från locket innan öppning. Dessutom bör hällens yta svalna innan du stänger locket.
- Enheten är inte avsedd att manövreras med hjälp av en extern timer eller separat fjärrkontrollsystem.
- Använd inte starka slipande rengöringsme-

del eller vassa metallskrapor för att rengöra ugnsluckans glas och andra ytor eftersom de kan repa ytan, vilket kan resultera i splittring av glaset eller skador på ytan.

- Använd inte ångrengöringsapparater för rengöring av enheten.
- Din enhet tillverkas enligt alla tillämpliga lokala och internationella standarder och föreskrifter.
- Underhåll och reparationsarbete måste göras endast av auktoriserade servicetekniker. Installation och reparationsarbete som utförs av icke auktoriserade tekniker kan vara en fara för dig. Det är farligt att ändra eller modifiera specifikationerna i enheten på något sätt.
- Före installationen, se till att villkor för lokal distribution (typ av gas och gstryck eller elspänning och frekvens) och kraven för enheten är kompatibla. Kraven för denna enhet anges på etiketten.
- **WARNING:** Denna enhet är avsedd endast för matlagning och är avsedd för inomhusbruk i hushåll och bör inte användas för andra ändamål eller för annan tillämpning, som för icke-hushållsbruk eller i en kommersiell miljö eller rumsuppvärmning.
- Alla möjliga säkerhetsåtgärder

har vidtagits för att garantera din säkerhet. Eftersom glaset kan gå sönder, bör du vara försiktig vid rengöring för att undvika repor. Undvik att slå eller knacka på glaset med tillbehör.

- Se till att nätsladden inte blir klämd under installationen. Om nätsladden är skadad måste den bytas ut av tillverkaren, dess servicerepresentant eller liknande kvalificerade personer för att förebygga fara.

Installationsvarningar

- Använd inte enheten förrän den är fullständigt installerad.
- Enheten måste installeras av en auktoriserad tekniker och tas i bruk. Tillverkaren ansvarar inte för eventuella skador som kan orsakas av felaktig placering och installation av obehöriga.
- När du packar upp enheten, se till att den inte blivit skadad under transporten. Vid eventuella fel, använd inte apparaten och kontakta omedelbart ett kvalificerat serviceombud. Eftersom materialen som används som förpackning (nylon, häftklamrar, cellplast... etc) kan orsaka skadliga effekter på barn, bör de samlas in och kasseras omedelbart.
- Skydda enheten mot atmosfäriska effekter. Utsätt den inte för effekter som sol, regn, snö osv.
- Enhetens omgivande material (kabinett) måste tåla en temperatur på minst 100°C. Temperaturen i den nedre ytan av hällen kan stiga under användning. En skiva måste

därför installeras under produkten.

• Under användning

- Placera inte lättantändliga eller brännbara material, i eller i närheten av enheten när den är i drift.
- Lämna inte spisen när du lagar mat med fasta eller flytande oljor. De kan brinna med anledning av extrem värme. Häll aldrig vatten på eld som orsakas av olja. Täck kastrullen eller stekpannan med locket för att kväva lågan som har inträffat i detta fall och stäng av spisen.
- Placera alltid kastruller över centrum av matlagningszonen och vänd handtagen till en säker position så att de inte kan slås till eller gripas tag i.
- Om du inte ska använda apparaten under en längre tid, dra ut kontakten ur vägguttaget. Behåll huvudströmbrytaren avstängd. Dessutom, när du inte använder enheten, stäng av gasventilen.
- Se till att enhetens kontrollvred alltid är i läge "0" (stopp) när den inte används.

•

Under rengöring och underhåll

- Stäng alltid av enheten innan funktioner som rengöring eller underhåll. Du kan göra det efter borttagande av enhetens kontakt eller fränkoppling av huvudkontakten.
- Ta inte bort kontrollvreden för att rengöra kontrollpanelen.

• **FÖR ATT BIBEHÅLLA
EFFEKTIVITETEN OCH SÄKER-**

HETEN I ENHETEN, REKOM-
MENDERAR VI ATT DU ALLTID
ANVÄNDER ORIGINALRESERV-
DELAR OCH ATT ENDAST RINGA
VÅRA AUKTORISERADE OMBUD
VID BEHOV.

BESKRIVNING AV HÄLLEN

Bäste kund,

Vänligen läs instruktionerna i den här användarhandboken innan du använder hällen och spara dem för framtida referens.

Tillagningsyta för 4 plattor:

KH-6I38FS00-EU

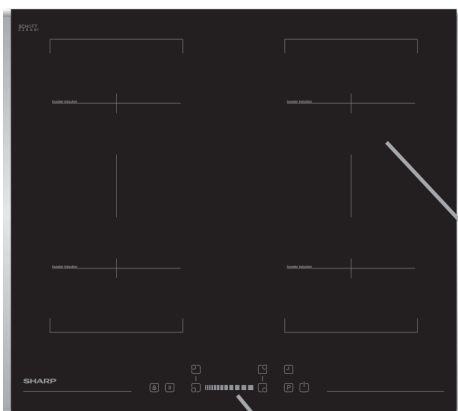

KH-6I38CS00-EU



Kontrollpanel

Induktionsvärmeelement

Obs: Utseendet på din häll kan vara annorlunda än modellen ovan beroende på dess konfiguration.

Kontrollpanel för 4 plattor:

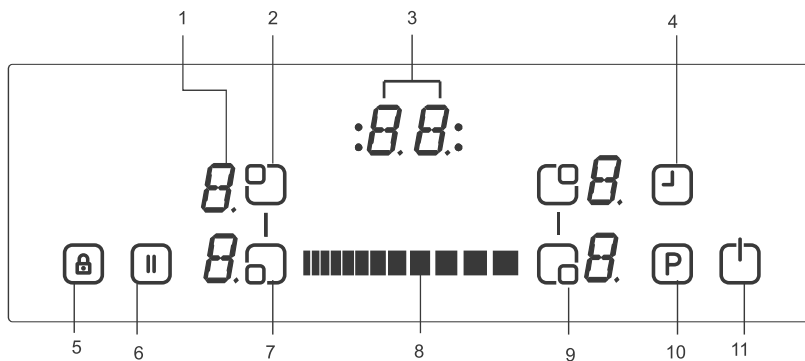

1- Plattdisplay

2- Övre vänstra plattval

3- Timerdisplay

4- Timer

5- Knapplåsindikator

6- Smart paus

7- Nedre vänstra plattval

8- Skjutreglage

9- Nedre högra plattval

10- Boost

11- På/Av

ANVÄNDNING AV ENHETEN

Använd induktionstillagningszonerna med lämpliga köksredskap.



Efter att strömförsörjningen är påslagen, tänds alla displayer en kort stund. När denna tid är över, går hällen in i standby-läge och är klar för användning.

Hällen kontrolleras med elektroniska sensorer som används genom att röra vid tillhörande sensorer. Varje sensoraktivering följs av en ljudsignal (summer).

Slå på enheten:

Slå på hällenn genom att trycka på tangenten PÅ/AV . Alla plattors displayer visar en statisk "0" och den längst ned till högers punkter blinkar. (om ingen tillagningszon väljs inom 20 sekunder, stängs hällen av automatiskt.)

Stänga av enheten:

Stäng av hällen när som helst genom att trycka på . Tangenten PÅ/AV  har alltid prioritet i avstängningsfunktionen,



Att slå på tillagningszonerna:

Tryck på valknappen  för plattan du vill laga mat på. Det finns en statisk punktindikator på den valda plattdisplayen och den blinkande punkten på alla andra displayer släcks.

För den valda plattan, kan du ställa värmnivån genom att röra vid skjutreglagnapparna . Elementet är nu redo att laga mat på. För snabb

baste koktider, välj önskad tillagningsnivå och tryck sedan på P-tangenten för att aktivera boostfunktionen.

Att stänga av tillagningszonerna:

Välj det element du vill stänga av genom att trycka på plattans valknapp. . Med skjutreglagnapparna , sänk temperaturen ned till "0". (Också med användning av höger och vänster skjutreglagnapp samtidigt sänker temperaturen till "0"). "Om tillagningszonenn är varm, kommer "H" att visas istället för "0".

Att stänga av alla tillagningszoner:

För att stänga av alla tillagningszoner samtidigt, tryck på knappen . I standby-läge visas ett "H" på alla tillagningszoner som är varma.

Restvärme-indikator

Restvärmeindikatorn anger att glaske-ramiken har en farlig vidrörningstemperatur i omkretsen av tillagningszonen.

Efter avstängningen av tillagningszonen visar respektive display "H" tills den tilldelade tillagningszonens temperatur är på en okritisk nivå.

Säkerhetsavstängningsfunktion:

Varje tillagningszon stängs av efter en definierad maximal drifttid om värmeläget inte ändras. Varje förändring i tillagningszonen ställer tillbaka den maximala drifttiden till det ursprungliga värdet för drifttidens begränsning. Den

maximala drifttiden beror på den valda temperaturnivån.

Vänta tills 'F' försvinner för alla zoner, slå på hällen genom att trycka på  och fortsätt att använda.

Värmeinställning	Säkerhetsavstängning efter
1 - 2	6 timmar
3 - 4	5 timmar
5	4 timmar
6 - 9	1,5 timmar

Barnlås:

Barnlåsfunktionen kan aktiveras efter att man slagit på kontrollen. För att aktivera barnlåset, tryck samtidigt på höger och vänster skjutreglage och använd sedan höger skjutreglage igen. "L" som betyder LÅST visas i alla plattdisplayer och kontrollen kan inte ändras. (Om en tillagningszon är i varmt tillstånd, visas "L" och "H" omväxlande.)

Hällen förblir i ett låst tillstånd tills den blir upplåst, även om kontrollen har slagits på och av.

För att avaktivera barnlåset, slå först på hällen. Tryck samtidigt på höger och vänster skjutreglage och tryck sedan på vänster skjutreglage igen. "L" försvinner på displayen och hällen stängs av.

Knapplås

Knapplåsfunktionen är till för att blockera och ställa enheten i ett säkerhetsläge under drift. Tryck på ändringar som

till exempel höja värmeinställningar och annat bör inte vara möjligt. Endast att stänga apparaten är möjligt.

Låsfunktionen blir aktiv, om knapplåsknappen  trycks minst 2 sekunder. Denna funktion bekräftas av en summer. Efter framgångsrik funktion i mer än 2 sekunder, blinkar knapplåsindikatorn och plattan blir låst.

Timerfunktion:



Timerfunktionen utförs i två versioner:

Äggklockstimer (1 till 99 minuter):

Äggklockstimern kan användas om tillagningszonerna är avstängda. Timerdisplayen visar "00" med en blinkande punkt.

Använd timerns skjutreglage  för att öka/minska tiden. Justeringsområdet är mellan 0 och 99 minuter. Om det inte finns någon drift inom 10 sekunder, kommer äggklockstimern att ställas in och den blinkande punkten försvinner. Efter att timern är inställd, räknas tiden ned med hänsyn till justeringen.

När tiden är slut, hörs en signal och timerdisplayen blinkar. Ljudsignalen kommer att stoppas automatiskt efter 30 sekunder och/eller genom att använda valfri tangent.

Äggklockans timer kan ändras eller stängas av när som helst med skjutreglagen   Att stänga av hällen genom att trycka på någon tid kommer också att stänga äggklockan.

Tillagningszonstimer (1 till.99 minuter):

När hällen är påslagen, kan en oberoende timer programmeras för varje tillagningszon.

Välj en tillagningszon, välj sedan temperaturinställning och slutligen aktivera timerinställningens

tangent , timern kan programmeras som en avstängningsfunktion för en tillagningszon. Fyra ljusdioder är ordnade runt om timern. Dessa indikerar för vilken tillagningszon timern har aktiverats.

10 sek efter den senaste användning-
en ändras timerdisplayen till timern
som kommer att stanna nästa gång
(i fall av programmering av fler än 1
tillagningszon).

När timern har gått till slut, ljuder en signal och timerdisplayen visar "00" statistiskt, den tilldelade tillagningszonens timers lysdiod blinkar. Den programmerade tillagningszonen stängs av och "H" kommer att visas om tillagningszonen är varm.

Ljudsignalen och timerns lysdiods blinkande kommer att stoppas automatiskt efter 30 sekunder och/eller genom att använda valfri tangent.

Summer:

Medan hällen är i drift, kommer följande aktiviteter signaleras med hjälp av en summer:

Normal tangentaktivering med en kort ljudsignal

Kontinuerlig användning av tangenter över en längre tidsperiod (10 sekunder) med en längre, intermittent ljudsignal.

Boost-funktion:

En tillagningszon måste väljas, tillagningsnivå ställas in till "önskad tillagningsnivå" och P (Boost) tangenten tryckas på igen.

Boost-funktionen kan aktiveras om induktionsmodulen accepterar inställningen på tillagningszonen. Om Boost-funktionen är aktiv visas ett "P" på motsvarande display.

Att att aktivera boostern kan överskrida gränsen för maximal effekt och den integrerade effekthanteringen kommer att aktiveras.

Den nödvändiga effektminskningen visas genom blinkande med motsvarande tillagningszons display. Blinkandet är aktivt i 3 sekunder och tillåter ytterligare anpassningar av inställningarna före effektminskning.

Att slå på överbrygningszonerna

Rör vid vänster och bakre vänstra plattans väljarknapp samtidigt. Det finns en statisk punktindikation på de vänstra plattornas displayer och visar "b" och "r". Och den blinkande punkten på alla de andra visar avstängd.

Välj temperaturinställningen med hjälp

av öka värmeinställningen med höger sida av skjutreglaget eller minska värmeinställning med vänster sida av skjutreglaget.

Överbryggningsselementet är redo att laga mat. För snabbaste koktid, välj önskad tillagningsnivå och tryck sedan på P-tangenten för att aktivera boost-funktionen.

Slå på överbryggningszonen

Rör vid vänster och bakre vänstra plattans väljarknapp samtidigt. Det finns en statisk punktindikation på de vänstra plattornas displayer och visar "b" och "r". Dessutom, rör vid främre högra och bakre högra plattans väljarknapp samtidigt. Det finns en statisk punktindikation på de högra plattornas displayer och visar "b" och "r". Och den blinkande punkten på alla de andra visar avstängd. Välj temperaturinställningen med hjälp av öka värmeinställningen med höger sida av skjutreglaget eller minska värmeinställning med vänster sida av skjutreglaget.

Överbryggningsselementet är redo att laga mat. För snabbaste koktid, välj önskad tillagningsnivå och tryck sedan på P-tangenten för att aktivera boostfunktionen.

Stänga av överbryggningszonen

Överbryggningsselement skall väljas genom att trycka på bakre vänstra eller främre vänstra plattans väljarknapp med hjälp av vänster sida av skjutreglaget, sänk nivån ner till "0". Om överbryggningszonen är varm, kommer "H" att visas.

Dessutom skall högra överbryggningsselement väljas genom att trycka på bakre högra eller främre högra plattans väljarknapp med hjälp av vänster sida av skjutreglaget, sänk nivån ner till "0". Om överbryggningszonen är varm, kommer "H" att visas.

Smart paus

Smart paus, när den är aktiverad, reducerar effekten hos alla plattor som har slagits på.

Om du inaktiverar Smart paus, kommer plattorna automatiskt återgå till den tidigare nivån.

Om Smart paus inte inaktiveras, kommer hällen att stängas av efter 30 minuter.

Tryck på () för att aktivera Smart paus. Effekten för aktiverad platta(or) kommer att minska till nivå 1 och "II" visas på alla displayer.

Tryck på () igen för att inaktivera Smart paus. "II" kommer att försvinna och plattorna kommer nu att köra på den nivå som tidigare ställts in.

TIPS OCH RÅD

Köksredskap

· Använd tjocka, plana och slätbottnade köksredskap som har samma diameter som elementet. Detta kommer att bidra till att minska tillagningstiden.

· Kokkärl av stål, emaljerat stål, gjutjärn och rostfritt stål (om lämpligt märkta av tillverkaren) kommer att ge dig de bästa resultaten.

· Kokkärl av emaljerat stål eller aluminium eller kopparbottnar kan orsaka en metallisk rest kvar på hällen. Om det lämnas kvar blir det svårt att ta bort. Rengör hällen noggrant efter varje användning.

· Kokkärl är lämpliga för induktion om en magnet fastnar på kokkärlets botten.

· Kokkärl måste placeras centralt på tillagningszonen. Om det inte är korrekt placerat, visas.

· Vid användning av vissa kokkärl, kan du få olika ljud från kastruller, detta är på grund av utformningen av kastrullerna och påverkar inte prestandan eller säkerheten för hällen.

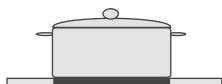

RÄTT

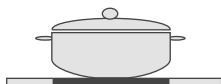

FALSKT

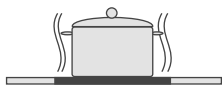

RÄTT

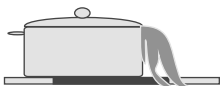

FALSKT

Energisparing

- Induktionstillagningszoner anpassas automatiskt till storleken på kokkärllets botten upp till en viss gräns. Dock måste den magnetiska delen av kokkärllets botten ha en minsta diameter beroende på storleken på tillagningszonen.
- Placera alltid kokkärlen på tillagningszonen innan den slås på. Om den är påslagen innan du placerar några köksredskap på den, fungerar inte tillagningszonen och kontrolldisplayen visas.
- Använd ett lock för att minska tillagningstiden.
- När vätskan börjar koka, minska temperaturinställningen.
- Minimera mängden vätska eller fett för att minska tillagningstiden.
- Välj rätt temperaturinställning för tillagningstillämpningarna.

Exempel på tillagningstillämpningar

Den information som ges i nedanstående tabell är endast vägledning.

Inställningar	Använd för
0	Element av
1 - 3	Känslig varning
4 - 5	Stilla sjudning, långsam varning
6 - 7	Återuppvärmning och snabb sjudning
8	Kokning, fräsning och bryning
9	Maximal värme
P	Boost-funktion

Rengöringstips

- Använd inte slipdynor, frätande rengöringsmedel, rengörings-sprayer eller vassa föremål för att rengöra ytorna på hällen.
- För att ta bort bränd mat, blöt den med en fuktig trasa och diskmedel.
- Du kan använda en skrapa för rengöring av mat eller rester. Klibbiga livsmedel måste rengöras omedelbart när de spiller, innan glaset har svalnat.
- Var noga med att inte repa silikonet som placerats på kanterna av glaset när du använder en skrapa.
- Skrapan har ett rakblad, därför måste den hållas borta från barn.
- Använd speciella keramikhållsrengöringsmedel på hällen när den är varm vid beröring. Skölj och torka med en ren trasa eller hushållspapper.

INSTALLATION AV ENHETEN

VARNING:

Den elektriska anslutningen av denna häll bör utföras av en behörig elektriker, enligt instruktionerna i bruksanvisningen och i enlighet med gällande regler. I händelse av eventuella skador som uppstår till följd av felaktig anslutning eller installation, kommer garantin inte vara giltig. Denna apparat måste vara jordad.

Installationssäkerhet

- Alla överhängande ytor bör vara minst 65cm ovanför hällen.
- Köksfläktar måste monteras i enlighet med tillverkarens anvisningar.
- Väggens i kontakt med den bakre delen av hällen måste vara gjord av flamsäkert material.
- Strömkabellängden bör inte överstiga 2 meter.

Montering av hällen i en bänkskiva

- Hällen kan infogas i varje bänkskiva under förutsättning att den är värmebeständig upp till åtminstone 90°C.
- Skapa en öppning med de mått som visas i bilden nedan och på nästa sida.
- Induktionshällen kan byggas in i 25 till 40 mm tjocka bänkskivor.

B (mm)	590	min. A (mm)	50
T (mm)	520	min. C (mm)	50
H (mm)	56	min. E (mm)	500
C1 (mm)	560	min. F (mm)	10
C2 (mm)	490	G (mm)	20
D (mm)	50	I (mm)	38
J (mm)	5		

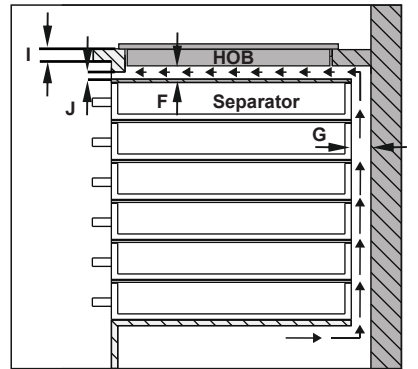
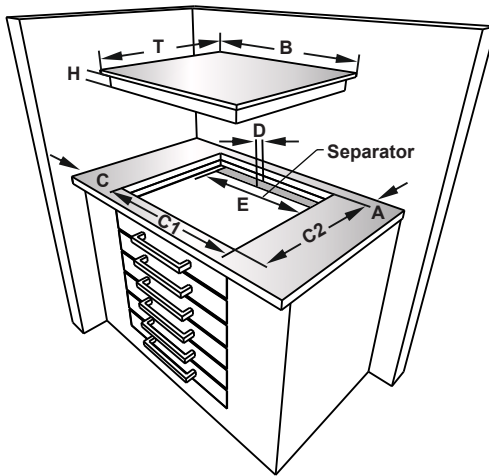
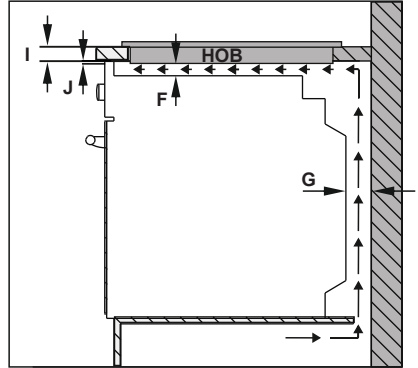
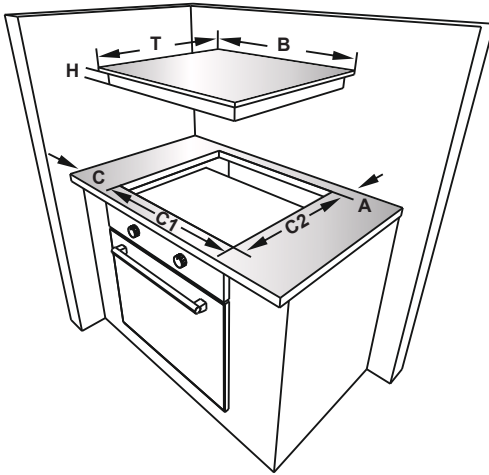

Applicera den ensidiga självhäftande förseglingstejpen som medföljer hela vägen runt den nedre glaskanten av tillagningsytan längs den yttre kanten av den glaskeramiska panelen. Sträck den inte.

Skruva fast de 4 monteringsfästena för bänkskivan på sidoväggarna på produkten.

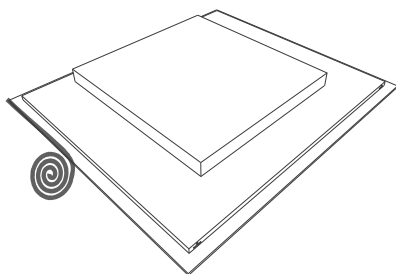
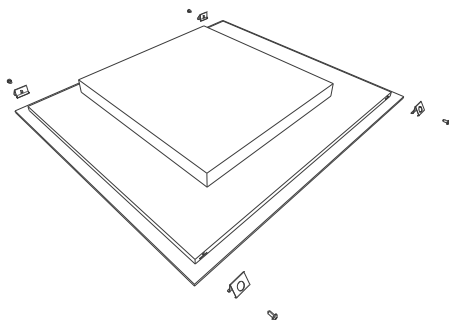

Monteringsfäste bänkskiva

Koppla elektriska anslutningar

Innan anslutning, kontrollera att:

Nätspänningen är densamma som noterats på märkplåten som är placerad på baksidan av hällen.

Kretsen kan stödja enhetsbelastningen (se märkplåten).

Strömförsörjningen har en jordanslutning, som överensstämmer med bestämmelserna i gällande föreskrifter och är i gott skick.

Säkringsbrytaren måste vara lättåtkomlig när hällen har installerats.

Om det inte finns någon särskild hällkrets och säkringsbrytare, måste de installeras av en behörig elektriker innan hällen blir ansluten.

En godkänd lämplig kabel måste anslutas från konsumentenheten (elcentralen) och skyddas av sin egen 50amp säkring eller mikrokrets brytare (MCB). Elektrikern måste tillhandahålla en säkrad allpolig brytare, som kopplar från både kabeln (strömförande) och neutrala ledare med en kontaktseparation av åtminstone 3,0 mm.

Säkringsbrytaren bör monteras på köksväggen ovanför arbetsytan och vid sidan av hällen, inte över den, i enlighet med IEE föreskrifter. Anslut säkringsbrytaren till en kopplingsdosa som ska monteras på väggen ca 61 cm (24 tum) över golvnivå och bakom hällen. Hällens strömförsörjningskabel kan sedan anslutas. Anslut den ena änden till kopplingsdosan och anslut den andra änden till hällens kopplingsdosa som finns på baksidan av hällen. Ta bort locket på kopplingsdosan och installera kabeln i enlighet med kopp-

lingsschemat.

Strömförsörjningskabeln ska placeras på avstånd från direkta värmekällor.

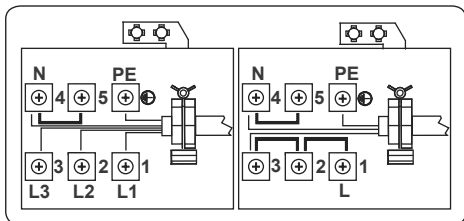





För induktionshällenn, måste kabeln vara H05VV-F 3 X 4 mm² 60227 IEC 53 ••. Du hittar kopplingsschemat som visas på botten av din enhet.

FELKODER

Om det finns ett fel, kommer felkoden att visas på plattdisplayerna.

E1 : Kylfläkten är inaktiverad, ring auktoriserad serviceagent.

E3 : Tillförselspänningen är annorlunda än märkvärdet, stäng av hällen genom att trycka på , vänta tills "H" försvinner för alla zoner, slå på hällen genom att trycka på  och fortsätt användningen. Om samma fel uppstår igen, ring auktoriserad serviceagent.

E4 : Tillförselfrekvensen är annorlunda än märkvärdet, stäng av hällen genom att trycka på , vänta tills "H" försvinner för alla zoner, slå på hällen genom att trycka på  och fortsätt användningen. Om samma fel uppstår igen, koppla av/på hällen genom att trycka på  fortsätt att använda den. Om samma fel fortfarande sker, ring auktoriserad serviceagent.

E5 : Hällens inre temperatur är för hög, stäng av hällen genom att trycka på  låt plattorna svalna.

E6 : Kommunikationsfel mellan touch-kontroll och platta, ring en auktoriserad serviceagent.

E7 : Spoltemperatursensor är inaktiverad, ring auktoriserad serviceagent.

E8 : Kyltemperatursensor är inaktiverad, ring auktoriserad serviceagent.

E9 : Kalibreringsfel, ring auktoriserad serviceagent.



Service & Support

Visit Our Website

sharphomeappliances.com

52318003

SHARP

Be Original.