

KF-56FVMT15WL-CH

Cooking

- МК Упатство за користење
- SL Navodila za uporabo
- AL Manual i Përdorimit
- BG АИнструкции за Употреба
- ES Manual de uso
- ET Kasutusjuhend
- GR Οδηγίες Χρήση
- HR Upute za Uporabu

SHARP

Be Original.



GB-Declaration of conformity

We declare that our products meet the applicable European Directives, Decisions and Regulations and the requirements listed in the standards referenced.

DE-Konformitätserklärung

Wir erklären, dass unsere Produkte die geltenden europäischen Richtlinien, Entscheidungen und Regularien sowie die in den referenzierten Standards gelisteten Anforderungen erfüllen.

FR-Déclaration de conformité

Nous déclarons que nos produits sont conformes aux Directives, Décisions et Règlements européens en vigueur et aux exigences visées dans les normes citées en référence.

ES-Declaración de conformidad

Declaramos que nuestros productos cumplen con las Directivas Europeas, Decisiones y Regulaciones aplicables y los requisitos enumerados en dichas normativas.

PT-Declaração de conformidade

Declaramos que os nossos produtos cumprem as Diretivas Europeias, Decisões e Regulamentos aplicáveis e os requisitos enumerados nas referências normalizadas.

NL-Conformiteitsverklaring

We verklaren dat onze producten voldoen aan de van toepassing zijnde Europese richtlijnen, besluiten en voorschriften in de normen waarnaar wordt verwezen.

IT-Dichiarazione di conformità

Dichiariamo che i nostri prodotti sono conformi a Direttive, Decisioni e Regolamenti europei e ai requisiti elencati negli standard di riferimento.

GR-Δήλωση συμμόρφωσης

Δηλώνουμε ότι τα προϊόντα μας πληρούν τις εφαρμοσίμες Ευρωπαϊκές Οδηγίες, Αποφάσεις και Κανονισμούς, καθώς και τις απαιτήσεις που περιέχονται στα πρότυπα όπου γίνεται αναφορά.

BG-Декларация за съответствие

Ние заявяваме, че нашите продукти отговарят на приложимите европейски директиви, решения и регламенти и на изискванията, посочени в гореописаните стандарти.

CZ-Prohlášení o shodě

Prohlašujeme, že naše výrobky splňují příslušné evropské směrnice, rozhodnutí, předpisy a požadavky uvedené ve zmiňovaných normách.

SK-Vyhlasenie o zhode

Vyhlasujeme, že naše produkty spĺňajú príslušné smernice, rozhodnutia, nariadenia a požiadavky vypísané v uvedených štandardoch.

EE-Vastavusdeklaratsioon

Deklareerime, et meie tooted vastavad kohaldatavatele Euroopa direktiividele, otsustele ja määrustele ning viidatud standardites sätestatud nõuetele.

SV-Försäkran om överensstämmelse

Vi försäkrar att våra produkter uppfyller gällande EU-direktiv, beslut och förordningar och de krav som anges i de standarder som refereras.

FI-Yhteensopivuuslauseke

Tuotteemme ovat yhteensopivia EU:n tuotedirektiivien, päätösten ja säädösten kanssa, sekä niissä listattujen standardien kanssa.

HR-Izjava o skladnosti

Izjavljujemo da su naši proizvodi u skladu s primjenjivim Direktivama, Odlukama i Uredbama Europske unije te zahtjevima navedenima u spomenutim standardima.

SR-Izjava o usklađenosti

Izjavljujemo da naši proizvodi zadovoljavaju primjenjive evropske direktive, odluke i propise, kao i zahteve navedene u naznačenim standardima.

DA-Overensstemmelseserklæring

Vi erklærer, at vores produkter opfylder de gældende europæiske direktiver, beslutninger og forordninger, og de anførte standarder der henvises til.

NO-Samsvarserklæring

Vi erklærer at våre produkter oppfyller de gjeldende europeiske direktiver, beslutninger og forskrifter, og kravene i standardene som det henvises til.

UK-Декларация відповідності

Цим ми заявляємо, що наші продукти відповідають усім застосовним директивам, рішенням та нормам Європейського союзу. Вимоги зазначено в додаткових матеріалах щодо стандартів.

MK-Декларација за усогласеност

Izjavуvаme deka нашite proizvodi ги исполнуvаат применливите европски директиви, решенија и одредби, како и побаруvањата наведени во посочените стандарди.

RO-Declarație de conformitate

Noi declarăm că produsele noastre respectă Directivele Europene, Deciziile și Reglementările aplicabile și condițiile enumerate în standardele menționate.

HU-Megfelelősségi nyilatkozat

Ezúton igazoljuk, hogy termékeink megfelelnek az EU direktíváknak, jogszabályoknak, előírásoknak. Az előírások felsorolása a referencia tartalmaknál.

SL-Izjava o skladnosti

Zagotavljamo, da so naši izdelki skladni z ustreznimi evropskimi direktivami, sklepi in predpisi ter zahtevami, ki so navedene v referenčnih standardih.

AL-Deklarata e konformitetit

Ne deklarojmë se produktet tona përmbushin Direktivat e aplikueshme evropiane, Vendimet dhe Rregulloret si dhe kërkesat e renditura në standardet e referuara.

LT-Atitikties deklaracija

Tvirtiname, kad mūsų produktai atitinka susijusiose Europos direktyvose, sprendimuose ir reglamentuose pateikiamą standartų keliamus reikalavimus.

LV-Atbilstības deklarācija

Mēs apliecinām, ka mūsu produkti atbilst attiecīgajām Eiropas direktīvām, lēmumiem un noteikumiem, kā arī prasībām, kas norādītas pieminētajos standartos.

PL-Deklaracja zgodności

Oświadczamy, że nasze produkty spełniają wymagania odpowiednich dyrektyw, decyzji i regulacji Unii Europejskiej oraz wymagania określone w wymienionych standardach.

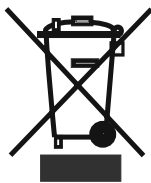

GB: The symbol on the product or on its packaging indicates that this product may not be treated as household waste. Instead it shall be handed over the applicable collection point for recycling of electrical and electronic equipment. By ensuring this product is disposed of correctly, you will help prevent potential negative consequences for the environment and human health, which could otherwise be caused by inappropriate waste handling of this product. For more detailed information about recycling this product, please contact your local city offices, your household waste disposal service or the shop where you purchased the product.

DE: Dieses Symbol auf dem Produkt oder der Verpackung besagt, dass das Produkt nicht als Hausmüll behandelt werden darf. Stattdessen sollte es einem Sammelpunkt für das Recycling von elektrischen und elektronischen Geräten übergeben werden. Indem Sie dafür sorgen, dass dieses Produkt korrekt verwertet wird, helfen Sie dabei, mögliche negative Folgen für die Umwelt und die menschliche Gesundheit zu verhindern, die ansonsten durch die ungeeignete Beseitigung dieses Produkts entstehen könnten. Weitere Informationen über die Verwertung dieses Produkts erhalten Sie, wenn Sie sich mit Ihrer örtlichen Behörde, der Hausmüllabfuhr oder dem Geschäft in Verbindung setzen, bei dem Sie dieses Produkt erworben haben.

FR: Ce symbole sur le produit ou sur l'emballage indique que ce produit ne doit pas être traité comme des déchets ménagers. Il doit plutôt être remis au point de ramassage concerné, se chargeant du recyclage du matériel électrique et électronique. En vous conformant à une procédure d'enlèvement correcte du produit, vous aiderez à prévenir tout effet nuisible à l'environnement et à la santé, qu'une manipulation inappropriée pourrait autrement provoquer. Pour plus de détails concernant le recyclage de ce produit, veuillez contacter votre autorité locale, un centre de recyclage des déchets domestiques ou la boutique où vous avez acheté le produit.

ES: Este símbolo en el producto o su empaque indica que este producto no debe tratarse como residuo doméstico. Por el contrario, debe llevarse al punto de recogida responsable del reciclaje de equipos eléctricos y electrónicos. Al asegurarse de que este producto se elimine correctamente, ayudará a prevenir las posibles consecuencias negativas para el medio ambiente y la salud de los seres humanos que, de lo contrario, podrían producirse debido a la manipulación incorrecta de los residuos de este producto. Para obtener información más detallada sobre el reciclaje de este producto, póngase en contacto con la oficina municipal local, con el servicio de eliminación de residuos domésticos o con el comercio en el que haya adquirido el producto.

PT: Este símbolo no produto ou embalagem significa que o produto não pode ser tratado como resíduo doméstico. Pelo contrário, deve ser entregue num ponto de recolha aplicável para reciclagem de equipamento elétrico e eletrónico. Ao garantir que este produto é eliminado de forma correta estará a ajudar a evitar eventuais consequências negativas para o meio ambiente e a saúde humana, que poderão ser provocadas pela incorreta gestão de resíduos deste produto. Para informações mais detalhadas sobre a reciclagem deste produto, contacte as suas autoridades locais, centro de reciclagem ou a loja onde comprou o produto.

NL: Het symbool op het product of de verpakking geeft aan dat dit product niet mag worden behandeld als huishoudelijk afval. In plaats daarvan dient het te worden ingeleverd bij het van toepassing zijnde inzamelpunt voor de recycling van elektrische en elektronische apparatuur. Door dit product correct te verwijderen voorkomt u mogelijke negatieve gevolgen voor het milieu en de menselijke gezondheid, die anders zouden kunnen worden veroorzaakt door een onjuiste afvalverwerking van dit product. Meer gedetailleerde informatie over de recycling van dit product kunt u opvragen bij uw gemeente, de afvalverwijderingsdienst of de winkel, waar u het product hebt gekocht.

IT: Il simbolo sul prodotto o sulla confezione indica che questo prodotto potrebbe non essere trattato come rifiuti domestici. Al contrario saranno trasmessi al punto di raccolta adeguato per il riciclo delle componenti elettriche ed elettroniche. Assicurando il corretto smaltimento del prodotto, si eviteranno potenziali conseguenze negative per l'ambiente e la salute dell'uomo, che potrebbero verificarsi in caso di smaltimento non corretto del prodotto. Per maggiori informazioni sul riciclaggio del prodotto, contattare l'ufficio locale, il servizio di smaltimento o il negozio in cui il prodotto è stato acquistato.

GR: Το σύμβολο αυτό που βρίσκεται στο προϊόν ή στη συσκευασία του σημαίνει πως το προϊόν δεν θα πρέπει να αντιμετωπίζεται ως οικιακό απόρριμμα. Αντίθετα, θα πρέπει να παραδίδεται στο αρμόδιο σημείο συλλογής για ανακύκλωση ηλεκτρικού και ηλεκτρονικού εξοπλισμού. Διασφαλίζοντας τη σωστή απόρριψη του προϊόντος αυτού, συντελείτε στην πρόληψη αρνητικών συνεπειών για το περιβάλλον και την ατομική υγεία, οι οποίες θα μπορούσαν, κατά τα άλλα να προκληθούν λόγω ακατάλληλου χειρισμού απόρριψης του προϊόντος αυτού. Για πιο λεπτομερείς πληροφορίες σχετικά με την ανακύκλωση αυτού του προϊόντος, επικοινωνήστε με την τοπική δημοτική υπηρεσία, την υπηρεσία απόρριψης οικιακών αποβλήτων, ή το κατάστημα από όπου προμηθευτήκατε το προϊόν.

BG: Символът върху продукта или неговата опаковка означава, че той не трябва да бъде третиран като битов отпадък. Вместо това, трябва да бъде занесен в някой от центровете за рециклиране на електронна техника. Чрез правилното извеждане от експлоатация на този продукт, Вие ще помогнете за предотвратяване на възможните негативни последствия за околната среда и човешкото здраве, които биха възникнали при неправилното му изхвърляне. За по-подробна информация относно рециклирането на този продукт се свържете с местните органи на управление, център за рециклиране или магазина, откъдето сте го закупили.

CZ: Symbol na výrobku nebo na doprovodných dokumentech k výrobku znamená, že s tímto přístrojem nelze zacházet jako s domovním odpadem. Namísto toho je nutné přístroj předat do nejbližšího sběrného střediska k recyklaci elektrického a elektronického vybavení. Zajištěním řádné ekologické likvidace přístroje pomůžete zamezit možnému škodlivému dopadu na životní prostředí a lidské zdraví, který by jinak mohl vzniknout při nesprávné likvidaci tohoto výrobku. Pro bližší informace ohledně recyklace tohoto výrobku kontaktujte prosím místní úřady, službu likvidace domovních odpadů nebo prodejnu, kde jste produkt koupili.

SK: Tento symbol nachádzajúci sa na výrobku alebo balení označuje, že výrobok nesmie byť braný ako domový odpad. Namiesto toho by ste ho mali dať na vhodné zberné miesto na recykláciu elektrického a elektronického zariadenia. Zaistením správnej likvidácie tohto výrobku pomôžete zabrániť možným negatívnym následkom na životné prostredie a zdravie ľudí, ku ktorým by mohlo dôjsť pri nesprávnej manipulácii s týmto výrobkom. Podrobnejšie informácie o recyklácii tohto výrobku vám poskytne miestny orgán, recyklačné stredisko alebo obchod, v ktorom ste zakúpili výrobok.

EE: See tootel või selle pakendil olev sümbol näitab, et toodet ei tohi käsitseda tavalise olmeprügina. Selle asemel tuleb see anda ümbertöötlemiseks üle asjakohasesse elektri-ja elektroonikaseadmete kogumispunkti. Tagades toote korraliku utiliseerimise, aitate vältida negatiivseid mõjusid keskkonnale ja inimeste tervisele, mida tootejäätmete vale käitlemine muidu kaasa võiks tuua. Selle toote utiliseerimise kohta täpsema teabe saamiseks võtke palun ühendust oma kohaliku omavalitsuse, prügi-ettevõtte või kauplusega, kust te toote ostsite.

SV: Denna symbol på produkten eller förpackningen innebär att produkten inte bör behandlas som hushållsavfall. I stället skall den överlämnas till lämplig samlingsplats för återvinning av elektrisk och elektronisk utrustning. Genom att säkerställa att denna produkt kasseras korrekt, hjälper du till att förhindra potentiella negativa konsekvenser för miljön och människors hälsa, som annars kunde orsakas av olämplig avfallshantering av denna produkt. För mer detaljerad information om återvinning av denna produkt, kontakta dina lokala myndigheter, återvinningscenter eller butiken där du har köpt produkten.

FI: Tämä symboli tuotteessa tai sen pakkauksessa merkitsee, että tätä tuotetta ei saa hävittää kotitalousjätteen mukana. Laite on sen sijaan toimitettava elektronisille ja sähkölaitteille soveltuvaan keräyspisteeseen kierrätettäväksi. Varmistamalla tämän tuotteen asianmukaisen hävitystavan autat suojelemaan ympäristöä ja ihmisten terveyttä mahdollisilta haittavaikutuksilta joita saattaisi ilmetä tämän tuotteen asiattomasta hävittämisestä. Lisätietoja tämän tuotteen kierrättämisestä saat ottamalla yhteyttä paikallisiin viranomaisiin, kierrätyskeskukseen tai myymälään, josta ostit tuotteen.

HR: Simbol na proizvodu ili ambalaži označava da proizvod ne smijete baciti zajedno s kućnim otpadom. Umjesto toga, odnesite ga na odgovarajuće sabirno mjesto za recikliranje električne i elektroničke opreme. Osiguravanjem ispravnog odlaganja ovog proizvoda, spriječit ćete potencijalne negativne učinke na okoliš i ljudsko zdravlje koji će izaći na vidjelo nakon neprikladnog odlaganja ovog proizvoda. Za više informacija o recikliranju ovog proizvoda obratite se lokalnoj službi, reciklažnom centru ili trgovini u kojoj ste kupili ovaj proizvod.

SR: Simbol na proizvodu ili na njegovom pakovanju naznačava da ovaj proizvod možda neće biti tretiran kao otpad iz domaćinstva. Umesto toga će se predati primenljivoj tački za preuzimanje zarad recikliranja električne i elektronske opreme. Starajući se da ovaj proizvod bude pravilno uklonjen, pomoći ćete da se spreče potencijalne negativne posledice za okruženje i ljudsko zdravlje, što može da u suprotnom izazove neodgovarajuće upravljanje otpadom ovog proizvoda. Za detaljnije informacije o recikliranju ovog proizvoda, molimo vas da kontaktirate vašu lokalnu gradsku kancelariju, uslugu otklanjanja vašeg otpada iz domaćinstva ili prodavnicu gde ste kupili proizvod.

DA: Dette symbol på produktet eller emballagen betyder, at produktet ikke må behandles som husholdningsaffald. Det skal i stedet indleveres til et indsamlingssted for genbrug af elektrisk og elektronisk udstyr. Ved at sikre, at dette produkt bliver bortskaffet korrekt, hjælper du med til at forebygge eventuelle negative konsekvenser for miljøet og menneskers helbred, som ellers kunne forårsages af forkert bortskaffelse af dette produkt. Hvis du ønsker mere detaljerede oplysninger om genbrug af dette produkt, bedes du kontakte din lokale myndighed, genbrugsplads, eller den butik, hvor du købte produktet.

NO: Dette symbolet på produktet eller pakken innebærer at produktet ikke skal behandles som husholdningsavfall. I stedet skal det leveres til en gjenvinningstasjon for elektrisk og elektronisk utstyr. Ved å sørge for korrekt avhending av apparatet, vil du bidra til å forhindre potensielle negative konsekvenser for miljøet og menneskers helse, som ellers kunne ha inntruffet grunnet feilaktig avfallshåndtering av produktet. For mer detaljert informasjon om resirkulering av dette produktet, bes du kontakte de lokale myndigheter, en gjenvinningsstasjon, eller butikken der du kjøpte produktet.

UK: Цей символ, нанесений на виріб або його упаковку, означає, що виріб не можна викидати разом із побутовим сміттям. Натомість його слід передати на відповідний пункт збору електричного та електронного обладнання, що підлягає повторній переробці. Подбавши про належну ліквідацію виробу, ви допоможете попередити можливі негативні наслідки для довкілля та здоров'я людей, які могли б виникнути в разі неправильного поводження з цим виробом. Для одержання більш докладної інформації про повторну переробку цього виробу звертайтеся у місцеві органи влади, центр повторної переробки чи в магазин, у якому було придбано виріб.

MK: Симболот на производот или на неговото пакување покажува дека овој производ не смее да се третира како отпад од домаќинствата. Наместо тоа, ќе биде предаден на соодветната станица за отпад за рециклирање на електрична и електронска опрема. Со правилно фрлање на овој производ, ќе помогнете да се спречат потенцијалните негативни последици за животната средина и здравјето на луѓето, кои инаку би можеле да настанат од неправилно ракување со отпадот на овој производ. За подетални информации околу рециклирањето на овој производ, контактирајте ја вашата локална градска канцеларија, сервисот за фрлање на отпад од домаќинствата или продавницата во која сте го купиле производот.

RO: Acest simbol aplicat pe produs sau ambalaj indică faptul că produsul nu ar trebui considerat deșeu casnic. În schimb, acesta trebuie predat centrelor de colectare adecvate de reciclare a echipamentelor electrice și electronice. Asigurând eliminarea corectă a acestui produs, ajutați la prevenirea posibilelor consecințe negative asupra mediului și sănătății umane, care pot fi cauzate tratarea inadecvată a deșeurilor rezultate din acest produs. Pentru informații detaliate, cu privire la reciclarea acestui produs, vă rugăm să contactați autoritățile locale, centrele de reciclare sau magazinul.

HU: Ez a jelölés a terméken vagy a csomagolásán azt jelenti, hogy a készüléket a háztartási hulladéktól külön kell kezelni. Az elhasznált készüléket az elektromos és elektronikai berendezések begyűjtőhelyére kell szállítani. Azzal, hogy gondoskodik a termék megfelelő hulladék elhelyezéséről, segít megelőzni a környezetre és az emberi egészségre gyakorolt lehetséges negatív következményeket, amelyek egyébként a termék helytelen hulladékkezelése esetén előfordulhatnának. A termék újrahasznosításával kapcsolatos bővebb információért, kérjük, vegye fel a kapcsolatot a helyi önkormányzattal, hulladékkezelő szolgáltatókkal, vagy az üzlettel, ahol a terméket megvásárolta.

SL: Simbol na izdelku ali embalaži označuje, da s tem izdelkom ni dovoljeno ravnati kot z običajnimi gospodinjskimi odpadki. Treba ga je oddati na ustrezno zbirno reciklirno mesto za električno in elektronsko opremo. S pravilnim odlaganjem tega izdelka boste pomagali pri preprečevanju potencialnih negativnih vplivov na okolje in zdravje ljudi, ki ga sicer lahko povzroči neprimerno odlaganje tega izdelka. Za podrobnejše informacije o recikliranju tega izdelka se obrnite na lokalne oblasti, pristojne za odstranjevanje odpadkov ali trgovino, v kateri ste kupili izdelek.

AL: Simboli mbi produkt ose mbi paketimin e tij tregon se ky produkt nuk mund të trajtohet si mbeturinë shtëpiake. Në vend të kësaj ai do të dorëzohet pranë pikës përkatëse të grumbullimit për riciklimin e pajisjeve elektrike dhe elektronike. Duke u siguruar që ky produkt të hidhet siç duhet, ju do të ndihmojë në parandalimin e pasojave negative të mundshme për mjedisin dhe shëndetin e njeriut, e cila mund të ndryshe të shkaktohen nga trajtimi i papërshtatshëm i mbetjeve të këtij produkti. Për informacion më të detajuar mbi riciklimin e këtij produkti, ju lutemi kontaktoni zyrën tuaj lokale të qytetit, shërbimin e hedhjes së mbeturinave shtëpiake ose dyqanin ku keni blerë produktin.

LT: Šis simbolis ant gaminio ar pakuotės reiškia, kad gaminio negalima išmesti su buitinėmis atliekomis. Jį reikia nugabenti į atitinkamą elektrinių ir elektroninių prietaisų surinkimo punktą perdirbimui. Pasirūpindami tuo, kad gaminys būtų tinkamai utilizuotas, padėsite apsisaugoti nuo neigiamų pasekmių aplinkai ir žmonių sveikatai, kurias priešingu atveju sukeltų netinkamas šio gaminio utilizavimas. Norėdami gauti išsamesnę informaciją apie šio gaminio perdirbimą, kreipkitės į miesto valdžios instituciją, vietinę buitinių atliekų tvarkymo tarnybą ar paroduotuvę, kurioje įsigijote gaminį.

LV: Šis simbols uz izstrādājuma un iepakojuma norāda, ka izstrādājumu nevar izmest sadzīves atkritumos. Tā vietā to var nodot piemērotā elektrisko un elektronisko iekārtu pārstrādājamo atkritumu savākšanas vietā. Nodrošinot, ka šis izstrādājums tiek izmests pareizā veidā, varat palīdzēt novērst potenciāli negatīvo ietekmi uz apkārtējo vidi un cilvēku veselību, ko pretējā gadījumā var radīt nepareiza šī izstrādājumu atkritumu apsaimniekošana. Lai saņemtu papildinformāciju par izstrādājuma pārstrādi, sazinieties ar vietējo pārvaldi, pārstrādes centru vai tirdzniecības vietu, kurā iegādājāties izstrādājumu.

PL: Ten symbol umieszczony na produkcie lub opakowaniu oznacza, że produktu nie wolno usuwać razem ze zwykłymi odpadkami z gospodarstw domowych. Zamiast tego należy go przekazać odpowiedniemu punktowi zbiórki przekazującemu

urządzenia elektryczne i elektroniczne do recyklingu. Pilnując odpowiedniego usunięcia produktu, pomagasz zapobiegać ewentualnych negatywnym konsekwencjom dla środowiska i zdrowia ludzkiego, które mogłyby

zostać spowodowane niewłaściwym usunięciem zużytego produktu. Szczegółowe informacje dotyczące recyklingu opisywanego produktu można uzyskać od władz lokalnych, służby zbiórki odpadów z gospodarstw domowych lub u sprzedawcy urządzenia.

Почитувани корисници,

Нашата цел е да ви понудиме високо квалитетни производи кои ги надминуваат вашите очекувања. Вашиот апарат е произведен во модерни капацитети и е внимателно и особено тестиран за квалитет. Ова упатство е подготвено за да ви помогне да го користите апаратот, кој е произведен со користење на најнова технологија, со доверба и максимална ефикасност. Пред да го користите апаратот, внимателно прочитајте го овој водич кој ги содржи основните информации за безбедна инсталација, одржување и употреба. Контактирајте го најблискиот овластен сервисен центар за инсталацијата на вашиот производ.

Содржина

Претставување и големина на производот

Предупредувања

Подготовка за инсталација и употреба

Користење на рерната

Чистење и одржување на производот

Сервис и транспорт

Контролен панел за 4 грејач:

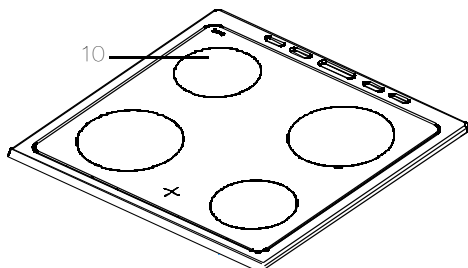
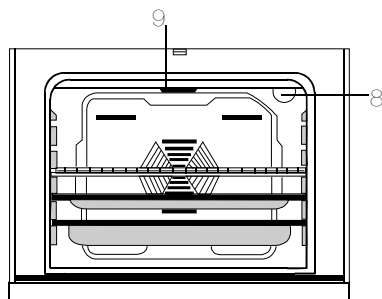
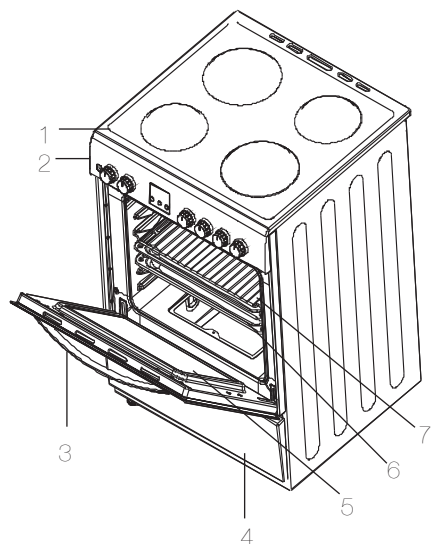

Димензии			
МОДЕЛ	длабочина (цм)	ширина (цм)	ВИСИНА (цм)
KF-56FVMT15WL-CH	50	60	85

- 1- Пливање
- 2- Контролен панел
- 3- Рачка за врата на рерната
- 4- Покривка на фиока
- 5- Стаклена врата
- 6- Фиока за печење
- 7- жична мрежа
- 8- светилка за печка
- 9-отпорот на предната страна
- 10-Highlite елемент

ВТОР ДЕЛ: БЕЗБЕДНОСНИ ПРЕДУПРЕДУВАЊА

ВНИМАТЕЛНО И ЦЕЛОСНО ПРОЧИТАЈТЕ ГИ ОВИЕ УПАТСТВА ПРЕД ДА ГО КОРИСТИТЕ УРЕДОТ И ЧУВАЈТЕ ГИ НА ПОГОДНО МЕСТО ЗА ДА ГИ ПРОЧИТАТЕ КОГА ЌЕ ИМАТЕ ПОТРЕБА.

ОВА УПАТСТВО Е ЗАЕДНИЧКО ЗА ПОВЕЌЕ МОДЕЛИ. ВАШИОТ УРЕД МОЖЕ ДА НЕМА НЕКОИ ОД ОДЛИКИТЕ КОИ СЕ ОПИШАНИ ВО ОВОЈ ПРИРАЧНИК. ПРИ ЧИТАЊЕТО НА ПРИРАЧНИКОТ, ОБРАТЕТЕ ВНИМАНИЕ НА ИЗРАЗИТЕ СО СЛИКИ.

Општи безбедносни предупредувања

Овој уред може да се користи од деца од 8 години и нагоре и лица со намалени физички, осетни или ментални способности или недостаток од искуство и знаење, доколку истите се под надзор или им биле дадени инструкции во врска со употребата на уредот на безбеден начин и доколку ги разбираат можните опасности. Децата не смеат да играат со уредот. Чистењето и одржувањето не смеат

да се извршуваат од деца без надзор.

ПРЕДУПРЕДУВАЊЕ:
Уредот и неговите достапни делови се вжештуваат за време на употребата. Треба да внимавате да не ги допирате грејните елементи.

Децата помали од 8 години треба да се држат настрана, освен доколку постојано не ги надгледувате.

- **ПРЕДУПРЕДУВАЊЕ:**
Ненадгледувано готвење на плоча со маст или масло може да предизвика пожар. **НИКОГАШ** не го гасете пожарот со вода, туку исклучете го уредот и потоа покријте го огнот со капак или противпожарно ќебе.
- **ПРЕДУПРЕДУВАЊЕ:**
Опасност од пожар:

Не чувајте предмети на површините за готвење.

- ПРЕДУПРЕДУВАЊЕ: Ако површината е напукната, исклучете го уредот за да избегнете електричен удар.
- За плочи кои имаат и капак, ако има нешто истурено, тоа треба да се тргне од капакот пред да се отвори. Исто така, плочата треба да се излади пред да се затвори капакот.
- Уредот не е наменет да биде управуван преку надворешен тајмер или одделен систем на далечинско управување.
- ПРЕДУПРЕДУВАЊЕ: За да спречите превртување на уредот, мора да ги инсталирате стабилизирачките

потпирачи (за детална информација прочитајте го упатството на комплетот против навалување).

- За време на користењето, уредот станува жежок. Треба да внимавате да не ги допирате грејните елементи во фурната.
- За време на употреба, рачките на некои предмети може да се вжештат.
- Немојте да користите абразивни средства за чистење или остри метални предмети за да ја чистите вратата на фурната бидејќи тие можат да ја изгребат површината, што може да доведе до пукање на стаклото или оштетување на површината.
- Немојте да користите парочистачи за

чистење на уредот.

• ПРЕДУПРЕДУВАЊЕ:

Осигурете се дека уредот е исклучен пред да ја заменувате ламбата, со цел да избегнете можност од електричен удар.

• ВНИМАНИЕ: При употреба, деловите кои се на дофат може да станат жешки. Децата треба да се држат понастрана од уредот.

- Вашиот уред е произведен во согласност со сите применливи локални и меѓународни стандарди и правила.
- Одржувањето и поправката мора да биде извршена само од страна на овластен сервисер. Инсталација и поправка од страна на неовластени техничари може да ве доведе во опасност. Опасно е да ги изменувате или модифицирате спецификациите на уредот на било кој начин.
- Пред инсталацијата, осигурете се дека локалните услови на мрежата (видот и притисокот на гасот или напонот и фреквенцијата на струјата) се во согласност со барањата на уредот. Барањата Овој уред е

наменет само за готвење храна и само за домашна употреба, и не треба да се користи за никоја друга намена или апликација, како на пример недомашна употреба или употреба во комерцијални цели или за затоплување на простории.

- Немојте да го кревате или поместувате уредот со повлекување врз рачката од вратата.
- Треба да се преземат сите можни безбедносни мерки за да се обезбеди вашата сигурност. Бидејќи стаклото може да се скрши, треба да бидете внимателни при чистење и да избегнувате гребење. Избегнувајте удари со садови врз стаклото.
- Осигурете се дека напојниот кабел не е заглавен при инсталацијата. Ако кабелот е оштетен, мора да се замени од страна на производителот, неговиот сервисен агент или слично обучени лица, со цел да се избегне незгода.
- Не им дозволувајте на децата да се качуваат на вратата или да седат врз неа кога таа е отворена.
- Предупредувања за инсталацијата
- Немојте да го користите уредот пред целосно да биде инсталиран.
- Уредот мора да го постави и пушти во работа овластен техничар. Производителот не е одговорен за каква било штета што може да настане поради лошо поставување и инсталација од неовластени лица..
- При отпакувањето, проверете дека не е оштетен при транспортот. Во случај на

дефект, немојте да го користите уредот и веднаш стапете во контакт со овластен сервисер. Бидејќи материјалите што се користени за пакување (најлон, палета, стиропор, и др.) може да бидат опасни за децата, тие треба да се соберат и веднаш да се отстранат.

- Заштитете го уредот од атмосферски влијанија. Не изложувајте го на сонце, дожд, снег или прав.
- Опкружувачките елементи на уредот (кабинетот) мора да бидат отпорни на температура од најмалку 100C.
- За време на употреба
- При првата употреба на фурната, ќе осетите извесен мирис кој излегува од изолирачките материјали и од грејачите. Затоа, пред да поставите јадење, пуштете ја на максимална температура околу 45 минути. Во исто време, треба соодветно да ја проветрите просторијата каде што е сместен производот.
- Во текот на употребата, внатрешната и надворешната површина на фурната се вжештуваат. При отворање на вратата, отстапете еден чекор за да ја избегнете жешката пареа која излегува од внатре. Постои ризик од изгореници.
- Кога уредот работи, немојте да поставувате запаливи материјали во или на него.
- Секогаш користете ракавици за фурна при вадење или поместување на храната во фурната.
- Не оставајте го шпоретот без надгледување кога готвите со масти или масла. Може да се запалат при големо загревање.

Никогаш не турајте вода врз пламен предизвикан од масло. Покријте ја тавата со нејзиниот капак за да го задушите пламенот и исклучите го шпоретот.

- Секогаш поставувајте ги тавите во центарот на грејната зона и завртете ги рачките на безбедна позиција за да не можат да се зафатат или турнат.
- Ако уредот не го користите долго време, исклучете го од струја. Главниот прекинувач на уредот нека биде исклучен. Исто така, кога не го користите уредот, држете го вентилот за гас исклучен.
- Осигурете се дека контролните копчиња на уредот се на „0“ (стоп) позиција секогаш кога не се користи.
- Тавите се навалуваат при извлекување. Внимавајте да не истуристе жешка течност.
- Кога вратата или фиоката од фурната е отворена, не оставајте ништо врз неа. Може да ја нарушите рамнотежата на шпоретот или да ја скршите вратата.
- Не оставајте тешки или запаливи предмети (најлон, пластични кеси, хартија, крпи и др.) во долната фиока. Тоа вклучува и прибор за готвење со пластични додатоци (на пр. рачки).
- Не обесувајте крпи или алишта на уредот или на неговите рачки.
- За време на чистење и одржување
- Секогаш исклучувајте го уредот пред какви било интервенции, како чистење или одржување. Тоа може да го сторите со извлекување на кабелот или со исклучување на главните

прекинувачи.

- Не ги отстранувајте контролните копчиња за да ја исчистите контролната плоча

• ЗАРАДИ ЕФИКАСНОСТ И БЕЗБЕДНОСТ НА УРЕДОТ, ПРЕПОРАЧУВАМЕ СЕКОГАШ ДА КОРИСТИТЕ ОРИГИНАЛНИ РЕЗЕРВНИ ДЕЛОВИ И ВО СЛУЧАЈ НА ПОТРЕБА ДА ПОВИКУВАТЕ САМО ОВЛАСТЕНИ СЕРВИСИ.

Предупредувања за инсталацијата

- Не ракувајте со апаратот пред да биде целосно инсталиран.
- Апаратот мора да биде инсталиран од страна на овластен мајстор и пуштен во употреба. Производителот не е одговорен за било каква штета која може да биде предизвикана од неисправно поставување и инсталација од страна на неовластени лица.
- Кога ќе го отпакувате апаратот, осигурајте се дека не е оштетен за време на транспортот. Во случај на некаков дефект, не го користете апаратот и веднаш контактирајте го квалификуваниот сервисер. Бидејќи материјалите кои се користат за пакување (најлон,

хефталици, стиропор...и.т.н.) може да предизвикаат штетни влијанија кај децата, истите треба веднаш да се соберат и да се отстранат.

- Заштитете го апаратот од атмосферските влијанија. Не го изложувајте на влијанија како што се сонце, дожд, снег и.т.н.
- Материјалите кои го опкружуваат апаратот (витрината) мора да бидат способни да издржат температура од минимум 100°C.

За време на употребата

- Кога за прв пат ќе ја вклучите рерната, ќе се појави одредена миризма од материјалите за изолација и грејачите. Поради таа причина, пред да ја користите рерната, вклучете ја на празно на максимална температура во рок од 45 минути. Во исто време, треба правилно да ја проветрите средината во која е инсталиран производот.
- За време на употребата, надворешните и внатрешните површини на рерната се загреваат. Кога ја отворите вратата на рерната, потргнете се наназад за да ја избегнете жешката пара која излегува од рерната. Може да постои опасност од изгореници.
- Не ставајте запаливи или експлозивни материјали, во или близу апаратот додека тој работи.
- Секогаш користете ракавици за рерна за да ја вадите и заменуваате храната во рерната.
- Не го оставајте шпоретот додека готвите со цврсти или течни масла. Можат да се запалат во случајна прекумерно загревање. Никогаш не турувајте вода на пламењата кои се предизвикани од масло. Покријте ги тенџерето

или тавата за пржење со соодветниот капак, со цел да се задуши пламенот кој се појавил во овој случај и исклучете го шпоретот.

- Ако нема да го користите апаратот подолг период, исклучете го од струја. Главното копче нека биде исклучено. Исто така, кога не го користите апаратот, нека биде исклучен вентилот за гас.
- Осигурајте се дека копчињата за регулирање на апаратот се секогаш во позиција „0“ (стоп) кога тој не се користи.
- Плеховите се навалуваат при вадењето. Внимавајте да не дозволите да се прелее жешка течност.
- Кога вратата или фиоката на рерната е отворена, не ставајте ништо врз неа. Може да се неурамнотежи апаратот или да се скрши капакот.
- Не ставајте тешки предмети или запаливи или разгорувачки артикли (најлон, пластични кеси, хартија, крпи...и.т.н.) во фиоката. Ова вклучува и садови со пластични додатоци (на пример, рачки).
- Не закачувајте пешкири, кујнски крпи или облека на апаратот или неговите рачки.
- За време на чистењето и одржувањето
- Секогаш исклучувајте го апаратот пред операции како што се чистење и одржување. Можете да го направите тоа откако ќе го исклучите апаратот или откако ќе ги исклучите главните копчиња.
- Не ги отстранувајте копчињата за регулирање за да го исчистите контролниот панел.

- ЗА ДА СЕ ЗАДРЖИ ЕФИКАСНОСТА И БЕЗБЕДНОСТА НА ВАШИОТ АПАРАТ, ВИ ПРЕПОРАЧУВАМЕ СЕКОГАШ ДА КОРИСТИТЕ ОРИГИНАЛНИ РЕЗЕРВНИ ДЕЛОВИ И ДА ГИ ПОВИКАТЕ САМО НАШИТЕ ОВЛАСТЕНИ СЕРВИСЕРИ ВО СЛУЧАЈ НА ПОТРЕБА.

Стапете во контакт со овластен сервис за монтирање на вашата рерна.

МОНТИРАЊЕ НА РЕРНАТА

Има неколку фактори на кои треба да се обрне внимание при монтирањето на вашата рерна.

Обрнете особено внимание на подолу наведените предлози, за да можете да спречите проблеми и/или опасни ситуации што може да се појават подоцна.

Може да се постави во близина на друг мебел, под услов висината на другиот мебел да не ја надминува висината на плочата за готвење.

Треба да обрнете внимание да не се постави во близина на фрижидер или запаливи или незапаливи материјали, какви што се пердиња, водоотпорна облека итн. кои горат брзо.

Мора да има барем 2 cm празен простор меѓу задниот капак на рерната и ѕидот, заради циркулација на воздухот.

Мебелот во близина на рерната мора да биде направен од материјал отпорен на топлина повисока за 50 °C од собната температура.

Ако мебелот во кујната е повисок од плочата на која е поставен шпоретот, тој треба да биде настрана од шпоретот барем 11 cm.

Минималните висини од плочата на шпоретот и висечките елементи на ѕидот и фурната над шпоретот, се прикажани подолу. Така, фурната мора да биде поставена на минимална висина од 650 mm над тавчето за готвење.

Ако нема фурна, оваа висина не смее да биде пониска од 700 mm.

Мора да се намонтира директно на подот, а не на некаква основа.

ПОВРЗУВАЊЕ СО СТРУЈА И БЕЗБЕДНОСТ

При поврзувањето со струја, мора да ги следите упатствата наведени подолу.

Кабелот за заземјување мора да биде поврзан со терминал. Треба да се осигурите дека кабел со изолација ќе биде поврзан за изворот на напојување. Доколку нема соодветен заземјен штекер за струја кој е во согласност со важечката законска регулатива таму каде што ќе се монтира апаратот, веднаш стапете во контакт со овластен сервис.

Заземјениот штекер за струја мора да биде во близина на апаратот. Во никој случај не смеете да користите продолжен кабел.

Кабелот за струја не смее да се допира до жешката површина на производот.

Во случај на оштетен кабел за струја, веднаш стапете во контакт со квалификуван сервис. Кабелот мора да биде заменет од овластен сервис.

Неправилното поврзување со струјата може да го оштети вашиот апарат. Таквата штета не е опфатена со гаранцијата.

Кабелот за струја не смее да се допира до жешките делови од апаратот. Кабелот за струја не смее да се допира до задната страна од апаратот. Во спротивно, кабелот за струја може да се оштети. Таквата ситуација може да доведе до струен удар.

Производителот изјавува дека нема да понесе одговорност за каква било штета или загуба што произлегла од непочитување на следните безбедносни правила.

Обезбедете средства за исклучување од напојувањето преку воздушна празнина кај контакторот од барем 3 mm во сите активни (фази) спроводници. Таквите средства за исклучување треба да бидат вградени во фиксните жици согласно правилата за жици.

Уредот е предвиден за фиксно поврзување со извор на струја. Поврзувањето на производот мора да го направи овластен техничар. За фиксно поврзување, употребете тип на кабел за напојување H05VV, H05V2V2 или H05RR.

Одредени уреди дозволуваат поставување на специјален приклучок (Perilex или Norplug). Ако е потребно, заменете го со истиот резервен дел што е наведен.

Користете 16A/400V 5 за Perilex приклучок и 25A/250V за Norplug.

Овие приклучоци може да се користат само во одредени земји. Апаратот е направен да работи со струја од 220-240 V и 380-415V 3N. Ако спецификациите за електричната мрежа се различни од оние што се бараат, веднаш стапете во контакт со овластен сервис.

За фиксни поврзувања, употребете кабли со димензии 3x2,5mm² и 3x4mm² согласно ознаката за напојување на уредот и таа на кутијата со терминали.

ОПШТИ ПРЕДУПРЕДУВАЊА И МЕРКИ

Вашиот уред е произведен во согласност со соодветните упатства за безбедност за електрични апарати. Одржувањето и поправањето мора да го врши техничар од овластен сервис којшто е обучен од производителот. Монтирањето и поправките без следење на правилата може да предизвикаат опасности.

Надворешните површини се загреваат кога апаратот е во функција. Внатрешните површини на рерната, деловите што произведуваат топлина и пареата се навистина многу жешки. Дури и кога апаратот е исклучен, овие делови остануваат жешки уште извесно време. Не допирајте ги жешките површини. Држете ги децата понастрана од апаратот.

Не оддалечувајте се од шпоретот кога готвите со масло во тврда или течна состојба. Маслото може да се запали во услови на прегревавање. Никогаш не истурајте вода врз пламен кој настанал од масло.

Покријте го тенџерето или тавата со капак за да го задушите пламенот и исклучете го шпоретот.

За да можете да ја користите рерната за готвење, мора да ги наместите копчињата за регулирање на топлината и да го испрограмираете часовникот. Во спротивно, рерната нема да работи.

Не оставајте никакви предмети врз вратата на рерната или на фиоката кога се отворени. Може уредот да изгуби рамнотежа или пак да го скршите капакот.

Не ставајте тешки работи, запаливи предмети или предмети што лесно горат (најлон, пластични ќесиња, хартија, облека и сл.) во долната фиока.

Исклучете го апаратот кога не го користите.

Заштитете го апаратот од какви било атмосферски влијанија. Не оставајте го изложен на временски услови како сонце, дожд, снег, прашина итн.

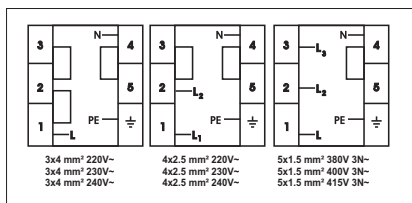

КОРИСТЕЊЕ НА РЕРНАТА

Контролен панел



Контролно копче за функции на рерната

За да ја изберете саканата функција за готвење, свртете го копчето кон соодветниот симбол. Деталите за функциите на рерната се објаснети во следниот дел.

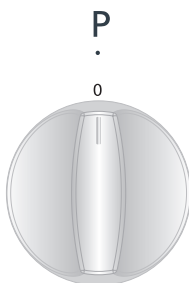

Контролно копче за функции на рерната

За да ја изберете саканата функција за готвење, свртете го копчето кон соодветниот симбол. Деталите за функциите на рерната се објаснети во следниот дел.



ГЕНЕРАЛЕН ИЗГЛЕД И ТЕХНИЧКИ ФУНКЦИИ НА

YE56	
ДОЛЕН ГРЕЈАЧ	1000 ВАТИ
ГОРЕН ГРЕЈАЧ	1000 ВАТИ
ГРИЛ	1600 ВАТИ

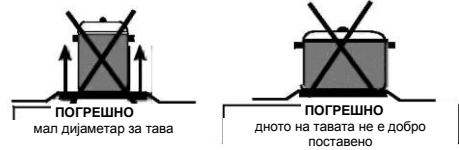
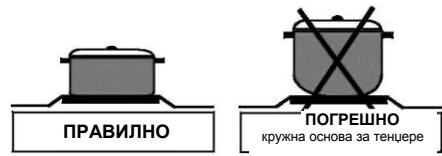

Се електричната рингла се управува со 7-фазно копче. „0“ означува позиција на исклучено. Употребата на другите 6 фази се наведени подолу.

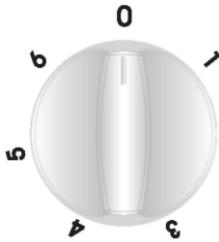

1. Одржување топла рингла
- 2-3. Позиција за греење на ниска температура
- 4-5-6. Готвење - пржење и вриење

Со електричните рингли треба да користите тави со рамно дно. Шпоретот се користи најефикасно кога тавите се со соодветна големина и рамно дно. Не се препорачува користење на мали тави со големи рингли, затоа што така се губи топлината и залудно се троши струјата.

По готвењето, уверете се дека е исклучен уредот и дека прекинувачот е на „0“.

Исто така, никогаш не допирајте го бидејќи е загреан извесно време откако ќе го исклучите.

Не дозволувајте да се доближуваат деца до уредот.

Исчистете го уредот со влажна крпа по користењето. Ако премногу се извалка, можете да употребите вода и детергент за да го исчистите добро.

Загревајте неколку минути за да се исуши горниот дел по чистењето. Ако не планирате да го користите горниот дел извесно време, гледајте да има тенок слој на масло врз него.

Функции на рерната

* Функциите на рерната може да се разликуваат во зависност од моделот на вашиот производ.



Ламба на рерната:

Ќе се вклучи само сијаличката на рерната и ќе остане вклучена во сите функции за готвење.



Функција за статично готвење:

Термостатот и предупредувачките светла на рерната ќе се вклучат,

а долниот и горниот грејач ќе почнат да работат. Функцијата за статично готвење испушта топлина, обезбедувајќи рамномерно готвење на храната од горе и од долу. Ова е идеално за подготвување на печива, торти, печени тестенини, лазањи и пица. Се препорачува рерната претходно да се загрее околу 10 минути и најдобро е да се готви само на една полица кај оваа функција.



Функција за готвење од долу:

Термостатот и предупредувачките светла на рерната ќе се вклучат, а долниот грејач ќе почне да работи. Функцијата за готвење од долу е идеална за печење пица, бидејќи топлината се крева од дното на рерната и ја загрева храната горе. Оваа функција е погодна за загревање на храната наместо за готвење.



Функција за готвење од горе:

Термостатот и предупредувачките светла на рерната ќе се вклучат, а грејачот за печење на скара ќе почне да работи. Кај овој тип на готвење, топлината која се шири од горниот грејач ја готви горната страна на храната. Функцијата за готвење од горе е идеална за пржење на горната страна на веќе зготвената храна и за загревање на храната.



Функција за печење на скара:

Термостатот и предупредувачките светла на рерната ќе се вклучат, а грејачот за печење на скара ќе почне да работи. Функцијата се користи за печење на скара и затоплување на храна; користете ги горните полици на рерната. Лесно поминете ја металната решетка со масло за да спречите лепење на храната и ставете ја храната на средината на решетката. Секогаш

ставајте плех одоздола за да ги фати капките масло или маст. Препорачливо е претходно да се загрее рерната околу 10 минути. Предупредување: При печење на скара, вратата од рерната мора да биде затворена, а температурата на рерната треба да се прилагоди на 190°C.



Функција за побрзо печење на скара:

Термостатот и предупредувачките светла на рерната ќе се вклучат, а грејачот за печење на скара ќе почне да работи. Функцијата се користи за побрзо печење на скара и за покривање на поголема површина, како што е печењето на меса; користете ги горните полици на рерната. Лесно поминете ја металната решетка со масло за да спречите лепење на храната и ставете ја храната на средината на решетката. Секогаш ставајте плех одоздола за да ги фати капките масло или маст. Препорачливо е претходно да се загрее рерната околу 10 минути. Предупредување: При печење, вратата од рерната мора да биде затворена, а температурата на рерната треба да се прилагоди на 190°C

Користење на механички тајмер

1.

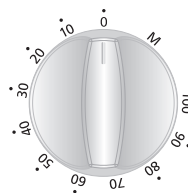

2.

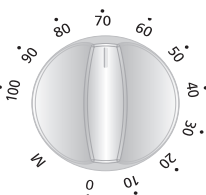

1.Рачно работење

Кога ќе го поставите копчето на тајмерот на позицијата која покажува на М како што е прикажано на сликата, ќе можете постојано да ја користите рерната. Кога копчето на тајмерот е во позиција 0, рерната нема да работи.

2.Работење со прилагодување на времето

Наместете го посакуваното време на готвење со вртење на копчето на тајмерот до одреден временски интервал помеѓу 0 - 100 минути. На крајот на овој временски период, рерната ќе престане да работи и тајмерот уште еднаш ќе даде звучно предупредување.

Додатоци

Производот се испорачува со додатоци. Можете, исто така, да користите и додатоци кои ќе ги купите од друга страна, но мора да бидат отпорни на топлина и пламен. Можете да користите и стаклени садови, калапи за торти и плехови за рерна кои се соодветни за користење во рерна. Следете ги упатствата на производителот кога употребувате други додатоци. Во случај да се користат садови со мали димензии, ставете го садот врз металната решетка, бидејќи целосно ќе се наоѓа на средниот дел од решетката. Ако храната што треба да се зготви не го покрива целосно плехот од рерната, ако храната е земена од длабоко замрзнување или ако плехот се користи за собирање на соковите од храната кои течат во текот на печењето, промените

на формата ќе може да се забележат во плехот. Ова се должи на високите температури кои се јавуваат за време на готвењето. Плехот ќе се врати во својата првобитна форма кога ќе се излади по готвењето. Ова е нормален физички настан што се случува за време на пренос на топлина. Не ставајте вжештени стаклени тави и садови во ладна средина директно од рерната за да се спречи кршење на тавата или садот. Не ставајте на ладни и влажни површини. Поставете на сува кујнска крпа и дозволете полека да се излади. Кога ја користите скарата од рерната; препорачуваме (каде што е соодветно) да ја користите решетката која е испорачана со производот. Кога ја користите металната решетка;

ставете плех врз една од долните полици за се овозможи собирање на маслото. Може да се додаде вода во плехот за да се помогне при чистењето. Како што е објаснето во соодветните точки, никогаш не се обидувајте да го користите потпалувачот за скара кој работи на гас без заштитниот капак на скарата. Ако вашата рерна има потпалувач за скара кој работи на гас, но недостасува топлотниот штит на скарата, или ако е оштетен и не може да се употреби, побарајте резервен дел од најблискиот сервисен центар.

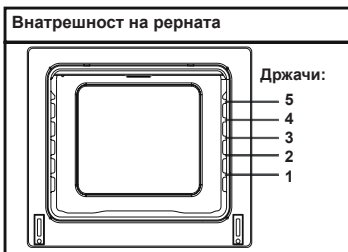

Додатоци за рерна

Додатоците за рерната може да се разликуваат во зависност од моделот на вашиот производ.

Метална решетка

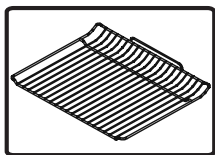

Металната решетка се користи за печење на скара или за ставање на различни садови.

ПРЕДУПРЕДУВАЊЕ- Наместете ја решетката правилно на соодветниот

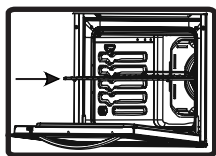

држач во внатрешноста на рерната и турнете ја наназад.

Плиток плех

Плиткиот плех се користи за печење на печива како што се колачи и т.н. За правилно да го наместите плехот во внатрешноста, ставете го на било кој држач и турнете го наназад.

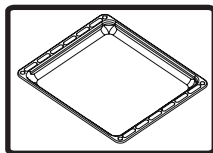

Длабок плех

Длабокиот плех се користи за готвење на варива. За правилно да го наместите плехот во внатрешноста, ставете го на било кој држач и турнете го наназад.

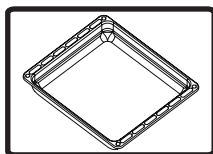

ЧИСТЕЊЕ И ОДРЖУВАЊЕ НА РЕРНАТА

ЧИСТЕЊЕ

Пред да почнете да ја чистите рерната, проверете дали сите контролни копчиња се исклучени и дали апаратот е изладен. Исклучете го апаратот.

Не користете средства за чистење што содржат честици кои можат да

ги изгребат емајлираните и бојадисани делови од рерната. Користете кремасти или течни средства за чистење, кои не содржат честици. Бидејќи можат да ги оштетат површините, не користете корозивни кремове, абразивни прашоци за чистење, груби жици за чистење садови или тешки алати. Во случај вишокот течности кои се прелеваат на вашата рерна да почнат да горат, тоа може да предизвика оштетување на емајлот. Веднаш исчистете ги прелеаните течности. Не користете средства на пара за чистење на рерната.

Чистење на внатрешноста на рерната

Не заборавајте да ја исклучите рерната, пред да почнете да ја чистите. Ке добиете најдобри резултати ако ја чистите внатрешноста на рерната додека рерната е малку топла. Избришете ја рерната со меко парче ткаенина потопено во насапунета вода после секоја употреба. Потоа повторно избришете, овој пат со намокрена крпа и добро исушете. Комплетно чистење со користење на суви и прашести средства за чистење. За производ со катализаторски емајлирани рамки, задните и страничните сидови на внатрешниот дел на рамката не бараат чистење. Сепак, во зависност од употребата, се препорачува да ги замените по одреден временски период.

ОДРЖУВАЊЕ

Менување на сијаличката на рерната

Промената на ламбата на рерната мора да биде извршена од страна на овластен мајстор. Мокноста на сијалицата треба да биде 230 волти, 25 вати, тип E14, T300; пред менување на ламбата, рерната треба да биде исклучена и изладена.

Дизајнот на ламбата е специфичен за употреба во апарати за готвење во домаќинствата и не е погоден за осветлување на соби во домаќинствата.

СЕРВИС И ТРАНСПОРТ БАРАЊА ПРЕД ПОДЛОЖУВАЊЕ НА СЕРВИС

Ако рерната не работи:

Рерната може да е исклучена бидејќи имало прекин на електричната енергија. На моделите кои се опремени со тајмер, може да не е регулирано времето.

Ако рерната не загрева:

Топлината може да не е прилагодена со копчето за регулирање на грејачот на рерната.

Ако внатрешната ламба за осветлување не се пали:

Мора да се регулира струјата. Мора да се изрегулира ако ламбите се неисправни. Ако се неисправни, може да ги смените според водичот.

Готвење (ако долниот и горниот дел

не готват подеднакво):

Регулирајте ги местополжбата на полиците, времето на готвење и вредностите на топлината според упатството.

Освен овие, ако сѐ уште имате некаков проблем со производот, јавете се во „овластениот сервис“.

Преземете мерки за надворешните површини (стаклени и бојадисани површини) на рерната за да се заштитат од можни удари.

ИНФОРМАЦИИ ПОВРЗАНИ СО ТРАНСПОРТОТ

Ако ви треба транспорт:

Чувајте ја оригиналната опаковка на производот и носете го со оригиналната опаковка кога треба да се пренесува. Следете ги знаците за транспорт на опаковката. Залепете го шпоретот на горните делови, капаците и носачите на тенџериња со панелите за готвење.

Ставете хартија помеѓу горниот капак и панелот за готвење, покријте го горниот капак, а потоа залепете го со страничните површини на рерната.

Залепете картон или хартија на предниот капак на внатрешното стакло на рерната, бидејќи тоа ќе биде соодветно за плеховите, за металната решетка за скара и тавите во рерната за да не се оштети капакот на рерната за време на транспортот. Исто така, залепете ги капаците на рерната за страничните сидови.

Ако ја нема оригиналната опаковка:

Dragi kupec,

želimo vam ponuditi visoko kakovostne izdelke, ki presegajo vaša pričakovanja. Vaša naprava je bila izdelana v sodobnih obratih in njena kakovost je skrbno preverjena. Ta navodila za uporabo so pripravljena, da vam pomagajo uporabljati napravo, ki je bila izdelana z najsodobnejšo tehnologijo z zaupanjem in najboljšo učinkovitostjo. Pred uporabo naprave skrbno preberite ta navodila, ki vključujejo osnovne informacije o varni namestitvi, vzdrževanju in uporabi. Za namestitev izdelka kontaktirajte najbližji pooblaščen servisni center.

Vsebina

Predstavitev in velikost izdelka

Opozorila

Priprava za namestitev in uporabo

Uporaba pečice

Čiščenje in vzdrževanje izdelka

Servis in transport

Nadzorna plošča za grelec 4:

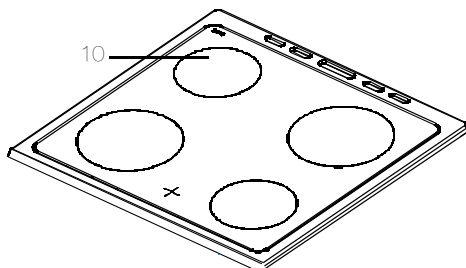
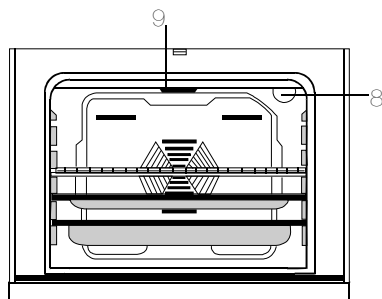
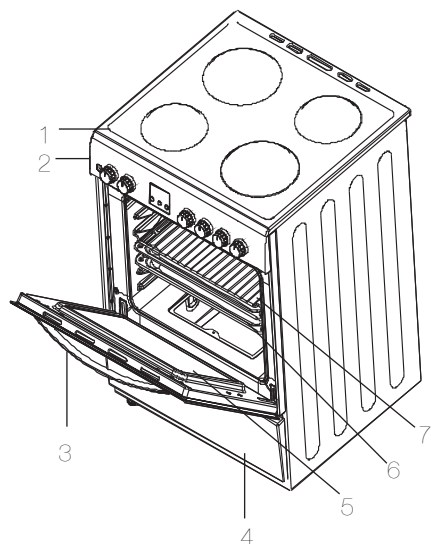

Dimenzije			
MODEL	Globina (cm)	širina (Cm)	VIŠINA (Cm)
KF-56FVMT15WL-CH	(50)	60	(85)

- 1 - Kuhalna plošča
- 2. Nadzorna plošča
- 3. Ročaj za pečico
- 4 - Pokrov predala
- 5-vratno steklo
- 6. Pladenj za pečico
- 7-žična mreža
- 8 Žarnica pečice
- 9- sprednji upor
- 10-Highlite element

DEL 2 OPOZORILA ZA VARNOST

- Pozorno in popolnoma preberite ta navodila pred uporabo vašega aparate in jih hranite na priročnem mestu, da jih lahko pogledate, kadar je to potrebno.
- Ta priročnik je pripravljen za več modelov skupaj. Vaš aparat morda nima nekaterih funkcij, ki so navedene v teh navodilih. Bodite pozorni na izraze, ki imajo številke, medtem ko berete ta navodila za uporabo

Splošna opozorila za varnost

- Če so pod nadzorom odraslih oseb ali dobivajo navodila za uporabo stroja na varen način in razumejo možne nevarnosti lahko ta aparat uporabljajo otroci, ki so stari 8 let in več, in osebe z zmanjšanimi fizičnimi, čutnimi ali duševnimi sposobnostmi ali osebe s pomanjkljivimi izkušnjami in znanjem. Otroci se ne smejo igrati z aparatom. Čiščenje in vzdrževanje s strani uporabnika ne smejo

opravljati otroci brez nadzora.

- **OPOZORILO:** Ta aparat in njegovi dostopni deli se pri uporabi segrejejo. Pazite, da se ne dotaknete grelnih delov.
- Otroci mlajši od 8 let naj ne bodo v bližini aparata, razen če jih stalno nadzorujete.
- **OPOZORILO:** Nenadzorovano kuhanje na štedilniku z mastjo ali oljem je lahko nevarno in lahko povzroči požar. **NIKOLI** ne poskušajte pogasiti požar z vodo, temveč izklopite aparat in nato plamen pokrijte na primer s pokrovko ali požarno odejo.
- **OPOZORILO:** Nevarnost požara: ne shranjujte predmete na kuhalnih površinah
- **OPOZORILO:** Če

je površina počena, izklopite aparat, da se prepreči možnost električnega udara.

- Za kuhališča, ki vključujejo pokrov, je treba pred odpiranjem vsako razlitje odstraniti iz pokrova. In tudi površina kuhališča se naj ohladi, preden zaprete pokrov.
- Aparat ni namenjen, da z njim upravlja zunanjo časovno stikalo ali samostojni daljinski sistem.
- **OPOZORILO:** Da bi preprečili zibanje aparata morajo biti stabilizacijske noge nameščene. (Za podrobne podatke preberite vodič kit sestava za preprečevanje nagibanja.)
- Med delovanjem aparat postane vroč. Pazite, da se ne dotaknete grelnih delov znotraj pečice.
- Med uporabo ročaji, ki so držali za kratek čas se pri normalni uporabi lahko segrejejo.
- Ne uporabljajte grobih abrazivnih čistil ali ostrih kovinskih strgal za čiščenje stekla vrat pečice in drugih površin, saj lahko popraskate površino, kar lahko povzroči razdrobitev stekla ali poškodbe na površini.
- Ne uporabljajte parnih čistil za čiščenje aparata.
- **OPOZORILO:** Poskrbite, da je naprava izklopljena, preden menjate žarnico, da bi se tako izognili možnosti električnega udara.
- **POZOR:** Dostopni deli lahko postanejo zelo vroči, medtem ko kuhate ali uporabljate

žar. Majhni otroci naj bodo oddaljeni od aparata.

- Aparat je izdelan v skladu z vsemi veljavnimi lokalnimi in mednarodnimi standardi in predpisi.
- Vzdrževanje in popravila lahko opravljajo le pooblašteni strokovnjaki servisnih storitev. Montaža in popravila, ki jih izvajajo nepooblašteni tehniki, vas lahko ogrozi. Nevarno je spremeniti ali prilagoditi delovanje naprave na kakršenkoli način.
- Pred namestitvijo se prepričajte, da so lokalni pogoji distribucije (vrsta in tlak plina ali električna napetost in frekvenca) in zahteve aparata združljivi med seboj. Zahteve za te aparate so navedene na etiketi.
- **POZOR:** Ta aparat je namenjen samo za vročo obdelavo hrane in je namenjen le za notranjo domačo osebno uporabo in se ne sme uporabljati v druge namene ali v kakršnikoli drugi napravi, kot so za nestanovanjske prostore ali v poslovnem okolju ali za ogrevanje prostorov.
- Ne poskušajte dvigovati ali premikati aparate s kljuko na vratih.
- Uporabljeni so bili vse možni varnostni ukrepi, da se zagotovi vaša varnost. Ker se lahko steklo zlomi, morate biti previdni pri čiščenju, da se izognete praskanju. Izogibajte se udarcem ali trkanju na steklo s predmeti.
- Prepričajte se, da se napajalni kabel ne zagozdi med namestitvijo. Če je priključni kabel poškodovan, ga mora zamenjati proizvajalec ali servisna oseba ali pooblaščen usposobljena oseba, da bi se izognili tveganjem.
- Medtem, ko so vrata pečice odprta, ne dovolite otrokom plezati na vrata ali pa sedeti na njih.
- Opozorila za montažo
- Ne uporabljajte aparata, preden ni v celoti nameščen.
- Aparat mora namestiti pooblaščen serviser in ga tudi predati v uporabo. Proizvajalec ni odgovoren za morebitno škodo, ki bi jo lahko povzročila nepravilna namestitvev in montaža s strani nepooblaščenih oseb.
- Ko razpakirate aparat, se prepričajte, da ni bil poškodovan med transportom. V primeru okvare ne uporabljajte aparata in se takoj obrnite na usposobljenega pooblaščenca servisnih storitev. Ker so materiali uporabljeni za pakiranje (najlon, krtače, stiropor itd ...) lahko nevarni za otroke, saj lahko zanje povzročijo škodljive učinke, je treba te materiale takoj zbrati in odstraniti med opadke.
- Zaščitite vaš aparat pred atmosferskimi vplivi. Ne izpostavljajte je učinkom sonca, dežja, snega itd.
- Okoliški materiali aparata (prostor) morajo biti sposobni vzdržati temperaturo najmanj 100°C.

Med uporabo

Ko prvič uporabite pečico bo izhajal določen vonj iz izolacijskih materialov in grelnih elementov. Zaradi tega pečico pred uporabo za hrano, jo pustite 45 minut prazno pri najvišji temperaturi. Hkrati pa ustrezno prezračite prostor, v katerem je nameščen aparat.

- Med uporabo so zunanje in notranje površine pečice segrejejo. Medtem, ko odpirate vrata pečice, stopite korak nazaj, da bi se izognili vroči pari, ki prihajajo iz pečice. Obstaja namreč tveganje opeklin.

- Ne postavljajte vnetljivih ali gorljivih materialov v bližino ali v aparat, ko ta deluje.

- Vedno uporabljajte kuhinjske rokavice za izvzemanje ali zamenjavo jedi v pečico.

Ne zapuščajte kuhalni aparat, medtem ko kuhate (ali pečete) z trdnimi ali tekočimi olji. Lahko se vnamejo ob stanju skrajne vročine. Nikoli ne zlivajte vode na ogenj, ki je nastal zaradi olja. Pokrijte ponev ali posodo s pokrovom, da se zaduši plamen, ki je nastal v tem primeru in izključite pečico.

- Vedno postavite ponve v sredino kuhalnega polja, in premaknite ročice na varno mesto, tako da jih ni mogoče prevrniti ali zgrabiti.

- Če aparata dalj časa ne boste uporabljali, ga izključite iz omrežja. Naj bo glavno stikalo izklopljeno. Tudi takrat, ko ne uporabljate aparata, naj bo plinski ventil zaprt.

- Prepričajte se, da so gumbi za delovanje aparata vedno v položaju »0« (izklop), ko se ta ne uporablja.

Pladenj se nagiba, ko ga potegnete ven. Bodite previdni, da se vroča tekočina ne razlije.

- Ko so vrata ali predal pečice odprta, ne puščajte ničesar na njih. Aparat lahko pride v neravnovesje ali se pokrov zlomi.

- Ne postavljajte v predal težkih stvari ali vnetljive proizvode (najlon, plastične vrečke, papir, blago itd ...). To vključuje posodo s plastičnimi dodatki (npr. Ročaji).

- Ne obešajte brisače, krpe za posodo ali obleke na aparat ali njegove ročaje.

Med čiščenjem in vzdrževanjem

- Vedno izklopite aparat preden izvajate dela, kot so čiščenje in vzdrževanje. To lahko storite z izklopom aparata iz vtičnice ali da izklopite glavno stikalo.

- Ne odstranjujte kontrolnih gumbov zaradi čiščenja krmilne plošče. Ne odstranjujte kontrolnih gumbov zaradi čiščenja krmilne plošče.

Da bi ohranili učinkovitost in varnost vaše naprave priporočamo, da VEDNO uporabljajte le originalne rezervne dele in v primeru potrebe pokličete le naše pooblašene servise.

Za namestitev pečice se obrnite na pooblaščen servis.

NAMESTITEV PEČICE

Med nameščanjem pečice je treba upoštevati določene dejavnike.

Zagotovo upoštevajte naše spodnje predloge, da boste preprečili morebitne težave in/ali nevarne situacije, ki se lahko pojavijo kasneje.

Napravo lahko postavite v bližino drugega pohištva pod pogojem, da na območju, kjer je pečica nameščena, višina pohištva ne presega višine kuhalne plošče.

Pri izbiri mesta za pečico bodite pozorni, da je ne postavite v bližino hladilnika in vnetljivih materialov, kot so zavese, vodoodporne krpe itd., ki hitro zagorijo.

Med zadnjo stranjo pečice in steno mora biti najmanj 2 cm prostora za kroženje zraka.

Pohištvo v bližini pečice mora biti odporno na več kot 50 °C sobne temperature.

Če je kuhinjsko pohištvo višje od plošče, na kateri se nahajajo kuhalne plošče, mora biti vsaj 11 cm stran od strani pečice.

Minimalne višine od votline pečice in stenskih omaric in nape z ventilatorjem nad pečico so prikazane spodaj. Zato mora biti napa najmanj 650 mm nad kuhalno ploščo.

Če nape ni, ta višina ne sme biti manjša od 700 mm.

Ta naprava mora biti nameščena neposredno na tla in ne na podstavku.

ELEKTRIČNI PRIKLJUČEK IN VARNOST

Med električno priključitvijo upoštevajte spodnja navodila.

Ozemljitveni kabel mora biti priključen na terminal. Zagotoviti morate, da je med priključitvijo kabla kabel z izolacijo priključen na vir napajanja. Če na kraju, kjer bo naprava nameščena, nimate ustrezne ozemljene električne vtičnice, ki bi bila v skladu s predpisi, se nemudoma obrnite na naš pooblaščen servis.

Ozemljena električna vtičnica mora biti blizu naprave. Ne uporabljajte podaljška.

Napajalni kabel se ne sme dotikati vroče površine izdelka.

V primeru, da je napajalni kabel poškodovan, se obrnite na usposobljeni servis. Kabel mora zamenjati pooblaščen servis.

Napačni električni priključek lahko poškoduje napravo. Takšna okvara ni vključena v garancijo.

Električni kabel se ne sme dotikati vročih delov naprave. Električni kabel se ne sme dotikati zadnjega dela naprave. Drugače se lahko električni kabel naprave poškoduje. Ta situacija lahko povzroči kratek stik.

Proizvajalec izjavlja, da ne prevzema nobene odgovornosti za kakršno koli vrsto škode ali izgubo, ki izhaja iz naslednjih varnostnih norm.

Zagotovite sredstva za odklop od napajanja, kjer je razmak pri vseh aktivnih (fazah) prevodnikih vsaj 3 mm. Takšna sredstva za odklop so vključena v fiksno napeljavo glede na pravila ožičenja.

Naprava je predvidena za fiksni priklop na električno napajanje. Priklop naprave na električni vir mora opraviti pooblaščen serviser. Za fiksni priklop uporabite napajalni kabel tipa H05VV, H05V2V2 ali H05RR.

Nekatere naprave so lahko opremljene s posebnim vtičem (Perilex ali Norplug). Če je to potrebno, ga zamenjajte z enakim rezervnim delom.

Uporabite varovalko 16 A/400 V 5 za vtič Perilex in 25 A/250 V za Norplug.

Ti vtiči se lahko uporabijo samo v nekaterih državah.

Naprava se ustrezno prilagodi za 220–240 voltov in 380–415 V 3 N voltov elektrike. Če je omrežna elektrika drugačna kot navedena vrednost, se nemudoma obrnite na naš pooblaščen servis.

Za fiksni priklop uporabite kabel velikosti 3 x 2,5 mm² ali 3 x 4 mm² glede na moč naprave in etiketo terminalne omarice.

SPLOŠNA OPOZORILA IN UKREPI

Vaša naprava je proizvedena v skladu z ustreznimi varnostnimi navodili, povezanimi z električno napravo. Vzdrževalna dela in popravila lahko opravi le pooblaščen serviser, ki ga je usposobil proizvajalec. Namestitvev in popravila brez upoštevanja pravil so lahko nevarna.

Med delovanjem naprave se njene zunanje površine segrejejo. Notranje površine pečice, deli, ki zagotavljajo toploto in paro, ki uhajajo iz pečice, so lahko precej vroči. Tudi ko je naprava izklopljena, njeni deli določen čas še ostanejo vroči. Ne dotikajte se vročih površin. Otroci naj se ne zadržujejo v bližini naprave.

Štedilnika ne pustite nenadzorovanega, medtem ko kuhate s trdo ali tekočo maščobo. Pri močnem segrevanju se lahko vname. Ognja, ki je nastal zaradi olja, nikoli ne gasite z vodo.

Kozico ali ponev pokrijte s pripadajočo pokrovko ter tako zadušite plamen, ki se je pojavil, in izklopite štedilnik.

Za pečenje v pečici morajo biti pečica in stikala za prilagoditev toplote nastavljena, ura pečice pa mora biti programirana. V nasprotnem primeru pečica ne deluje.

Ko so vrata pečice odprta, ničesar ne puščajte na njih. Lahko povzročite neuravnoteženost naprave ali zlomite pokrov.

V spodnji predal ne polagajte težkih ali vnetljivi oziroma gorljivih stvari (najlona, plastičnih vrečk, papirja, krp itd.).

Ko naprave ne uporabljate, jo izklopite.

Napravo zaščitite pred vplivi iz okolja.
Ne izpostavljajte je
soncu, dežju, snegu, prahu itd.

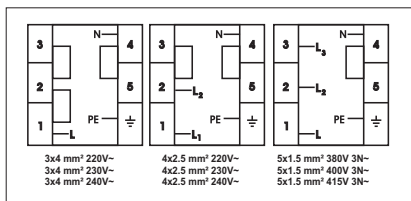

UPORABA PEČICE

Nadzorna plošča



Gumb za upravljanje delovanja pečice

Če želite izbrati zeleno funkcijo kuhanja, obrnite gumb do zelenega simbola - podrobnosti o funkcijah pečice so razložene v naslednjem delu.

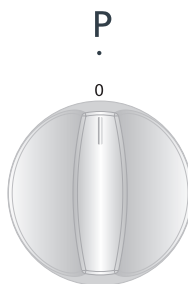

Gumb za upravljanje delovanja pečice

Če želite izbrati zeleno funkcijo kuhanja, obrnite gumb do zelenega simbola - podrobnosti o funkcijah pečice so razložene v naslednjem delu.



SPLOŠNI VIDEZ IN TEHNIČNE ZNAČILNOSTI

YE56	
SPODNJI GRELNIK	1000 W
ZGORNJI GRELNIK	1000 W
ŽAR	1600 W

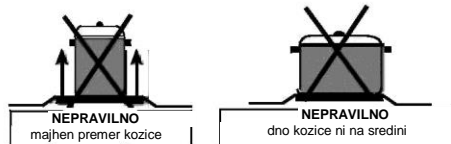
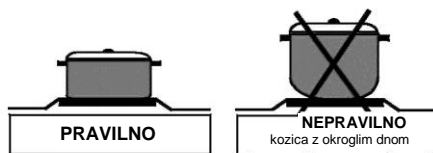

Električni štedilnik se upravlja s stikalom s 7 stopnjami. Položaj »0« pomeni, da je naprava izklopljena. Polja uporabe za drugih 6 stopenj najdete spodaj.

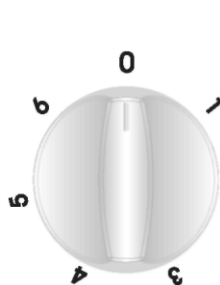

1. Ohranjanje tople plošče
- 2-3. Mesta segrevanja pri nizki temperaturi
- 4-5-6. Mesta za kuhanje – pečenje in vrenje

Med uporabo električnih štedilnikov je treba uporabljati posodo z ravnim dnom. Ob uporabi ustrezno velikih posod z ravnim dnom je delovanje vašega štedilnika najbolj učinkovito. Na velikem štedilniku ni priporočeno uporabljati majhne posode, saj pride do izgube toplote.

Po kuhanju se prepričajte, da je štedilnik izklopljen in da je nadzorno stikalo na položaju »0«.

Prav tako se štedilnika ne dotikajte takoj po izklopu, saj določen čas še ostane vroč.

Pazite, da se mu otroci ne približajo.

Po uporabi električnega štedilnika ga očistite z mokro krpo. Če je pretirano umazan, ga lahko dobro očistite z vodo in detergentom.

Po čiščenju segrevajte nekaj minut, da se zgornji del posuši. Če dlje časa ne boste uporabljali zgornjega dela, zagotovite tanko plast olja, kot je mazanje s strojnim oljem.

Funkcije pečice

* Funkcije pečice se lahko razlikujejo in so odvisne od modela.



Lučka pečice:

Vključena bo samo lučka pečice, ki

ostane vključena pri vseh funkcijah kuhanja.



Funkcija statičnega kuhanja:

Termostat in opozorilne lučke pečice bodo vključene, spodnji in zgornji grelni elementi bodo začeli delovati. Funkcija statičnega kuhanja oddaja toploto, kar zagotavlja enakomerno kuhanje hrane zgoraj in spodaj. To je popolno za pripravo peciva, tort, testenin, lasanj in pic. Priporočamo predgretje pečice za 10 minut in pri tej funkciji je najbolje kuhati samo na eni polici.



Funkcija gretja spodaj:

Termostat in opozorilne lučke pečice bodo vključene, spodnji in zgornji grelni elementi bodo začeli delovati. Funkcija gretja spodaj je popolna za pečenje pic, ker toplota prihaja s spodnje strani pečice in segreva hrano navzgor. Ta funkcija je primerna za segrevanje hrane namesto kuhanja.



Funkcija gretja zgoraj:

Termostat in opozorilne lučke pečice bodo vključene, zgornji grelni element bo začel delovati. Pri tej vrsti kuhanja toplota, ki izhaja iz zgornjega grelnega elementa, kuha zgornjo stran hrane. Ta funkcija je popolna za cvrtje zgornje strani že kuhane hrane in segrevanje hrane.



Funkcija žara:

Termostat in opozorilne lučke pečice bodo vključene, grelni element žara bo začel delovati. Funkcija se uporablja za pečenje in praženje hrane, uporabite zgornje police pečice. Rahlo očistite mrežico z oljem, da se hrana ne lepi nanje in postavite hrano na središče mrežice. Spodaj naj bo vedno pladenj, da ujame kapljice olja ali maščobe. Priporočeno je predgrevanje pečice za

pribl. 10 minut. Opozorilo: Pri pečenju z žarom morajo biti vrata pečice zaprta in temperatura pečice prilagojena na 190 °C.



Funkcija za hitro pečenje:

Termostat in opozorilne lučke pečice bodo vključene, zgornji grelni element in element žara bo začel delovati. Funkcija se uporablja za hitro pečenje in pokrivanje večjih površin, kot je pečenje mesa; uporabite zgornje police pečice. Rahlo očistite mrežico z oljem, da se hrana ne lepi nanje in postavite hrano na središče mrežice. Spodaj naj bo vedno pladenj, da ujame kapljice olja ali maščobe. Priporočeno je predgrevanje pečice za pribl. 10 minut. Opozorilo: Pri pečenju z žarom morajo biti vrata pečice zaprta in temperatura pečice prilagojena na 190 °C.

Uporaba mehanskega časovnika

1.

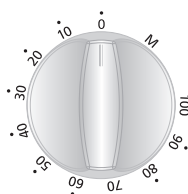

2.

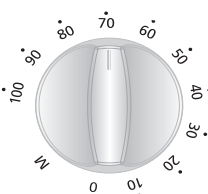

1. Ročno delovanje

Ko nastavite gumb časovnika v položaj M, kot je prikazano na sliki, lahko stalno upravljate pečico. Ko je gumb časovnika v položaju 0, pečica ne bo delovala.

Ko nastavite gumb časovnika v položaj M, kot je prikazano na sliki, lahko stalno upravljate pečico. Ko je gumb časovnika v položaju 0, pečica ne bo delovala.

2. Delovanje s prilagajanjem časa

Nastavite zeleni čas kuhanja, tako da obrnete gumb časovnika na določen časovni razpon med 0 in 100 minut. Po preteku časa bo pečica prenehala delovati in časovnik se bo enkrat oglasil z zvočnim signalom.

Pripomočki

Izdelku so priloženi pripomočki. Lahko uporabljate tudi pripomočke, ki jih kupite pri drugih proizvajalcih, vendar morajo biti odporni proti vročini in ognju. Uporabljate lahko tudi steklene posode, kalupe za peciva in pladnje za pečice, ki so primerni za uporabo v pečicah. Če uporabljate druge pripomočke, upoštevajte navodila teh proizvajalcev. Če uporabljate posode manjših dimenzij, jih postavite na srednji del mrežice. Če hrana za kuhanje ne prekrije celotnega pladnja pečice, če uporabljate globoko zamrznjeno hrano ali pladenj uporabljate za zbiranje sokov hrane, ki se stekajo med pečenjem z žarom, se lahko pladenj deformira. Do tega pride zaradi viso-

kih temperatur med kuhanjem. Ko se pladenj po kuhanju ohladi, se bo povrnil v prvotno obliko. To je običajen fizikalni pojav, do katerega pride med prenosom vročine. Vročih steklenih pladnjev in posod ne postavljajte v hladno okolje neposredno iz pečice, sicer se lahko razlomijo. Ne postavljajte jih na hladne in vlažne površine. Postavite jih na suho kuhinjsko krpo in pustite, da se počasi ohladijo. Ko uporabljate žar v pečici, priporočamo (če je to primerno) uporabo mrežice, ki je dobavljena z izdelkom. Ko uporabljate mrežico, postavite pladenj na eno izmed spodnjih polic, da se lahko nabere olje. Za pomoč pri čiščenju lahko na pladenj dodate vodo. Kot že razloženo nikoli ne poskušajte uporabljati žar na plin brez zaščitnega pokrova za žar. Če ima vaša pečica žar na plin, a zaščita žara pred vročino manjka ali je poškodovana in je ni mogoče uporabiti, zahtevajte nadomestno pri vašem najbližjem servisnem centru.

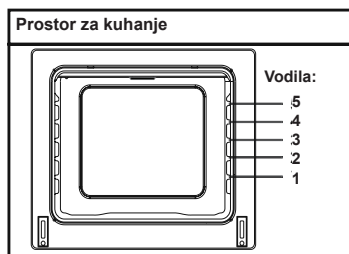

Pripomočki pečice

Pripomočki pečice se lahko razlikujejo in so odvisne od modela.

Mrežica

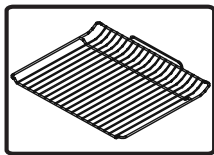

Mrežico lahko uporabljate za pečenje ali da nanjo postavite različne posode.

OPOZORILO- Mrežico pravilno namestite na ustrezno vodilo v pečici in jo potisnite nazaj.

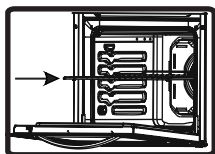

Plitvi pladenj

Plitvi pladenj se uporablja za pečenje peciva, kot so pite. Za pravilno vstavljanje pladnja v pečico ga nastavite na vodilo in potisnite nazaj.

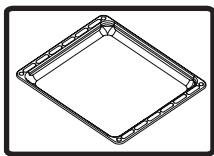

Globoki pladenj

Globoki pladenj se uporablja za kuhanje obar. Za pravilno vstavljanje pladnja v pečico ga nastavite na vodilo in potisnite nazaj.

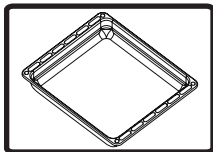

ČIŠČENJE IN VZDRŽEVANJE PEČICE

ČIŠČENJE

Preden začnete čistiti pečico se prepričajte, da so gumbi za upravljanje izključeni in je naprava ohlajena. Odklopite napravo.

Ne uporabljajte čistilnih materialov, ki vsebujejo delce, ki lahko opraskajo emajlirane in

barvane dele pečice. Uporabite gosta ali tekoča kuhinjska čistila, ki ne vsebujejo delcev. Ker lahko poškodujejo površine, ne uporabljajte jedkih čistil, abrazivnih praškov, volnene žice ali trdih orodij. Če se po pečici polije večja količina tekočine in se lahko vname, lahko poškoduje emajlirane površine. Takoj počistite razlito tekočino. Za čiščenje pečice ne uporabljajte parnih čistilnikov.

Čiščenje notranjosti pečice

Pred začetkom čiščenja se prepričajte, da je pečica izklopljena. Najbolje boste pečico očistili, ko je njena notranjost malce ogreta. Po vsaki uporabi obrišite pečico z mehko in vlažno krpo, navlaženo v milnici. Nato jo ponovno obrišite z vlažno krpo in jo obrišite do suhega. Za popolno čiščenje uporabite suha čistilna sredstva ali sredstva v prahu. Pri izdelkih s katalitičnimi emajliranimi ogrodji čiščenje zadnje in stranske notranje stene ni potrebno. Kljub temu pa glede na uporabo priporočamo, da jih po določenem času zamenjate.

VZDRŽEVANJE

Zamenjava lučke pečice

Lučko pečice mora zamenjati pooblaščen serviser. Specifikacije žarnice so 230 V, 25 W, tip E14, T300 - pred zamenjavo lučke mora biti pečica izklopljena in ohlajena.

Zasnova lučke je določena za uporabo v gospodinjstvih kuhinjskih napravah in ni primerna za hišno razsvetljavo.

SERVIS IN TRANSPORT

IZPOLNJENE ZAHTEVE PRED STIKOM S SERVISOM

Če pečica ne deluje:

Morda je bila pečica odklopljena, ali pa je prišlo do izpada. Pri modelih s časovnikom morda čas ni reguliran.

Če se pečica ne segreva:

Mogoče toplota ni prilagojena z upravljalnimi stikali pečice.

Če notranja lučka ne sveti:

Elektriko je treba preveriti. Preverite jo, ko so lučke okvarjene. Če so okvarjene, jih lahko zamenjate glede na navodila.

Kuhanje (če zgornji-spodnji del ne kuha enakomerno) :

Preverite mesta polic, čas kuhanja in vrednosti toplote v skladu z navodili,

Če imate še vedno težave z izdelkom pokličite "pooblaščen servis".

INFORMACIJE GLEDE TRANSPORTA

Če potrebujete transport:

Ohranite originalno ohišje izdelka in ga prenašajte v njem. Upoštevajte transportne oznake na ohišju. Prelepitate zgornje dele kuhalnika, glave in nosilce za ponve na kuhlalno ploščo.

Med zgornji pokrov in kuhlalno ploščo vstavite papir, pokrijte zgornji pokrov in nato prelepitate stranske površine pečice.

Na sprednji pokrov notranjega stekla pečice nalepite karton ali papir, da mrežice in pladnji v notranjosti ne poškodujejo pokrova med transportom. Prav tako prelepitate stranske stene pokrovov pečice.

Če ni na voljo originalnega ohišja:

Zunanje površine (steklene in obarvane površine) zavarujte pred možnimi udarci.

I nderuar klient,

Qëllimi ynë është t'ju ofrojmë produkte të cilësisë së lartë që i tejkalojnë pritshmëritë Tuaja. Pajisja juaj është prodhuar në fabrika moderne dhe me shumë kujdes, e testuar veçanërisht për cilësinë. Ky udhëzues është përgatitur në mënyrë që t'ju ndihmojë të përdorni pajisjen tuaj, e cila është prodhuar duke përdorur teknologjinë më të fundit me besueshmëri dhe efikasitet maksimal. Para se të përdorni pajisjen tuaj, lexoni me kujdes këtë udhëzues i cili përfshin informacione bazë për instalimin e sigurtë, mirëmbajtjen dhe përdorimin. Ju lutemi të kontaktoni qendrën më të afërt të autorizuar për instalimin e produktit tuaj.

Përmbajtja

Prezantimi dhe madhësia e produktit

Paralajmërimi

Përgatitja për instalim dhe përdorim

Përdorimi i furrës

Pastrimi dhe mirëmbajtja e produktit tuaj

Shërbimi dhe Transporti

Контролен панел за 4 грејач:

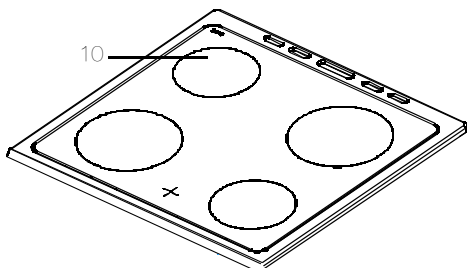
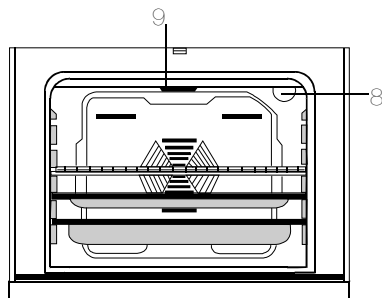
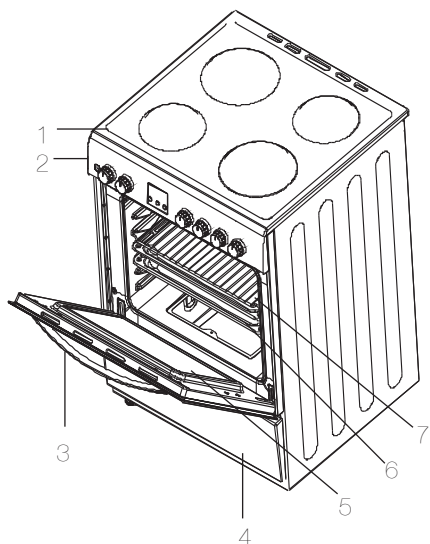

përmasat			
MODEL	THELLËSI (cm)	gjerësia (cm)	gjatësi (cm)
KF-56FVMT15WL-CH	50	60	85

- 1 -Cooktop
- 2- Paneli i Kontrollit
- 3- Doreza e derës së gatimit
- 4 - Mbulesa e sirtarëve
- 5-Glass Door
- 6-Tray Furnizuesi
- 7- Rrjeti i telave
- 8- Llamba e furrës
- 9- Rezistenca e Frontit
- 10-element Highlite

PJESA 2 PARALAJMËRIMET PËR SIGURINË

LEXONI ME KUJDES DHE
PLOTËSISHT KËTO UDHËZIME PARA
SE TË PËRDORNI PAJISJEN TUAJ, SI
DHE MBAJINI ATO NË NJË VEND TË
PËRSHTATSHËM PËR REFERENCË
KUR TË JETË E NEVOJSHME.

KY MANUAL ËSHTË PËRGATITUR
PËR MË SHUMË SE NJË MODEL I
PËRBASHKËT. PAJISJA JUAJ MUND
TË MOS KETË DISA NGA VEÇORITË
QË SHPJEGOHEN NË KËTË MANU-
AL. KINI PARASYSH SHPREHJET QË
KANË SHIFRA KUR LEXONI MANUA-
LIN E PËRDORIMIT.

Paralajmërimet e përgjithshme për sigurinë

- Kjo pajisje mund të përdoret nga fëmijët e moshës 8 vjeç e sipër dhe nga personat me aftësi të kufizuara fizike, ndijore ose mendore ose me mungesë përvoje dhe njohurish nëse janë të monitoruar ose të udhëzuar në lidhje me përdorimin e pajisjes në një mënyrë të sigurt dhe nëse i

kuptojnë rreziqet që përfshihen. Fëmijët nuk duhet të luajnë me pajisjen. Pastrimi dhe mirëmbajtja nga përdoruesi nuk duhet të kryhen nga fëmijët e pamonitoruar.

- **PARALAJMËRIM:** Pajisja dhe pjesët e saj të përdorshme nxehen gjatë përdorimit. Duhet të kini kujdes për të shmangur prekjen e elementeve të nxehjes.
- Fëmijët më pak se 8 vjeç duhet të mbahen larg nëse nuk monitorohen vazhdimisht.
- **PARALAJMËRIM:** Gatimi i pamonitoruar në një pllakë me yndyrë ose vajra mund të jetë i rrezikshëm dhe mund të shkaktojë zjarr. Mos u përpiqni

KURRË të fikni një zjarr me ujë, por fikni pajisjen dhe më pas mbuloni flakët, p.sh. me një kapak ose me një batanije për zjarrin.

- PARALAJMËRIM: Rrezik zjarri: mos lini gjëra mbi sipërfaqet e gatimit.
- PARALAJMËRIM: Nëse shikoni krisje të sipërfaqes, fikeni pajisjen për të shmangur mundësinë e goditjes elektrike.
- Për pllakat që përfshijnë një kapak, çdo derdhje duhet të pastrohet nga kapaku para se ta hapni. Po ashtu, sipërfaqja e pllakës duhet të lihet të ftohet para se të mbyllni kapakun.
- Pajisja nuk është projektuar që të përdoret me anë të një kohëmatësi

të jashtëm ose një sistem të veçantë telekomandimi.

- PARALAJMËRIM: Për të parandaluar përmbysjen e pajisjes, duhet të montoni kapëset stabilizuese. (Për informacione të detajuara ju lutemi lexoni udhëzuesin e paketës kundër animit.)
- Gjatë përdorimit, pajisja nxehet. Duhet të kini kujdes për të shmangur prekjen e elementeve të nxehjes brenda furrës.
- Gjatë përdorimit, dorezat e mbajtura për periudha të shkurtra në përdorim normal mund të nxehen.
- Mos përdorni pastrues të ashpër gërryes ose spatula

të mprehta metalike për të pastruar xhamin e derës së furrës dhe sipërfaqe të tjera pasi mund të gërvishtni sipërfaqen dhe mund të shkaktoni thyerjen e xhamit ose dëmtimin e sipërfaqes.

- Mos përdorni pastrues me avull për pastrimin e pajisjes.

- **PARALAJMËRIM:** Sigurohuni që pajisja të jetë e fikur para se të ndërroni llambën për të shmangur mundësinë e goditjes elektrike.

- **KUJDES:** Pjesët e kapshme mund të nxehen kur gatuani ose përdorni skarën. Fëmijët e vegjël duhet të mbahen larg.

- Pajisja juaj është prodhuar në përputhje me të gjitha standardet dhe rregullat ndërkombëtare dhe lokale në fuqi.

- Punimet e mirëmbajtjes dhe riparimeve duhet të kryhen vetëm nga teknikët e autorizuar

të shërbimit. Punimet e montimit dhe riparimit që kryhen nga teknikë të paautorizuar mund t'ju rrezikojnë. Është e rrezikshme të ndryshoni ose të modifikoni specifikimet e pajisjes në çdo mënyrë të mundshme.

- Para montimit, sigurohuni që kushtet e furnizimit lokal (natyra e gazit dhe trysnia e gazit ose voltazhi dhe frekuenca e energjisë elektrike) dhe kërkesat e pajisjes janë në përputhje me njëra-tjetrën. Kërkesat për këtë pajisje janë cilësuar në etiketë.
- **KUJDES:** Kjo pajisje është projektuar vetëm për gatimin e ushqimeve dhe planifikuar vetëm për përdorim në ambiente të brendshme familjare dhe nuk duhet të përdoret për asnjë qëllim ose përdorim tjetër, si përdorim jofamiljar, në një ambient tregtar ose për ngrohje të dhomës.
- Mos u përpuniqni të ngrini ose zhvendosni pajisjen duke e tërhequr nga doreza e derës.
- Janë marrë të gjitha masat e mundshme të sigurisë për të garantuar sigurinë tuaj. Meqenëse xhami mund të thyhet, duhet të kini kujdes kur pastroni për të shmangur gërvishtjen. Shmangni goditjen ose përplasjen e aksesorëve me xhamin.
- Sigurohuni që kordoni elektrik të mos ngecë poshtë gjatë montimit. Nëse kordoni elektrik dëmtohet, ai duhet të zëvendësohet nga prodhuesi, punonjësi i shërbimit ose persona të kualifikuar përkatësisht për të shmangur mundësinë e rrezikut.
- Kur dera e furrës është e hapur, mos lejoni fëmijët që të ngjiten në derë apo të ulen mbi të.

Paralajmërimet për montimin

- Mos e përdorni pajisjen para se të montohet plotësisht.
- Pajisja duhet të montohet nga një teknik i autorizuar dhe të vendoset në punë. Prodhuesi nuk është përgjegjës për asnjë dëmtim që mund të shkaktohet nga vendosja e gabuar dhe montimi nga persona të paautorizuar.
- Kur të hiqni paketimin e pajisjes, sigurohuni që të mos jetë e dëmtuar gjatë transportit. Në rast të ndonjë defekti, mos e përdorni pajisjen dhe kontaktoni menjëherë me agjencinë e kualifikuar të shërbimit. Meqenëse materialet e përdorura për paketimin (najloni, kapëset, polistiroli, etj) mund të shkaktojnë efekte të dëmshme te fëmijët, ato duhet të mbliidhen dhe të hiqen menjëherë.
- Mbrojeni pajisjen nga efektet atmosferike. Mos e ekspozoni ndaj efekteve si dielli, shiu, bora, etj.
- Materialet përreth pajisjes (raftet) duhet të durojnë një temperaturë minimumi 100°C

Gjatë përdorimit

- Kur të përdorni për herë të parë furrën, do të çlirohet një erë nga materialet e izolimit dhe nga elementet e ngrohësit. Për këtë arsye, para se të përdorni furrën, përdoreni bosh në temperaturë maksimale për 45 minuta. Në të njëjtën kohë, duhet të ajrosni si duhet ambientin ku është montuar ky produkt.
- Gjatë përdorimit, sipërfaqet e jashtme dhe të brendshme të furrës nxehen. Kur të hapni derën e furrës, bëni një hap prapa për të

shmangur avullin e nxehtë që del nga furra. Mund të ketë rrezik për djegie.

- Mos vendosni materiale të djegshme ose shpërthyes brenda ose pranë pajisjes kur të jetë në punë.
- Përdorni gjithmonë doreza për furrë kur të rivendosni ushqimet në furrë.
- Mos u largoni nga soba kur gatvani me vajra të ngurtë ose të lëngshëm. Ata mund të marrin zjarr nga nxehtësia shumë e lartë. Mos hidhni kurrë ujë mbi flakët e shkaktuara nga vaji. Mbulojeni tavën ose tiganin me kapakun e saj për t'i mbytur flakët e krijuara në këtë rast dhe fikenin sobën.
- Vendoseni tiganin gjithmonë në qendër të zonës së gatimit dhe kthejeni bishtin ose dorezat në një pozicion të sigurt në mënyrë që të mos i kapni apo goditni.
- Nëse nuk do ta përdorni pajisjen për një kohë të gjatë, hiqeni nga priza. Mbajeni të fikur çelësin kryesor. Po ashtu, kur nuk e përdorni pajisjen, mbajeni të mbyllur valvulën e gazit.
- Sigurohuni që çelësat e kontrollit të pajisjes janë gjithmonë në pozicionin "0" (ndalim) kur pajisja nuk është në punë.
- Tavat anohen kur i nxirrnin. Kini kujdes që të mos lejoni derdhjen e lëngjeve të nxehta.
- Kur dera ose sirtari i furrës është i hapur, mos lini gjë mbi të. Mund të prishni ekuilibrin e pajisjes ose të thyeni kapakun.
- Mos vendosni sende të rënda ose artikuj të djegshëm (najlon, qese plastike, letër, rroba, etj) në sirtar. Këtu përfshihen edhe enët me

- aksesorë plastikë (p.sh. dorezat).
- Mos i varni peshqirët, pecetat ose rrobat te pajisja ose dorezat e saj.
- Gjatë pastrimit dhe mirëmbajtjes
- Fikeni gjithmonë pajisjen para veprime si pastrimi ose mirëmbajtja. Këtë mund ta bëni pasi ta hiqni pajisjen nga priza ose të fikni çelësin kryesor.
- Mos i hiqni çelësat e kontrollit për të pastruar panelin e kontrollit.

**• PËR TË RUAJ-
TUR EFICIENCËN
DHE SIGURINË
E PAJISJES, NE
REKOMANDOJMË
QË TË PËRDORNI
GJITHMONË PJESË
NDËRRIMI ORIG-
JINALE DHE TË
KËRKONI VETËM
PUNONJËSIT TANË
TË AUTORIZUAR
PËR SHËRBIMIN NË
RAST NEVOJE.**

Kontakti me Servisin e Autorizuar për montimin e furrës suaj.

INSTALIMI I FURRËS

Ekzistojnë disa faktorë të cilëve duhet kushtuar vëmendje gjatë instalimit të furrës suaj.

U kushtoni vëmendje sugjerimeve tona të mëposhtme me qëllim të të qenit në gjendje për parandalimin e ndonjë problemi dhe/apo situatë të rrezikshme që mund të paraqitet më vonë.

Mund të vendoset në afërsi të orendive tjera me kusht që në hapësirën ku vendoset furra, lartësia e orendive nuk duhet të kalojë lartësinë e panelit të sobës.

Bëni kujdes që të mos e vendosni pranë frigoriferit, nuk duhet të ketë materiale që marrin flakë ose të djegshme si për shembull perde, rroba kundër ujit, etj. të cilat fillojnë të digjen shpejt, kur zgjidhni vendin për furrën.

Kërkohet që të paktën të ketë 2 cm hapësirë ndërmjet kapakut të prapmë të furrës dhe murit për qarkullim ajri.

Orenditë në afërsi të furrës duhet të jenë të qëndrueshme ndaj nxehtësisë më të lartë sesa 50 C° të temperaturës së dhomës.

Nëse orenditë e kuzhinës janë më të larta, duhet të lihet të paktën 11 cm larg nga ana e furrës.

Lartësitë minimale nga pllaka e furrës dhe dollapët e murit dhe kutitë me ventilator mbi furrë janë treguar më poshtë. Kështu që kutia me fletëza - ventilatori duhet të jetë së paku 650 mm në lartësi nga pllaka e furrës.

Nëse nuk ka ventilator, lartësia duhet të mos jetë më e vogël sesa 700 mm.

Kjo pajisje duhet të instalohet direkt mbi dysheme dhe jo mbi një bazë.

LIDHJA ELEKTRIKE DHE SIGURIA

Gjatë lidhjes elektrike, u përmbaheni udhëzimeve të cekura më poshtë.

Kabllot e tokëzimit duhet të lidhet me terminal. Duhet të siguronit kabllon me izolim për ta lidhur me burimin e energjisë gjatë lidhjes së kabllot. Nëse nuk ka ndonjë qasje adekuatë në energji elektrike në pajtim me rregullat në vendin ku pajisja do të instalohet, menjëherë kontaktoni servilin tonë të autorizuar.

Burimi i tokëzuar elektrik duhet të jetë në afërsi të pajisjes. Të jeni i sigurt të mos përdorni kabull vazhdues.

Kabllot furnizuese nuk duhet të prekë sipërfaqet e nxehta të produktit.

Në rast se kablli i energjisë dëmtohet, kontaktoni shërbimin e kualifikuar. Kabllot duhet të ndërrohet nga servisuasi i autorizuar.

Lidhja e gabuar elektrike mund të dëmtojë pajisjen tuaj. Një dëmtim i tillë nuk mbulohet me garanci.

Kabllot elektrike nuk duhet të prekë pjesët e nxehta të pajisjes. Kabllot elektrike nuk duhet të prekë pjesët e prapme të pajisjes. Përndryshe kabllot elektrike e pajisjes mund të dëmtohet. Dhe kjo situatë mund të shkaktojë qark të shkurtër.

Kompania prodhuese deklaroi se nuk mban asnjë përgjegjësi për dëmtimet dhe humbjet që vijnë nga mosndjekja e normave të sigurisë.

Nëse ekziston ndonjë çkyçje nga furnizimi me ndonjë zbrazëti ajri, me ndarje të kontaktit prej së paku 3mm në të gjithë përçuesit (fazat) aktive. Këto mjete shkëputjeje duhet të futen në instalimet e fiksuara sipas rregullave për instalimet.

Pajisja është bërë për lidhje fikse me energjinë elektrike. Lidhja e pajisjes në një burim të energjisë elektrike duhet të bëhet nga tekniku i autorizuar.

Për lidhjet fikse, përdorni kabëll energjie të tipit H05VV, H05V2V2 ose H05RR.

Disa pajisje mund të pajisen me spinë speciale (Perilex apo Norplug). Nëse nevojitet, e ndërroni atë me atë njëjtën pjesë të specifikuar.

Përdorni spinën 16A/400V 5 për spinë perilex dhe 25A/250V për Norplug.

Këto spina mund të përdoren vetëm në disa vende.

Pajisja përshtatet për energjinë elektrike 220-240 Volt dhe 380-415V 3N Volt. Nëse rrjeti i energjisë elektrike është i ndryshëm nga kjo vlerë e paraqitur, menjëherë kontaktoni servilin tonë të autorizuar.

Për lidhje fikse, përdorni kabëll me madhësi 3x2,5mm² or 3x4mm² sipas fuqisë së pajisjes dhe etiketës në kutinë e terminalëve.

PARALAJMËRIME DHE MASA TË PËRGJITHSHME

Pajisja e juaj është prodhuar në pajtim me udhëzimet adekuate të sigurisë që lidhen me pajisjen elektrike. Punët e riparimit dhe mirëmbajtjes duhet të bëhen vetëm nga tekniku i autorizuar i servisit i cili është trajnuar nga firma prodhuese. Punët e instalimit dhe riparimit pa ndjekur rregullat mund t'ju vënë në rrezik.

Sipërfaqet e saj të jashtme nxehen derisa pajisja është në operim. Sipërfaqet e brendshme të furrës, komponentëve që sigurojnë nxehjen dhe avullin që del jashtë janë mjaft të nxehta. Edhe nëse pajisja është e fikur, këto pjesë e ruajnë nxehtësinë për njëfarë kohe. Mos prekni në sipërfaqet e nxehta. E mbani këtë larg fëmijëve.

Mos e lini pa përkujdesje furrën derisa zieni me vajra të ngurta apo të lëngshme. Mund të ndodhë ndezje me flakë në rast të nxehtësisë ekstreme. Asnjëherë mos hidhni ujë mbi zjarrin që ndizet për shkak të vajit.

Mbuloni tenxheren apo tiganin me kapak me qëllim që të bllokoni flakën që ka ndodhur në këtë rast dhe për ta fikur sobën.

Çelësat e furrës dhe të rregullimit të nxehtësisë duhet të rregullohen dhe ora e furrës duhet të programohet për të pjekur në furrë. Përndryshe furra nuk funksionon.

Mos lini ndonjë gjë në të kur dera apo dollapi është i hapur. Mund të humbisni ekuilibrin e pajisjes ose të thyeni kapakun.

Mos vendosni gjërat e rënda, të djegshme ose që marrin flakë (najlon, qese plastike, letër, lecka etj.) në sirtarin e poshtëm.

E çkyçni pajisjen nga energjia elektrike kur nuk e përdorni atë.

Mbroni pajisjen tuaj nga kushtet atmosferike. Mos e lini në efektet e diellit, shiut, borës, pluhurit, etj.

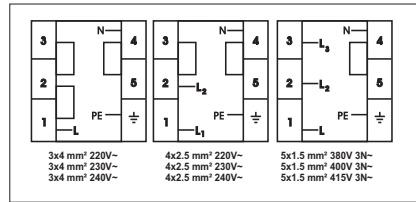

Duke përdorur furrë

Paneli i kontrollit



Button kontrollit për funksionet e furrës

Për të zgjedhur funksionin e dëshiruar gatim, rrotullojeni çelësin për simbolin e duhur. Detajet e funksioneve të furrës janë shpjeguar në seksionin tjetër.

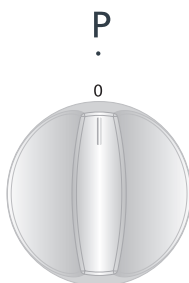

Button kontrollit për funksionet e furrës

Për të zgjedhur funksionin e dëshiruar gatim, rrotullojeni çelësin për simbolin e duhur. Detajet e funksioneve të furrës janë shpjeguar në seksionin tjetër.

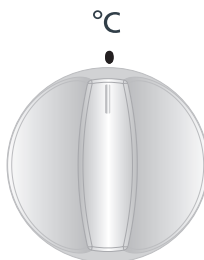

PAMJA E PËRGJITHSHME DHE KARAKTERISTIKAT TEKNIKE TË

YE56	
NXEHËSI I POSHTËM	1000 WATT
NXEHËSI I EPËRM	1000 WATT
SKARË	1600 WATT

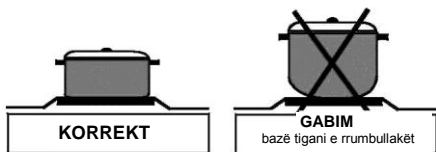

Shporeti elektrik komandohet nga ndërprerësit me 7 shkallë. "0" shkallë është lokacioni i fikjes. Fushat e përdorimit në përgjigje të 6 gradave të tjera janë më poshtë.

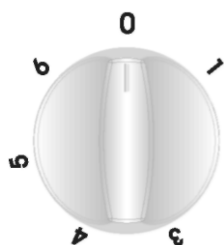

1. Vendi për të mbajtur nxehtë
- 2-3. Vendet e nxehtjes me nxehtësi të ulët
- 4-5-6. Gatimi - Vendet për pjekje dhe zjerje

Gjatë përdorimit të shporeteve elektrik, kërkohet që t'u kushtohet vëmendje tenxhereve të përdorura që kanë bazë të lëmuar. Nëse përdoren tenxhere të duhura nga madhësia dhe baza e tyre e lëmuar, ju mund të përfitoni efikasitetin më të madh nga shporeti i juaj. Nuk sugjerohet përdorimi i tenxhereve me madhësi të vogël në shporetin me madhësi të madhe, pasi që kjo do të shkaktojë humbje të nxehtësisë dhe prandaj energjia humbet.

Kontrolloni dhe sigurohuni që shporeti i juaj të jetë i fikur, ndërprerësi i kontrollit është në lokacionin "0" pas gatimit.

Gjithashtu asnjëherë mos e prekni sobën pasi ajo do të jetë e nxehtë për njëfarë kohe pasi është fikur.

Mos lejoni që fëmijët të afrohen.

Pastroni shporetin elektrik me një leckë të lagësht për përdorimin e shporetit elektrik. Nëse papastërtia zgjerohet tej mase, ju mund ta pastroni atë me ujë dhe me detergjent mjaft mirë.

Nxehtëni për disa minuta për pjesën e sipërme që ajo të thahet pas pastrimit. Nëse nuk do ta përdorni pjesën e sipërme për një kohë, sigurohuni që ia vendosni një shtresë të hollë vaji, me vaj makine.

3.4. PARALAJMËRIM I PËRGJITHSHËM DHE MASAT PARAPRAKE

Pajisja juaj është prodhuar në përputhje me udhëzimet përkatëse të sigurisë në lidhje me pajisje elektrike. Mirëmbajtja dhe punët riparuese duhet të kryhen vetëm nga teknikë të shërbimit të autorizuar të trajnuar nga firma prodhuese. Instalimi dhe puna riparuese, të kryera pa respektuar rregullat mund të jenë të rrezikshme.

Sipërfaqet e jashtme ngrohen, ndërkohë që pajisja juaj është duke funksionuar. Elementët që ngrohin sipërfaqen e brendshme të furrës dhe nxjerrin avullin jashtë janë jashtëzakonisht të nxehta. Këto seksione do të vazhdojnë të ruajnë nxehtësinë e tyre për një kohë të caktuar, edhe nëse pajisja është fikur. Asnjëherë mos prekni sipërfaqet e nxehta. Mbani fëmijët larg.

Në mënyrë që të gatvani në furrën Tuaj, butonat e funksionimit të furrës dhe regjistrimit të temperaturës duhet të rregullohen dhe edhe kohëmatësi i furrës, duhet të programohet. Përndryshe furra nuk funksionon.

Ndërsa dera e furrës është e hapur, mos vendosni ndonjë gjë në të. Ju mund të prishni ekuilibrin e pajisjes ose të thyeni derën.

Stakoni pajisjen Tuaj kur ajo nuk është në përdorim.

Mbroni pajisjen tuaj ndaj efekteve atmosferike. Mos e lini atë nën efektet e diellit, shiut, borës, pluhurit etj.

Përdorimi i butonit të kontrollit të funksionimit të furrës

Funksionet e Furrës

* Funksionet e furrës tuaj mund të jenë të ndryshme për shkak të modelit të produktit tuaj.



Funksioni i shkrirjes:

Dritat paralajmëruese të furrës do të ndizen, ventilatori fillon të veprojë.

Për të përdorur funksionin e shkrirjes, merrni ushqimin tuaj të ngrirë dhe vendoseni në furrë në një raft të vendosur në slotin e tretë nga fundi. Është e rekomanduar që të vendosni një tabaka furre nën ushqimin për shkrirje, për të mbledhur ujin e akumuluar për shkak të shkrirjes së akullit. Ky funksion nuk do të gatuj apo pjek ushqimin tuaj, ai vetëm do të ndihmojë për ta shkrirë atë.



Funksioni i gatimit statik:

Termostati dhe dritat paralajmëruese të furrës do të ndizen, elementet e ngrohjes së ulët dhe të lartë do të fillojnë të veprojnë. Funksioni i gatimit statik lëshon nxehtësi, duke siguruar gatimin e ushqimit me temperaturë të ulët dhe të lartë. Kjo është ideale për të bërë pasta, ëmbëlsira, pastiče, lazanja dhe pica. Rekomandohet parangrohja e furrës për 10 minuta dhe ajo është mirë të gatuj në vetëm një raft gjatë kësaj kohe në këtë funksion.



Lower Heating Function

The oven's thermostat and warning lights will be turned on, the lower heating element will start operating.

The lower heating function is ideal for baking pizza, as the heat rises from the bottom of the oven

and warms the food up. This function is appropriate for heating the food instead of cooking.



Upper Heating Function

The oven's thermostat and warning lights will be turned on, the upper

heating element will start operating.

In this type of cooking, the heat emanating from upper heating element cooks upper side of the

food. The upper heating function is ideal for frying the upper side of already cooked food and

heating the food.



Funksioni i pjekjes së shpejtë në skarë:

Termostati dhe dritat paralajmëruese të furrës do të ndizen, elementet e ngrohjes së skarës dhe ngrohjes së lartë do të fillojnë të veprojnë. Funksioni është përdorur për pjekje në skarë më të shpejtë dhe për të mbuluar një sipërfaqe më të madhe, të tilla si mish në skarë, përdorni raftet e sipërme të furrës. Lyeni lehtë me furçë me vaj rrjetin e skarës për të ndaluar ngjitjen e ushqimit dhe vendosni ushqimet në qendër të rrjetës. Gjithmonë vendosni një tabaka poshtë për të grumbulluar ndonjë pikë vaj apo yndyrë. Është e rekomanduar parangrohje e furrës për 10 minuta. Paralajmërim: Kur piqni në skarë, dera e furrës duhet të jetë e mbyllur dhe temperatura e furrës duhet të rregullohet në 190 °C



Funksioni i pjekjes në skarë:

Termostati dhe dritat paralajmëruese të furrës do të ndizen, elementi i ngrohjes së skarës do të fillojë të veprojë. Funksioni përdoret për pjekje në skarë dhe thekje të ushqimit, përdorni raftet e sipërme të furrës. Lyeni lehtë me furçë me vaj rrjetin e skarës për të ndaluar ngjitjen e ushqimit dhe vendosni ushqimet në qendër të rrjetës. Gjithmonë vendosni një tabaka poshtë për të grumbulluar ndonjë pikë vaj apo yndyrë. Është e rekomanduar parangrohje e furrës për 10 minuta. Paralajmërim: Kur piqni në skarë, dera e furrës duhet të jetë e mbyllur dhe temperatura e furrës duhet të rregullohet në 190 °C.

Using the mechanical timer

1.

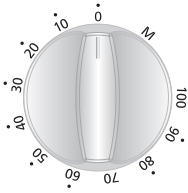

2.

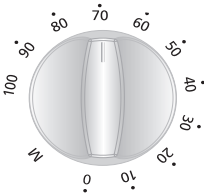

1. Manual Operation

When you set the timer button to the position indicating M as shown on the picture, you can continuously run your oven. When the timer button is in the 0 position, the oven will not operate.

2. Operating by adjusting the time

Set the desired cooking time by turning the timer button to a certain time range between 0 - 100 minutes. At the end of this time period, the oven will stop working and the timer will give an audible warning once.

Aksesorët

Produkti është furnizuar me aksesorë. Ju gjithashtu mund të përdorni aksesorët që keni blerë nga burime të tjera, por ato duhet të jenë rezistente ndaj nxehtësisë dhe flakëve. Ju gjithashtu mund të përdorni pjata qelqi, forma torte dhe tabaka furre që janë të përshtatshme për përdorim në furrë. Ndiqni udhëzimet e prodhuesit kur përdorni aksesorë të tjerë. Në rast se përdoren enë të vogla, vendosni enën mbi rrjet teli, pasi ajo do të jetë plotësisht në pjesën e mesme të rrjetës. Nëse ushqimi që do gatuhet nuk e mbulon tabakanë e furrës plotësisht, nëse ushqimi është marrë nga ngrija e thellë apo tabaka është duke u përdorur për mbledhjen e ushqimeve të lëngshme që rrjedhin gjatë pjekjes në skarë, mund të vërehen ndryshime në formë në tabaka. Kjo është për shkak të temperaturave të larta që shfaqen gjatë gatimit. Tabakaja do të kthehet në formën e saj të vjetër, kur tabakaja do të ftohet pas gatimit. Kjo është një dukuri normale fizike që ndodh gjatë transferimit të ngrohjes. Mos vendosni tabaka qelqi të nxehtë dhe enë të nxehta në një mjedis të ftohtë direkt nga furra për të shmangur thyerjen e tabakasë apo enës. Mos e vendosni mbi sipërfaqe të ftohtë dhe të lagësht. Vendoseni mbi një leckë të thatë kuzhinë dhe lëreni të ftohet ngadalë. Kur përdorni skarën në furrën tuaj; ne rekomandojmë (sipas rastit) të përdorni rrjetën që e keni marrë bashkë me produktin. Kur përdorni rrjetën e telit; vendosni një tabaka në një nga raftet më të ulëta për të mundësuar grumbullimin e vajit. Mund të shtoni ujë në tabaka për të ndihmuar pastrimin. Siç shpjegohet në

klauzolat përkatëse, kurrë mos përdorni grilën me gaz pa kapakun mbrojtës. Nëse furra juaj ka një skarë me gaz, por mungon mburoja e skarës, ose është dëmtuar dhe nuk mund të përdoret, kërkoni pjesë këmbimi nga qendra më e afërt e servisimit.

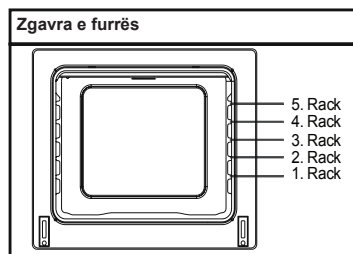

Aksesorët e furrës

Aksesorët për furrën tuaj mund të jenë të ndryshëm për shkak të modelit të produktit tuaj.

Rrjetë teli

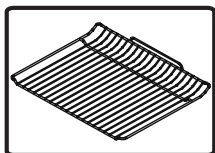

Rrjeta e telit përdoret për të pjekur në skarë apo për të vendosur enë gatimi të ndryshme në të.

KUJDES- Vendosni si duhet rrjetën e telit në çdo raft korrespondues në zgavrën e furrës dhe shtyjeni atë në pjesën e prapme.

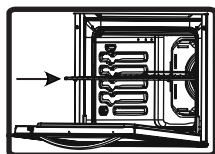

Tabakaja e cekët

Tabakaja e cekët përdoret për të pjekur brumë të tilla si bazë torte etj. Për ta vendosur si duhet e vini atë në çdo raft dhe shtyjeni nga pas.

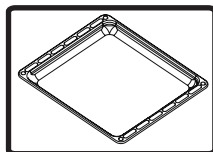

Tabakaja e thellë

Tabakaja e thellë është përdorur për të gatuar me avull. Për ta vendosur si duhet tabakanë në zgavrë, e vini atë në çdo raft dhe shtyjeni atë në pjesën e prapme.

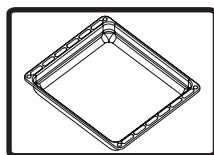

Heqja e rafteve rrjetë

Tërhiqni raftin rrjetë siç tregohet në figurë. Pasi ta keni liruar nga kapset, ngrijeni lart.

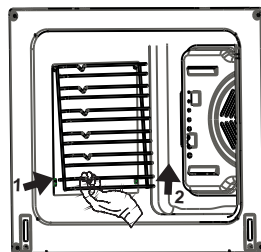

Heqja e panelit katalitik

Hiqni vidat G nga çdo panel i veshur i emaluar katalitik.

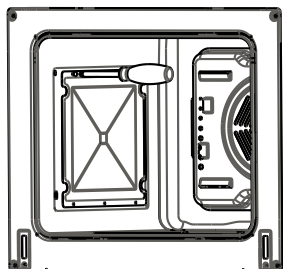

PASTRIMI DHE MIRËMBAJTJA E FURRËS TUAJ

PASTRIMI

Para se të filloni të pastroni furrën tuaj, sigurohuni që të gjithë butonat e kontrollit janë fikur dhe pajisja juaj është ftohur. Stakoni pajisjen.

Mos përdorni materiale që përmbajnë grimca që mund të dëmtojnë smaltin dhe pjesët e ngjyrosura të furrës tuaj. Përdorni pastrues kremoz ose pastrues të lëngshëm, të cilat nuk përmbajnë grimca. Duke qenë se ato mund të dëmtojnë sipërfaqet, mos përdorni krem kaustik, pluhura pastrimi gërryes, lesh teli ose mjete të rënda. Në rast se lëngje të tepërta derdhen mbi furrën tuaj, ato mund të shkaktojnë një dëm në smalt. Menjëherë pastroni lëngjet e derdhura. Mos përdorni pastrues me

avull për pastrimin e furrës.

Pastrimi i brendësisë së furrës

Sigurohuni që të hiqni nga priza furrën para se të filloni ta pastroni atë. Ju do të merrni rezultate më të mira në qoftë se pastroni brendësinë e furrës ndërsa furra është pak e ngrohtë. Fshini furrën tuaj me një copë leckë të butë me ujë sapun pas çdo përdorimi. Pastaj fshijeni përsëri, këtë herë me një leckë të njomë, dhe thajeni. Një pastrim i plotë duke përdorur pastrues të tipit të thatë dhe pluhur. Për produktet me kornizë të emaluar katalitikem muret e pasme dhe anësore të kornizës së brendshme, nuk kërkojnë pastrim. Gjithsesi; në varësi të përdorimit, është e rekomanduar që ju të zëvendësoni ato pas një periudhe të caktuar kohe.

MIRËMBAJTJA

Zëvendësimi i dritës së furrës

Ndryshimi i llambës së furrës duhet të bëhet nga tekniku i autorizuar. Vlerësimi i llambës duhet të jetë 230V, 25Watt, Lloji E14, T300 para se të ndryshoni llambën, furra duhet të stakohet dhe duhet të jetë e ftohtë.

Dizajni i llambës është specifik për përdorim në pajisje gatimi shtëpiake dhe nuk është e përshtatshme për ndriçim dhomë familjare.

SHËRBIMI DHE TRANSPORTI

KËRKESA PARA MARRJES SË SHËRBIMIT

Nëse furra nuk funksionon:

Furra mund të jetë stakuar, ka pasur një ndërprerje. Në modelet e pajisur me një orë me zile, koha nuk mund të rregullohet.

Nëse furra nuk nxehet:

Ngrohja nuk mund të rregullohet me çelësin e kontrollit të vatrës së furrës.

Nëse llamba e ndriçimit të brendshëm nuk bën dritë:

Energjia elektrike duhet të kontrollohet. Duhet të kontrolloni nëse llambat janë të dëmtuara. Nëse janë të dëmtuara, ju mund të zëvendësoni ato si në udhëzimin në vijim.

Gatim (nëse pjesa e poshtme-sipërme nuk gatuan në mënyrë të barabartë):

Kontrolloni vendosjet e rafteve, kohën e gatimit dhe vlerat e ngrohjes sipas manualit.

Përveç këtyre, në qoftë se ju ende keni ndonjë problem me produktin tuaj, ju lutem telefononi në “Shërbimi i autorizuar”.

INFORMACION LIDHUR ME TRANSPORTIN

Nëse keni nevojë për ndonjë transport:

Ruani kutinë origjinale të produktit dhe transportojeni atë me kutinë origjinale kur duhet të transportohet Ndiqni shenjat e transportit në kuti. Vendosni shirita mbi sobën në pjesët e sipërme, mbulo-

jeni dhe transportoni më vete panelin e gatimit.

Vendosni një letër midis kapakut të sipërm dhe panelit të gatimit, mbulononi kapakun e sipërm, dhe më pas vendosni shirita mbi sipërfaqet anësore të furrës.

Vendosni karton ose letër në kapakun frontal të xhamit interior të sobës pasi është më mirë për tavat, për rrjetat grilë dhe tabakatë brenda furrës nuk do të dëmtojnë kapakun e furrës gjatë transportit. Gjithashtu mbështillni kapakun e furrës në muret anësore.

Në qoftë se nuk e ka kutinë origjinale Mermi masat për sipërfaqet e jashtme (sipërfaqet e xhamit dhe ato të lyera) të furrës më të ekspozuara ndaj goditjeve të mundshme.

Уважаеми потребители,

Нашата цел е да Ви предложим първокласни продукти, надвишаващи Вашите очаквания, произведени с помощта на модерни съоръжения и с грижливо изпитано качество.

Тези инструкции са изготвени с цел да Ви помогнат да използвате Вашия уред, който е произведен с най-модерните, надеждни и ефективни технологии.

Преди да използвате Вашия уред, внимателно прочетете тези инструкции, включващи основна информация за правилно и безопасно монтиране, поддръжка и употреба. За монтаж на Вашия уред се свържете с най-близкия упълномощен сервиз.

СЪДЪРЖАНИЕ:

1. ПРЕДСТАВЯНЕ И РАЗМЕРИ НА ПРОДУКТА
2. ПРЕДУПРЕЖДЕНИЯ ЗА БЕЗОПАСНОСТ
3. МОНТАЖ И ПОДГОТОВКА ЗА УПОТРЕБА
4. НАЧИН НА УПОТРЕБА
5. ПОЧИСТВАНЕ И ПОДДРЪЖКА
6. ОБСЛУЖВАНЕ И ТРАНСПОРТИРАНЕ

Панел за управление на плот с 4 нагревателя:

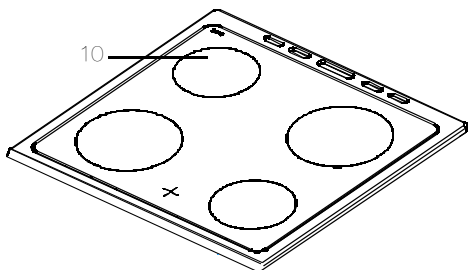
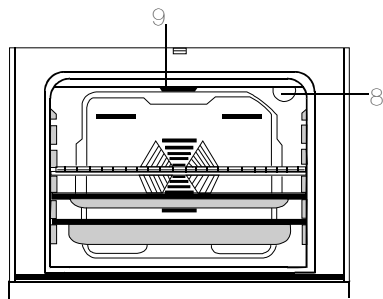
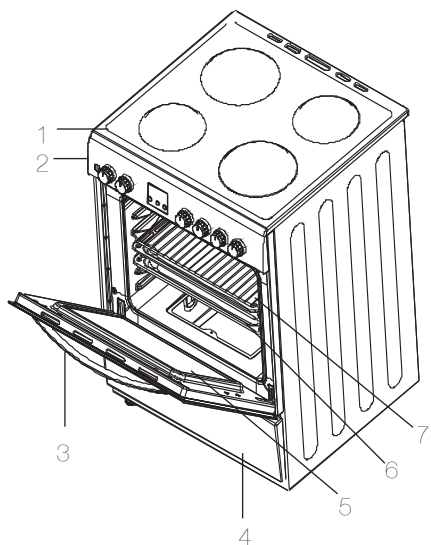

РАЗМЕРИ			
МОДЕЛ	ДЪЛБО- ЧИНА (СМ)	ШИРО- ЧИНА (СМ)	ВИСО- ЧИНА (СМ)
KF-56FVMT15WL-CH	50	60	85

- 1 - Готварска плоча
- 2 - Контролен панел
- 3 - Дръжка на фурната
- 4 - Капак на чекмеджето
- 5 - стъклена врата
- 6- Тава за фурна
- 7- тел. Решетка
- 8- Лампа за фурна
- 9- Предна устойчивост
- 10-Highlite елемент

ПРЕДУПРЕЖДЕНИЯ ЗА БЕЗОПАСНОСТ

ПРЕДИ ДА ИЗПОЛЗВАТЕ УРЕДА, ПРОЧЕТЕТЕ ВНИМАТЕЛНО ТЕЗИ ИНСТРУКЦИИ ДОКРАЙ. ПАЗЕТЕ ГИ НА УДОБНО МЯСТО ЗА БЪДЕЩИ СПРАВКИ.

НАРЪЧНИКЪТ Е ПРЕДНАЗНАЧЕН ЗА ПОВЕЧЕ ОТ ЕДИН МОДЕЛ. ВЪЗМОЖНО Е ПРИ ВАШИЯ УРЕД ДА ОТСЪСТВАТ НЯКОИ ОТ ХАРАКТЕРИСТИКИТЕ, ОПИСАНИ В ТОЗИ НАРЪЧНИК. ДОКАТО ЧЕТЕТЕ НАРЪЧНИКА, ОБРЪЩАЙТЕ ВНИМАНИЕ НА ПРИМЕРИТЕ, ПОДКРЕПЕНИ С ИЗОБРАЖЕНИЯ.

Общи предупреждения за безопасност

- Този уред може да бъде използван от деца над 8 годишна възраст, както и от лица с намалени физически, сетивни или умствени възможности, както и от такива с липса на опит и познание, единствено когато са наблюдавани и инструктирани как да използват устройството по безопасен начин

и разбират опасностите, които е възможно да възникнат. Децата не трябва да си играят с уреда. Почистването и поддръжката не бива да се осъществяват от деца без родителски надзор.

- **ВНИМАНИЕ:** По време на ползване повърхността на уреда се нагорещява. Внимавайте да не докосвате нагревателите. Децата на възраст под 8 години не трябва да бъдат допускани в близост до уреда, освен ако не се наблюдават непрекъснато.
- **ВНИМАНИЕ:** При пържене с масло или олио не оставяйте уреда без наблюдение, тъй като е възможно да възникне пожар. **НИКОГА** не правете опит да га-

сите пожар с вода. Вместо това изключете уреда и покрийте огъня, например с капак или противопожарно одеяло.

- **ВНИМАНИЕ:** Опасност от пожар: не оставяйте предмети върху плота.
- **ВНИМАНИЕ:** В случай че покритието се спуска, изключете уреда, за да избегнете опасността от късо съединение.
- При плотове с капак - всяко разливане на течност върху капака трябва да бъде отстранено, преди да бъде отворен. Също така, преди затваряне на капака е необходимо повърхността на плота да бъде оставена да изстине.
- Уредът не е пригоден за употреба с външен таймер или

отделна система за дистанционно управление.

- **ВНИМАНИЕ:** За да предотвратите преобръщане на уреда, е необходимо да поставите стабилизиращите скоби. (За подробна информация, моля прочетете упътването на комплекта, предпазващ от накланяне.)
- Устройството се нагорещява по време на работа. Внимавайте да не докоснете горещите елементи във вътрешността на фурната.
- Докато уредът работи, дръжките могат да се нагорещят.
- При почистване на стъклото на вратата и другите повърхности не използвайте абразивни препарати или остри метал-

ни стъргалки, тъй като покритията могат да се надраскат и повредят.

• Не почиствайте уреда с помощта на пара.

- **ВНИМАНИЕ:** С цел избягване възможността от токов удар, преди да пристъпите към смяна на крушката се уверете, че уредът е изключен.

• **ПРЕДУПРЕЖДЕНИЕ:** По време на ползване на фурната или грила повърхността на уреда може да се нагорещи. Децата не трябва да бъдат допускани в близост до уреда.

• Вашият уред е произведен в съответствие с всички приложими местни и международни стандарти и разпоредби.

• Действията по поддръжка и ремонт трябва да бъдат изпълнявани единствено от квалифицирани техници. Монтаж и поправка на уреда, извършени от неупълномощено лице могат да застрашат здравето Ви. Изменението или модифицирането на специфика-

циите на уреда по какъвто и да е начин е опасно.

• Преди да започнете монтажа се уверете, че местните условия за разпространение (естеството и налягането на газта, както и силата и честотата на подаваното напрежение) и изискванията за функциониране на уреда са съвместими. Изискванията за този уред са посочени върху етикета.

• **ПРЕДУПРЕЖДЕНИЕ:** Този уред е предназначен единствено за готвене на храна при условия на битова употреба и не трябва да бъде използван за други цели и форми на приложение (напр. за комерсиални нужди или за отопление на помещения).

• Не се опитвайте да повдигате или премествате уреда, дърпайки дръжката на вратата.

• Всички възможни мерки за гарантиране на Вашата безопасност са предприети. При почистване се опитвайте да избегнете надраскване, тъй като стъклото може да се спуква. Избягвайте да удряте стъклото със съдовете.

• Уверете се, че захранващият кабел не е приклепчен по време на монтажа. В случай че захранващият кабел бъде повреден, той трябва да бъде заменен от производителя, негов сервиз или от лице с подобна квалификация, с цел предотвратяване на евентуална опасност.

• Не позволявайте на децата да се катерят по вратата на фурната

или да сядат върху нея, докато е отворена.

Предупреждения при монтаж

- Не включвайте уреда преди монтажът да е приключил.
- Уредът трябва да бъде монтиран и въведен в експлоатация от квалифициран техник. Производителят не поема отговорност за повреди, които е възможно да възникнат вследствие на неправилно разположение или монтаж от неупълномощено лице.
- При разопаковане се уверете, че уредът не е бил повреден по време на транспортирането му. В случай че установите повреда, не използвайте уреда, а се свържете незабавно с представител на квалифициран сервис. Опаковъчните материали (полиетилен, телбод, стиропор и т.н.) могат да окажат вредно въздействие върху деца. Поради това трябва да бъдат отстранявани незабавно.
- Предпазвайте уреда от атмосферни влияния. Не го излагайте пряко на слънце, дъжд, сняг и т.н.
- Необходимо е предметите около уреда (напр. шкаф) да могат да издържат на температури от 100°C и повече.

По време на употреба

- При първото включване на фурната ще усетите миризма от изолационните материали и нагревателните елементи. Ето защо, преди да пристъпите към

употреба на фурната я включете на максимална температура и я оставете да работи, без да поставяте нищо в нея за 45 минути. Необходимо е в същото време помещението, в което се намира фурната да бъде добре проветрено.

- По време на употреба външните и вътрешните повърхности да фурната се нагорещават. При отваряне на вратата на фурната се отдръпнете, за да избегнете горещия поток пара, който излиза отвътре. Възможно е той да Ви причини изгаряния.
- Не поставяйте леснозапалими или експлозивни материали в близост до уреда, докато е включен.
- При поставяне и изваждане на храни от фурната винаги използвайте ръкавици.
- Не оставяйте уреда без надзор по време на готвене с твърди или течни мазнини. При нагриване с много високи температури е възможно да възникне пламък. Никога не се опитвайте да гасите възпламенена мазнина с вода. Покрийте тенджерите и тиганите с капак, за да задушите пламъка и изключете уреда.
- Поставяйте тиганите винаги в центъра на зоната за готвене, като завъртате дръжките в безопасно положение, така че да не могат да бъдат бутнати.
- Изключвайте уреда от захранването в случаите, когато не го ползвате за продължителни периоди. Изключвайте главния

превключвател. Освен това, когато уредът не се ползва, дръжте вентила за газ изключен.

- Уверявайте се, че когато не работите с уреда, приборите за управление са винаги поставени в положение "0" (стоп).
- При издърпване навън тавите се накланят. Внимавайте да не разлеете гореща течност.
- Когато вратата или чекмеджето на фурната са отворени, не оставайте нищо върху тях. Можете да нарушите баланса или покритието им.
- Не поставяйте тежки или леснозапалими предмети (пластмаса, найлонови чанти, хартия, парцали и т.н.) в чекмеджето. Това включва съдове с пластмасови аксесоари (напр. дръжки).
- Не закачайте кърпи, гюдерии и парцали върху уреда или дръжките му.

При почистване и поддръжка

- Винаги изключвайте уреда преди да започнете действия по почистване и поддръжка. Изключете уреда от електрическата мрежа или изключете главните превключватели.
- При почистване на панела за управление не сваляйте контролните прибори.

ЗА ПОДДЪРЖАНЕ НА ЕФЕКТИВНА И БЕЗОПАСНА ЕКСПЛОАТАЦИЯ НА УРЕДА, ВИ ПРЕПОРЪЧВАМЕ ВИНАГИ ДА ИЗПОЛЗВАТЕ ОРИГИНАЛНИ РЕЗЕРВНИ ЧАСТИ И В СЛУЧАЙ НА НУЖДА ДА СЕ СВЪРЗВАТЕ ЕДИНСТВЕНО С НАШИ УПЪЛНОМОЩЕНИ СЕРВИЗНИ ПРЕДСТАВИТЕЛИ.

За монтиране на фурната се обърнете към квалифициран техник!

МОНТИРАНЕ НА ФУРНА

При монтиране на фурната е необходимо да бъде обърнато внимание на няколко фактора.

Уверете се, че сте взели под внимание предложенията по-долу, с цел предотвратяването на проблеми и/или инциденти, които биха могли да възникнат впоследствие.

Уредът може да бъде разположен до други части от обзавеждането единствено при условие, че тяхната височина не надвишава височината на нагревателните панели.

При избор на място, където да разположите фурната обърнете внимание в близост да няма хладилник или лесно запалими материали, като завеси, покривки и т.н.

За осигуряването на въздушна циркулация е необходимо да оставите разстояние от поне 2 см между задната страна и стената.

Частите от обзавеждането, заобикалящи фурната трябва да бъдат устойчиви на високи температури, превишаващи 50 С° над нормалната стайна температура.

Ако височината на съседните части от кухненското обзавеждане е по-голяма от тази на нагревателните панели, е необходимо страничното отстояние от тях да бъде най-малко 11 см.

Минималните разстояния между нагревателните панели и кухненските шкафове/абсорбатора върху уреда са посочени по-долу. Кухненският абсорбатор трябва да бъде разположен на минимална височина от 650 мм над нагревателните панели.

В случай че няма такъв, височината до кухненския шкаф трябва да бъде най-малко 700 мм.

Този уред трябва да бъде разположен направо върху пода, а не върху поставка.

СВЪРЗВАНЕ КЪМ ЕЛЕКТРИЧЕСКАТА МРЕЖА И БЕЗОПАСНОСТ

При свързване на уреда към електрическата мрежа следвайте посочените по-долу указания.

Кабелът за заземяване трябва да бъде свързан към клемата. При свързване към електрическата мрежа се уверете, че проводникът е изолуиран. В случай че в помещението, където възнамерявате да разположите уреда няма подходящ заземен в съответствие с местните разпоредби контакт, незабавно се свържете с нашия упълномощен сервис.

Заземеният електрически контакт трябва да се намира в близост до уреда. Не използвайте удължител при никакви обстоятелства.

Захранващият кабел не трябва да се докосва до нагряващите се повърхности на уреда.

В случай че захранващият кабел е повреден, задължително се свържете с квалифициран сервис за подмяна.

Неправилното свързване към електрическата мрежа може да повреди Вашия уред. Повреди от този вид не се покриват от гаранцията.

Електрическият кабел не трябва да докосва горещите части на уреда. Електрическият кабел не трябва да докосва задната страна на уреда. В противен случай може да бъде повреден. При това положение е възможно да възникне късо съединение.

Производителят заявява, че не поема отговорност за всякакъв вид повреди и щети, възникнали вследствие на посочените норми за безопасност.

Необходимо е да бъде предвиден начин за прекъсване на захранването, като бъде оставено междинно разстояние от най-малко 3 мм във всички активни проводници (клеми). Този начин на изключване трябва да бъде създаден при монтажа на фиксирани кабелни връзки, съгласно правилата за електрическо свързване.

Уредът е проектиран за фиксирано свързване към електрическата мрежа. Свързването на уреда към електрическата мрежа трябва да бъде извършено от упълномощен техник.

При фиксирано свързване към електрическата мрежа използвайте проводник тип H05VV, H05V2V2 или H05RR.

Някои уреди могат да бъдат оборудвани със специална приставка (Perilex или Norplug). В случай на необходимост я заменете с посочената резервна част.

Използвайте 16A/400V с 5 контактни щифта за приставки Perilex и 25A/250V за Norplug.

Тези приставки могат да бъдат използвани само в някои страни. Уредът е предназначен за работа при 220-240V и 380-415V 3N. Ако

напрежението в местната електрическа мрежа е различно от посоченото, незабавно се свържете с нашия упълномощен сервиз.

При фиксирано свързване е необходимо да бъдат използвани проводници с размер 3 x 2,5 мм² или 3 x 4 мм², в зависимост от посоченото върху етикетите на уреда и клемната кутия.

ОБЩИ ПРЕДУПРЕЖДЕНИЯ И МЕРКИ ЗА БЕЗОПАСНОСТ

Този уред е произведен в съответствие с всички указания за безопасност, отнасящи се за електрически устройства. Действията по поддръжка и ремонт трябва да бъдат изпълнявани единствено от квалифицирани техници, обучени от производителя.

Монтаж и поправка на уреда, извършени от неупълномощено лице могат да застрашат здравето Ви.

Външните повърхности на уреда се нагряват по време на работа. Същото се отнася и за вътрешните повърхности и компонентите, служещи за отвеждане на топлината и парата. Топлината в тях се запазва за известно време, дори и след като фурната бъде изключена. Внимавайте да не докосвате нагорещените повърхности. Децата трябва да бъдат държани далеч.

Не оставяйте уреда без надзор по време на готвене с твърди или течни мазнини. При нагряване с много високи температури е възможно да възникне пламък. Никога не се опитвайте да гасите възпламенена

мазнина с вода.

Покрийте тенджерите и тиганите с капак, за да задушите пламъка и изключете уреда.

Готвенето с уреда се изпълнява чрез използване превключвателите на фурната и тези за топлинна настройка, както и чрез програмиране на таймера. В противен случай фурната не функционира.

Когато вратата или чекмеджето на фурната са отворени, не оставяйте нищо върху тях. Можете да нарушите баланса или покритието им.

Не поставяйте тежки или леснозапалими предмети (пластмаса, найлонови чанти, хартия, парцали и т.н.) в чекмеджето.

Изключвайте уреда от захранването в случаите, когато не го ползвате за продължителни периоди.

Предпазвайте уреда от атмосферни влияния. Не го излагайте пряко на слънце, дъжд, сняг и т.н.

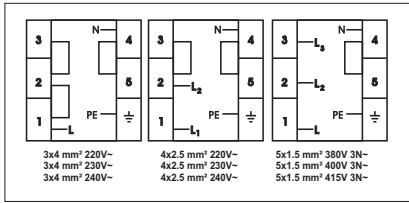

УПОТРЕБА

Панел за управление



Контролен регулатор за функциите на фурната

За избор на желаната функция, завъртете контролния регулатор до съответния символ. Функциите на фурната са обяснени по-подробно в следващия раздел.

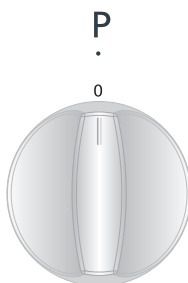

Контролен регулатор за функциите на фурната

За избор на желаната функция, завъртете контролния регулатор до съответния символ. Функциите на фурната са обяснени по-подробно в следващия раздел.

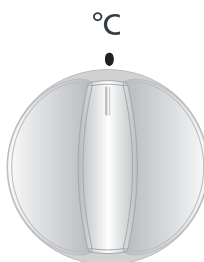

ОБЩ ИЗГЛЕД И ТЕХНИЧЕСКИ ХАРАКТЕРИСТИКИ НА

УЕ56	
ДОЛЕН НАГРЕВАТЕЛ	1000 W
ГОРЕН НАГРЕВАТЕЛ	1000 W
ГРИЛ	1600 W

с Вашия уред може да бъде постигната при използване на съдове с подходящ размер и плоско дъно. Не се препоръчва използването на съдове с диаметър, по-малък от този на нагревателния панел. Това би довело до загуба на топлина и излишен разход на енергия.

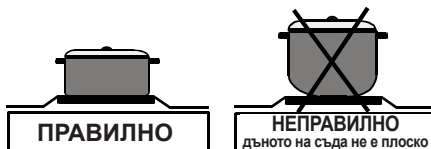

Този уред се управлява чрез 7-степенни контролни регулатори. При позиция 0 уредът е изключен. Степента на затопляне при останалите 6 позиции е описана по-долу.

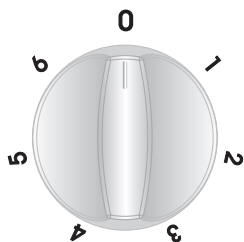
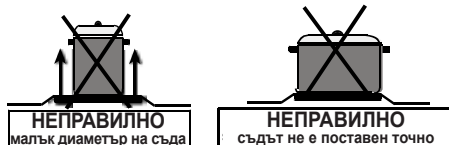

1. Поддържане на топлина
- 2-3. Затопляне с малко количество топлина
- 4-5-6. Готвене – печене и варене

Необходимо е да обръщате внимание дали съдовете, които използвате за готвене имат плоско дъно. Най-добра ефективност при готвене

Уверете се, че след готвене уредът е изключен и контролният регулатор е поставен в позиция 0.

Внимавайте да не докосвате нагорещените части на уреда. Топлината в тях се запазва за известно време, дори след като готвенето е приключило.

Не позволявайте на деца да се доближават до уреда.

След употреба почиствайте уреда с навлажнена кърпа. При наличие на упорити замърсявания можете да използвате и вода с почистващ препарат.

След приключване на почистването нагрейте за няколко минути за по-бързо изсъхване на горната част. В случай че възнамерявате да не използвате горната част за продължителен период от време, нанесете тънък слой машинно масло.

Употреба на механичен таймер

1.

2.

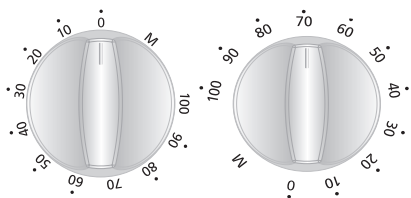

1. Ръчен режим на работа

Ако зададете таймера на положение М, както е показано на изображението, можете да работите с фурната. Когато таймерът бъде зададен на положение 0, фурната няма да функционира.

2. Управление чрез задаване на времетраене

Задайте желаното времетраене за готвене чрез завъртане на контролния регулатор на таймера в диапазона между 0 - 100 минути. След изтичане на зададения период, фурната ще престане да работи и ще прозвучи еднократен предупредителен звуков сигнал.

Функции на фурната

Функциите на Вашата фурна могат да се различават от посочените поради различия в моделите.



Вътрешно осветление:

Вътрешното осветление се включва и остава да работи при всички готварски функции.



Статично готвене:

Светлинните индикатори за функциониране на фурната и на термостата се активират. Горният и долният нагревател се включват.

При функцията Статично готвене уредът излъчва топлина, която гарантира равномерното печене от долната и горната страна, което е идеално за приготвяне на сладкиши, кексове, тестени храни, лазаня и пица. При използване на тази функция се препоръчва десетминутно предварително затопляне на фурната и готвене само на единия от стелажите.



Нагриване отдолу:

Светлинните индикатори за функциониране на фурната и на термостата се активират. Долният нагревател се включва.

Функцията за нагриване отдолу е идеална за приготвяне на пица, тъй като

топлината се излъчва от дъното на фурната и затопля храната. Тази функция е по-подходяща за затопляне на храна, отколкото за готвене.



Нагриване отгоре:

Светлинните индикатори за функциониране на фурната и на термостата се активират.

Горният нагревател се включва.

При тази функция горният нагревател излъчва топлина и изпича храната от горната страна. Тя е идеална за изпичане горната част на вече приготвена храна, както и за затопляне.



Печене на грил:

Светлинните индикатори за функциониране на фурната и на термостата се активират. Нагревателят на грила се включва.

Функцията служи за печене на грил и препичане на храни. При нея се използват горните стелажки на фурната. Леко намажете решетката с масло, за да предотвратите залепване и поставете храната в нейния център. Винаги поставяйте тава за оттичане на мазнина под решетката. Препоръчва се десетминутно предварително затопляне на фурната.

Предупреждение: При печене на грил вратата на фурната трябва да бъде затворена, а температурата настроена на 190°C.



Бързо печене на грил:

Светлинните индикатори за функциониране на фурната и на термо-

стата се активират. Нагревателят на грила и горният нагревател на фурната се включват.

Тази функция служи за по-бързо печене на грил, както и за покриване на по-голяма повърхност, като при печене на месо. При нея се използват горните стелажи на фурната. Леко намажете решетката с масло, за да предотвратите залепване и поставете храната в нейния център. Винаги поставяйте тава за оттичане на мазнина под решетката. Препоръчва се десетминутно предварително затопляне на фурната.

Предупреждение: При печене на грил вратата на фурната трябва да бъде затворена, а температурата настроена на 190°C.

Икономия на енергия

- При готвене върху нагревателните панели се изисква използването на готварски съдове с плоско дъно.
- Изберете съд с подходящ размер.
- Поставете капак, за да намалите времетраенето на готвене.
- Ограничете количеството течност или мазнина, за да намалите времетраенето на готвене.
- Когато течността заври, намалете температурната настройка.
- По време на готвене вратата на фурната не трябва да бъде отваряна прекалено често.

Аксесоари за готвене във фурна

Освен тавите, решетката и шиша,

предоставени заедно с Вашия уред, можете да използвате стъклени съдове, форми за кекс и тави за фурна, които можете да закупите допълнително. Обръщайте внимание на предоставената от производителя информация.

Когато готвите в малки съдове, ги поставяйте върху средната част на решетката. При използване на емалирани съдове е необходимо да се съобразявате със следното:

Ако храната не покрива тавата напълно, ако е поставена вътре в нея непосредствено, след като е извадена от фризера или ако тавата е била използвана за събиране на мазнини при печене на грил, е възможно да промени формата си, вследствие на високите температури при готвене и печене.

Тавата възвръща старата си форма, след като се охлади. Това е нормално физично явление.

Не оставяйте стъклена тава или съд на студено непосредствено след готвене. Не ги поставяйте върху студени и влажни повърхности.

Когато стъклените съдове са горещи, ги сложете върху суха кърпа и ги оставете да се охладят. В противен случай е възможно да се спукат.

Препоръчваме Ви да използвате грила в тава, предоставен заедно с продукта (ако такива са налични), така че вътрешността на фурната да не бъде изцапана от капещата мазнина. При използване на решетката винаги поставяйте и тава за оттичане на мазнина на по-долните стелажи. За по-лесно почистване изсипете в нея малко вода.

При печене на грил използвайте четвъртия и петия стелаж, като преди това намажете решетката с масло, за да предотвратите залеяне на храната върху нея.

Вътрешност на фурната
Положения на поставката

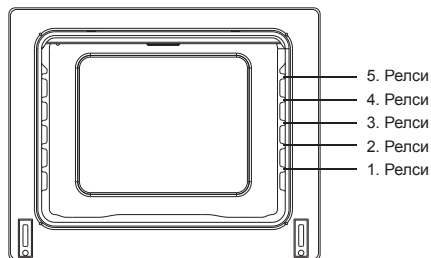

Акcesoари на фурната

Акcesoарите на Вашата фурна могат да се различават от показаните поради различия в моделите.

Решетка



Използва се за поставяне на различни съдове при печене на

грил.

ПРЕДУПРЕЖДЕНИЕ- Наместете решетката точно върху релсите и я бутнете навътре.

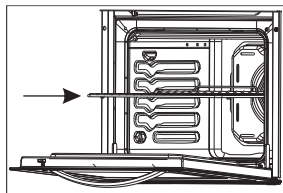

Плитка тава

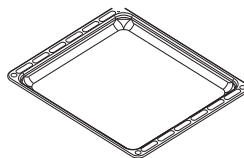

Служи за приготвяне на сладкиши, като плодови пити и др. подобни. Сложете тавата върху релсите

и я бутнете навътре.

Дълбока тава

Използва се за приготвяне на яхнии. Сложете тавата върху релсите и я бутнете навътре.

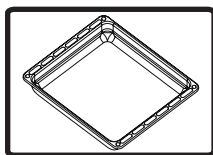

ПОЧИСТВАНЕ

Преди почистване на фурната се уверете, че всички контролни регулатори са изключени, както и че е изстинала. Изключете уреда от захранването.

Преди използване на почистващи материали се уверете, че са подходящи и препоръчани от производителя. Разяждащите кремове, абразивните почистващи прахове, търкане с телена вата или твърди инструменти могат да наранят повърхностите. При загаряне на разсипаните във фурната мазнини, емайлираната повърхност ще бъде повредена. Почиствайте ги незабавно.

Почистване вътрешността на фурната

Уверете се, че преди да започнете почистването сте изключили фурната от електрическата мрежа.

Вътрешността на фурната се почиства най-добре, когато е затоплена.

След всяко готвене избърсвайте вътрешността с мека кърпа, навлажнена със сапунена вода.

След това я избършете с мокра кърпа, а накрая я подсушете. За пълно почистване е необходимо от време на време да използвате течен препарат. Не използвайте сухи и прахообразни почистващи препарати.

Почистване външните повърхности на фурната

При почистване капака на фурната както от външната, така и от вътрешната страна, използвайте препарат за почистване на стъкло. След това изплакнете и подсушете със суха кърпа. При почистване капакът може да бъде изваден, както е показано на изображението.

* Отворете изцяло капака.

* Прекарайте металния щифт през отворите, както е показано.

* Изпълнете това действие и при двете панти.

* Повдигнете капака леко, след което издърпайте внимателно навън. Капакът ще бъде откачен изцяло.

* При връщане на капака обратно на мястото му, го поставете в отворите на пантите.

Не почиствайте капака на фурната, докато стъклените повърхности са нагорещени. В противен случай, те биха могли да се спукат. При възникване на проблем се свържете с упълномощен сервиз.

Преди да потърсите сервизно обслужване

Фурната не функционира;

Възможно е да е изключена от електрическото захранване, ако дисплеят не показва нищо. Възможно е таймерът да не е регулиран (при моделите оборудвани с такъв).

Фурната не се нагрява;

Възможно е температурната настройка да не е зададена от контролния регулатор.

Вътрешното осветление не работи;

Проверете дали няма прекъсване в електрическото захранване.

Проверете дали крушката не е изгоряла. В такъв случай, можете да я замените, както е описано в по-горе.

Готвене (долният или горният нагревател не се нагряват равномерно);

Проверете разположението на стелажите, времетраенето на готвене и температурните стойности, съгласно описаните в наръчника.

Ако все още имате проблеми с продукта, се свържете с упълномощен сервизен представител.

Транспортиране

При необходимост от транспортиране;

Съхранявайте оригиналната опаковка на продукта и при нужда го

транспортирайте в нея. Спазвайте символите за транспортиране върху опаковката.

Залепете горните части на фурната, както и решетките за нагревателните панели.

Поставете хартия между горното покритие и нагревателния панел, покрийте го и го залепете за страничната повърхност на фурната.

Залепете картон или хартия върху вътрешната част на предното стъкло, което да го предпази от тавите и решетката по време на транспортиране.

Залепете и капците на фурната към страничните стени.

Ако не сте запазили оригиналната опаковка;

Предпазете външните повърхности (стъклени и боядисани) от възможни повреди.

Estimado cliente:

Nuestro objetivo es ofrecerle productos de calidad por encima de sus expectativas fabricados en instalaciones modernas y especialmente probadas con la calidad como objetivo.

Este manual se ha preparado para ayudarle a utilizar su electrodoméstico, que se ha fabricado con la tecnología más reciente, con confianza y con la máxima eficiencia.

Antes de usar el electrodoméstico, lea atentamente esta guía, que incluye información básica sobre la instalación, el mantenimiento y el uso del producto de forma segura, y póngase en contacto con su servicio autorizado más cercano para instalar el producto.

ÍNDICE:

1. PRESENTACIÓN Y DIMENSIONES DEL PRODUCTO
2. ADVERTENCIAS DE SEGURIDAD
3. INSTALACIÓN Y PREPARATIVOS PARA EL USO
4. USO DEL HORNO
5. LIMPIEZA Y MANTENIMIENTO
6. SERVICIO TÉCNICO Y TRANSPORTE

Panel de control para 4 fogones:

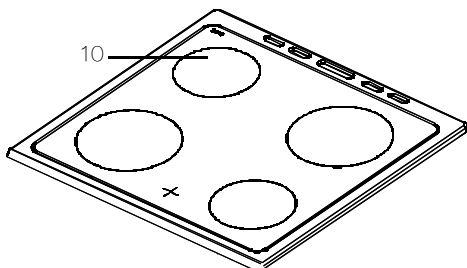
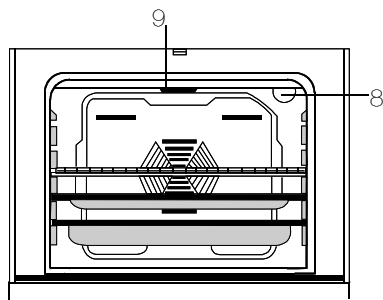
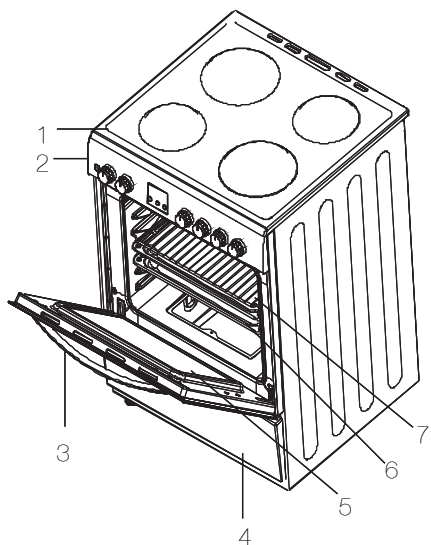

DIMENSIONES DEL PRODUCTO			
MODELO	FONDO (cm)	ANCHO (cm)	ALTO (cm)
KF-56FVMT15WL-CH	50	60	85

- 1- Cocina
- 2- Panel de control
- 3- Manija De La Puerta Del Horno
- 4- Cubierta de cajón
- 5- puertas de vidrio
- 6- Bandeja De Horno
- 7- rejilla de alambre
- 8- Lampara de horno
- 9- Resistencia delantera
- 10-Elemento highlite

ADVERTENCIAS DE SEGURIDAD

LEA ESTAS INSTRUCCIONES ATENTAMENTE Y EN SU TOTALIDAD ANTES DE USAR EL ELECTRODOMÉSTICO. GUÁRDELAS EN UN LUGAR ADECUADO PARA CONSULTARLAS EN CASO NECESARIO.

ESTE MANUAL SE HA PREPARADO PARA MÁS DE UN MODELO. ES POSIBLE QUE SU ELECTRODOMÉSTICO NO TENGA ALGUNAS DE LAS FUNCIONES EXPLICADAS EN ESTE MANUAL. PRESTE ATENCIÓN A LAS EXPRESIONES QUE CONTIENEN NÚMEROS MIENTRAS LEE EL MANUAL DE INSTRUCCIONES.

Advertencias de seguridad generales

- Este electrodoméstico puede ser utilizado por niños a partir de 8 años y personas con capacidades físicas, sensoriales o mentales reducidas, o con falta de experiencia y conocimientos, si cuentan con supervisión o han recibido instrucciones sobre el uso del electrodoméstico de forma segura y entienden el

riesgo que conlleva. Los niños no deben jugar con el electrodoméstico. La limpieza y el mantenimiento por parte del usuario no deben ser llevados a cabo por niños sin supervisión.

- **ADVERTENCIA:** El electrodoméstico y sus piezas accesibles se calientan al usarlos. Debe prestar atención para evitar tocar los elementos que se calientan. Se debe mantener alejados a los niños menores de 8 años a menos que estén supervisados continuamente.
- **ADVERTENCIA:** La cocción no supervisada en una placa con grasa o aceite puede ser peligrosa y puede provocar un incendio. **NUNCA** debe intentar apagar el fuego con agua; desconecte el

electrodoméstico y, a continuación, cubra la llama, por ejemplo, con una tapadera o una manta ignífuga.

- **ADVERTENCIA:** Peligro de incendio: no coloque objetos encima de las superficies de cocción.
- **ADVERTENCIA:** Si la superficie está agrietada, desconecte el dispositivo para evitar descargas eléctricas.
- En el caso de las placas con tapa, debe limpiar los derrames sobre la tapa antes de abrirla. Además, debe dejar que la superficie de la placa se enfríe antes de cerrar la tapa.
- El electrodoméstico no debe ser utilizado con un temporizador externo o un sistema de mando a distancia independiente.
- **ADVERTENCIA:** Para

evitar la inclinación del electrodoméstico se deben instalar soportes de estabilización. (Para obtener detalles, lea la guía del kit antiinclinación)

- El electrodoméstico se calienta al utilizarlo. Debe prestar atención para evitar tocar los elementos que se calientan en el interior del horno.
- Mientras se usa el electrodoméstico, los tiradores que se sujetan normalmente durante poco tiempo se pueden calentar.
- No utilice productos de limpieza abrasivos ni rascadores metálicos afilados para limpiar el cristal de la puerta del horno u otras superficies, ya que pueden rayar la superficie y esto provocaría que el cristal se rompa o se dañe la superficie.

- No utilice limpiadores a vapor para limpiar el electrodoméstico.
- **ADVERTENCIA:** Asegúrese de que el electrodoméstico esté apagado antes de cambiar la bombilla para evitar descargas eléctricas.

- **PRECAUCIÓN:** Las piezas a las que se puede acceder pueden calentarse cuando se utilizan las funciones de cocción o parrilla. Mantenga alejados a los niños pequeños.

- El electrodoméstico se ha fabricado de conformidad con todos los estándares y normas locales e internacionales aplicables.

- Los trabajos de mantenimiento y reparación deben ser llevados a cabo exclusivamente por técnicos autorizados. Los trabajos de instalación y reparación llevados a cabo por técnicos no autorizados pueden ponerle en peligro. Es peligroso realizar cualquier alteración o modificación de las especificaciones del electrodoméstico.

- Antes de instalar el producto, asegúrese de que las condiciones de distribución locales (tipo de gas y

presión de gas, o tensión y frecuencia de la electricidad) y los requisitos del electrodoméstico sean compatibles. Los requisitos de este electrodoméstico se indican en la etiqueta.

- **PRECAUCIÓN:** Este electrodoméstico se ha diseñado exclusivamente para cocinar alimentos y se le debe dar exclusivamente un uso doméstico y en espacios interiores. No se debe utilizar con ningún otro fin ni con ninguna otra aplicación como, por ejemplo, un uso no doméstico, en un entorno comercial o para calentar una habitación.

- No intente levantar o mover el electrodoméstico agarrando el tirador de la puerta.

- Se han tomado todas las medidas de seguridad posibles para garantizar su seguridad. Debe tener cuidado al limpiar el producto para evitar rayarlo, ya que el cristal se puede romperse. Evite golpear el cristal con accesorios.

- Asegúrese de que el cable eléctrico no quede atrapado durante la instalación. Si el cable eléctrico resulta dañado, deberá ser cambiado por el fabricante, su agente del servicio técnico u otras personas con cualificaciones similares para evitar peligros.

- Mientras la puerta del horno esté abierta, no permita que los niños se suban a ella o se sienten encima.

Advertencias relativas a la instalación

- No utilice el electrodoméstico an-

tes de instalarlo completamente.

- El electrodoméstico debe ser instalado por un técnico autorizado, que debe ponerlo en marcha. • El fabricante no asume ningún tipo de responsabilidad por los daños que se puedan derivar de una colocación e instalación incorrectas por parte de personas no autorizadas.

- Al desembalar el electrodoméstico, asegúrese de que no haya sufrido daños durante el transporte. Si observara cualquier defecto, no use el electrodoméstico y póngase en contacto de inmediato con un agente del servicio técnico autorizado.

Como los materiales utilizados en el embalaje (nylon, grapas, poliestireno, etc.) pueden provocar daños a los niños, dichos materiales se deben recoger y eliminar de inmediato.

- Proteja el electrodoméstico de los efectos atmosféricos. No debe exponerlo a dichos efectos, como el sol, la lluvia, la nieve, etc.

- Los materiales que rodean el electrodoméstico (encimera) deben ser resistentes a una temperatura mínima de 100 °C.

Durante el uso

- La primera vez que ponga en marcha el horno, notará un cierto olor debido a los materiales de aislamiento y los elementos calefactores. Por este motivo, antes de usar el horno, póngalo en marcha vacío a la temperatura máxima durante 45 minutos. Además, tendrá que ventilar adecuadamente el lugar en el que haya instalado el horno.

- Las superficies exteriores e inte-

riores del horno se calientan durante su uso. Cuando abra la puerta del horno, apártese para evitar el vapor caliente que sale del horno; podría sufrir quemaduras.

- No coloque materiales inflamables o combustibles sobre el electrodoméstico o cerca del mismo mientras esté funcionando.

- Utilice siempre manoplas de horno para retirar y cambiar los alimentos en el horno.

- No deje la placa sin supervisión mientras esté cocinando con aceites sólidos o líquidos, ya que podrían arder debido a un calentamiento extremo. Nunca debe echar agua a las llamas provocadas por aceites. Cubra la sartén o la freidora con su tapa para ahogar la llama que se haya producido y apague la placa.

- Siempre debe colocar las sartenes en el centro de la zona de cocción y girar los mangos hasta una posición segura, de forma que no se puedan golpear ni agarrar.

- Si no va a utilizar el electrodoméstico durante mucho tiempo, desenchúfelo. Mantenga desconectado el control principal. Además, cuando no vaya a utilizar el electrodoméstico, cierre la llave del gas.

- Asegúrese de que los mandos de control del electrodoméstico estén siempre en la posición "0" (parada) cuando no se esté utilizando.

- Las bandejas se inclinan al tirar de ellas hacia fuera; tenga cuidado para evitar derrames de líquidos calientes.

- Cuando la puerta o el cajón del

horno estén abiertos, no deje nada en el interior; podría desequilibrar el electrodoméstico o romper la tapa.

- No coloque objetos pesados o inflamables (nylon, bolsas de plástico, papel, trapos, etc.) en el cajón. Esto incluye recipientes de cocina con accesorios de plástico (p. ej., mangos).
- No cuelgue toallas, trapos de cocina o prendas de ropa del electrodoméstico o de sus tiradores.

Durante la limpieza y el mantenimiento

- Apague siempre el electrodoméstico antes de realizar operaciones de limpieza o mantenimiento. Puede hacerlo desenchufando el electrodoméstico o apagando los interruptores principales.
- No extraiga los mandos de control para limpiar el panel de control.

PARA MANTENER LA EFICIENCIA Y LA SEGURIDAD DEL ELECTRODOMÉSTICO, LE RECOMENDAMOS QUE UTILICE SIEMPRE PIEZAS DE RECAMBIO ORIGINALES Y QUE ACUDA EXCLUSIVAMENTE A NUESTROS AGENTES DE SERVICIO TÉCNICO AUTORIZADOS EN CASO NECESARIO.

Póngase en contacto con el servicio técnico autorizado para instalar el horno.

INSTALACIÓN DEL HORNO

Se debe prestar atención a varios factores al instalar el horno.

Preste atención a las siguientes sugerencias para evitar cualquier problema o situación peligrosa que pueda ocurrir posteriormente.

El horno puede colocarse cerca de otros muebles si la altura de dichos muebles no supera la altura de la placa.

No instale el horno cerca de un frigorífico ni de materiales inflamables y no inflamables como cortinas, telas impermeables, etc., que podrían empezar a arde rápidamente.

Debe dejarse un espacio de al menos 2 cm entre la parte posterior de la tapa del horno y la pared para permitir la circulación del aire.

Los muebles próximos al horno deben estar hecho de materiales resistentes a temperaturas superiores a 50 °C.

Si los muebles de la cocina tienen una altura superior a la placa, deben disponerse a una distancia mínima de 11 cm de la parte lateral del horno.

Las alturas mínimas de la placa del horno, de los muebles de pared y del extractor situado sobre el horno se indi-

can debajo. Por lo tanto, la campana extractora debe situarse 650 mm por encima de la placa.

Si no hay extractor, la altura no debe ser inferior a 700 mm.

Este electrodoméstico debe instalarse directamente sobre el suelo y no sobre una base

CONEXIÓN ELÉCTRICA Y SEGURIDAD

Durante la conexión eléctrica, asegúrese de seguir las instrucciones siguientes.

El cable de toma de tierra debe estar conectado al terminal. Debe asegurarse de que el cable con aislamiento está conectado a la toma de corriente al conectarlo. Si no existe una salida eléctrica adecuadamente conectada a tierra de acuerdo con las normativas aplicables en el país o región en la que se va a instalar el electrodoméstico, póngase en contacto con nuestro servicio autorizado.

La toma eléctrica conectada a tierra debe estar situada cerca del electrodoméstico. No utilice un cable de alargador.

El cable de alimentación no debe tocar la superficie caliente del producto.

Si el cable de alimentación está dañado, póngase en contacto con el servicio técnico. El cable debe ser sustituido por el servicio técnico autorizado.

Una conexión eléctrica errónea puede dañar el electrodoméstico. Dicho daño no está cubierto por la garantía.

El cable de alimentación no debe tocar las partes calientes del electrodoméstico. El cable de alimentación no debe tocar la parte de atrás del electrodoméstico. De lo contrario, el cable eléctrico del electrodoméstico podría resultar dañado. Y esta situación puede causar un cortocircuito.

El fabricante no se hace responsable de ningún tipo de daño o pérdida que puedan derivarse de las siguientes normas de seguridad.

Proporcione un medio de desconexión de la corriente con una separación de contacto de al menos 3 mm en todos los conductores (de fase) activos. Este medio de desconexión deberá incorporarse en la instalación fija de acuerdo con las normas de conexión.

El electrodoméstico se ha diseñado para usarlo con una conexión fija a la corriente. La conexión del electrodoméstico a una toma de corriente debe realizarla un técnico autorizado.

Para la conexión fija, utilice cables de corriente de tipo H05VV, H05V2V2 o H05RR.

Determinados electrodomésticos pueden equiparse con un enchufe especial (Perilex o Norplug). Si es necesario, cámbielo con la pieza especificada.

Utilice una patilla 16A/400V 5 para el enchufe perilex y 25A/250V para Norplug.

Estos enchufes solo pueden utilizarse en determinados países.

Este electrodoméstico se puede ajustar a 220-240 voltios y 380-415V 3N voltios de electricidad. Si la electricidad de la red es diferente a este valor nominal, póngase en contacto inmediata-

mente con nuestro servicio autorizado. Para una conexión fija, utilice un cable de tamaño 3x2,5 mm² o 3x4mm² según la potencia del electrodoméstico y la etiqueta de la caja de terminales.

ADVERTENCIAS Y MEDIDAS GENERALES

Su electrodoméstico se ha fabricado en conformidad con las instrucciones de seguridad relevantes para los dispositivos eléctricos. Los trabajos de mantenimiento y reparación deben ser llevados a cabo exclusivamente por técnicos autorizados que hayan recibido formación de la empresa fabricante. Si no se siguen las normas para los trabajos de instalación y reparación, pueden producirse situaciones peligrosas.

La superficie exterior se calienta cuando el electrodoméstico está en marcha. Las superficies interiores del horno y los componentes diseñados para canalizar el calor y el vapor hacia el exterior pueden calentarse bastante. Estas partes pueden conservar el calor durante cierto tiempo, incluso si se ha apagado el electrodoméstico. No toque estas partes calientes. Mantenga a los niños alejados del electrodoméstico.

No deje la placa sin supervisión mientras esté cocinando con aceites sólidos o líquidos, ya que podrían arder debido a un calentamiento extremo. No utilice nunca agua para apagar nunca las llamas provocadas por aceite.

Cubra la sartén o la freidora con su tapa para ahogar la llama que se haya producido y apague la placa.

El horno y los controles de calor deben ajustarse y el reloj del horno debe programarse para cocinar en el horno. De lo contrario, el horno no funcionará.

No deje nada sobre la puerta o el cajón del horno cuando estén abiertos, ya que podría desequilibrar el electrodoméstico o romper la tapa.

No coloque objetos pesados o inflamables (nylon, bolsas de plástico, papel, trapos, etc.) en el cajón inferior.

Desenchufe el electrodoméstico cuando no lo use.

Proteja el electrodoméstico de los elementos atmosféricos. No debe exponerlo a elementos como el sol, la lluvia, la nieve, etc.

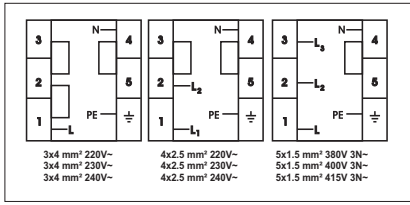

USO DEL HORNO

Panel de control



Botón de control de funciones del horno

Para seleccionar la función de cocción deseada, gire el control hasta el símbolo relacionado. Los detalles relacionados con las funciones del horno se explican en la siguiente sección.

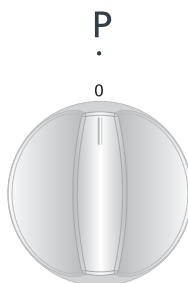

Botón de control de funciones del horno

Para seleccionar la función de cocción deseada, gire el control hasta el símbolo relacionado. Los detalles relacionados con las funciones del horno se explican en la siguiente sección.

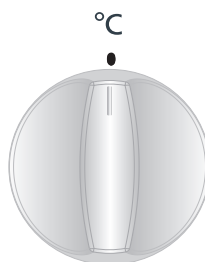

APARIENCIA GENERAL Y FUNCIONES TÉCNICAS DEL

YE56	
RESISTENCIA INFERIOR	1000 VATIOS
RESISTENCIA SUPERIOR	1000 VATIOS
PARRILLA	1600 VATIOS

La cocina eléctrica se controla mediante siete botones graduados. El "0" se corresponde a la posición de apagado. A continuación se indican los usos de los otros seis niveles.

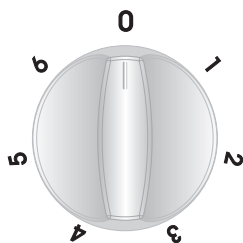

1. Posición para el mantenimiento del calor.
- 2-3 Posición de calor bajo
- 4-5-6 Posición para cocinar, asar o hervir

Durante el uso de cocinas eléctricas, se deben utilizar sartenes con bases suaves. Si se utilizan sartenes suaves y del tamaño adecuado, podrá sacar el máximo partido a su cocina. Se sugiere no utilizar sartenes de peque-

ño tamaño en el fogón de gran tamaño para evitar la pérdida de calor y malgastar energía.

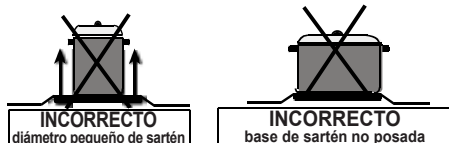
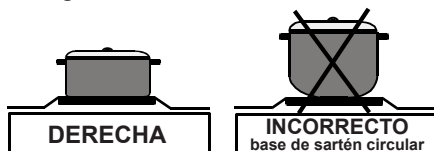

Asegúrese de apagar la cocina colocando el botón de control en la posición "0" tras cocinar.

No toque nunca los fogones cuando la cocina esté caliente durante cierto tiempo tras apagarla.

No permita que los niños se acerquen a la cocina.

Limpie la cocina eléctrica con un paño húmedo tras utilizarla. Si la cocina está muy sucia, puede limpiarla con agua y detergente.

Caliente unos minutos la parte superior para que se seque tras limpiarla. Si no tiene previsto utilizar la parte superior durante cierto tiempo, aplique una fina capa de aceite para máquinas.

Uso del temporizador mecánico.

1.

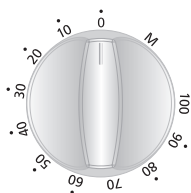

2.

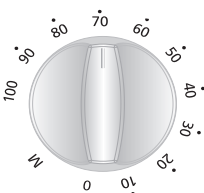

1. Funcionamiento manual

Cuando coloca el botón del temporizador en la posición que indica M, tal como se muestra en la imagen, puede utilizar continuamente el horno. Cuando el botón del temporizador está en la posición 0, el horno no funciona.

2. Uso de esta función mediante el ajuste del tiempo

Ajuste el tiempo de cocción que desee girando el botón del temporizador para ajustar un determinado intervalo de tiempo, entre 0 y 100 minutos. Una vez agotado el tiempo, el horno se detendrá y el temporizador emitirá dos señales acústicas.

Funciones del horno

Las funciones del horno pueden variar según el modelo del producto.



Lámpara del horno

La luz del horno se encenderá y permanecerá encendida durante toda la cocción.



Función de cocción estática

El termostato y las luces de advertencia del horno se encenderán y los elementos calefactores inferior y superior se pondrán en marcha.

La función de cocción estática emite calor, lo que garantiza que se cocine tanto la parte inferior como la parte superior de los alimentos. Esto resulta ideal para hacer bollería, pasteles, pasta al horno, lasaña y pizza. Se recomienda precalentar el horno durante 10 minutos y es mejor cocinar solo en una altura a la vez con esta función.



Función de calor inferior

El termostato y las luces de advertencia del horno se encenderán y el elemento calefactor inferior se pondrá en marcha.

La función del calefactor inferior es ideal para hornear pizza, ya que el calor sube desde la parte inferior del horno y calienta los alimentos. Esta función es adecuada para calentar los alimentos en lugar de cocinarlos.



Función de calor superior

Se encenderán el termostato y las luces de advertencia del horno

y el elemento calefactor superior se pondrá en marcha.

En este tipo de cocción, el calor procedente del elemento calefactor superior cocina la parte superior de los alimentos. La función de calor superior es ideal para freír la parte superior de un alimento ya cocinado, así como para calentar los alimentos.



Función de parrilla

El termostato y las luces de advertencia del horno se encenderán y el elemento calefactor de la parrilla se pondrá en marcha.

Esta función se usa para asar y tostar alimentos; utilice las alturas superiores del horno. Ponga un poco de aceite en la parrilla para impedir que los alimentos se adhieran y coloque los alimentos en el centro de la parrilla. Coloque siempre una bandeja debajo para recoger las posibles gotas de aceite o grasa. Se recomienda precalentar el horno durante unos 10 minutos.

Advertencia: Al utilizar la parrilla, la puerta del horno debe estar cerrada y la temperatura debe ajustarse a 190 °C.



Función de parrilla rápida:

El termostato y las luces de advertencia del horno se encenderán y los elementos calefactores superior y de la parrilla se pondrán en marcha.

Esta función se usa para asar con más rapidez y para abarcar una mayor superficie, por ejemplo, para asar carne; use las alturas superiores del horno. Ponga un poco de aceite en la parrilla para impedir que los alimentos se adhieran y coloque los alimentos en el centro de la parrilla. Coloque siempre una bandeja debajo para recoger las posibles gotas de aceite o grasa. Se recomienda precalentar el horno durante unos 10 minutos.

Advertencia: Al utilizar la parrilla, la puerta del horno debe estar cerrada y la temperatura debe ajustarse a 190 °C.

Ahorro de energía

- Utilice sartenes con bases planas para cocinar en cocinas eléctricas
- Elija un utensilio de comida del tamaño adecuado.

Utilice una tapa para reducir el tiempo de cocción.

Minimice la cantidad de líquido o grasa para reducir los tiempos de cocción.

- Cuando el líquido empiece a hervir, reduzca el ajuste de temperatura.

La puerta del horno no se debe abrir con frecuencia durante la cocción.

Accesorios utilizados en el horno

Puede usar vajilla de cristal, moldes de pastel y bandejas para horno adecuadas, que puede comprar en las tiendas, además de las bandejas del horno, el pincho de asar pollo de la parrilla, que incluye con el electrodoméstico. Preste atención a la información relacionada con el tema indicada por el fabricante.

En caso de utilizar piezas de vajilla pequeñas, coloque la vajilla en la parrilla, de forma que quede completamente en la parte central. También se debe seguir la siguiente información para vajilla esmaltada.

Si los alimentos que se van a cocinar no cubren la bandeja completamente, si se han sacado los alimentos del congelador o si la bandeja se va a usar para recoger el jugo de los alimentos que se desprende durante el asado, se pueden observar cambios de forma en la bandeja debido al alto calor que se produce durante el proceso de cocción o asado.

La bandeja recuperará su forma original cuando se enfríe después de cocinar. Se trata de un hecho físico normal que se produce durante la transferencia de calor.

No deje la bandeja o el plato en un entorno frío justo después de cocinar en la bandeja o el plato de cristal. No coloque estos objetos sobre superficies frías y húmedas; colóquelos sobre un trapo de cocina seco o soporte para platos y deje que se enfríen lentamente. De lo contrario la bandeja de cristal o el plato podrían romperse.

Si va a asar en el horno, le recomendamos que utilice la bandeja de la parrilla suministrada con el producto,

(si el producto incluye este material) de forma que los jugos que salpiquen o salten no ensucien en interior del horno. Si desea usar la parrilla grande, coloque una bandeja en uno de los niveles inferiores para poder recoger los jugos. Vierta también agua para facilitar la limpieza.

Utilice la cuarta y la quinta altura del horno para asar. Recomendamos aplicar aceite a la parrilla para que no se peguen los alimentos.

Hueco del horno

Posiciones de los estantes

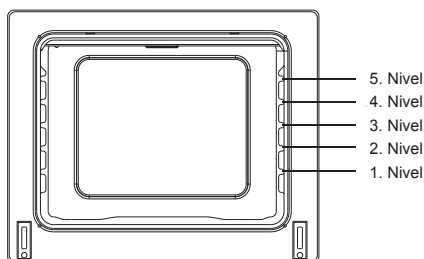

Accesorios del horno

Los accesorios del horno pueden variar en función del modelo del producto.

Parrilla



La parrilla se utiliza para asar o colocar distintas piezas de vajilla.

ADVERTENCIA: Coloque correctamente la parrilla en el nivel correspondiente de la cavidad del horno y empújela hacia atrás.

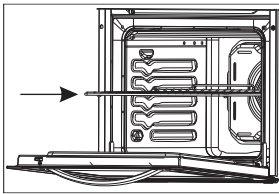

Bandeja de poca profundidad

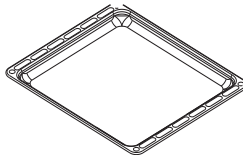

La bandeja de poca profundidad se utiliza para hacer dulces, como flanes, etc. Para

colocar la bandeja correctamente en el hueco del horno, colóquela en cualquier nivel y empújela hacia atrás.

Bandeja profunda

La bandeja profunda se utiliza para guisos. Para colocar la bandeja correctamente en la cavidad del horno, colóquela en cualquier nivel y empújela hacia atrás.

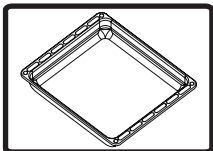

LIMPIEZA

Asegúrese de que los interruptores de control están apagados y de que el electrodoméstico se ha enfriado antes de limpiar el horno. Desenchufe el electrodoméstico.

Verifique si los materiales de limpieza son adecuados y han sido recomendados por el fabricante antes de utilizarlos en el horno. No utilice cremas cáusticas, polvos de limpieza abrasivos, estropajos o herramientas rígidas, ya que pueden dañar las superficies. Si se producen derramamientos alrededor del fogón, la placa esmaltada puede sufrir daños. Limpie de inmediato los líquidos derramados.

LIMPIEZA DEL INTERIOR DEL HORNO

Desenchufe el horno antes de empezar a limpiar.

El interior del horno esmaltado se limpia mejor cuando está caliente.

Limpie el horno con un paño suave humedecido en agua con jabón tras cada uso.

Seguidamente retire el agua enjabonada con un paño húmedo y deje secar. Puede que resulte necesario utilizar productos de limpieza líquidos periódicamente para realizar una limpieza completa. No utilice limpiadores en polvo o en seco.

Limpieza de la puerta del horno

Para limpiar la puerta del horno por fuera y por dentro, utilice un limpiacristales. Tras aplicar el limpiacristales, seque con un paño seco. La puerta se puede extraer para su limpieza como se indica en la siguiente imagen.

- * Abra la puerta completamente
- * Pase el perno de metal por los agujeros como se ilustran en la figura.
- * Realice el mismo proceso en las dos bisagras.
- * Levante la puerta ligeramente y tire hacia afuera suavemente. La puerta saldrá completamente.
- * Vuelva a colocarla en los orificios de la bisagra.

No limpie la puerta del horno con los paneles de cristal calientes, ya que podrían romperse. Póngase en contacto con el servicio autorizado si surge algún problema.

Pasos que deben seguirse antes de avisar al servicio técnico

Si el horno no funciona:

es posible que el horno esté desenchufado o que se haya producido un corte eléctrico. En los modelos que tienen temporizador, es posible que no se pueda ajustar el tiempo.

Si el horno no se calienta:

es posible que no se haya ajustado la temperatura con el interruptor de control de calor del horno.

Si la luz interior no se enciende:

verifique si hay electricidad.

Debe comprobar si las bombillas presentan defectos. En caso afirmativo, puede cambiarlas de acuerdo con las instrucciones de la guía.

Cocción (si la parte inferior o superior no funciona con la misma intensidad):

compruebe la posición de las bandejas, el tiempo de cocción y los ajus-

tes de calor, de conformidad con el manual.

Si tiene cualquier otro problema con el producto, llame al Servicio autorizado.

Información relativa al transporte

Si necesita transportar el producto: conserve la caja original del producto y métalo en ella cuando necesite transportarlo. En ese caso, siga las instrucciones de transporte.

Sujete las piezas superiores y las tapas de las ollas y sartenes a los paneles de cocción.

Coloque papel entre el protector superior y el panel de cocción, cubra el protector superior y, a continuación, sujételos a las superficies laterales del horno.

Coloque cartón o papel en el protector delantero del cristal interior del horno, para que las bandejas y la parrilla no dañen el protector del horno durante el transporte.

Sujete también los protectores del horno a las paredes laterales.

Si no tiene la caja original:

adopte medidas para que las superficies externas (superficies de cristal y pintadas) del horno no se rompan.

Hea klient

Meie eesmärgiks on pakkuda teile teie ootusi ületavaid kvaliteetseid tooteid, mis on toodetud kaasaegsetes tootmisrajatistes ja läbinud põhjaliku kvaliteedikontrolli.

Käesolev juhend on koostatud selleks, et aidata teil kasutada oma masinat, mis on valmistatud kõige kaasaegsemat tehnoloogiat kasutades.

Enne seadme kasutamist lugege juhend tähelepanelikult läbi. See sisaldab põhiteavet õige ja ohutu paigaldamise, hooldamise ja kasutamise kohta. Toote paigaldamise osas võtke ühendust lähima ametliku teeninduskeskusega.

SISUKORD:

1. TOOTE ESITLEMINE JA MÕÕTMED
2. OHUTUSHOIATUSED
3. PAIGALDAMINE JA KASUTAMISEKS ETTEVALMISTAMINE
4. AHJU KASUTAMINE
5. PUHASTAMINE JA HOOLDAMINE
6. TEENINDUS JA TRANSPORT

4 keedualaga pliidi juhtpaneel:

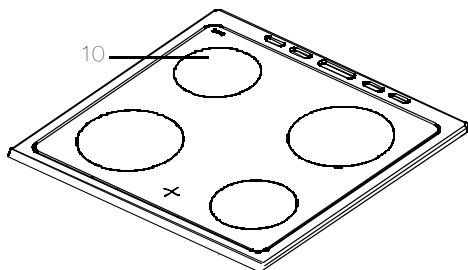
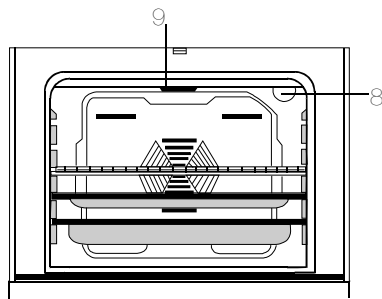
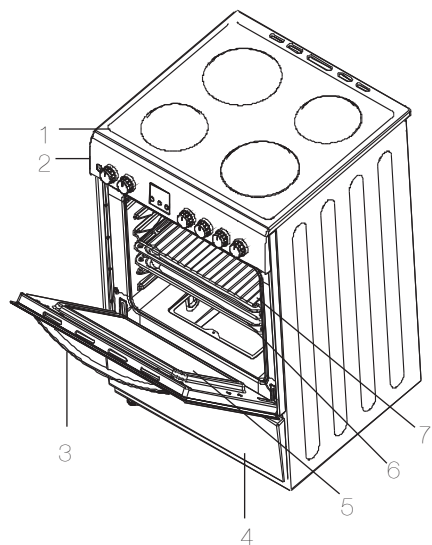

TOOTE MÕÖTMED			
MUDEL	SÜGAVUS (cm)	LAIUS (cm)	KÕRGUS (cm)
KF-56FVMT15WL-CH	50	60	85

- 1- Kúpsetusplaat
- 2- Juhtpaneel
- 3- Ahju ukse käepide
- 4- sahtli kate
- 5- Ukseklaas
- 6- Ahju salv
- 7- traatvõrk
- 8- Ahju lamp
- 9- Eesmine vastupanu
- 10- Highlite element

OHUTUSHOIATUSED

LUGEGE JUHEND ENNE OMA SEADME KASUTAMIST HOOLIKALT JA TÄIELIKULT LÄBI NING HOIDKE KINDLAS KOHAS HILISEMAKS UUESTI LÄBIVAATAMISEKS ALLES.

SEE JUHEND KÄSITLEB MITUT ERINEVAT MUDELIT. TEIE SEADMEL EI PRUUGI OLLA KÕIKI JUHENDIS KIRJELDATUD FUNKTSIOONE. PÕÖRAKE JUHENDIT LUGEDES TÄHELEPANU JOONISTE KÕRVAL ASUVATELE VÄLJENDITELE.

Üldised ohutushoiatused

- Seda seadet võivad kasutada lapsed alates 8. eluaastast ja piiratud füüsiliste, sensorsete või vaimsete võimetega või kogemuste ja teadmisteta isikud, kui neid on juhendatud seadme ohutu kasutamise osas ja nad mõistavad kasutamise seotud ohte. Lastel ei ole lubatud seadmega mängida. Lapsed ei tohi ilma järelevalveta seadet hooldada.

- HOIATUS! Seade ja selle juurdepääsetavad osad võivad kasutamise käigus kuumaks muutuda. Ärge puutuge vastu kuumtuselemente. Järelevalveta kuni 8-aastased lapsed tuleb seadmest eemal hoida.
- HOIATUS! Rasva või õliga toiduvalmistamisel pliidi järelevalveta jätmine võib lõppeta süttimisega. ÄRGE proovige leeki vee-ga kustutada. Selle asemel lülitage seade välja ja katke leegid kaane või tulekindla vaibaga.
- HOIATUS! Süttimisohu: ärge hoidke esemeid küpsetuspindadel.
- HOIATUS! Kui pind on mõranenud, lülitage seade võimakelekt-rilöögi vältimiseks välja.

- Kui pliidil on kaas, tuleb maha läinud toit kaanelt enne selle avamist eemaldada. Enne kaane sulgemist tuleb pliidipinnal lasta jahtuda.
- Seade ei ole mõeldud välistaimeriga või eraldi kaugjuhtimissüsteemi poolt juhtimiseks.
- **HOIATUS!** Seadme ümberminemise vältimiseks tuleb paigaldada stabiliseerivad kronsteinid. (Lugege lähemalt kallutamisevastase komplekti juhendit.)
- Kasutamise käigus muutub seade kuumaks. Ahju sees asuvate kuumutuelementide puudutamisel tuleb olla ettevaatlik.
- Kasutamine käigus või vahetult pärast kasutamist võib põhjustada lühiajaliselt hoiatavaid käepidemed muutuda kuumaks.
- Ärge kasutage ahju ukseklaasi ja teiste pindade puhastamiseks abrasiivseid puhastusvahendeid ega teravaid metallkraabitsaid, kuna need võivad pinda kriimustada, mis tuua kaasa klaasi purunemise või pinna kahjustumise.
- Ärge kasutage seadme puhastamiseks auruga puhastajaid. - **HOIATUS!** Elektrilöögi vältimiseks tuleb seade enne lambipirni vahetamist välja lülitada.
- **ETTEVAATUST!** Juurdepääsetavad osad võivad toiduvalmistamise või grillimise ajal kuumaks muutuda. Hoidke väikesed lapsed eemal.
- Teie toode on valmistatud kooskõlas kõikide kehtivate kohalike ja rahvusvaheliste standardite ja regulatsioonidega.
- Hooldust ja remonti võivad teostada ainult volitatud hooldustehnikud.

Mittevolitatud tehnikute teostatud paigaldus- ja remonditööd võivad teid ohtu seada. Seadme tehniliste andmete ükskõik milline muutmine on ohtlik.

- Veenduge enne paigaldamist, et kohalikud kommunikatsiooniühendused (gaasi tüüp, gaasi rõhk või pinge ja sagedus) ja seadme andmed on omavahel kooskõlas. Seadme andmed on toodud vastaval andmeplaadil.
- **ETTEVAATUST!** Seade on mõeldud toidu valmistamiseks, on mõeldud ainult koduses majapidamises kasutamiseks ning seda ei tohi kasutada muudel eesmärkidel või rakendustes, näiteks mittekodumajapidamislikuks kasutamiseks või siis ärilistel eesmärkidel või toa kütmiseks.
- Ärge üritage seadet tõsta või teisaldada ukse käepidemest tõmmates.
- Teie ohutuse huvides rakendage kõiki võimalikke turvameetmeid. Kuna klaas võib puruneda, olge puhastamisel ettevaatlik, et vältida selle kriimustamist. Vältige tarvikutega vastu klaasi löömist.
- Veenduge, et toitejuhe ei jääks paigaldamise ajal kusagile vahele kinni. Kui toitejuhe on kahjustatud, peab selle võimalike ohtude vältimiseks välja vahetama tootja, tema teenindusesindaja või mõni teine sama kvalifikatsiooniga isik.
- Kui ahju uks on avatud, ärge lubage lastel uksele ronida ega sellele istuda.

Paigaldamisega seotud hoiatused

- Ärge kasutage seadet enne kui see on täielikult paigaldatud.
- Seadme peab paigaldama ja kasutusse andma volitatud tehnik.
- Tootja ei vastuta kahjustuste eest, mis võivad olla põhjustatud valest paigalduskohast ja volitamata isikute poolt teostatud paigaldamisest.
- Seadet lahti pakkides veenduge, et see ei ole transportimise käigus kannatada saanud. Defektide tuvastamisel ärge seadet kasutage ja võtke kohe ühendust kvalifitseeritud teenindusesindajaga. Kuna kasutatavad pakkematerjalid (kile, klambrid, vahtplast jms) võivad lastele ohtlikud olla, tuleb need kokku koguda ja kohe eemaldada.
- Kaitske seadet ilmastiku eest. Ärge laske seadmepoolsele puutuda päikese, vihma, lume jms-ga.
- Seadet ümbritsevad (kapi) materjalid peavad suutma taluda vähemalt 100 °C temperatuuri.

Kasutamise ajal

- Ahju esimest korda kasutades võib isolatsioonimaterjalidelt tulla isearalikkude lõhna. Seetõttu tuleb ahju kasutamist lasta sel töötada tühjalts maksimaalse temperatuuri juures 45 minutit. Samal ajal tuleb seadme paigaldusruumi korralikult tuulutada.
- Kasutamise ajal muutuvad ahju välis- ja sisepinnad kuumaks. Ahju ukse avamisel astuge tagasi, et

vältida ahjust väljuva kuuma õhuga kokkupuutumist. Eksisteerib põletuste oht.

- Ärge asetage töötava seadme lähedale süttivaid ega kergsüttivaid materjale.
- Ahjust nõude võtmisel ja sinna asetamisel kasutage alati ahjukindaid.
- Ärge jätke pliiti järelvalveta, kui valmistate rasva või õliga toitu. Need võivad väga kõrge kuumuse korral süttida. Ärge valage põlevale õlile vett. Katke pann sellisel puhul leekide summutamiseks tekiga ja lülitage pliit välja.
- Asetage toidunõud alati keeduala keskele ja keerake käepidemed nurga alla, kus need ei jää kogemata ette..
- Kui te seadet pikka aega ei kasuta, eraldage see vooluvõrgust. Hoidke pealüliti välja lülitatud. Samuti sulgege gaas, kui te seadet ei kasuta.
- Veenduge, et seadme juhtnupud on alati 0-asendis (stopp), kui seadet ei kasutata.
- Plaadid on väljatõmbamisel kaldus. Olge ettevaatlik, et kuum vedelik maha ei läheks.
- Kui ahju uks või sahtel on avatud, ärge asetage sellele midagi. Seade võib tasakaalust minna või seadme kate võib puruneda.
- Ärge pange sahtlisse raskeid või kergsüttivaid esemeid (nailon, plastkotid, paber, riided jms). See puudutab ka plasttarvikutega (näiteks käepidemed) toiduvalmis-

tamisinõusid.

- Ärge riputage käterätte, nõudepesulappe ega riideid seadme ega selle käepidemete külge.

Puhastamise ja hooldamise ajal

- Enne puhastamist ja hooldamist tuleb seade alati välja lülitada. Selleks võite kas toitejuhtme seinakontaktist välja tõmmata või peakaitse välja lülitada.
- Ärge eemaldage juhtnuppe juhtpaneeli puhastamiseks.

**TEIE SEADME TÕHUSUSE JA
OHUTUSE SÄILITAMISEKS SOO-
VITAME TEIL KASUTADA ALATI
ORIGINAALVARUOSI JA HELIS-
TADA PROBLEEMIDE KORRAL
AINULT VOLITATUD TEENINDUS-
KESKUSESSE.**

Võtke ahju paigaldamiseks ühendust volitatud teeninduskeskusega!

AHJU PAIGALDAMINE

Ahju paigaldamisel tuleb arvesse võtta teatud tegureid.

Hiljem aset leida võivate probleemide ja/või ohtlike olukordade vältimiseks pöörake kindlasti tähelepanu järgmistele soovitustele.

Seadet võib paigaldada teiste mööbliesemete lähedale tingimusel, et seadme paigalduskoha lähedal asuvad mööbliesemed ei ole pliidipinnast kõrgemad.

Ahju jaoks kohta valides vältige paigaldamist külmiku lähedale; samuti ei tohi lähedal olla kergsüttivaid või kiirelt põlevaid materjale nagu kardinaid, veekindlaid kangaid jms.

Ahju tagakatte ja seina vahele peab õhuringluse tagamiseks jääma vähemalt 2 cm vaba ruumi.

Ahju lähedal asuv mööbel peab olema valmistatud materjalist, mis suudab taluda rohkem kui 50 °C toatemperatuuri.

Kui köögimööbel on ahju pliidipinnast kõrgem, peab selline mööbel asuma ahjust küljelt vähemalt 11 cm kaugusel.

Minimaalsed vahemaad ahju pliidipinna ja ahju kohal asuvate kappide ja õhupuhastusseadmete vahel on too-

dud allpool. Õhupuhastusseade peab asuma pliidipinnast vähemalt 650 mm kõrgusel.

Kui õhupuhastusseadet pole, ei tohi kõrgus olla väiksem kui 700 mm.

Seda seadet tuleb paigaldada ainult otse põrandale ja mitte alusele.

ELEKTRIÜHENDUSED JA TURVALISUS

Elektriühenduste teostamisel järgige järgmisi juhiseid.

Maandusjuhe peab olema ühendatud klemmiga. Toitejuhtme ühendamise ajal tuleb vooluvõrku ühendada isolatsiooniga toitejuhe. Paigalduskoha lähedal reeglitele vastava maandatud toitepistikupesa puudumisel võtke kohe ühendust meie ametliku teeninduskeskusega.

Maandatud pistikupesa peab asuma seadme lähedal. Pikendusjuhet ei ole lubatud kasutada.

Toitejuhe ei tohi puutuda toote kuumasid pindu.

Toitejuhtme kahjustumisel võtke ühendust kvalifitseeritud teenindusettevõttega. Juhtme peab vahetama välja ametlik teenindus.

Vale elektriühendus võib seadet kahjustada. Selline kahjustus ei kuulu garantii alla.

Toitejuhe ei tohi puutuda vastu seadme kuumi osi. Toitejuhe ei tohi puutuda vastu seadme tagakülge. Vastasel juhul võib seadme toitejuhe kahjustada saada. Samuti võib selline olukord põhjustada lühist.

Tootjafirma annab teada, et ta ei võta endale vastutust kahjustuste ja kahjude eest, millised on põhjustatud järgmiste ohutusreeglite rikkumisest.

Tagage vooluvarustuse katkestus-

seade, mille kõikide aktiivsete (faasi) juhtide kontaktide vahe on vähemalt 3 mm. Selline katkestusvahend tuleb paigaldada püsijuhtmestikule vastavalt kehtivatele eeskirjadele.

Seade on ettenähtud fikseeritud ühenduse abil vooluvõrku ühendamiseks. Seadme vooluvõrku ühendamiseks peab teostama volitatud tehnik.

Fikseeritud ühenduse puhul kasutage toitejuhet H05VV, H05V2V2 või H05RR.

Osadel seadmetel võib olla spetsiaalne pistik (Perilex või Norplug). Vajaduse korral asendage see sama ettenähtud varuosaga.

Kasutage periflexi puhul 16A/400V 5 viiguga pistikut ja Norplugi puhul 25A/250V pistikut.

Neid pistikuid võid kasutada ainult osades riikides.

Seade on seadistatud töötamiseks 220-240 V ja 380-415 V 3N V vooluvõrgus. Kui vooluvõrgu andmed on eeltoodust erinevad, võtke kohe ühendust ametliku teenindusega.

Fikseeritud ühenduse puhul kasutage vastavalt seadme võimusele ja kontaktikarbi sildile 3x2,5 mm² või 3x4 mm² suurusega juhet.

ÜLDISED HOIATUSED JA MEETMED

Teie seade on toodetud kooskõlas asjakohaste elektriseadmeid puudutavad ohutusjuhistega. Hooldus- ja remonditööd võivad teostada ainult tootjafirma poolt koolitatud ametliku teeninduse tehnikud.

Järgmisi reegleid eirates võivad paigaldus- ja remonditööd kujuneda teile ohtlikuks.

Seadme töötamise ajal muutuvad välispinnad kuumaks. Ahju sisemus, komponendid, mis tagavad kuumuse ja auru liikumise, muutuvad väga kuumaks. Isegi, kui seade lülitatakse välja, võivad need osad jääda veel mõnda aega kuumaks jääda. Ärge puudutage kuumi pindu. Hoidke lapsed eemal.

Ärge jätke pliiti järelvalveta, kui valmistate rasva või õliga toitu. Suure kuumuse korral võib aset leida süttimine. Ärge valage põlevale õlile vett.

Katke pann sellisel puhul leekide summutamiseks tekiga ja lülitage pliit välja.

Ahju kasutamiseks peavad ahju ja kuumuse reguleerimislülid olema seadistatud ning ahju kell programmeeritud. Vastasel juhul ahi ei tööta.

Ärge jätke midagi seadme peale, kui ahju uks või sahtel on avatud. Seade võib tasakaalust minna või seadme kate võib puruneda.

Ärge pange alumisse sahtlisse

raskeid, kergsüttivaid või põlevaid esemeid (nailon, plastkotid, paber, riided jms).

Kui seadet ei kasutata, eraldage see vooluvõrgust.

Kaitske seadet ilmastiku eest. Ärge jätke seadet päikese, vihma, lume vms kätte.

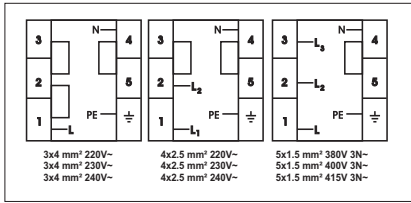

AHJU KASUTAMINE

Juhtpaneel



Ahjufunktsiooni juhtnupp

Soovitud ahjufunktsiooni valimiseks keerake nupp kohakuti soovitud sümboliga. Ahjufunktsioone on kirjeldatud lähemalt järgmises jaotises.

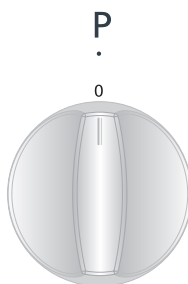

Ahjufunktsiooni juhtnupp

Soovitud ahjufunktsiooni valimiseks keerake nupp kohakuti soovitud sümboliga. Ahjufunktsioone on kirjeldatud lähemalt järgmises jaotises.



ÜLDINE VÄLIMUS JA TEHNILISED OMADUSED

YE56	
ALUMINE KUUMUTUSELEMENT	1000 W
ÜLEMINE KUUMUTUSELEMENT	1000 W
GRILL	1600 W

Elektripliiti juhitakse 7-astmeliste lülititega. "0" tähistab välja lülitatud olekut. Kuue ülejäänud astme kirjeldused on järgnevad.

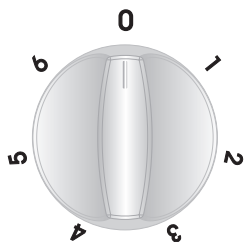

1. Keeduala soojana hoidmine
- 2-3. Keeduala madal kuumus
- 4-5-6. Toiduvalmistamine – praadimine ja keetmine

Elektripliitide kasutamise ajal tuleb jälgida, et kasutatavatel pannidel oleksid siledad põhjad. Õige suuruse ja sileda põhjaga pannide kasutamisel on elektripliidi kasutamine kõige tõhusam.

Soovitatav ei ole kasutada väikese suurusega panne suure läbimõõduga keedualadel, kuna see toob kaasa kuumuse kaotamise ja seeläbi energia raiskamise.

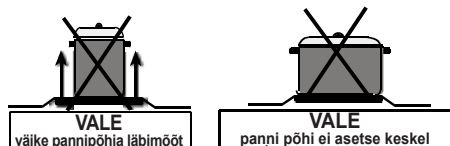
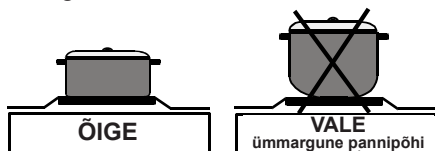

Pärast toiduvalmistamist veenduge, et keeduala lülitid on "0" asendis ja pliit on välja lülitatud.

Samuti ärge puudutage keedualasid, kuna need püsivad pärast väljalülitamist veel mõnda aega kuumana.

Ärge lubage lastel pliidi lähedal mängida.

Pühkige elektripliiti pärast kasutamist niiske lapiga. Väga intensiivse määrdu-mise korral võite kasutada puhastamiseks vett ja nõudepesuvahendit.

Laske seadmel pärast puhastamist mõni minut kuumeneda, et kuivatada seadme ülaosa. Kui te keedualasid pikemat aega ei kasuta, kandke neile õhuke kiht toiduõli.

Mehaanilise taimeriga kasutamine

1.

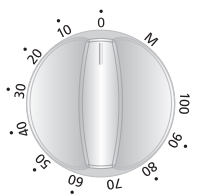

2.

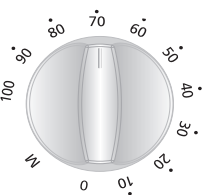

1. Käsitsi juhtimine

Kui seate taimerinupu pildil tähega M märgistatud kohale, saate ahju katkeamatult kasutada. Kui taimerinupp on asendis 0, siis ahi ei tööta.

2. Aja seadistamisega kasutamine

Valige küpsetamisaeg, keerates taimerinuppu soovitud ajale vahemikus 0-100 minutit. Selle perioodi lõpul lõpetab ahi töötamise ja taimerist kostub üks kord heliline hoiatussignaali.

Ahju funktsioonid

Ahju funktsioonid võivad teie toote mudelist sõltuvalt erineda.



Ahju valgusti

Ainult ahju valgusti lülitub sisse ja jääb põlema kogu küpsetamise vältel.



Staatiline küpsetusfunktsioon

Ahju termostaat ja hoiatustuled lülituvad sisse ning alumised ja ülemised kuumutuselemendid hakkavad tööle.

Staatiline küpsetusfunktsioon kiirgab kuumust, tagades toidu küpsemise nii pealt kui alt. See on suurepärase kookide, küpsetatud pasta, lasanje ja pizza valmistamiseks. Soovitatav on ahju 10 minutit eelkuumutada. Selles funktsioonis on parimate tulemuste saavutamiseks soovitatav küpsetada korraga ainult ühel tasandil.



Alt kuumutamise funktsioon

Ahju termostaat ja hoiatustuled lülituvad sisse ning alumine kuumutuselement hakkab tööle.

Alt kuumutamise funktsioon sobib väga hästi pitsa küpsetamiseks kuna kuumus kerkib ahju põhjast ja kuumutab toidu üles. See funktsioon sobib toidu kuumutamiseks mitte niivõrd küpsetamiseks.



Ülevalt kuumutamise funktsioon

Ahju termostaat ja hoiatustuled lülituvad sisse, ülemine kuumutuselement hakkab tööle.

Seda tüüpi küpsetamise puhul kuumutab ülemisest kuumutuselemendist lähtuv kuumus toidu pealmist poolt. Ülevalt kuumutamise funktsioon sobib väga hästi juba valminud toidu pealt pruunistamiseks ja toidu kuumutamiseks.



Grillimisfunktsioon

Ahju termostaat ja hoiatustuled lülituvad sisse ning grill hakkab tööle.

Seda funktsiooni kasutatakse toitude grillimiseks. Kasutage küpsetamise ajal ahju ülemisi kõrgusi. Pintseldage traatrest kergelt õliga, et toit kinni ei jääks ja asetage toit resti keskele. Asetage alla alati alus, et tilkuv rasv ja mahlad kokku koguda. Soovitav on ahju u 10 minutit eelkuumutada.

Hoiatus! Grillimise ajal peab ahju üks olema suletud ja ahju temperatuuriks tuleb valida 190 °C.



Kiirgrillimisfunktsioon

Ahju termostaat ja hoiatustuled lülituvad sisse ning grill ja ülemised kuumutuselemendid hakkavad tööle.

Seda funktsiooni kasutatakse kiiremaks grillimiseks ja suurema pinna katmiseks näiteks liha grillimise puhul; kasutage ahju kõrgemaid riiulitasandeid. Pintseldage traatrest kergelt õliga, et toit kinni ei jääks ja asetage toit resti keskele. Asetage alla alati

alus, et tilkuv rasv ja mahlad kokku koguda. Soovitav on ahju u 10 minutit eelkuumutada.

Hoiatus! Grillimise ajal peab ahju üks olema suletud ja ahju temperatuuriks tuleb valida 190 °C.

Energia säästmine

- Elektripliitide kasutamise ajal peavad kasutatavatel toiduvalmistamisnõudel olema siledad põhjad.
- Valige sobiva suurusega toidunõud.
- Kaane kasutamine lühendab valmistamisaega.
- Valmistamisaegade lühendamiseks vähendage kasutatava vedeliku või rasva kogust.
- Vedeliku keema minemisel vähendage temperatuuriseadistust.
- Valmistamise ajal ei tasu ahjuust avada.

Ahjus kasutatavad tarvikud

Lisaks ahjuga kaasas olevale traatrestile, ahjuplaatidele ja röstimisvardale võite kasutada ka ahjus kasutamiseks sobivaid klaasnõusid, koogivorme ja spetsiaalseid ahjunõusid. Pöörake tähelepanu tootja poolsele tooteteabele.

Väikeste nõude kasutamisel asetage nõu grillrestile, kuna nõu peab asuma täiesti resti keskel. Emailleeritud nõude puhul tuleb pidada kinni ka järgnevast teabest.

Kui valmistatav toit ei kata kogu ahjuplaati, kui toit on võetud sügavkülmikust või plaati kasutatakse grillimise ajal toidu mahlade kogumiseks, võib plaat muuta küpsetamise või grillimisega kaasneva kuumuse mõjul kuju.

Pärast toiduvalmistamist maha jahutades võtab plaat uuesti oma vana kuju tagasi. Tegemist on tavapärase füüsikalise nähtusega, mis leiab aset soojusülekande tulemusena.

Klaasnõus toidu valmistamisel ärge jätke alust või nõud kohe pärast küpsetamist külma kätte. Ärge asetage külmadele ja märgadele pindadele. Asetage kuivale pajalapile või kuumaalusele ja laske aeglaselt maha jahtuda. Vastasel juhul võib klaasnõu või -alus puruneda.

Ahjus grillimisel soovitame kasutada tootega kaasas olnud alust. (Kui teie toode sisaldab seda materjali) Õli ja rasva pritsimisel ei määrdu ahju sisemus. Suurt traatgrilli kasutades pange alus mittekogutavate rasvade jaoks ühele alumistest tasanditest. Samuti lisage sinna puhastamise hõlbustamiseks natukene vett.

Kasutage grillimisel 4. või 5. tasandit

ja õlitage grillrest, et grillitavad toiduid sinna kinni ei jääks.

Ahju sisemus

Restide tasandid

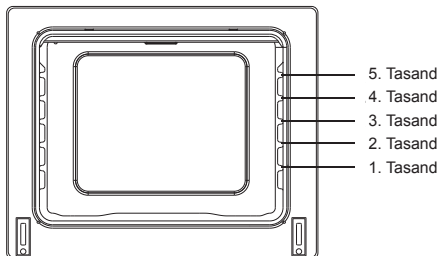

Ahju tarvikud

Ahju tarvikud võivad teie toote mudelist sõltuvalt olla erinevad.

Traatrest



Traatresti kasutatakse grillimiseks või sellele erinevate toidunõude asetamiseks.

seks.

HOIATUS! - Asetage rest ahjus sobivale tasandile ja suruge ahju sisse.

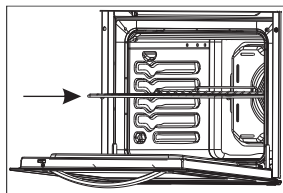

Madal alus

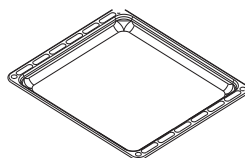

Madalat alust kasutatakse küpsistite, nagu tordid jms, valmistamiseks. Aluse

ahju sisemusse õigesti asetamiseks pange see sobivale tasandile ja lükake ahju sisse.

Sügav alus

Sügavat alust kasutatakse hautiste valmistamiseks. Aluse ahju sisemusse õigesti asetamiseks pange see sobivale tasandile ja lükake ahju sisse.

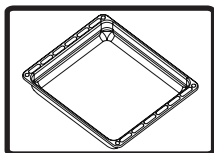

PUHASTAMINE

Veenduge enne ahju kasutamist, et kõik juhtlülitid on välja lülitatud ja seade on maha jahtunud. Lahutage seade vooluvõrgust.

Enne ahju juures puhastusvahendite kasutamist veenduge, kas need on sobivad ja vahendi tootja poolt soovitatud. Ärge kasutage kaustilisi kreeme, abrasiivseid puhastuspulbreid, karedat traatvilla ja kõvasid tööriistu, kuna need võivad pindu kahjustada. Vedelike valgumisel ümber ahju põleti võivad emailieritud kohad kahjustada saada. Puhastage maha läinud vedelikud kohe ära.

Ahju sisemuse puhastamine

Enne puhastamise algust eraldage toitepistik pistikupesast.

Ahju sisemuses asuva emailikihi puhastamine on hõlpsaim sooja ahju korral.

Pühkige ahju pärast iga kasutamist pehme lapiga, mida on niisutatud seebiveega.

Pühkige hiljem veel kord niiske lapiga ja laske kuivada. Aegajalt on vajalik kasutada vedelat puhastusvahendit ja viia läbi põhjalik puhastamine. Ärge kasutage puhastamiseks kuiv- ja pulbervahendeid.

Ahju katte puhastamine

Kasutage ahjukatte seest ja pealt puhastamiseks klaasipuhastusvahendit. Seejärel loputage ja kuivatage kuiva lapiga. Katte saab puhastamiseks joonisel näidatud viisil välja tõmmata.

* Avage kate lõpuni.

* Viige metalltihvt joonisel näidatud

viisil läbi avade.

* Korrake sama protsessi mõlema hinge juures.

* Tõstke kate natukene üles ja tõm-
make ühtlaselt väljapoole. Kate tuleb
täielikult küljest.

* Asetage kate uuesti hingeavasse ja
kinnitage tihvtidega oma kohale.

Ärge puhastage ahju katet ajal, kui
klaaspaneelid on kuumad. Selle nõude
eiramisel võib klaaspaneel puruneda.
Probleemide tekkimisel võtke ühendust
ametliku teenindusega.

Nõudmised enne teeninduse poole pöördumist

Kui ahi ei tööta:

Ahi võib olla vooluvõrgust lahutatud,
aset võib olla leidnud voolukatkestus.
Meie mudelitel on taimer ja taimer ei
pruugi olla õigesti seadistatud.

Kui ahi ei kuumuta:

Ahju kuumusregulaatoriga ei ole tem-
peratuuri seadistatud.

Kui sisevalgusti ei põle:

Kontrollige, kas vooluvarustus on
olemas.

Kontrollige, kas lambipirn on defektne.
Kui on defektne, vahetage pirn vasta-
valt juhendile.

Küpsetamine (kui ülemine/alumine
küttekeha ei küpseta võrdselt):

Kontrollige riiulite asendit, küpsetuspe-
rioodi ja temperatuuriväärtust vastavalt
juhendile.

Kui teil on oma tootega nimetatutest
erinevad probleemid, võtke ühendust

ametliku teenindusega.

Transpordiga seotud teave

Kui on vaja seadet transportida:

Hoidke toote algpakend alles ja pange
toode transportimise ajaks sinna sis-
se. Järgige pakendil olevaid transpor-
dimärgiseid.

Kinnitage liikuvad osad küpsetuspa-
neelide külge.

Asetage pealmise katet ja küpsetus-
paneeli, katte ja ülemise katte vahele
paber ja kinnitage külgpinnad teibiga
ahju külgpindade külge.

Kinnitage ahju siseklaasile teibiga
papp või paber, et ahjus olevad restid
ja alused seda transpordi ajal ei kah-
justaks.

Samuti teibiga ahju katte külgsseite
külge.

Kui originaalpakend puudub:

Kasutage meetmeid sisepindade
(klaas- ja värvitud pinnad) kaitsmiseks
võimalike löökide eest.

Poštovani korisniče,

Izuzetno ozbiljno shvaćamo odgovornost prema klijentima. U ponudi imamo kvalitetne proizvode pažljivo izrađene u modernim postrojenjima uz ispitivanje kvalitete.

Ovaj priručnik sadrži upute kako sigurno i učinkovito koristiti ovaj uređaj koji je proizveden pomoću najnovije tehnologije.

Prije uporabe uređaja pažljivo pročitajte ovaj priručnik u kojem se nalaze osnovne informacije za sigurnu instalaciju, održavanje i uporabu, a za postavljanje proizvoda obratite se najbližem ovlaštenom servisu.

SADRŽAJ:

1. PRIKAZ I VELIČINA PROIZVODA
2. SIGURNOSNA UPOZORENJA
3. UGRADNJA I PRIPREMA ZA UPORABU
4. UPORABA ŠTEDNJAKA
5. ČIŠĆENJE I ODRŽAVANJE
6. SERVIS I PRIJEVOZ

Upravljačka ploča za 4 grijača:

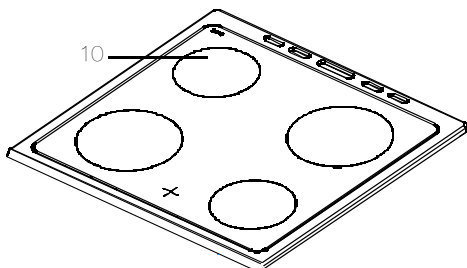
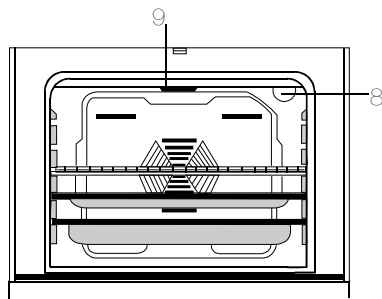
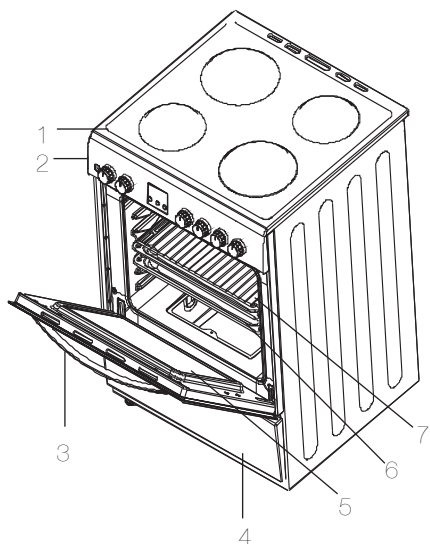

DIMENZIJE PROIZVODA			
MODEL	DUBINA (cm)	ŠIRINA (cm)	VISINA (cm)
KF-56FVMT15WL-CH	50	60	85

- 1 - Ploča za kuhanje
- 2 - Upravljačka ploča
- 3 - Ručka vrata pećnice
- 4 - Poklopac ladice Staklo s
- 5 vrata
- 6. Pladenj za pećnicu
- 7-žičana mreža
- 8 Svjetiljka pećnice
- 9- Prednji otvor
- 10-Highlite element

SIGURNOSNA UPOZORENJA

PAŽLJIVO PROČITAJTE CIJELI SADRŽAJ OVIH UPUTA PRIJE UPORABE OVE NAPRAVE I DRŽITE IH NA LAHKO DOSTUPNOM MJESTU KAKO BISTE IH MOGLI KORISTITI KADA BUDE POTREBNO.

OVAJ PRIRUČNIK SASTAVLJEN JE ZA VIŠE RAZLIČITIH MODELA. VAŠA NAPRAVA MOŽDA NEĆE IMATI NEKE ZNAČAJKE POJAŠNJE-NE U OVOM PRIRUČNIKU. TIJEKOM PROUČAVANJA PRIRUČNIKA OBRATITE POZORNOST NA ILUSTRACIJE S BROJKAMA.

Opća sigurnosna upozorenja

- Ovaj uređaj mogu koristiti djeca od 8 godina pa na više i osobe smanjenih tjelesnih, osjetilnih ili mentalnih mogućnosti ili osobe koje ne raspolažu iskustvom ili znanjem ako su pod nadzorom osobe odgovorne za njihovu sigurnost i rade po uputama koje se odnose na sigurno korištenje uređaja te razumiju uključene opasnosti. Djeca se ne smiju igrati s napravom.
- Čišćenje i korisničko održavanje ne smiju obavljati djeca bez nadzora.
- **UPOZORENJE:** Naprava i pristupačni dijelovi zagrijevaju se tijekom uporabe. Obratite pažnju kako se vrući dijelovi ne bi dirali. Djeca mlađa od 8 godina ne smiju biti sama u blizini naprave osim ako su pod nadzorom.
- **UPOZORENJE:** Kad na ploči za kuhanje kuhate jelo na masnoći ili ulju bez nadzora, postoji potencijalna opasnost koja može dovesti do požara. **NIKADA** požar ne gasite vodom, već isključite napravu te zatim pokrijte plamen npr. poklopcem ili vatrogasnom dekom.
- **UPOZORENJE:** Opasnost od požara: ne

stavljajte predmete na površine za kuhanje.

- **UPOZORENJE:** Ako se na površini nalazi napuklina, napravu isključite kako biste izbjegli mogućnost električnog udara.
- Kod ploča za kuhanje koje uključuju i poklopac, prije otvaranja potrebno je obrisati prolivenu tekućinu s poklopca. Također, prije zatvaranja poklopca potrebno je ostaviti površinu ploče za kuhanje da se ohladi.
- Naprava nije namijenjena za rad uz pomoć vanjskog mjerača vremena ili zasebnog sustava daljinskog upravljanja.
- **UPOZORENJE:** Kako bi se spriječilo prevrtanje naprave, potrebno je ugraditi stabilizatore. (Za više

detalja pročitajte vodič za opremu protiv naginjanja.)

- Tijekom uporabe naprava se zagrijava. Obratite pažnju kako se vrući dijelovi unutar pećnice ne bi dirali.
- Tijekom uporabe se ručke koje se drže kraće razdoblje zagrijavaju.
- Za čišćenje staklenih vrata pećnice i ostalih površina nemojte koristiti gruba abrazivna sredstva za čišćenje jer bi mogla ogrepsti površinu što bi moglo dovesti do rasprsnuća stakla i površinskih oštećenja.
- Za čišćenje naprave nemojte koristiti čistače na paru. **UPOZORENJE:** Prije zamjene žaruljice provjerite ako ste isključili napravu kako ne bi došlo do električnog

udara.

- **OPREZ:** Pristupačni dijelovi mogu biti vrući kad se kuha ili roštilja. Držite djecu podalje od naprave.

- Naprava je proizvedena u skladu sa svim važećim lokalnim i međunarodnim standardima i propisima.
- Radove održavanja i popravke smije obavljati samo ovlašteno servisno osoblje. Radovi ugradnje i popravci koje je obavljalo neovlašteno servisno osoblje mogu vas dovesti u opasnost. Svaka izmjena ili modifikacija specifikacija naprave na bilo koji način iznimno je opasna.
- Prije ugradnje provjerite ako su lokalni uvjeti distribucije (vrsta plina, tlak plina ili električni napon ili frekvencija) kompatibilni sa zahtjevima naprave. Zahtjevi za ovu napravu navedeni su na naljepnici.
- **OPREZ:** Ova naprava dizajnirana je samo za kuhanje hrane i namijenjena je samo za unutarnju uporabu u domaćinstvu te se ne smije koristiti ni u kakve druge svrhe ili namjene, npr. komercijalna uporaba ili u uporaba u komercijalnom okruženju ili za grijanje prostorija.
- Napravu nemojte dizati ili micati držanjem ručke vrata.
- Kako biste osigurali sigurnost, potrebno je poduzeti sve mjere sigurnosti. Budući da je napuknuće stakla moguće, budite pažljivi

tijekom čišćenja kako se staklo ne bi ogreblo. Nemojte udarati ili kucati na staklo uz pomoć drugih predmeta.

- Provjerite ako je kabel napajanja savinut tijekom ugradnje. Ako je kabel napajanja oštećen, proizvođač, servisni tehničar ili kvalificirana osoba ga moraju zamijeniti kako bi se spriječile opasne situacije.
- Kad su vrata pećnice otvorena, na njima ne smiju sjediti djeca odnosno ne smiju se penjati na vrata.

Upozorenja tijekom ugradnje

- Napravu smijete koristiti tek nakon što su završeni radovi ugradnje.
- Ovlašteni tehničar mora obaviti radove ugradnje ove naprave te osposobiti ju za uporabu. Proizvođač nije odgovoran za oštećenja nastala zbog neispravnog postavljanja i ugradnje koje je obavilo neovlašteno osoblje.
- Tijekom raspakiravanja naprave provjerite ako su na njoj vidljiva oštećenja nastala tijekom prijevoza. U slučaju pronalaska oštećenja napravu nemojte koristiti i odmah se obratite kvalificiranoj servisnoj službi. Budući da materijali koji se koriste za pakiranje (najlon, spajalica, stiropor) predstavljaju opasnost za djecu, potrebno ih je prikupiti i odmah ukloniti.
- Zaštitite napravu od atmosferskih utjecaja. Nemojte ga izlagati npr. suncu, kiši, snijegu itd.
- Materijali koji se nalaze u blizini naprave (ormarić) moraju biti ot-

porni na temperature od minimalno 100°C.

Tijekom uporabe

- Kod prve uporabe pećnice osjetit ćete neobičan miris koji dolazi iz izolacijskih materijala i grijaćih elemenata. Iz tog razloga prije uporabe pećnice uključite praznu pećnicu da radi na maksimalnoj temperaturi u trajanju od 45 minuta. Istovremeno prozračite prostoriju u kojoj je proizvod ugrađen.

- Tijekom uporabe zagrijavaju se vanjska i unutarnja površina pećnice. Kad otvarate vrata pećnice, odmaknite se od vrata kako biste izbjegli vruću paru iz pećnice. Postoji opasnost od opekline.

- Tijekom rada u napravu nemojte stavljati zapaljive materijale.

- Uvijek koristite rukavice kad iz pećnice vadite hranu.

- Ploču za kuhanje uvijek držite pod nadzorom kad kuhate s krutim ili tekućim uljima. U suprotnom postoji opasnost od požara nakon njihovog pretjeranog zagrijavanja. Požar uzrokovan uljem nikad ne gasite vodom. Stavite poklopac na lonac za umak ili tavu kako bi se nastali požar ugasio i isključite ploču za kuhanje.

- Posude uvijek postavite na središnji dio zone za kuhanje, a ručke posude postavite tako da se posuda ne može nehotice pomaknuti ili dohvatiti.

- Ako se naprava neće koristiti neko duže vremensko razdoblje, isključite utikač iz utičnice. Glavni uprav-

ljački prekidač mora biti u položaju isključeno. Također, kad se naprava ne koristi, ventil za plin mora biti u položaju isključeno.

- Upravljački gumbi naprave uvijek moraju biti u položaju "0" (stop) kad se naprava ne koristi.

- Kad je pladnjeve potrebno izvući van, oni se naginju. Pazite da ne dođe do prolivanja vrućih tekućina.

- Kad su vrata štednjaka otvorena, na njih se ne smije ništa stavljati. Naprava bi postala nestabilna ili došlo bi do napuknuća na vratima.

- Na vrata nemojte stavljati teške predmete ili zapaljive stvari (najlon, plastična vrećica, papir, krpa itd.). To uključuje i posuđe s plastičnim dijelovima (npr. ručke).

- Na napravu ili ručke nemojte vješati ručnike, kuhinjske krpe ili odjeću.

Tijekom čišćenja i održavanja

- Napravu uvijek isključite prije obavljanja radova čišćenja ili održavanja. Radove možete započeti nakon vađenja utikača iz utičnice ili isključivanja glavnih prekidača.

- Kako biste očistili upravljačku ploču, nemojte skidati upravljačke gumbе.

**KAKO BISTE ODRŽALI UČINKO-
VITOST I SIGURNOST NAPRAVE,
PREPORUČAMO DA UVIJEK
KORISTITE ORIGINALNE REZER-
VNE DIJELOVE I ZOVETE SAMO
NAŠU OVLAŠTENU SERVISNU
SLUŽBU AKO JE TO POTREBNO.**

Za ugradnju štednjaka potrebno je obratiti se ovlaštenom servisu!

UGRADNJA ŠTEDNJAKA

Postoji nekoliko čimbenika na koje je potrebno obratiti pažnju tijekom ugradnje štednjaka.

Obratite pažnju na sljedeće stavke kako bi se spriječili problemi i/ili opasne situacije do kojih bi moglo doći u budućnosti.

Može se postaviti u blizini namještaja, no samo ako u tom dijelu prostorije visina namještaja ne premašuje visinu ploče štednjaka.

Napravu nemojte postaviti u blizini hladnjaka ili zapaljivih materijala, na primjer, zavjesa, odjeće itd., koji se mogu brzo zapaliti.

Između stražnjeg dijela štednjaka i zida potrebno je ostaviti barem 2 cm praznog prostora radi cirkulacije zraka.

Namještaj koji se nalazi oko štednjaka mora biti izrađen iz materijala otpornih na temperature veće od 50 C° ambijentalne temperature.

Ako je visina kuhinjskog namještaja veća od ploče štednjaka, tada namještaj mora biti udaljen od štednjaka barem 11 cm.

Minimalne udaljenosti između ploče štednjaka i kuhinjskih ormarića te nape iznad štednjaka prikazane su u nastavku. Stoga, kuhinjska napa mora biti udaljena barem 650 mm od ploče štednjaka.

Ako kuhinjska napa nije postavljena, udaljenost ploče štednjaka od ormarića mora biti barem 700 mm.

Ovu napravu potrebno je postaviti izravno na pod, a ne na bazu.

ELEKTRIČNO PRIKLJUČIVANJE I SIGURNOST

Tijekom električnog priključivanja pridržavajte se uputa u nastavku.

Kabel za uzemljenje potrebno je spojiti na priključak. Potrebno je provjeriti da je kabel sa izolacijom spojen na izvor električne energije tijekom spajanja kabela. Ako na mjestu ugradnje nema odgovarajuće električne utičnice uzemljene u skladu s propisima, odmah se obratite ovlaštenom servisu.

Uzemljena električna utičnica treba se nalaziti u blizini naprave. Nemojte koristiti produžni kabel.

Električni kabel ne smije dodirivati vruću površinu proizvoda.

U slučaju oštećenja električnog kabela, obratite se kvalificiranom servisu. Samo ovlaštena servisna služba smije mijenjati kabel.

Neispravno električno priključivanje može oštetiti vašu napravu. Takvo oštećenje nije pokriveno jamstvom.

Električni kabel ne smije dodirivati vruće dijelove naprave. Električni kabel ne smije dodirivati stražnji dio naprave. U suprotnom, moglo bi doći do oštećenja električnog kabela naprave. A to može uzrokovati kratki spoj.

Proizvođač ne preuzima nikakvu odgovornost za oštećenja i gubitke nastale zbog nepridržavanja sljedećih sigurnosnih normi.

Osigurajte sredstvo za isključenje iz električne mreže sa zazorom od barem 3 mm u svim aktivnim (faznim) vodičima. Takvo sredstvo za isključenje potrebno je uključiti u fiksno ožičenje u skladu s propisima ožičenja.

Naprava je dizajnirana za uporabu s utikačem koji se uključi u električnu utičnicu. Ovlašteni tehničari priključuju napravu na izvor električne energije.

Za priključivanje s utikačem koristite električni kabel tipa H05VV, H05V2V2 ili H05RR.

Neke naprave opremljen su posebnom vrstom utikača (Perilex ili Norplug). Ako je potrebno, zamijenite ga određenim rezervnim dijelom.

Koristite 16 A / 400 V 5 pin za Perilex utikač, a 25 A / 250 V za Norplug utikač.

Ti utikači koriste se samo u određenim državama.

Naprava je podešena za rad na 220-240 Volta i 380-415 V 3N Volta električne energije. Ako je voltaža električne energije drugačija od navedenih vrijednosti, odmah se obratite ovlaštenom servisu.

Za fiksno priključivanje koristite kabel veličine 3 x 2,5 mm² ili 3 x 4 mm² u skladu s nazivnim vrijednostima naprave na priključnoj kutiji.

OPĆA UPOZORENJA I MJERE OPREZA

Vaš uređaj proizveden je u skladu s relevantnim sigurnosnim uputama koje se odnose na električne uređaje. Radove održavanja i popravaka mogu obavljati samo ovlašteni servisni tehničari koje je osposobila tvrtka proizvođača.

Nepridržavanje uputa tijekom ugradnje i popravaka može dovesti do opasnih situacija.

Vanjske površine zagrijavaju se kad uređaj radi. Unutarnja površina pećnice i komponente koje osiguravaju toplinu i paru su iznimno vruće. Čak i ako je naprava isključena, ti dijelovi ostanu vrući određeno vrijeme. Ne dirajte vruće površine. Djecu držite dalje od uređaja.

Ploču za kuhanje uvijek držite pod nadzorom kad kuhate s krutim ili tekućim uljima. U suprotnom postoji opasnost od požara nakon njihovog pretjeranog zagrijavanja. Nikada ne ulijevajte vodu u zapaljeno ulje.

Stavite poklopac na lonac za umak ili tavu kako bi se nastali požar ugasio i isključite ploču za kuhanje.

Za kuhanje u pećnici potrebno je posediti prekidače za pećnicu i podešavanje temperature zajedno sa satom. U suprotnom, pećnica ne radi.

Ništa ne ostavljajte na vratima kada su vrata ili ladica ispod pećnice otvoreni. Naprava bi postala nestabilna ili došlo bi do napuknuća na vratima.

U donju ladicu nemojte stavljati teške

predmete ili zapaljive stvari (najlon, plastična vrećica, papir, krpa itd.).

Kabel naprave izvadite iz utičnice kada napravu ne koristite.

Zaštitite napravu od atmosferskih utjecaja. Nemojte ju izlagati npr. suncu, kiši, snijegu itd.

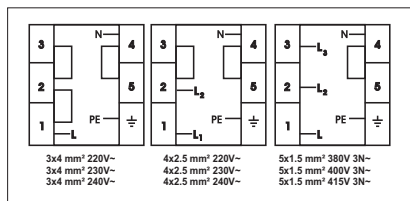

UPORABA PEĆNICE

Upravljačka ploča



Upravljački gumb za način rada pećnice

Za odabir željene funkcije kuhanja, okrenite gub prema željenom simbolu. Funkcije pećnice pojašnjene su u sljedećem dijelu.

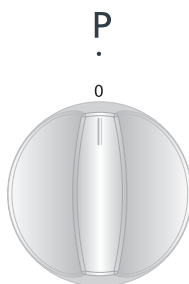

Upravljački gumb za način rada pećnice

Za odabir željene funkcije kuhanja, okrenite gub prema željenom simbolu. Funkcije pećnice pojašnjene su u sljedećem dijelu.



OPĆI IZGLED I TEHNIČKE ZNAČAJKE

YE56	
DONJI GRIJAČ	1000 WATTA
GORNJI GRIJAČ	1000 WATTA
ROŠTILJ	1600 WATTA

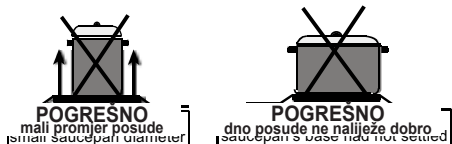
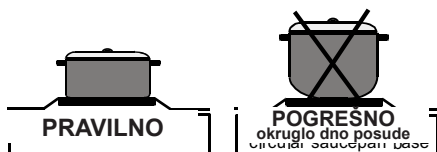

Električnim štednjakom upravlja se pomoću 7-stupanjskog prekidača. "0" je stupanj za isključenje. Pojašnjenje uporabe ostalih 6 stupnjeva nalazi se u nastavku.

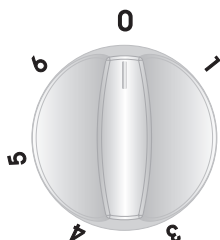

1. Održavanje topline
- 2-3. Grijanje na niskoj razini
- 4-5-6. Kuhanje - pečenje i vrenje

Tijekom uporabe električnog štednjaka potrebno je obratiti pažnju na činjenicu da lonci za umake trebaju imati ravno dno. Ako se koriste lonci za umake odgovarajuće veličine i s ravnim dnom, učinkovitost štednjaka će vas zapre-pastiti. Na većim grijačim pločama ne preporuča se korištenje malih lonaca za umak jer bi tako došlo do gubitka topline i uzaludnog trošenja energije.

Uvijek provjerite da je štednjak isključen, znači nakon svakog kuhanja prekidač mora biti na položaju "0".

Također, štednjak nikada ne dirajte jer još uvijek može biti vrući iako ste ga netom prije isključili.

Djeca se ne smiju zadržavati u blizini štednjaka.

Električni štednjak čistite mokrom krpom nakon korištenja. Ako je štednjak iznimno prljav, očistite ga vodom i s malo deterdženta.

Nakon čišćenja zagrijte gornji dio nekoliko minuta kako bi se što brže osušio. Ako gornji dio nećete koristiti neko vrijeme, očistite ju sredstvom za čišćenje i ispolirajte.

Uporaba mehaničkog mjerača vremena

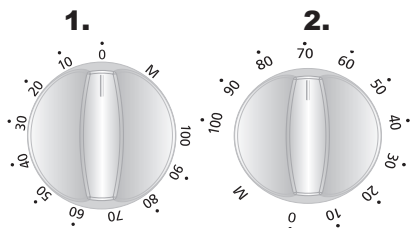

1. Ručni rad

Kad gumb mjerača vremena postavite na položaj M kako je prikazano na slici, pećnicu možete koristiti bez prestanka. Kad se gumb mjerača vremena nalazi u položaju 0, pećnica ne radi.

2. Rad podešavanjem vremena

Postavite željeno vrijeme kuhanja okretanjem gumba mjerača vremena do određenog vremenskog raspona od 0-100 minuta. Na kraju ovog vremenskog razdoblja pećnica će prestati s radom, a mjerač vremena će se oglasiti znakom upozorenja.

Načini rada pećnice

Načini rada pećnice razlikuju se od modela do modela.



Svjetlo u pećnici

Upalit će se samo svjetlo pećnice i ostat će upaljeno za vrijeme svih funkcija kuhanja.



Funkcija klasičnog načina kuhanja

Upalit će se termostat i svjetla upozorenja, donji i gornji grijaći elementi početi će s radom.

Funkcija klasičnog načina kuhanja emitira toplinu čime je omogućeno jednakomjerno kuhanje gornjeg i donjeg dijela hrane. To je idealno za pravljenje poslastica, torti, pečene tjestenine, lasanji i pizza. Preporučujemo 10-minutno predgrijavanje pećnice, a najbolji rezultat postigne se kuhanjem jednog jela na samo jednoj rešetki.



Funkcija donjeg grijanja

Upalit će se termostat i svjetla upozorenja, donji grijaći element početi će s radom.

Funkcija donjeg grijanja idealna je za pečenje pizze budući da se toplina diže iz donjeg dijela pećnice i zagrijava hranu. Ova funkcija prikladna je zagrijavanje hrane, a ne kuhanje.



Funkcija gornjeg grijanja

Upalit će se termostat i svjetla upozorenja, gornji grijači element počet će s radom.

Kod ove funkcije pećnice toplina se emitira iz gornjeg grijaćeg elementa kuhajući gornji dio hrane. Funkcija gornjeg grijanja idealna je za prženje gornjeg dijela prethodno kuhane hrane i zagrijavanje hrane.



Funkcija roštiljanja

Upalit će se termostat i svjetla upozorenja, grijači element roštilja počet će s radom.

Funkcija se koristi se roštiljanje i prženje hrane, koristite gornje vodilice u pećnici. Rešetku za roštiljanje premažite uljem kako se hrana ne bi zalijepila na rešetku, a hranu stavite na središnji dio rešetke. Ispod rešetke uvijek stavite pladanj na koji će curiti višak ulja ili masnoće. Preporuča se 10-minutno predgrijavanje pećnice.

Upozorenje: Kod roštiljanja vrata pećnice moraju biti zatvorena, dok temperatura pećnice mora biti podešena na 190° C.



Funkcija brzog roštiljanja

Upalit će se termostat i svjetla upozorenja, rešetka za roštiljanje i gornji grijači elementi počet će s radom.

Funkcija se koristi za brzo roštiljanje većih količina hrane, npr. roštiljanje mesa, koristite gornje vodilice u pećnici. Rešetku za roštiljanje premažite uljem kako se hrana ne bi zalijepila na rešetku, a hranu stavite na središnji dio rešetke. Ispod rešetke uvijek stavite pladanj na koji će curiti višak ulja

ili masnoće. Preporuča se 10-minutno predgrijavanje pećnice.

Upozorenje: Kod roštiljanja vrata pećnice moraju biti zatvorena, dok temperatura pećnice mora biti podešena na 190° C.

Ušteda energije

- Tijekom uporabe električnog štednjaka potrebno je koristiti posude za umake s ravnim dnom.
- Odaberite kuhinjsko suđe odgovarajuće veličine.
- Koristite poklopac kako biste skratili vrijeme kuhanja.
- Smanjite količinu tekućine ili masti kako bi se skratilo vrijeme kuhanja.
- Kada tekućina zavri, smanjite postavku za temperaturu.
- Vrata pećnice ne bi se smjela često otvarati za vrijeme kuhanja.

Dodatna oprema koja se koristi u pećnici

Uz priložene pladnje za pećnicu, ražanj koji se okreće i rešetku za roštilj, možete koristiti i stakleno suđe, kalupe za kolače, posebne pladnje za pećnicu koji su prikladni za korištenje u pećnici i koji se mogu nabaviti u svakom dućanu. Obratite pažnju na relevantne informacije koje preporučuje proizvođač.

U slučaju korištenja manjeg suđa, posudu stavite na rešetku tako da bude točno na središnjem dijelu rešetke. Pridržavajte se sljedećih uputa i kad se radi o emajliranom suđu.

Ako hrana koju je potrebno kuhati ne pokriva cijelu površinu pladnja u pećnici, ako ste hranu uzeli iz zamrzivača ili ako se pladanj koristi za prikupljanje sokova iz hrane tijekom roštiljanja, pladanj će promijeniti oblik zbog visoke temperature nastale tijekom kuhanja ili pečenja.

Pladanj će se vratiti u prethodni oblik tek kad se ohladi nakon kuhanja. To je normalna fizička pojava koja se događa tijekom prijenosa topline.

Stakleni pladanj ili posudu nemojte stavljati u hladni prostor odmah nakon kuhanja. Nemojte stavljati na hladne i vlažne površine. Stavite na suhu kuhinjsku krpu ili podložak za suđe kako bi se ohladilo. U suprotnom će doći do raspuknuća staklenog pladnja ili suđa.

Ako ćete pećnicu koristiti za roštiljanje, preporučujemo korištenje priložene rešetke za roštilj. (ako je priloženo proizvodu) Na taj način ulja i sokovi iz hrane neće zaprljati unutrašnjost pećnice. Ako ćete koristiti veliku re-

šetku za roštiljanje, u donji dio pećnice stavite pladanj za sakupljanje sokova iz hrane. Također, u pladanj stavite i vodu radi što lakšeg čišćenja nakon roštiljanja.

Tijekom roštiljanja koristite 4. i 5. policu, a rešetku nauljite kako se sastojci za roštiljanje ne bi prilijepili za rešetku.

Unutrašnjost pećnice

Položaji vodilica

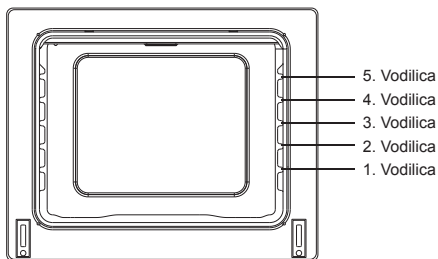

Dodatna oprema za pećnicu

Dodatna oprema za pećnice razlikuje se od modela do modela.

Rešetka za roštiljanje



Rešetka za roštiljanje koristi se za roštiljanje ili stavljanje suđa.

UPOZORENJE- Rešetku stavite na odgovarajuću vodilicu u pećnici i gurnite ju do kraja.

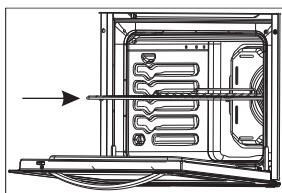

Plitak pladanj

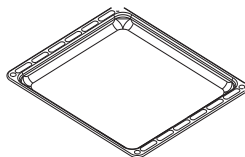

Plitak pladanj koristi se za pečenje poslastica, npr. tarta, kiša itd. Pladanj se ispravno

postavi tako da se postavi u vodilice i gurne do kraja.

Dubok pladanj

Dubok pladanj koristi se kuhanje gulaša. Pladanj se ispravno postavi tako da se postavi u vodilice i gurne do kraja.

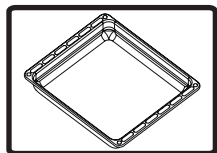

ČIŠĆENJE

Provjerite ako su svi prekidači isključeni, a prije čišćenja provjerite ako se naprava ohladila. Isključite električni kabel iz utičnice.

Prije uporabe provjerite ako su sredstva za čišćenje prikladna za čišćenje pećnice i ako ih je preporučio proizvođač. Budući da mogu oštetiti površinu, nemojte koristiti kaustičnu sodu, abrazivna praškasta sredstva za čišćenje, grube žičane spužve ili alate. U slučaju da tijekom kuhanja dođe do prolivanja tekućine, emajlirani dijelovi mogli bi se oštetiti. Odmah očistite prolivenu tekućinu.

Čišćenje unutrašnjosti pećnice

Prije čišćenja izvadite električni kabel iz utičnice.

Unutrašnjost emajlirane pećnice najbolje se čisti kada je pećnica topla.

Nakon svake uporabe pećnicu obrišite mekom krpom namočenom u vodu s deterdžentom.

Nakon toga pećnicu još jednom obrišite mokrom krpom te ju osušite. S vremenom na vrijeme koristite tekuće sredstvo za čišćenje i obavite cjelovito čišćenje. Nemojte čistiti suhim i praškastim sredstvima za čišćenje.

Čišćenje poklopca pećnice

Kako biste mogli očistiti poklopac pećnice izvana i iznutra, koristite sredstvo za čišćenje stakla. Nakon toga površinu isperite i obrišite suhom krpom. Poklopac se može izvući na način prikazan na slici.

* Do kraja otvorite poklopac.

* Provucite metalni pin kroz otvore na

način prikazan na slici.

* Taj postupak ponovite na objema šarkama.

* Malo dignite poklopac i polako vučite prema van. Poklopac će se moći izvući do kraja.

* Ponovno ga postavite na otvore za šarke tako da stavite pinove poklopca na mjestu.

Nemojte čistiti poklopac pećnice kada je staklena ploča vruća. Ako niste pažljivi, staklena ploča bi se mogla slomiti. U tom slučaju obratite se ovlaštenom servisu.

Što je potrebno učiniti prije kontaktiranja servisa

Ako pećnica ne radi:

Utikač možda nije u utičnici, došlo je do nestanka struje. Nije podešeno vrijeme kod modela s mjeračem vremena.

Ako pećnica ne grije:

Nije podešena stavka na upravljačkom prekidaču za grijanje pećnice.

Ako unutarne svjetlo pećnice ne svijetli:

Potrebno je pregledati napajanje strujom.

Potrebno je provjeriti ako je žaruljica ispravna. Ako nije, promijenite ju slijedeći upute u priručniku.

Kuhanje (ako gornji-donji grijači ne griju jednakomjerno):

Provjerite ako su lokacija suđa, razdoblje kuhanja i temperaturne stavke u skladu s priručnikom.

Ako nakon toga još uvijek imate problema, zovite ovlaštenu servisnu službu.

Informacije vezane uz prijevoz

Ako je potreban prijevoz:

Zadržite originalnu ambalažu proizvoda te ako je proizvod potrebno prevesti, stavite ga u tu ambalažu. Pridržavajte se oznaka za prijevoz koje su vidljive na ambalaži.

Ploču za kuhanje i sve njene dijelove i nosače zalijepite.

Između gornjeg pokrova i ploče za kuhanje stavite papir, poklopite gornji pokrov te ga zatim zalijepite na bočne površine pećnice.

Karton ili papir zalijepite na unutarnji dio staklenih vrata pećnice kako ih pladnjevi i rešetke u pećnici ne bi oštetili tijekom prijevoza.

Također, na bočne strane pećnice zalijepite pokrove pećnice.

Ako nemate originalnu ambalažu:

Zaštitite vanjsku površinu (staklene i obojane površine) pećnice od mogućih oštećenja.



Service & Support

Visit Our Website

sharphomeappliances.com

52286674

SHARP

Be Original.