



# KH-6V09CS00-EU

## Cooking

- EN User manual
- AL Manual i Përdorimit
- BG АИнструкции за Употреба
- CZ HŇávod k Obsluze
- DE FBedienungsanleitung
- DK Handleiding
- ES Manual de uso
- PT Manual de Instruções



#### **GB-**Declaration of conformity

We declare that our products meet the applicable European Directives, Decisions and Regulations and the requirements listed in the standards referenced.

#### **DE-**Konformitätserklärung

Wir erklären, dass unsere Produkte die geltenden europäischen Richtlinien, Entscheidungen und Regularien sowie die in den referenzierten Standards gelisteten Anforderungen erfüllen.

#### **FR-**Déclaration de conformité

Nous déclarons que nos produits sont conformes aux Directives, Décisions et Règlements européens en vigueur et aux exigences visées dans les normes citées en référence.

#### **ES-**Declaración de conformidad

Declaramos que nuestros productos cumplen con las Directivas Europeas, Decisiones y Regulaciones aplicables y los requisitos enumerados en dichas normativas.

#### **PT-**Declaração de conformidade

Declaramos que os nossos produtos cumprem as Diretivas Europeias, Decisões e Regulamentos aplicáveis e os requisitos enumerados nas referências normalizadas.

#### **NL-**Conformiteitsverklaring

We verklaren dat onze producten voldoen aan de van toepassing zijnde Europese richtlijnen, besluiten en voorschriften in de normen waarnaar wordt verwezen.

#### **IT-**Dichiarazione di conformità

Dichiariamo che i nostri prodotti sono conformi

a Direttive, Decisioni e Regolamenti europei e ai requisiti elencati negli standard di riferimento.

#### **GR-**Δήλωση συμμόρφωσης

Δηλώνουμε ότι τα προϊόντα μας πληρούν τις εφαρμόσιμες Ευρωπαϊκές Οδηγίες, Αποφάσεις και Κανονισμούς, καθώς και τις απαιτήσεις που περιέχονται στα πρότυπα όπου γίνεται αναφορά.

#### **BG-**Декларация за съответствие

Ние заявяваме, че нашите продукти отговарят на приложимите европейски директиви, решения и регламенти и на изискванията, посочени в гореописаните стандарти.

#### **CZ-**Prohlášení o shodě

Prohlašujeme, že naše výrobky splňují příslušné evropské směrnice, rozhodnutí, předpisy a požadavky uvedené ve zmiňovaných normách.

#### **SK-**Vyhlasenie o zhode

Vyhlasujeme, že naše produkty spĺňajú príslušné smernice, rozhodnutia, nariadenia a požiadavky vypísané v uvedených štandardoch.

#### **EE-**Vastavusdeklaratsioon

Deklareerime, et meie tooted vastavad kohaldatavatele Euroopa direktiividele, otsustele ja määrustele ning viidatud standardites sätestatud nõuetele.

#### **SV-**Försäkran om överensstämmelse

Vi försäkrar att våra produkter uppfyller gällande EU-direktiv, beslut och förordningar och de krav som anges i de standarder som refereras.

#### **FI-**Yhteensopivuuslauseke

Tuotteemme ovat yhteensopivia EU:n tuotedirektiivin, päätösten ja säädösten kanssa, sekä niissä listattujen standardien kanssa.

#### **HR-**Izjava o skladnosti

Izjavljujemo da su naši proizvodu u skladu s primjenjivim Direktivama, Odlukama i Uredbama Europske unije te zahtjevima navedenima u

spomenutim standardima.

#### **SR**-Izjava o usklađenosti

Izjavljujemo da naši proizvodi zadovoljavaju primenljive evropske direktive, odluke i propise, kao i zahteve navedene u naznačenim standardima.

#### **DA**-Overensstemmelseserklæring

Vi erklærer, at vores produkter opfylder de gældende europæiske direktiver, beslutninger og forordninger, og de anførte standarder der henvises til.

#### **NO**-Samsvarserklæring

Vi erklærer at våre produkter oppfyller de gjeldende europeiske direktiver, beslutninger og forskrifter, og kravene i standardene som det henvises til.

#### **UK**-Декларація відповідності

Цим ми заявляємо, що наші продукти відповідають усім застосовним директивам, рішенням та нормам Європейського союзу. Вимоги зазначено в додаткових матеріалах щодо стандартів.

#### **МК**-Декларација за усогласеност

Изјавуваме дека нашите производи ги исполнуваат применливите европски директиви, решенија и одредби, како и побарувањата наведени во посочените стандарди.

#### **RO**-Declarație de conformitate

Noi declarăm că produsele noastre respectă Directivele Europene, Deciziile și Reglementările aplicabile și condițiile enumerate în standardele menționate.

#### **HU**-Megfelelősségi nyilatkozat

Ezúton igazoljuk, hogy termékeink megfelelnek az EU direktíváknak, jogszabályoknak, előírásoknak. Az előírások felsorolása a

referencia tartalmaknál.

#### **SL**-Izjava o skladnosti

Zagotavljamo, da so naši izdelki skladni z ustreznimi evropskimi direktivami, sklepi in predpisi ter zahtevami, ki so navedene v referenčnih standardih.

#### **AL**-Deklarata e konformitetit

Ne deklarojmë se produktet tona përmbushin Direktivat e aplikueshme evropiane, Vendimet dhe Rregulloret si dhe kërkesat e renditura në standardet e referuara.

#### **LT**-Atitikties deklaracija

Tvirtiname, kad mūsų produktai atitinka susijusiose Europos direktyvose, sprendimuose ir reglamentuose pateikiamų standartų keliamus reikalavimus.

#### **LV**-Atbilstības deklarācija

Mēs apliecinām, ka mūsu produkti atbilst attiecīgajām Eiropas direktīvām, lēmumiem un noteikumiem, kā arī prasībām, kas norādītas pieminētajos standartos.

#### **PL**-Deklaracja zgodności

Oświadczamy, że nasze produkty spełniają wymagania odpowiednich dyrektyw, decyzji i regulacji Unii Europejskiej oraz wymagania określone w wymienionych standardach.



**GB:** The symbol on the product or on its packaging indicates that this product may not be treated as household waste. Instead it shall be handed over the applicable collection point for recycling of electrical and electronic equipment. By ensuring this product is disposed of correctly, you will help prevent potential negative consequences for the environment and human health, which could otherwise be caused by inappropriate waste handling of this product. For more detailed information about recycling this product, please contact your local city offices, your household waste disposal service or the shop where you purchased the product.

**DE:** Dieses Symbol auf dem Produkt oder der Verpackung besagt, dass das Produkt nicht als Hausmüll behandelt werden darf. Stattdessen sollte es einem Sammelpunkt für das Recycling von elektrischen und elektronischen Geräten übergeben werden. Indem Sie dafür sorgen, dass dieses Produkt korrekt verwertet wird, helfen Sie dabei, mögliche negative Folgen für die Umwelt und die menschliche Gesundheit zu verhindern, die ansonsten durch die ungeeignete Beseitigung dieses Produkts entstehen könnten. Weitere Informationen über die Verwertung dieses Produkts erhalten Sie, wenn Sie sich mit Ihrer örtlichen Behörde, der Hausmüllabfuhr oder dem Geschäft in Verbindung setzen, bei dem Sie dieses Produkt erworben haben.

**FR:** Ce symbole sur le produit ou sur l'emballage indique que ce produit ne doit pas

être traité comme des déchets ménagers. Il doit plutôt être remis au point de ramassage concerné, se chargeant du recyclage du matériel électrique et électronique. En vous conformant à une procédure d'enlèvement correcte du produit, vous aiderez à prévenir tout effet nuisible à l'environnement et à la santé, qu'une manipulation inappropriée pourrait autrement provoquer. Pour plus de détails concernant le recyclage de ce produit, veuillez contacter votre autorité locale, un centre de recyclage des déchets domestiques ou la boutique où vous avez acheté le produit.

**ES:** Este símbolo en el producto o su embalaje indica que este producto no debe tratarse como residuo doméstico. Por el contrario, debe llevarse al punto de recogida responsable del reciclaje de equipos eléctricos y electrónicos. Al asegurarse de que este producto se elimine correctamente, ayudará a prevenir las posibles consecuencias negativas para el medio ambiente y la salud de los seres humanos que, de lo contrario, podrían producirse debido a la manipulación incorrecta de los residuos de este producto. Para obtener información más detallada sobre el reciclaje de este producto, póngase en contacto con la oficina municipal local, con el servicio de eliminación de residuos domésticos o con el comercio en el que haya adquirido el producto.

**PT:** Este símbolo no produto ou embalagem significa que o produto não pode ser tratado como resíduo doméstico. Pelo contrário, deve ser entregue num ponto de recolha aplicável para reciclagem de equipamento eléctrico e electrónico. Ao garantir que este produto é eliminado de forma correta estará a ajudar a evitar eventuais consequências negativas para o meio ambiente e a saúde humana, que poderão ser provocadas pela incorreta gestão

de resíduos deste produto. Para informações mais detalhadas sobre a reciclagem deste produto, contacte as suas autoridades locais, centro de reciclagem ou a loja onde comprou o produto.

**NL:** Het symbool op het product of de verpakking geeft aan dat dit product niet mag worden behandeld als huishoudelijk afval. In plaats daarvan dient het te worden ingeleverd bij het van toepassing zijnde inzamelpunt voor de recycling van elektrische en elektronische apparatuur. Door dit product correct te verwijderen voorkomt u mogelijke negatieve gevolgen voor het milieu en de menselijke gezondheid, die anders zouden kunnen worden veroorzaakt door een onjuiste afvalverwerking van dit product. Meer gedetailleerde informatie over de recycling van dit product kunt u opvragen bij uw gemeente, de afvalverwijderingsdienst of de winkel, waar u het product hebt gekocht.

**IT:** Il simbolo sul prodotto o sulla confezione indica che questo prodotto potrebbe non essere trattato come rifiuti domestici. Al contrario saranno trasmessi al punto di raccolta adeguato per il riciclo delle componenti elettriche ed elettroniche. Assicurando il corretto smaltimento del prodotto, si eviteranno potenziali conseguenze negative per l'ambiente e la salute dell'uomo, che potrebbero verificarsi in caso di smaltimento non corretto del prodotto. Per maggiori informazioni sul riciclaggio del prodotto, contattare l'ufficio locale, il servizio di smaltimento o il negozio in cui il prodotto è stato acquistato.

**GR:** Το σύμβολο αυτό που βρίσκεται στο προϊόν ή στη συσκευασία του σημαίνει πως το προϊόν δεν θα πρέπει να αντιμετωπίζεται ως οικιακό απόρριμμα. Αντίθετα, θα πρέπει να

παραδίδεται στο αρμόδιο σημείο συλλογής για ανακύκλωση ηλεκτρικού και ηλεκτρονικού εξοπλισμού. Διασφαλίζοντας τη σωστή απόρριψη του προϊόντος αυτού, συντελείτε στην πρόληψη αρνητικών συνεπειών για το περιβάλλον και την ατομική υγεία, οι οποίες θα μπορούσαν, κατά τα άλλα να προκληθούν λόγω ακατάλληλου χειρισμού απόρριψης του προϊόντος αυτού. Για πιο λεπτομερείς πληροφορίες σχετικά με την ανακύκλωση αυτού του προϊόντος, επικοινωνήστε με την τοπική δημοτική υπηρεσία, την υπηρεσία απόρριψης οικιακών αποβλήτων, ή το κατάστημα από όπου προμηθευτήκατε το προϊόν.

**BG:** Символът върху продукта или неговата опаковка означава, че той не трябва да бъде третиран като битов отпадък. Вместо това, трябва да бъде занесен в някой от центровете за рециклиране на електронна техника. Чрез правилното извеждане от експлоатация на този продукт, Вие ще помогнете за предотвратяване на възможните негативни последствия за околната среда и човешкото здраве, които биха възникнали при неправилното му изхвърляне. За по-подробна информация относно рециклирането на този продукт се свържете с местните органи на управление, център за рециклиране или магазина, откъдето сте го закупили.

**CZ:** Symbol na výrobku nebo na doprovodných dokumentech k výrobku znamená, že s tímto přístrojem nelze zacházet jako s domovním odpadem. Namísto toho je nutné přístroj předat do nejbližšího sběrného střediska k recyklaci elektrického a elektronického vybavení. Zajištěním řádné ekologické likvidace přístroje pomůžete zamezit možnému škodlivému dopadu na životní prostředí a lidské zdraví,

kerý by jinak mohl vzniknout při nesprávné likvidaci tohoto výrobku. Pro bližší informace ohledně recyklace tohoto výrobku kontaktujte prosím místní úřady, službu likvidace domovních odpadů nebo prodejnu, kde jste produkt koupili.

**SK:** Tento symbol nachádzajúci sa na výrobku alebo balení označuje, že výrobok nesmie byť braný ako domový odpad. Namiesto toho by ste ho mali dať na vhodné zberné miesto na recykláciu elektrického a elektronického zariadenia. Zaistením správnej likvidácie tohto výrobku pomôžete zabrániť možným negatívnym následkom na životné prostredie a zdravie ľudí, ku ktorým by mohlo dôjsť pri nesprávnej manipulácii s týmto výrobkom. Podrobnejšie informácie o recyklácii tohto výrobku vám poskytne miestny orgán, recyklačné stredisko alebo obchod, v ktorom ste zakúpili výrobok.

**EE:** See tootel või selle pakendil olev sümbol näitab, et toodet ei tohi käsitseda tavalise olmeprügina. Selle asemel tuleb see anda ümbertöötlemiseks üle asjakohasesse elektri-ja elektroonikaseadmete kogumispunkti. Tagades toote korraliku utiliseerimise, aitate vältida negatiivseid mõjusid keskkonnale ja inimeste tervisele, mida tootejäätmete vale käitlemine muidu kaasa võiks tuua. Selle toote utiliseerimise kohta täpsema teabe saamiseks võtke palun ühendust oma kohaliku omavalitsuse, prügiäetevõtte või kauplusega, kust te toote ostsite.

**SV:** Denna symbol på produkten eller förpackningen innebär att produkten inte bör behandlas som hushållsavfall. I stället skall den överlämnas till lämplig insamlingsplats för återvinning av elektrisk och elektronisk utrustning. Genom att säkerställa att denna produkt

kasseras korrekt, hjälper du till att förhindra potentiella negativa konsekvenser för miljön och människors hälsa, som annars kunde orsakas av olämplig avfallshantering av denna produkt. För mer detaljerad information om återvinning av denna produkt, kontakta dina lokala myndigheter, återvinningscenter eller butiken där du har köpt produkten.

**FI:** Tämä symboli tuotteessa tai sen pakauksessa merkitsee, että tätä tuotetta ei saa hävittää kotitalousjätteen mukana. Laite on sen sijaan toimitettava elektronisille ja sähkölaitteille soveltuvaan keräyspisteeseen kierrätettäväksi. Varmistamalla tämän tuotteen asianmukaisen hävitystavan autat suojelemaan ympäristöä ja ihmisten terveyttä mahdollisilta haittavaikutuksilta joita saattaisi ilmetä tämän tuotteen asiattomasta hävittämisestä. Lisätietoja tämän tuotteen kierrättämisestä saat ottamalla yhteyttä paikallisiin viranomaisiin, kierrätyskeskukseen tai myymälään, josta ostit tuotteen.

**HR:** Simbol na proizvodu ili ambalaži označava da proizvod ne smijete baciti zajedno s kućnim otpadom. Umjesto toga, odnesite ga na odgovarajuće sabirno mjesto za recikliranje električne i elektroničke opreme. Osiguravanjem ispravnog odlaganja ovog proizvoda, spriječit ćete potencijalne negativne učinke na okoliš i ljudsko zdravlje koji će izaći na vidjelo nakon neprikladnog odlaganja ovog proizvoda. Za više informacija o recikliranju ovog proizvoda obratite se lokalnoj službi, reciklažnom centru ili trgovini u kojoj ste kupili ovaj proizvod.

**SR:** Simbol na proizvodu ili na njegovom pakovanju naznačava da ovaj proizvod možda neće biti tretiran kao otpad iz domaćinstva. Umesto toga će se predati primenljivoj tački

za preuzimanje zaradi recikliranja električne i elektronske opreme. Starajući se da ovaj proizvod bude pravilno uklonjen, pomoćićete da se spreče potencijalne negativne posledice za okruženje i ljudsko zdravlje, što može da u suprotnom izazove neodgovarajuće upravljanje otpadom ovog proizvoda. Za detaljnije informacije o recikliranju ovog proizvoda, molimo vas da kontaktirajte vašu lokalnu gradsku kancelariju, uslugu otklanjanja vašeg otpada iz domaćinstva ili prodavnicu gde ste kupili proizvod.

**DA:** Dette symbol på produktet eller emballagen betyder, at produktet ikke må behandles som husholdningsaffald. Det skal i stedet indleveres til et indsamlingssted for genbrug af elektrisk og elektronisk udstyr. Ved at sikre, at dette produkt bliver bortskaffet korrekt, hjælper du med til at forebygge eventuelle negative konsekvenser for miljøet og menneskers helbred, som ellers kunne forårsages af forkert bortskaffelse af dette produkt. Hvis du ønsker mere detaljerede oplysninger om genbrug af dette produkt, bedes du kontakte din lokale myndighed, genbrugsplads, eller den butik, hvor du købte produktet.

**NO:** Dette symbolet på produktet eller pakken innebærer at produktet ikke skal behandles som husholdningsavfall. I stedet skal det leveres til en gjenvinningstasjon for elektrisk og elektronisk utstyr. Ved å sørge for korrekt avhending av apparatet, vil du bidra til å forhindre potensielle negative konsekvenser for miljøet og menneskers helse, som ellers kunne ha inntruffet grunnet feilaktig avfallshåndtering av produktet. For mer detaljert informasjon om resirkulering av dette produktet, bes du kontakte de lokale myndigheter, en gjenvinningsstasjon, eller butikken der du kjøpte produktet.

**UK:** Цей символ, нанесений на виріб або його упаковку, означає, що виріб не можна викидати разом із побутовим сміттям. Натомість його слід передати на відповідний пункт збору електричного та електронного обладнання, що підлягає повторній переробці. Подбавши про належну ліквідацію виробу, ви допоможете попередити можливі негативні наслідки для довкілля та здоров'я людей, які могли б виникнути в разі неправильного поводження з цим виробом. Для одержання більш докладної інформації про повторну переробку цього виробу звертайтеся у місцеві органи влади, центр повторної переробки чи в магазин, у якому було придбано виріб.

**MK:** Симболот на производот или на неговото пакување покажува дека овој производ не смее да се третира како отпад од домаќинствата. Наместо тоа, ќе биде предаден на соодветната станица за отпад за рециклирање на електрична и електронска опрема. Со правилно фрлање на овој производ, ќе помогнете да се спречат потенцијалните негативни последици за животната средина и здравјето на луѓето, кои инаку би можеле да настанат од неправилно ракување со отпадот на овој производ. За подетални информации околу рециклирањето на овој производ, контактирајте ја вашата локална градска канцеларија, сервисот за фрлање на отпад од домаќинствата или продавницата во која сте го купиле производот.

**RO:** Acest simbol aplicat pe produs sau ambalaj indică faptul că produsul nu ar trebui considerat deșeu casnic. În schimb, acesta trebuie

predat centrelor de colectare adecvate de reciclare a echipamentelor electrice și electronice. Asigurând eliminarea corectă a acestui produs, ajutați la prevenirea posibilelor consecințe negative asupra mediului și sănătății umane, care pot fi cauzate tratarea inadecvată a deșeurilor rezultate din acest produs. Pentru informații detaliate, cu privire la reciclarea acestui produs, vă rugăm să contactați autoritățile locale, centrele de reciclare sau magazinul.

**HU:** Ez a jelölés a terméken vagy a csomagolásán azt jelenti, hogy a készüléket a háztartási hulladéktól külön kell kezelni. Az elhasznált készüléket az elektromos és elektronikai berendezések begyűjtőhelyére kell szállítani. Azzal, hogy gondoskodik a termék megfelelő hulladék elhelyezéséről, segít megelőzni a környezetre és az emberi egészségre gyakorolt lehetséges negatív következményeket, amelyek egyébként a termék helytelen hulladékkezelése esetén előfordulhatnának. A termék újrahasznosításával kapcsolatos bővebb információért, kérjük, vegye fel a kapcsolatot a helyi önkormányzattal, hulladékkezelő szolgáltatókkal, vagy az üzlettel, ahol a terméket megvásárolta.

**SL:** Simbol na izdelku ali embalaži označuje, da s tem izdelkom ni dovoljeno ravnati kot z običajnimi gospodinjскими odpadki. Treba ga je oddati na ustrezno zbirno reciklirno mesto za električno in elektronsko opremo. S pravilnim odlaganjem tega izdelka boste pomagali pri preprečevanju potencialnih negativnih vplivov na okolje in zdravje ljudi, ki ga sicer lahko povzročijo neprimerno odlaganje tega izdelka. Za podrobnejše informacije o recikliranju tega izdelka se obrnite na lokalne oblasti, pristojne za odstranjevanje odpadkov ali trgovino, v kateri ste kupili izdelek.

**AL:** Simboli mbi produkt ose mbi paketimin e tij tregon se ky produkt nuk mund të trajtohet si mbeturinë shtëpiake. Në vend të kësaj ai do të dorëzohet pranë pikës përkatëse të grumbullimit për riciklimin e pajisjeve elektrike dhe elektronike. Duke u siguruar që ky produkt të hidhet siç duhet, ju do të ndihmojë në parandalimin e pasojave negative të mundshme për mjedisin dhe shëndetin e njeriut, e cila mund të ndryshe të shkaktohen nga trajtimi i papërshtatshëm i mbetjeve të këtij produkti. Për informacion më të detajuar mbi riciklimin e këtij produkti, ju lutemi kontaktoni zyrrën tuaj lokale të qytetit, shërbimin e hedhjes së mbeturinave shtëpiake ose dyqanin ku keni blerë produktin.

**LT:** Šis simbolis ant gaminio ar pakuotės reiškia, kad gaminio negalima išmesti su buitine mis atliekomis. Jį reikia nugabenti į atitinkamą elektrinių ir elektroninių prietaisų surinkimo punktą perdirbimui. Pasirūpindami tuo, kad gaminys būtų tinkamai utilizuotas, padėsite apsisaugoti nuo neigiamų pasekmių aplinkai ir žmonių sveikatai, kurias priešingu atveju sukeltų netinkamas šio gaminio utilizavimas. Norėdami gauti išsamesnę informaciją apie šio gaminio perdirbimą, kreipkitės į miesto valdžios instituciją, vietinę buitinių atliekų tvarkymo tarnybą ar parduotuvę, kurioje įsigijote gaminį.

**LV:** Šis simbols uz izstrādājuma un iepakojuma norāda, ka izstrādājumu nevar izmest sadzīves atkritumos. Tā vietā to var nodot piemērotā elektrisko un elektronisko iekārtu pārstrādājamo atkritumu savākšanas vietā. Nodrošinot, ka šis izstrādājums tiek izmests pareizā veidā, varat palīdzēt novērst potenciāli negatīvo ietekmi uz apkārtni vidi un cilvēku veselību, ko pretējā gadījumā var radīt nepareizi šī izstrādājuma atkritumu apsaimniekošana.



Lai saņemtu papildinformāciju par izstrādājuma pārstrādi, sazinieties ar vietējo pārvaldi, pārstrādes centru vai tirdzniecības vietu, kurā iegādājāties izstrādājumu.

**PL:** Ten symbol umieszczony na produkcie lub opakowaniu oznacza, że produktu nie wolno usuwać razem ze zwykłymi odpadkami z gospodarstw domowych. Zamiast tego należy go przekazać odpowiedniemu punktowi zbiórki przekazującemu

urządzenia elektryczne i elektroniczne do recyklingu. Pilnując odpowiedniego usunięcia produktu, pomagasz zapobiegać ewentualnym negatywnym konsekwencjom dla środowiska i zdrowia ludzkiego, które mogłyby

zostać spowodowane niewłaściwym usunięciem zużytego produktu. Szczegółowe informacje dotyczące recyklingu opisywanego produktu można uzyskać od władz lokalnych, służby zbiórki odpadów z gospodarstw domowych lub u sprzedawcy urządzenia.

## **CONTENTS:**

OF THE HOB

SAFETY WARNINGS

INSTALLATION

Locating Your Built-in Hob

Electrical Connection of Your Hob

USE

Turn On and Turn Off the Control

Select Heater

Turn on dual- and triple zones

Set Cooking Level With and Without Heat Boost

Turn Off Individual Heaters

Timer Function

Key Lock

TOUCH CONTROL SAFETY FUNCTIONS

Sensor Safety Cut Off

Over Temperature Switch Off

Operating Time Limitations

Residual Heat Functions

CLEANING AND CARE

# DESCRIPTION OF THE HOB

Dear Customer,

It is important for you to read this manual for best performance and to extend the life of your appliance. We recommended you keep this manual for future reference. Your new hob is under warranty and will provide lasting service. This warranty is only applicable if the appliance has been installed and operated in accordance with the operating and installation instructions detailed in this manual.

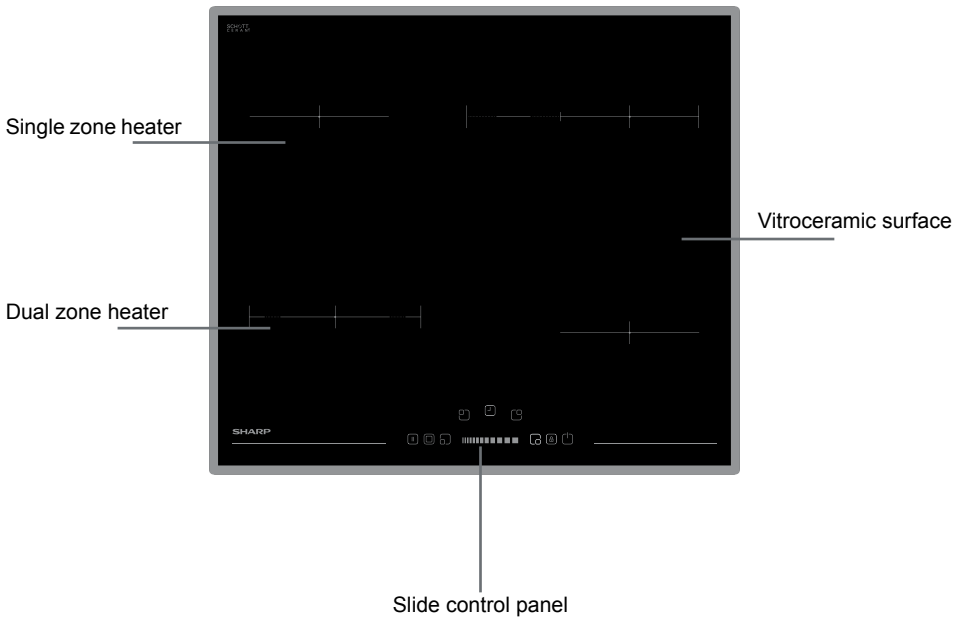

**Note:** The appearance of your hob maybe different than the model shown above due to its configuration.

## **SAFETY WARNINGS**

READ THESE INSTRUCTIONS CAREFULLY AND COMPLETELY BEFORE USING YOUR APPLIANCE, AND KEEP THEM IN A CONVENIENT PLACE FOR REFERENCE WHEN NECESSARY.

THIS MANUAL IS PREPARED FOR MORE THAN ONE MODEL. YOUR APPLIANCE MAY NOT HAVE SOME OF THE FEATURES THAT ARE EXPLAINED IN THIS MANUAL. WHILE YOU ARE READING THE OPERATING MANUAL, PAY A SPECIAL ATTENTION TO THE EXPRESSIONS THAT HAVE IMAGES.

### **General Safety Warnings**

- This appliance can be used by children aged from 8 years and above and persons with reduced physical, sensory or mental capabilities or lack of experience and knowledge if they have been given supervision or instruction concerning use of the appliance in a safe way and understand the hazards involved. Children should not play with the appliance. Cleaning and user

maintenance shall not be done by children without supervision.

- **WARNING:** The appliance and its accessible parts become hot during use. Care should be taken to avoid touching the heating elements. Children under the age of 8 should stand away from the appliance unless continuously supervised.
- **WARNING:** Unattended cooking on a hob with fat or oil can be dangerous and may result in fire. NEVER try to extinguish a fire with water. Switch off the appliance and cover the flame e.g. with a lid or a fire blanket.
- **WARNING:** Danger of fire: do not store items on the cooking surfaces.
- **WARNING:** If the sur-

face is cracked, switch the appliance off to avoid the possibility of electric shock.

- For hobs incorporating a lid, any spillage should be removed from the lid before opening. Additionally, the hob surface should be allowed to cool before closing the lid.
- The appliance is not intended to be operated by means of an external timer or separate remote-control system.
- Do not use harsh abrasive cleaners or sharp metal scrapers to clean the oven door glass and other surface since they can scratch the surface, which can cause the glass to shatter or cause damage to the surface.
- Do not use steam

cleaners to clean the appliance.

- Your appliance is produced in accordance with all applicable local and international standards and regulations.
- Maintenance and repair work must be carried out only by authorized service technicians. Installation and repair work that is carried out by unauthorized technicians may endanger you. Altering or modifying the specifications of the appliance in any way is hazardous.
- Prior to installation, ensure that the local distribution conditions (nature of the gas and gas pressure or electricity voltage and frequency) and the requirements of the appliance are compatible. The requirements for this appliance are stated on the label.
- CAUTION: This appliance is designed only for cooking food and is intended for indoor domestic household use only and should not be used for any other purpose or in any other application, such as for non-domestic use or in a commercial environment or room heating.
- All possible security measures have been taken to ensure your safety. Since the glass may break, you should be careful while cleaning it to avoid scratching. Avoid hitting or knocking on the glass with accessories.
- Ensure that the supply cord is not wedged during the installation. If the supply cord is damaged, it

must be replaced by the manufacturer, its service agent or similarly qualified persons in order to prevent a hazard.

### **Installation Warnings**

- Do not operate the appliance before it is fully installed.
- The appliance must be installed by an authorized technician and put into use. The manufacturer is not responsible for any damage that might be caused by defective placement and installation by unauthorized persons.
- When you unpack the appliance, make sure that it is not damaged during transportation. In the event of any defect; do not use the appliance and contact a qualified service agent immediately. As the materials used for packaging (nylon, staplers, styrofoam...etc.) may cause harmful effects to children, they should be collected and disposed of immediately.
- Protect your appliance against atmospheric effects. Do not expose it to effects such as sun, rain, snow etc.
- The surrounding materials of the appliance (cabinet) must be able to withstand a temperature of a min. of 100°C .
- During use
- Do not put flammable or combustible materials, in or near the appliance when it is in operation.
- Do not leave the cooker while cooking with solid or liquid oils. They may catch fire as a result of of extreme heating. Never pour water on to flames that are caused by oil. Cover the saucepan or frying pan with its cover to choke the flame that has arisen in this case and turn the cooker off.
- Always position pans over the centre of the cooking zone, and turn the handles to a safe position so they cannot be knocked or grabbed.
- If you are not going to use the appliance for a long time, remove the plug from the socket. Keep the main control switched off. Additionally, when not using the appliance, shut the gas valve off.
- Make sure the appliance control knobs are always in the "0" (stop) position when it is not being used.
- The temperature of the bottom surface of the hob may increase during the operation. Therefore, a board must be installed underneath the product.
- During cleaning and maintenance
- Always turn the appliance off before operations such as cleaning or maintenance. You can do it after removing the plug for the appliance off or turning the main switches off.
- Do not remove the control knobs to clean the control panel.
- TO MAINTAIN THE EFFICIENCY AND SAFETY OF YOUR APPLIANCE, WE RECOMMEND YOU ALWAYS USE ORIGINAL SPARE PARTS AND ONLY CALL OUR AUTHORIZED SERVICE

AGENTS SUCH AS A NEED ARISE.

## INSTALLATION

The electrical connection of this hob should be carried out by an authorized service technician or a qualified electrician, according to the instructions in this guide and in compliance with the current regulations.

- Before connecting your appliance to the power line at home, make sure to check the conformity of the voltage settings, which are specified on the information check the conformity of the voltage settings, which are specified on the information available.
- The laws, regulations, directives and standards in force in the country of use are to be followed (safety regulations, proper recycling in accordance with the regulations, etc.)

### Locating your built-in hob

After removing the packaging material from the appliance and its accessories, ensure that the hob is not damaged. If you suspect any damage, do not use the appliance and contact an authorised service technician or a qualified electrician immediately.

This built-in hob is to be inserted into a cut out of the worktop.

Create an opening with the dimensions shown in the next picture. The distance between the rear edge of the hob and any adjacent wall is dependant on the wall's surface. Do not use easily combustible material such as: curtains, paper near the hob.

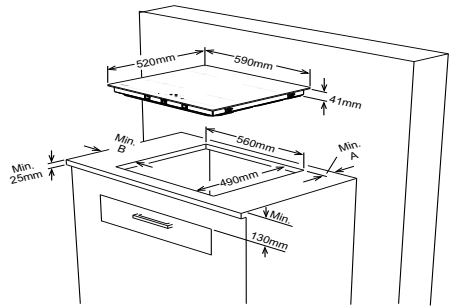

Neighbouring walls	A (mm)	B (mm)
Combustible	60	150
Non-combustible	25	40

- Apply the one-sided self-adhesive sealing tape supplied all the way round the lower edge of the cooking surface along the outer edge of the glass ceramic panel. Do not stretch it.
- Screw the 4 worktop mounting brackets on the side walls of the product

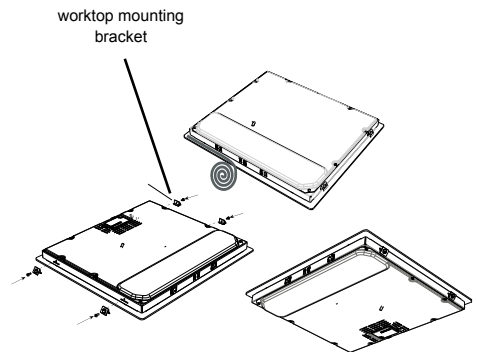

## Electrical connection for your hob

- Before proceeding with the electrical connection, verify that the current carrying capacity of the system and the socket is adequate for the maximum power rating of the hob.
- Electrical installation of the residence and the electrical current plug in use must be grounded and must conform with safety regulations.
- If there is no dedicated hob circuit and fused switch, they must be installed by a qualified electrician before the hob is connected.
- The fused switch must be easily accessible once the hob has been installed.
- Do not use adaptors, multiple sockets and/or extension leads.
- A circuit breaker with a contact opening of at least 3 mm, rated 20 A and delayed functioning type must be installed inside the supply circuit.
- For the touch controlled vitroc ceramic hob, the cable must be H05VV-F 3X2,5 mm<sup>2</sup> / 60227 IEC 53. You will find the connection diagram shown on the back of your appliance.
- During installation, please insure that isolated cables are used. An incorrect connection might damage your app-

liance. The warranty will not cover such damages.

- All repairs must be carried out by an authorized service technician or a qualified electrician.
- Unplug your appliance before each maintenance. For reconnection, follow the connection diagrams carefully.

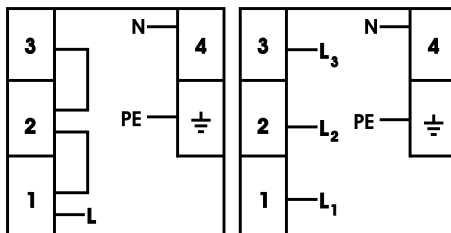

3x2,5 mm<sup>2</sup> 220V~  
3x2,5 mm<sup>2</sup> 230V~  
3x2,5 mm<sup>2</sup> 240V~

5x1.5 mm<sup>2</sup> 380V 3N~  
5x1.5 mm<sup>2</sup> 400V 3N~  
5x1.5 mm<sup>2</sup> 415V 3N~

/

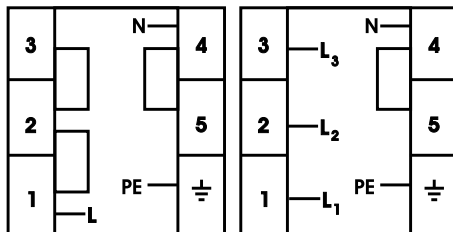

3x2,5 mm<sup>2</sup> 220V~  
3x2,5 mm<sup>2</sup> 230V~  
3x2,5 mm<sup>2</sup> 240V~

5x1.5 mm<sup>2</sup> 380V 3N~  
5x1.5 mm<sup>2</sup> 400V 3N~  
5x1.5 mm<sup>2</sup> 415V 3N~

The supply cable connection can differ according to the terminal box type.



# USE

The appliance is operated by pressing buttons and the functions are confirmed by displays and sound signals.

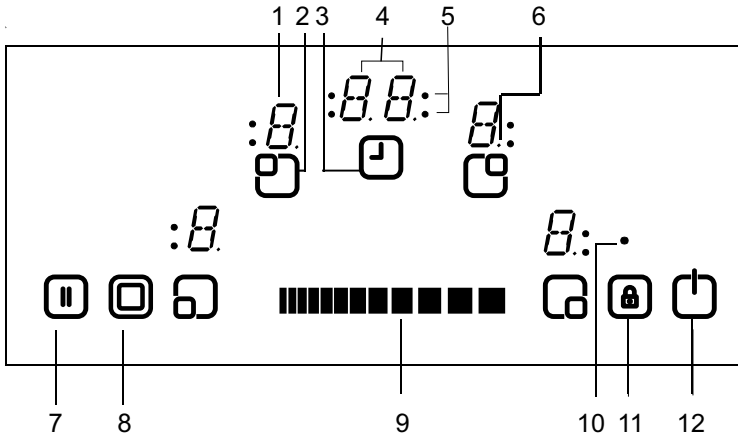

- |   |                               |
|---|-------------------------------|
| 1- Heater Display                         | 7- Stop/Go                    |
| 2- Active/Inactive Heater                 | 8- Dual/Triple Zone Selection |
| 3- Active/ Inactive Timer                 | 9- Heat Setting/Timer Sliding |
| 4- Timer Display                          | 10- Key Lock indicator        |
| 5- Cooking Zone Indicators Timer Function | 11- Key Lock                  |
| 6- Decimal Point                          | 12- On/Off                    |

Stand-By-Mode	S-Mode	The power lines are applied to the hob control and all heater displays are off or residual heat display is active.
Operating-Mode	B-Mode	At least one heater display shows a heat setting between '0' and '9'
Lock Mode	VR-Mode	The hob control is locked.

## MODE DESCRIPTION



## Turn On and Turn Off the Appliance

If the appliance is in Stand-By-Mode, it is put in Operating-Mode by pressing the On/Off button  for at least 1 second. The sounding of a buzzer signal indicates a successful operation.

On all heaters a '0' appears and the heater Decimal Point flashes (1 sec on, 1 sec off).



If there is no operation within 10 sec, the display of all the heaters will turn off.

If the displays are turned off, the heater will be set into Stand-By-Mode.

If is  pressed for more than 2 seconds (in Operating-Mode), the appliance switches off and is set into Stand-By-Mode again. The appliance can be turned off by pressing  at any time; even if other buttons are pressed simultaneously.

If residual heat from a heater remains, this will be indicated in the corresponding heat setting Heater Display.

## Select Heater

If a single heater is chosen with the corresponding Active/Inactive Heater Button , the Decimal Point of the related Heater Display will flash. For the selected heater, you can set the heat level between 1-9 by touching the Heat Setting Slider Buttons .

The slider button must be pressed within 3 seconds, otherwise the heater selection is erased and heat setting dot will disappear (Decimal Point). If there is no further operation within 10 seconds, the heater will fall back into the S-Mode.

The heat setting can always be changed by pressing  between level 1-9.

Each sliding operation or each display change is quitted by a buzzer signal.

Turning on dual and triple zones (available only in some models)



## Turning on the dual zone

The activation of the dual zone is done after selecting the desired heater by actuation . This is confirmed by a buzzer signal. At the same time, the corresponding Dual Zone Indicator goes on statically. Pressing it for a second time, the status of the dual zone toggles: it changes from dual zone on to dual zone off and back again.

The extension zone can be activated only after a level between 1-9 is set on the basic zone of the heater.

## Turning on triple zones

A dual or triple zone can only be switched on if the basic zone of a heater is set to level 1-9 and the heater is selected, the dot is on.

If  is pressed, the buzzer signal sounds and the Dual Zone Indicator is statically on. If  is pressed once again, another signal is heard and the triple heater is switched on. The Triple Zone Indicator will be illuminated and the triple zone will be energized.

After pressing  once again, the triple zone of the heater will be switched off again. Each operation causes a status change of the dual/triple zones following in this manner (Dual zone on, triple zone on, all extended zones off, dual zone on, triple zone on, dual zone on, etc. ...)

Set Cooking Level With and Without Heat Boost. All heaters are equipped with a heat boost functionality.



If the heat boost is active, then the heater will be operated with maximum power for the period of the heat boost time, that is dependent on the selected heat setting. This is indicated through a flashing 'A', alternating with the heat setting value (e.g. 0.5 sec 'A' and 0.5 sec '9') in the heater display. Once the heat boost time ends, only the heat setting will be indicated.

If the heat boost should be used for a heater, touch or slide the heat to level 0, then touch heat level 9 again. After setting the heat to level 9, 'A' will be indicated alternating. This means that level 9 and the heat boost is active now.

The heat boost can be turned off by sliding your finger across the panel until heat setting '0' appears.

## Turn Off Individual Heaters

A selective heater can be turned off with 3 different ways:

- Simultaneous operation of the right and left part of the slider button  .
- Reduction of the heat setting to '0' by press the right and the left part of the slider button  .
- Use of timer turn off function for the corresponding heater

## Timer Function

The timer provides the following features:

The control can run a max. of 4 heater assigned timers and 1 minute minder (which is not assigned to any heater) simultaneously. All timers can be used only in B-Mode. A heater timer can only be assigned to an active heater, running in levels between 1-9. The minute minder is independent of any heater.



In order to use both functions, the timer function must be activated by the Active/Inactive Timer button .

Pressing  for the first time after activating the heaters, the control proposes the minute minder (no Cooking Zone Indicator is flashing, they are all on or off).

Pressing  for the second time, the control proposes the assignment to one of the activated heaters by flashing the Cooking Zone Indicator. Now the timer to the linked timer signalled.

Pressing  again, the next timer in the in the clockwise direction, is proposed for assignment of the next active heater. And so on...

## Minute Minder

No matter whether a heater is activated or not, the minute minder can be operated by pressing . The appearing '00' shows that timer is active and the dot in the right Timer Display indicates that  is now linked for setting the timer value.

The minute minder is selected when all Cooking Zone Indicators are statically on or off (no Cooking Zone Indicator is flashing).

With , the timer value can be set.

After successful setting of the minute minder time, the timer starts to decrement the time.

The minute minder will not be stopped by switching off the appliance or activating the key lock function, it will proceed increasing the minutes until run out indication.

After reaching the '00' of the timer, the buzzer indicates that time has run out.

To stop the buzzer you have to confirm the 'run out' by pressing any button.

## Heater timer

Heater timers can be set only for activated heaters (the heater level must be set between 1-9)

The first pressing of , activates the minute minder. After pressing for the second time, the timer is assigned to the activated heater. The proposed assignment is indicated by the related Cooking Zone Indicator that is flashing.

Pressing  again after activating the first heater timer, the control recommends the next active heater assigned to the timer in the clockwise direction. The assignment recommendation is indicated by the flashing Cooking Zone Indicator.

Pressing , the timer value for the heater can be set.

The running timer of the first set heater timer is indicated by the statically lighting Cooking Zone Indicator.

Pressing  once again assigns further times to other activated heaters.

10 seconds after the last operation, the timer display changes to the timer that will run out next.

The assignment of that timer is displayed always by a flashing Cooking Zone Indicator. The number of timers running can be identified by the number of Cooking Zone Indicators that are statically on.

By toggling , you can display the timer values for the heater timer and the minute minder. The assignment is always indicated by the flashing

Cooking Zone Indicator. If no Cooking Zone Indicator is flashing, the minute minder time is shown in the 2-digit Timer Display.

All heater timers can be erased by switching off the appliance into the S Mode using . A minute minder will not be erased, it will proceed until the operation runs out.

To erase a timer in Operation Mode, you first have to select the timer by toggling the Active/Inactive Timer Button until it is displayed. The value can be erased in 2 different ways:

- Decrement by sliding your finger across the panel  until '00' appears on the Timer Display.

After reaching the '00' of a heater timer, the assigned heater level will be set to '0'.



The heater timer or minute minder running out is indicated by a buzzer tone. This will be erased by pressing any button for acknowledgement.

## Key Lock

Key lock functionality is for blocking and setting the appliance into safe mode during operation. Touch modifications as for example rise heat settings and others should not be possible. Only switching the appliance off is possible.

The lock function becomes active, if the Key Lock button  is pressed for at least 2 sec. This operation is acknowledged by a buzzer. After a successful operation of more than 2 seconds, the Key Lock Indicator flashes and the heater becomes locked.

The heater can only be locked in Operating Mode (B-Mode).

If the heater is locked, only  can be operated, all other buttons are blocked. If there is any other button operated in the blocked mode, the buzzer signal sounds and the Key Lock Indicator flashes as an indication for the activated key lock functionality. Only the switch off by operation of  is possible. If you have switched off the appliance, you can not restart it again without unlocking it first.

After pressing  for 2 seconds, the Key Lock indicator will disappear. Now, the hob control is unlocked and can be operated in normal order.

## Child Lock

The purpose of the child lock functionality is to lock the appliance in a complicated multi-step process.

Child locking and unlocking is only available in S-Mode.

First  has to be pressed until the buzzer beeps, then the the right and the left of the slider button have to be pressed for at least 0.5 sec, but for a max. of 1 second simultaneously. Following that, the appliance can be locked the right of the slider button. All 4 heaters display 'L' is showed as a confirmation.

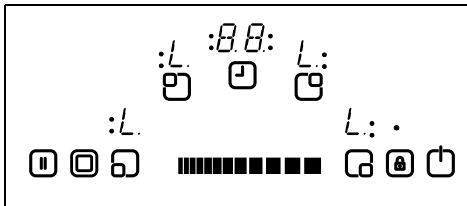



In the event the minute minder is still running, it will proceed until '00' is reached and the timer will beep. After confirmation of the timer running out, the appliance will be fully locked. None of the buttons can be used as long as the appliance is locked.

The child lock is deactivated the same way it was activated. After pressing  until the beep sounds, then the right and the left of the slider button simultaneously for at least 0.5 second, followed by pressing only the left. As confirmation for successful

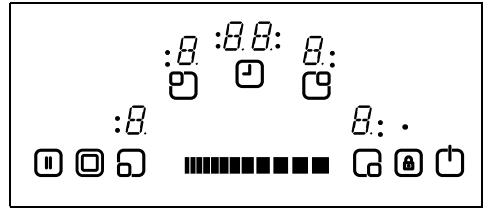
unlocking, the 'L' symbol in the displays will be erased immediately.



## Stop & Go

The Stop & Go function is used for pausing the operation of the heaters during cooking. White heaters are in operation, if Stop & Go  button is pressed for the first time, all the heaters will be turned off. After pressing  for the first time, all the heaters will be turned on.

## Touch Control Safety Functions

The following safety functions are available to avoid unintended operations of the hob control.

## Sensor Safety Cut Off

A sensor monitoring is included to prevent the appliance from unwanted, random sensor operation.

In the event one or more buttons are pressed for longer than 12 seconds, the sensor monitoring routine audibly indicates that the wrong operation has occurred (pot or other object placed on the button, sensor failure, etc.) and switches off the appliance.

The safety turn off results in the hob control being turned off to S-Mode. An 'F' will flash in all heater displays.

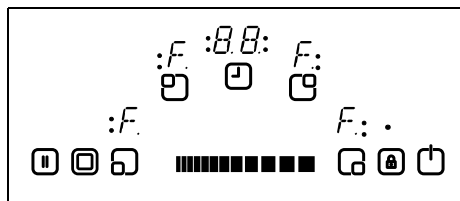

If residual heat is present, it will be displayed in all other heater displays.

The hob control will then go into S-Mode. A buzzer signal will appear at the same time. After 10 minutes the buzzer signalling will stop.

If there is no erroneous operation present any longer, both the visual and the buzzer signal will disappear.

### Over Temperature Switch Off

Since the placement of the control is very close to the heater in the middle front of the hob, an incorrectly placed pot half on the control, which is not sensed by the sensor safety cut off (not covering a button), heats up the hob to a very high temperature, which makes the glass and the buttons extremely hot, which will result in burning.

To prevent the hob control unit from damage, the control monitors all the time the temperature and switches off in case of overheating emergency.

It is indicated in heater 4 heater display with the letter 't', for all the time until the temperature decreases.

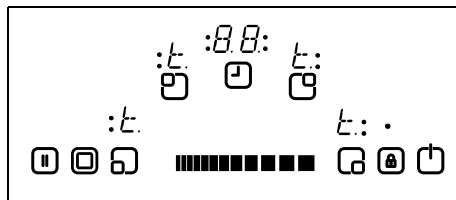

After the temperature falls, the 't' displays will be erased and the hob control unit will fall back into the S-Mode. This means that the user can reactivate the appliance by touching the power button.

### Operating Time Limitations

The hob control unit has a limitation of the operating time. If the heat setting for this heater has not been changed for a certain time, then the heater will turn off automatically ('0' is displayed for 10 seconds, afterwards the residual heat). The limit of the operating time depends of the selected heat setting.

If a timer was associated with the heater, then a '00' will be displayed on the timer display for 10 seconds, Afterwards, the timer display will turn off.

After an automatic turn off of the heater, as described above, the heater is operable again and the maximum operating time for this heat setting is applied.

## Residual Heat Functions

After all cooking processes are completed, there is some heat stored in the vitroceramic glass referred to as residual heat. The control can calculate roughly how hot the glass is in the worst case. If the calculated temperature is higher than + 60 ° C, then this will be indicated in the corresponding heater display after the heater or the hob control is turned off. The residual heat display is shown as long as the calculated heater temperature is > + 60 ° C.

The display of the residual heat has the lowest priority and is overwritten by every other display value, during safety turn offs and displaying an error code.

After reapplying the supply voltage to the hob control after an interruption of the supply voltage has occurred, results in the residual heat display flashing, if the corresponding heater had a residual heat of greater + 60 ° C before the power interruption occurred. The display will flash until the max. residual heat time has expired or the heater is selected and activated.

## CLEANING AND CARE

Cookware with rough bottoms should not be used since these can scratch the glass ceramic surface. The bottoms of good cookware should be as thick and flat as possible. Before use, make sure that cookware bottoms are clean and dry.

Always place the cookware on the cooking zone before it is switched on. If possible, always place the lids on the cookware. The bottoms of the cookware must not be smaller or larger than the cooking zones, they should be at the proper size as indicated below, not to waste energy.

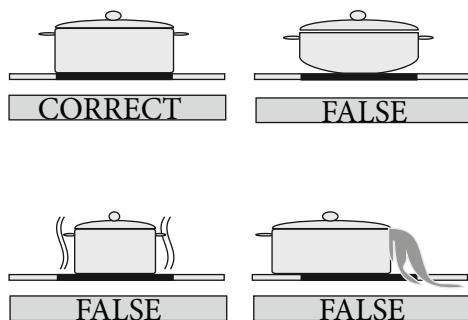

Before cleaning the hob, first remove the plug from the electrical supply socket. Then ensure that there is no residual heat stored in the appliance. Vitroceramic glass is very resistant to high temperatures and overheating. If residual heat is stored in the appliance, 'H' will flash on the Heater Display. In order to avoid burns, let the appliance cool down.

Remove all split food and fat with a win-



dow scraper. Then wipe the hob with a suitable washing up liquid and a clean damp cloth. Rub the appliance using a clean dry cloth.

If aluminium foil or plastic items are accidentally melted on the hob surface, they should be removed immediately from the hot cooking area with a scraper. This will avoid any possible damage to the surface. This also applies to sugar or food containing sugar which may be spilled on the hob.

In the event of other food melting on the hob surface, remove the soil when the appliance has cooled down. Use a glass, ceramic or stainless steel cleaner when cleaning the surface.

Do not use a dishcloth or abrasive sponge to clean the vitroceramic surface. These materials may damage the surface.

Do not use chemical detergents, sprays or spot removers on the vitroceramic surface. These materials may cause fire or fading of the vitroceramic colour. Clean with water and washing up liquid.

Remove all split food and fat with a window scraper. Then wipe the hob with a suitable washing up liquid and a clean damp cloth. Rub the appliance using a clean dry cloth.

If aluminium foil or plastic items are accidentally melted on the hob surface, they should be removed immediately from the hot cooking area with a scra-

per. This will avoid any possible damage to the surface. This also applies to sugar or food containing sugar which may be spilled on the hob.

In the event of other food melting on the hob surface, remove the soil when the appliance has cooled down. Use a glass, ceramic or stainless steel cleaner when cleaning the surface.

Do not use a dishcloth or abrasive sponge to clean the vitroceramic surface. These materials may damage the surface.

Do not use chemical detergents, sprays or spot removers on the vitroceramic surface. These materials may cause fire or fading of the vitroceramic colour. Clean with water and washing up liquid.

## **PËRMBAJTJA:**

PËRSHKRIMI I PLLAKËS

UDHËZIME MBI SIGURINË

INSTALIMI

Pozicionimi i pllakës me integrim

Lidhja elektrike e pllakës tuaj

PËRDORIMI

Aktivizimi dhe çaktivizimi i kontrollit

Zgjidh vatrën

Aktivizo në zonat me përdorim të dyfishtë dhe trefishtë

Vendos gradimin e gatimit me dhe pa rritje të ngrohjes

Çaktivizo vatrën e veçuar

Funksioni i kohëmatësit

Blokimi i çelësit

FUNKSIONET E SIGURISË SË KONTROLLIT ME PREKJE

Sensori i çaktivizimit të sigurisë

Fikja në rast temperature tepër të lartë

Kufizimet në kohën e funksionimit

Funksionet e ngrohjes së mbetur

PASTRIMI DHE MIRËMBAJTJA

# PËRSHKRIMI I PLLAKËS

I dashur klient

Është e rëndësishme që të lexoni këtë udhëzues për performancë më të mirë dhe për të shtuar jetëgjatësinë e pajisjes tuaj. Ne ju rekomandojmë ta ruani këtë udhëzues për referencë në të ardhmen.

Pllaka Juaj e re është e garantuar dhe ne do t'ju japim shërbime të qëndrueshme. Kjo garanci është e aplikueshme vetëm nëse pajisja është instaluar dhe vihet në funksionim në përputhje me udhëzimet operative dhe të instalimit të detajuara në këtë udhëzues.

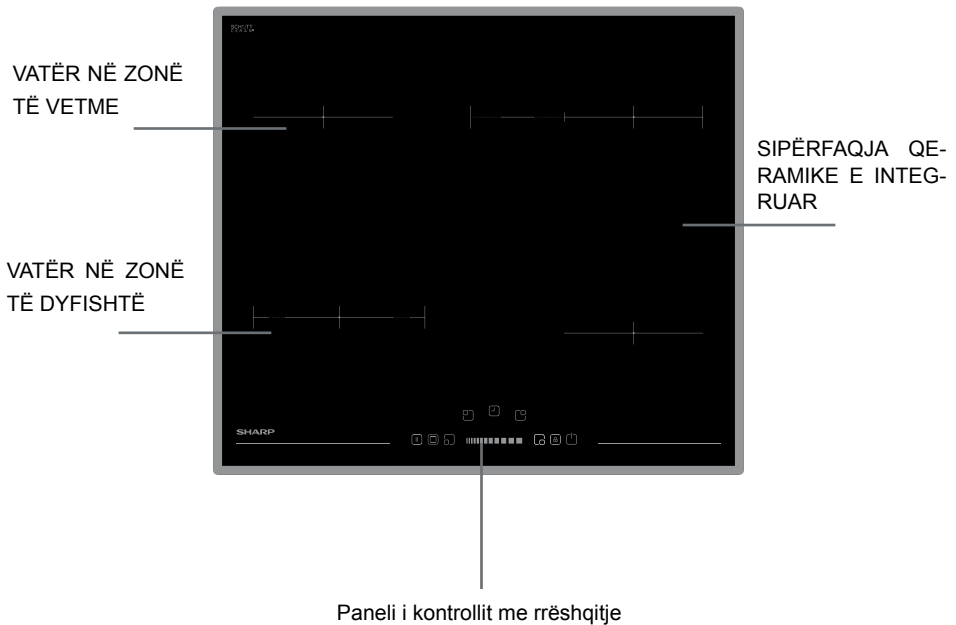

Shënim: Pamja vizuale e pllakës tuaj ndoshta është ndryshe nga modeli i treguar më sipër për shkak të konfigurimit të saj.

## **PARALAJMËRIMET E SIGURISË**

LEXONI ME KUJDES DHE PLOTËSISHT KËTO UDHËZIME PARA PËRDORIMIT TË PAJISJES TUAJ DHE RUAJENI ATË NË NJË VEND TË PËRSHTATSHËM PËR REFERENCË KUR TË JETË E NEVOJSHME.

KY UDHËZUES ËSHTË PËRGATITUR PËR MË SHUMË SE NJË MODEL TË PËRBASHKËT. PAJISJA JU AJ MUND TË MOS KETË NJË NGA DISA KARAKTERISTIKAT QË JANË SHPJEGUAR NË KËTË UDHËZUES. KUSH-TOJUNI RËNDËSI PARAQITJES NË VLERA, KUR JENI DUKE LEXUAR KËTË UDHËZUES.

### **Paralajmërime të përgjithshme për sigurinë**

- Kjo pajisje mund të përdoret nga fëmijë të moshës 8 vjeç e sipër dhe persona me aftësi të kufizuara fizike, ndjesore ose mendore apo me mungesa të përvojës dhe njohurive në qoftë se ata kanë mbikëqyrje ose udhëzohen për përdorimin e pajisjes në mënyrë të sigurtë dhe kuptojnë rreziqet e përfshira. Fëmijët nuk duhet të luajnë

me pajisjen. Pastrimi dhe mirëmbajtja nuk duhet të bëhet nga fëmijët pa mbikëqyrje.

- **KUJDES:** Pajisjadhepjesët e saj të arritshme nxehen gjatë përdorimit. Duhet patur kujdes për të shmangur prekjen e elementëve të nxehtë. Fëmijët më pak se 8 vjeç, do të mbahen larg vetëm nëse mbikëqyren vazhdimisht.
- **KUJDES:** Gatimi i pambikëqyrrur mbi pllakë me yndyrë apo me vaj mund të jetë i rrezikshëm dhe mund të shkaktojë zjarr. ASNJËHERË mos u përpiqni të shuani një zjarr me ujë, por fikni pajisjen dhe më pas mbuloni flakët p.sh. me një kapak ose me një batanije kundra zjarrit.
- **KUJDES:** Rreziku i zjarrit: mos ruani artikuj në sipërfaqet e gatimit.
- **KUJDES:** Nëse sipërfaqja është plasari-

tur, fikeni pajisjen për të shmangur mundësinë e goditjes elektrike.

- Për vatrat e inkorporuara në një kapak, çdo derdhje duhet të hiqet nga kapaku para hapjes. Dhe gjithashtu sipërfaqja e pllakës duhet të lihet të ftohet para mbylljes së kapakut.
- Pajisja nuk është ndërtuar për tu vënë në punë me anë të një ore me zile të jashme apo me anë të një sistemi të veçantë-telekomandë.
- Mos përdorni pastrues gërryes ose skrapër të mprehtë metalik për të pastruar xhamin e derës së furrës dhe sipërfaqe të tjera pasi ato mund të gërvishtin sipërfaqen, e cila mund të rezultojë në krisjen e xhamit apo dëmtimin e sipërfaqes.
- Mos përdorni pastrues

es me avull për pastrimin e pajisjes.

- Pajisja juaj është prodhuar në përputhje me të gjitha standardet e aplikueshme dhe rregulloret vendore dhe ndërkombëtare.
- Mirëmbajtja dhe puna riparuese duhet të bëhet vetëm nga teknikë të shërbimit të autorizuar. Instalimi dhe puna riparuese që kryhet nga teknikë të paautorizuar mund t'ju rrezikojë. Është e rrezikshme të ndryshoni apo modifikoni specifikimet e pajisjes në çdo lloj mënyre.
- Para instalimit, sigurohuni që kushtet lokale të shpërndarjes (natyra e gazit dhe presioni i gazit ose tensionit të energjisë elektrike dhe frekuenca) dhe kërkesat e pajisjes përputhen. Kërkesat për këtë pajisje janë të deklaruara në etiketë.
- VINI RE: Kjo pajisje është projektuar vetëm për gatim dhe është menduar vetëm për përdorim shtëpiak të brendshëm dhe nuk duhet të përdoret për ndonjë qëllim tjetër, ose në ndonjë kërkesë tjetër, të tilla si për përdorim jo-shtëpiak apo në një mjedis komercial apo për ngrohje ambienti.
- Janë marrë të gjitha masat e mundshme të sigurisë për të garantuar sigurinë tuaj. Duke qenë se xhami mund të thyhet, ju duhet të jeni të kujdesshëm gjatë pastrimi për të shmangur gërvishtjet. Shmangni goditjet apo trokitjet mbi xham me aksesorët.
- Sigurohuni që kordoni furnizues nuk ka ngecur diku gjatë instalimi-

mit. Nëse kabloja furnizues është e dëmtuar, ajo duhet të zëvendësohet nga prodhuesi, agjenti i saj i shërbimit apo nga persona të kualifikuar në mënyrë të ngjashme për të parandaluar ndonjë rrezik.

### **Paralajmërimi mbi instalimin**

- Mos e përdorni pajisjen para se ajo të instalohet plotësisht.
- Pajisja duhet të instalohet nga një teknik i autorizuar dhe të vihet në përdorim. Prodhuesi nuk është përgjegjës për çdo dëm që mund të shkaktohet nga vendosja e gabuar dhe instalimi nga persona të paautorizuar.
- Kur ju shpaketoni pajisjen, sigurohuni që ajo nuk është dëmtuar gjatë transportit. Në rast të ndonjë defekti; mos e përdorni pajisjen dhe kontaktoni menjëherë një agjent të kualifikuar të shërbimit. Duke qenë se materialet e përdorura për paketim (najloni, staplers, polistiroli ... etj) mund të kenë efekte të dëmshme për fëmijët, ato duhet të mbliidhen dhe të hiqen menjëherë.
- Mbroni pajisjen tuaj ndaj efekteve atmosferike. Mos e ekspozoni atë nën efekte të tilla si dielli, shiu, bora etj .
- Materialet përreth pajisjes (kabinet) duhet të jenë në gjendje të përballojnë një temperaturë prej min 100 °C.
- Gjatë përdorimit.
- Mos vendosni materiale të ndezshme ose të djegshme, në ose në afërsi të pajisjes kur ajo është duke punuar.
- Mos e lini pa mbikqyrje tenxheren ndërsa gatuani me vajra të ngurtë apo të lëngshëm. Ato mund të marrin zjarr në kushtet e ngrohjes

ekstreme. Asnjëherë mos derdh ujë mbi të flakët që janë shkaktuar nga vaji. Mbuloni tiganin ose fritezën me kapakun e vet në mënyrë që të mbyten flakët që janë shkaktuar në këtë rast dhe fikni sobën.

- Gjithmonë vendosni tiganin në qendër të zonës së gatimit dhe ktheni dorezat në një pozicion të sigurt ë në mënyrë që ato nuk mund të rrëzohen apo të përthyhen.
- Në qoftë se ju nuk do të përdorni pajisjen për një kohë të gjatë, hiqeni nga prizat. Fikeni edhe çelësin kryesor. Gjithashtu, kur ju nuk e përdorni pajisjen, mbyllni valvolën e gazit.
- Sigurohuni që çelësat e kontrollit të pajisjes janë gjithmonë në pozicionin "0" (stop) kur ajo nuk përdoret.
- Temperatura e sipërfaqes së poshtme të pllakës mund të rritet gjatë funksionimit. Prandaj, një pllakë duhet të instalohet nën produkt.
- Gjatë pastrimit dhe mirëmbajtjes
- Gjithmonë fikeni pajisjen para veprimeve të tilla si pastrimi apo mirëmbajtja. Ju mund ti bëni këto pas fikjes së pajisjes apo duke fikur çelësin kryesor.
- Mos hiqni çelësat e kontrollit për të pastruar panelin e kontrollit.
- PËR TË RUAJTUR EFIKASITETIN DHE SIGURINË E PAJISJES TUAJ NË JU REKOMANDOJMË QË GJITHMONË TË PËRDORNI PJESËORIGJINALE DHE NË RAST NEVOJE TË KONTAKTONI VETËM AGJENTIN E AUTORIZUAR TË SHËRBIMIT.

## INSTALIMI

Lidhja elektrike e kësaj pllake duhet të kryhet nga një personel i autorizuar i shërbimit ose nga një elektrikisti të kualifikuar, sipas udhëzimeve në këtë udhëzues dhe, në përputhje me rregulloret aktuale.

- Para se të lidhni pajisjen tuaj me furnizuesin në shtëpi, sigurohuni që të kontrolloni përshtatshmërinë e regjistrimeve të voltazhit, të cilat janë të specifikuara në informacionin e disponueshëm.
- Ligjet, rregulloret, direktivat dhe standardet në fuqi në vendin e përdorimit janë duhet të ndiqen (rregullat e sigurisë, riciklimi i duhur në përputhje me rregulloret, etj)

### Vendosja e pllakës së integruar

Pas heqjes së materialit ambalazhues nga pajisja dhe aksesorët e saj, sigurohuni që pllaka nuk është dëmtuar. Nëse vini re ndonjë dëm, mos e përdorni pajisjen dhe kontaktoni menjëherë një personel të autorizuar të shërbimit ose një elektrikist të kualifikuar.

Kjo pllakë e integruar duhet të futet në një prerje mbi një pllakë pune.

Krijoni një hapje me dimensionet e treguara në figurë. Distanca midis cepit të pasmë të pllakës dhe çdo muri ngjitur varet nga sipërfaqja e murit. Ju lutemi mos përdorni materiale lehtësisht të djegshme si perde, letër afër pllakës.

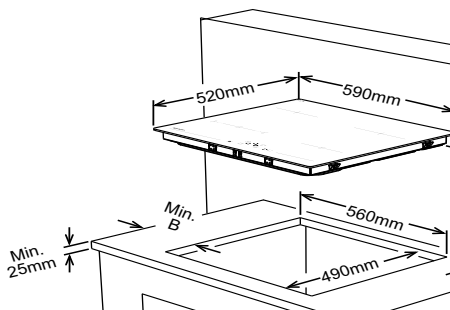

Muret fqinje	A (mm)	B (mm)
të djegshme / jo të djegshme	50	50

- Aplikoni shiritin e njëanshëm vetëngjithës përgjatë gjithë cepit të ulët të sipërfaqes së gatimit përgjatë cepit të jashtëm të panelit të xhamit qeramik. Mos e tërhiqni për ta zgjatur.
- Vidhos 4 kapset fiksuese të platformës së punës në muret anësore të produktit

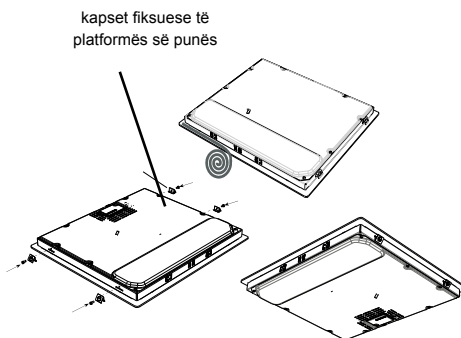

## Lidhja elektrike e pllakës tuaj

- Para se të procedoni me lidhjen elektrike, verifikoni nëse kapaciteti aktual i sistemit dhe kutia janë adekuate për fuqinë maksimale së pllakës.
- Instalimet elektrike të banesës dhe prizat elektrike aktuale në përdorim duhet të tokëzuar dhe në përputhje me rregullat e sigurisë.
- Nëse nuk ka qark të dedikuar për pllakën dhe çelës siguresë, ato duhet të instalohen nga një elektrikist i kualifikuar përpara se të lidhet vatra.
- Kutia e siguresës duhet të jetë lehtësisht të arritshme pasi vatra të jetë instaluar.
- Mos përdorni adaptorë, siguresa të shumëfishta dhe /ose kablo zgjatues.
- Një ndërprerës qarku me një hapje kontakti prej së paku 3 mm, vlerësuar 20 A dhe lloj funksionimi të vonuar duhet të instalohet brenda qarkut të furnizimit.
- Për pllakat qeramike të integruara me komanda me prekje , kablo duhet të jetë H05VV-F 3X2,5 mm<sup>2</sup> / 60227 IEC 53. Ju do të gjeni diagramin e lidhjeve në anën e pasme të pajisjes tuaj.
- Gjatë instalimit, ju lutem sigurohuni që po përdorni kablo të izoluar. Një lidhje e gabuar mund të dëmtojë pajisjen tuaj. Garancia nuk do të mbulojë dëmet e tilla.

- Të gjitha riparimet duhet të kryhen nga një personel i autorizuar i shërbimit ose nga një elektrikist i kualifikuar.
- Stakoni pajisjen para çdo mirëmbajtjeje. Për rikyçje, ndiqni diagramet e lidhjes në mënyrë rigoroze.

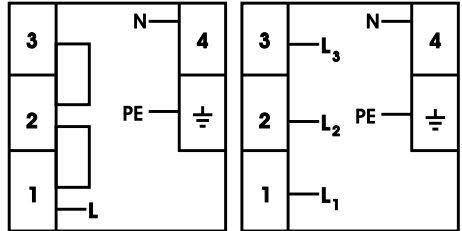

3x2,5 mm<sup>2</sup> 220V~  
3x2,5 mm<sup>2</sup> 230V~  
3x2,5 mm<sup>2</sup> 240V~

5x1.5 mm<sup>2</sup> 380V 3N~  
5x1.5 mm<sup>2</sup> 400V 3N~  
5x1.5 mm<sup>2</sup> 415V 3N~

/

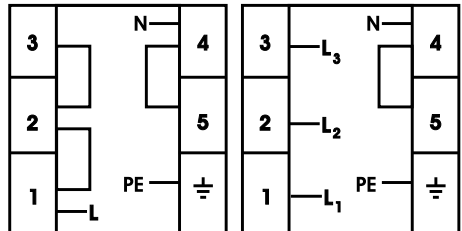

3x2,5 mm<sup>2</sup> 220V~  
3x2,5 mm<sup>2</sup> 230V~  
3x2,5 mm<sup>2</sup> 240V~

5x1.5 mm<sup>2</sup> 380V 3N~  
5x1.5 mm<sup>2</sup> 400V 3N~  
5x1.5 mm<sup>2</sup> 415V 3N~

Lidhja e kablos furnizuese mund të jetë ndryshe nga lloji i përcaktuar.



# PËRDORIMI

Pajisja vepron me butona me prekje dhe funksionet konfirmohen nga treguesit dhe sinjalet akustike.

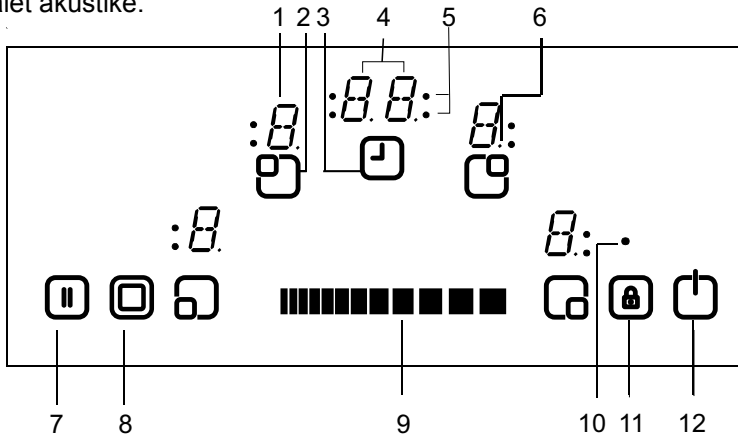

1- Treguesi i vatrës

2- Vatra aktive/joaktive

3- Kohëmatës aktiv/joaktiv

4- Treguesi i kohëmatësit

5- Treguesit e zonës së gatimit Funkzioni i kohëmatësit

6- Treguesi dhjetor

7- Stop/Go

8- Selektimi i zonave tëdyfishta/të trefishta

9- Gradimi i vatrës /Rritja e kohës

10- Treguesi i bllokimit të çelësit

11- Bllokimi i çelësit

12- Ndezur/Fikur

Modaliteti Stand By	Modaliteti S	Lidhjet e korrentit janë aplikuar në kontrollin e vatrës dhe të gjithë treguesit e vatrës janë të fikur ose ngrohja e mbetur është aktive.
Modaliteti i funksionimit	Modaliteti B	Të paktën një tregues i vatrës tregon një gradim të nxehtësisë midis '0' dhe '9'
Modaliteti i bllokimit	Modaliteti VR	Komanda e pllakës është bllokuar.

## PËRSHKRIMI I MODALITETIT

## **Ndezja dhe fikja e pajisjes**

Nëse pajisja është në modalitetin Stand By, vendoset në Modalitetin e funksionimit duke shtypur butonin Ndezur/Fikur (⏻) të paktën për 1 sekondë. Një sinjal me zhurmë tregon veprimin e suksesshëm në mënyrë akustike.

Mbi të gjitha vatrën shfaqet një '0' dhe të gjithë treguesit dhjetor të vatrës pulsojnë (1 sek. ndezur, 1 sek. fikur).

Nëse nuk ka ndonjë veprim brenda 10 sek, treguesi i të gjithë vatrave do të fiket.

Nëse treguesit janë fikur, vatra do të kalojë në modalitetin Stand-By.

Nëse keni shtypur (⏻) më shumë se 2 sek. (në modalitetin e funksionimit), pajisja është fikur dhe vendoset sërish në modalitetin S. Pajisja mund të fiket duke shtypur (⏻) në çdo kohë; edhe nëse butona të tjerë janë shtypur në të njëjtën kohë.

Nëse ka një ngrohje të mbetur apo vatër me ngrohje, kjo do të tregohet në treguesin përkatës të gradimit të vatrës.

## **Zgjidh vatrën**

Nëse është zgjedhur një vatër e vetme me butonin përkatës (⏻) të ngrohjes aktiv/ joaktiv, treguesi dhjetor i treguesit të lidhur me vatrën do të pulsojë. Për vatrën e zgjedhur, ju mund të gradoni nivelin e ngrohjes 1-9 duke prekur butonat e gradimit të vatrës ose  .

Butonat duhet të shtypen brenda 3 sek, përndryshe zgjedhja e vatrës do të fshihet

dhe pika e gradimit të ngrohjes do të zhduket (treguesi dhjetor). Nëse nuk ka veprime të tjera brenda 10 sek., soba do të kalojë sërish në modalitetin S.

Gradimi i ngrohjes mund të ndryshohet gjithmonë duke shtypur ose  midis nivelit 1-9.

Çdo veprim me buton apo çdo ndryshim në tregues do të ndërpritet nga një sinjal me zhurmë.

Ndizni zonat e dyfishta dhe të trefishta (në dispozicion vetëm në disa modele)

## **Kthejeni në zonën e dyfishtë**

Aktivizimi i zonës dyfishtë është bërë pasi është zgjedhur vatra e dëshiruar me aktivizim (⊙). Kjo konfirmohet nga një sinjal sirenë. Në të njëjtën kohë, zona duale korresponduese kalon në statike. Duke e prekur për herë të dytë, statusi i zonës së dyfishtë ndryshon: ajo kalon nga zona e dyfishtë e ndezur në zonë e dyfishtë e fikur dhe përsëri kthehet.

Zona e zgjatur mund të aktivizohet vetëm, pasi të jetë vendosur një nivel në mes të 1-9 në zonën bazë të vatrës.

## **Kaloni në zonat e trefishta**

Një zonë e dyfishtë apo e trefishtë mund të jetë e ndezur vetëm nëse zona bazike e vatrës është regjistruar në nivelin 1-9 dhe vatra është zgjedhur, pika është ndezur.

Në qoftë se është shtypur (⊙) dëgjohet sinjali zanor dhe Treguesi i Zonës Duale është ndezur nga ana statike. Në qoftë se (⊙) shtypet edhe një herë, dëgjohet një

tjetër sinjal akustik dhe vatra trefishe është ndezur. Treguesi i zonës së trefishtë do të jetë i ndriçuar dhe zona e trefishtë do të furnizohet me energji.

Pasi keni prekur  edhe një herë, zona e trefishtë e vatrës do të fiket sërish. Çdo veprim shkakton një ndryshim të statusit tek zonat e dyfishta / trefishta duke ndjekur këtë mënyrë (zonë e dyfishtë ndezur, zonë trefishtë ndezur, të gjitha zonat e zgjeruara fikur, zonë e dyfishtë ndezur, zonë e trefishtë ndezur, zonë dyfishtë ndezur, etj ...)

Regjistrimi i nivelit të gatimit me dhe pa burim ngrohje Të gjitha vaträt janë të pajisura me funksionalitetin e burimit të ngrohjes.



Nëse ngrohja me presion është aktive, atëherë vatra do të veprojë me fuqi maksimale gjatë kohës së ngrohjes me presion, e cila varet nga gradimi i zgjedhur i nxehtësisë. Kjo tregohet përmes një pulsimit 'A', e alternuar me vlerën e gradimit të ngrohjes (p.sh. 0,5 sek'A` dhe 0,5 sek '9`) mbi treguesin e vatrës. Pasi koha e ngrohjes me presion ka përfunduar, do të tregohet vetëm gradimi i vatrës.

Nëse burimi i ngrohjes duhet të përdoret për një vatër, prekni ose rrëshqisni nivelin e ngrohjes 0, më pas prekni nivelin e ngrohjes 9 përsëri. Pas gradimit të ngrohjes në nivelin e 9,'A` do të tregohet e alternuar. Kjo do të thotë se niveli i 9 dhe ngrohja me presion janë aktive tani.

Ngrohja me presion mund të fiket duke shtypur derisa të shfaqet gradimi i vatrës `0`

## Çaktivizo vaträt e veçuara

Një vatër selektive mund të fiket në 3 mënyra të ndryshme:

- Veprimet e njëkohshme në pjesën e djathtë dhe të majtë të butonit me rrëshqitje  .
- Reduktimi i përcaktimit të ngrohjes për '0` duke shtypur pjesën e djathtë dhe të majtë të butonit me rrëshqitje  .
- Përdorimi i funksionit të fikjes së orës me zile për vaträt përkatëse

## Funksioni i kohëmatësit

Kohëmatësi ofron funksionet e mëposhtme:

Komanda mund të drejtojë maks. 4 kohëmatës të caktuar për vaträt dhe orë me zile 1 minutë (që nuk është caktuar për asnjë vatër) njëkohësisht. Të gjithë kohëmatësit mund të përdoren vetëm në modalitetin B. Një kohëmatës vatre mund të caktohet vetëm në një vatër aktive, që punon në nivelet mes 1-9. Ora me zile njëminutshe është e pavarur nga çdo vatër.



Për të përdorur të dy funksionet, funksioni i kohëmatësit duhet të aktivizohet duke shtypur butonin e aktivizimit/çaktivizimit të kohëmatësit .

Duke prekur  për herë të parë pasi janë aktivizuar vaträt, komanda propozon orën me zile njëminutshe (nuk pulson asnjë tregues i zonës së gatimit, ata janë të gjithë ose ndezur ose fikur).

Duke prekur  për herë të dytë, komanda propozon lidhjen me një nga vatrat aktive duke pulsuar treguesin e zonës së gatimit. Tani kohëmatësit sinjalizohen me kohëmatësit e lidhur.

Duke prekur  përsëri, në drejtim të akrepave të orës propozohet kohëmatësi tjetër me vatrën tjetër aktive. Dhe kështu me radhë ...

### **Ora me zile**

Nuk ka rëndësi nëse një vatrë është e aktivizuar ose jo, ora me zile mund të funksionojë me prekje . Shfaqja e '00' tregon që kohëmatësi është aktiv dhe pika në të djathtë tregon që dhe  janë lidhur për vlerën e kohëmatësit.

Ora me zile zgjidhet kur të gjithë treguesit e zonës së gatimit janë nga ana statistike ndezur ose fikur (jo të pulsojë treguesi i zonës së gatimit).

Me  dhe , mund të regjistrohen vlerat e kohëmatësit.

Pas regjistrimit të suksesshëm të kohës së orës me zile, kohëmatësi fillon të pakësojë kohën.

Ora me zile nuk do të ndalet nga fikja e pajisjes apo nga aktivizimi i funksionit të çelësit të bllokimit, ajo do të vazhdojë rritjen e minutave deri sa të përfundojë sipas treguesit.

Pas arritjes së '00' nga kohëmatësi, zhurma tregon mbarimin e kohës.

Për të ndaluar zhurmën, ju duhet ta konfirmoni 'mbarimin' duke prekur çdonjërin nga butonat.

### **Kohëmatësi i vatrës**

Kohëmatësit e vatrës mund të vendosen vetëm për vatrat e aktivizuara (niveli ngrohës duhet të jetë vendosur midis 1-9)

Fillimisht preka e , ora me zile është aktivizuar. Pas prekjes për herë të dytë, kohëmatësi është përcaktuar për vatrën e aktivizuar. Caktimi i propozuar është treguar nga Treguesi përkatës i zonës së gatimit, i cili është ndezur.

Duke prekur  përsëri pas aktivizimit të kohëmatësit të vatrës së parë, kontrolli rekomandon që vatra tjetër aktive të caktohet me kohëmatësin në drejtim të akrepave të orës. Rekomandimi për caktim tregohet nga ndezja e treguesit të zonës së gatimit.

Duke prekur dhe , mund të regjistrohet vlera e kohëmatësit për vatrën.

Kohëmatësi veprues i kohëmatësit të regjistruar në vatrën e parë do të tregohet nga ana statistike nga ndriçimi i treguesit të zonës së gatimit.

Duke prekur  edhe një herë kohëmatës të tjerë mund të caktohen për vatra të tjera të aktivizuara.

10 sek pas veprimit të fundit, ekrani i kohëmatësit ndryshon në kohëmatësin që do të mbaroj së shpejti.

Caktimi i këtij kohëmatësi shfaqet gjithmonë me një ndezje të treguesit të zonës së gatimit. Se sa kohëmatës po vepron, ju mund ta identifikoni nga numri i treguesve të zonës së gatimit që nga ana statike janë ndezur.

Nga ndezja , ju mund të shfaqni vlerat e kohëmatësit për vatrën dhe orën me zile. Caktimi tregohet gjithmonë nga ndriçimi i treguesit të zonës së gatimit.

Treguesi i zonës së trefishtë Nëse nuk ndizet asnjë tregues i zonës së gatimit, koha e orës me zile tregohet në ekranin e kohëmatësit me 2 shifra.

Të gjithë kohëmatësit e vatrave mund të fshihen duke kaluar pajisjen në përdorimin sipas modalitetit S . Një orë me zile nuk do të fshihet, do të vazhdojë të veprojë derisa të mbarojë koha.

Për të fshirë një kohëmatës në modalitetin e funksionimit, ju së pari duhet të zgjidhni kohëmatësin duke shtypur butonin e aktivizimit/çaktivizimit të kohëmatësit derisa të shfaqet. Vlera mund të fshihet më pas në 2 mënyra të ndryshme:

· Reduktim duke prekur  derisa shfaqet `00` në ekranin e kohëmatësit.

Pasi është arritur `00` në kohëmatësin e vatrës, niveli i caktuar i vatrës do të regjistrohet në `0`.



Mbarimi i kohëmatësit të vatrës apo orës me zile tregohet akustikisht me një ton sirene. Kjo do të fshihet duke prekur ndonjë nga butonat për njohje.

## **Bllokimi i çelësit**

Funksionaliteti i bllokimit të çelësit është për bllokimin dhe e vendos pajisjen në një modalitet kursimi gjatë veprimit. Modifikimet me prekje si për shembull rritja e gradimeve të ngrohjes apo të tjera nuk duhet të jenë të mundura. Kjo është e mundur vetëm për të fikur pajisjen.

Funksioni i bllokimit është aktiv, nëse butoni i bllokimit të çelësit  është shtypur të paktën 2 sek. Ky veprim do të bëhet i ditur me një zhurmë. Pas veprimit të suksesshëm të më shumë se 2 sekonda, treguesi i bllokimit të çelësit ndriçon dhe vatra është bllokuar.

Vatra mund të bllokohet vetëm në modalitetin operativ (Modaliteti B).

Nëse vatra është bllokuar, vetëm  mund të veprojë, të gjithë butonat e tjerë janë të bllokuar. Nëse ka ndonjë buton tjetër që vepron në mënyrë të bllokuar, tingëllon sinjali dhe treguesi i bllokimit të çelësit ndriçon si tregues për funksionalitetin e bllokimit të çelësit. Vetëm fikja duke vepruar  është e mundur. Por nëse ju keni fikur pajisjen, ju nuk mund të rindizni atë përsëri pa zhbllokimin.

Duke shtypur  2 sek, treguesi i bllokimit të çelësit zhduket. Tani, kontrolli i pllakës është zhbllokuar dhe mund të veprojë në mënyrë normale.

## **Bllokues për fëmijët**

Funksioni i bllokuesit për fëmijët është parashikuar për të bllokuar pajisjen në një proces

të komplikuar disa hapësh.

Blokuesi për fëmijët dhe zhblokimi është në dispozicion vetëm në Modalitetin- S.

Së pari  duhet të shtypet deri sa të dëgjohet sinjali, atëherë pjesa majtas dhe djathtas butonit duhet të shtypet për së paku 0.5 sek, por maksimumi 1 sek. në të njëjtën kohë. Pas kësaj, pajisja mund të bllokohet djathtas tek butoni me rrëshqitje. Tek të gjithë 4 ekranet e vatrave shfaqet 'L' si një konfirmim.

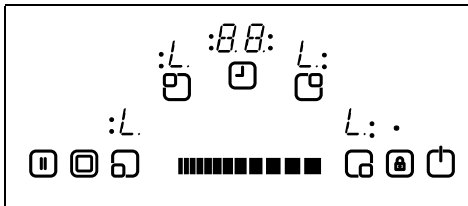

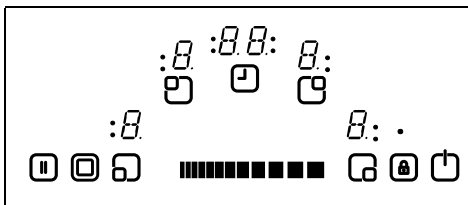

Në rastin kur koha më pak se një minutë akoma vepron, do të procedojë kështu derisa të arrijë tek '00' dhe kohëmatësi do të lëshojë sinjal zanor. Pas konfirmimit të mbarimit të kohës, pajisja është plotësisht e bllokuar. Asnjë nga butonat nuk mund të përdoret për aq kohë sa pajisja është e bllokuar.

Në të njëjtën mënyrë që bllokuesi për fëmijët aktivizohet, po ashtu edhe mund të çaktivizohet. Pasi të keni shtypur  derisa të dëgjohet sinjali zanor, më pas butonin rrëshqitës në të njëjtën kohë majtas dhe djathtas për të paktën 0,5 sek, ndjekur nga prekja vetëm majtas. Si konfirmim për zhblokim të suksesshëm, simboli 'L' në ekrane do të fshihet menjëherë.



## Stop & Go (Vazhdo)

Funksioni Stop & Go përdoret për ndalimin e funksionimit të vatrave gjatë gatimit. Ndërkohë që vatrave punojnë, nëse shtypet butonit Stop & Go  të gjitha vatrave do të fikën. Nëse shtypni  për herë të parë, të gjitha vatrave do të aktivizohen.

## FUNKSIONET E SIGURISË TË KONTROLLIT ME PREKJE

Funksionet e mëposhtme të sigurisë janë në dispozicion për të shmangur veprimet e paqëllimshme të kontrollit të pllakës.

## Sensori i çaktivizimit të sigurisë

Për të ruajtur pajisjen nga veprimet e padëshiruara, është përfshirë sensor veprues, një sensor monitorimi.

Në rast se një ose më shumë butona janë shtypur më gjatë se 12 sek, sensorin i monitorimit rutinë tregon akustikisht veprimin e gabuar (tenxhere apo objekt tjetër u vendos mbi buton, gabim në sensor, etj) dhe fik pajisjen.

Siguria fik rastet kur kontrolli i pllakës është fikur në modalitetin S. Një 'F' do ndriçojë në të gjitha ekranet e vatrave.

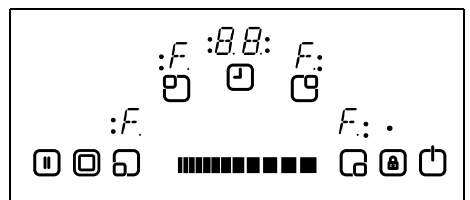

Në qoftë ngrohje e mbetur është e pranishme, ajo do të shfaqet në të gjitha ekranet e vatrave të tjera.

Kontrolli i pllakës do të kalojë më pas në modalitetin S. Në të njëjtën kohë do të shfaqet një sinjal alarmi. Pas 10 minutash sinjali akustik do të ndalet.

Nëse nuk do të ketë më veprime të mëdha, të dy sinjalet ai vizual dhe akustik do të zhduken.

### **Fikja në rast temperature tepër të lartë**

Për shkak se vendosja e kontrollit është shumë afër vatrës në pjesën frontale të mesme të pllakës, mund të ndodhë që një tenxhere e vendosur jo si duhet tek kontrolli dhe që nuk kapet nga sensorët e sigurisë (nuk mbulon një buton) nxehet deri tek pllaka në një temperaturë shumë të lartë, që bën xhamin dhe butonat të paprekshëm dhe djeg gishtat.

Për të parandaluar njësinë e kontrollit të pllakës nga dëmtimi, kontrolli monitoron gjatë gjithë kohës temperaturën dhe fiket në rast të emergjencës së mbinxehjes.

Ajo është treguar në vatrën 4 tek ekrani i vatrës me gërmën 't' për të gjithë kohën derisa të ulet temperatura.

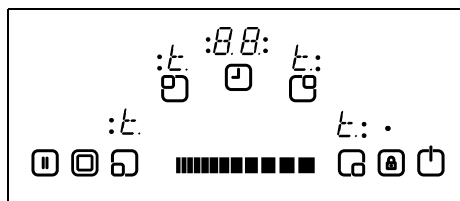

Pasi temperatura bie, treguesi i 't' do të fshihet dhe njësia e kontrollit të pllakës bie përsëri në modalitetin S. Kjo do të thotë që përdoruesi mund ta riaktivizoj pajisjen duke prekur .

### **Kufizimet e kohës operative**

Njësia e kontrollit të pllakës ka një kufizim të kohës operative. Nëse gradimet e ngrohjes për këtë vatrë nuk janë ndryshuar për një kohë të caktuar, atëherë vatra do të fiket automatikisht (për 10 sek shfaqet një '0' pastaj ngrohtësia e mbetur). Kufiri i kohës operative varet nga gradimet e zgjedhura të nxehtësisë.

Në qoftë se një orë me zile ishte e lidhur me vatrën, atëherë do të shfaqet një '00' në ekranin e kohëmatësit për 10 sek. Më pas ekrani i kohëmatësit fiket.

Pas një fikje automatike të vatrës, siç përshkruhet më sipër, vatra është sërish e përdorshme dhe koha maksimale operative për këtë gradim të ngrohjes është aplikuar.

### **Funksionet e nxehtësisë së mbetur**

Pas të gjitha proceseve të gatimit disi nxehtësi ruhet në pllakën qeramike të integruar e quajtur ngrohje e mbetur. Kontrolli mund të llogarisi afërsisht se sa i nxehtë është xhami në rastin më të keq. Nëse temperatura e llogaritur është më e lartë se + 60 ° C, atëherë kjo do të tregohet në ekran përkatëse të vatrës

pasi vatra apo kontrolli janë fikur. Ekran i nxehtësisë së mbetur tregon për aq kohë sa temperatura e llogaritur e vatrës është > + 60 ° C.

Shfaqja e nxehtësisë së mbetur ka prioritet më të ulët dhe është mbishkruar nga çdo vlerë tjetër në ekran, gjatë fikjes për efekt sigurie dhe kur shfaqet një kod gabimi.

Pas riaplikimit të tensionit të furnizimit në kontrollin e pllakës pasi ka ndodhur ndërprerja e furnizimit të tensionit, ndodh që ekрани i ngrohtësisë së mbetur të ndriçojë, nëse vatra përkatëse ka një ngrohtësi të mbetur më të madhe + 60 ° C para se të ndodhte ndërprerja e rrymës. Ekрани do ndriçojë deri sa koha maksimale e mbetur e ngrohjes ka skaduar ose vatra do të përzgjidhet dhe do të aktivizohet.

## PASTRIMI DHE MIRËMBAJTJA

Enët e gatimit me funde të ashpra nuk duhet të përdoren pasi ato mund të gërvishin sipërfaqen e pllakës qeramike. Fundi i tenxhereve të mira duhet të jetë sa më i trashë dhe i sheshtë që të jetë e mundur. Para përdorimit, sigurohuni që fundet e tenxhereve janë të pastër dhe të thatë.

Gjithmonë vendosni tenxheret në zonën e gatimit para se ajo të ndizet. Nëse është e mundur, gjithmonë vendosni kapak në tenxhere. Fundi i tenxheres nuk duhet të jetë më i vogël apo më i madh se sa zona e gatimit, ai duhet të jetë në madhësinë e duhur siç tregohet më poshtë, për të mos humbur energji.

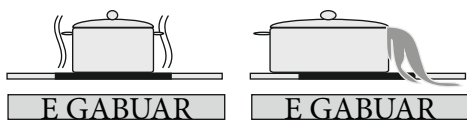
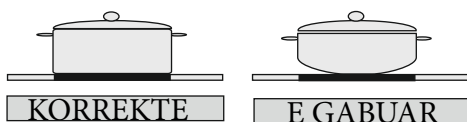

Para pastrimit të pllakës, së pari hiqni spinën nga priza. Më pas sigurohu se nuk ka ngrohje të mbetur të ruajtura në pajisje. Pllaka qeramike e integruar është shumë rezistente ndaj temperaturës të lartë dhe mbinxehjes. Nëse ka ngrohje të mbetur të ruajtur në pajisje, 'H' ndriçon në ekranin e vatrës. Për të shmangur djegiet, lëreni pajisjen



të ftohet.

Hiq të gjitha mbetjet e ushqimit dhe yndyrës me një gërryes xhami. Pastaj fshi pllakën me një larëse të përshtatshëm të lëngshme dhe me një leckë të pastër të lagur. Fshi pajisjen duke përdorur një leckë të pastër të thatë.

Nëse aksidentalisht mbi sipërfaqen e pllakës kanë shkrirë fletë metalike prej alumini apo plastike, ato duhet të hiqen menjëherë nga zona e nxehtë e gatimit me një kruajtëse. Kjo do të shmangë ndonjë dëmtim të mundshëm në sipërfaqe. Kjo vlen edhe për sheqerin apo ushqimet që përmbajnë sheqer që mund të jenë derdhur në pllakë.

Në rast se ushqime të tjera janë shkrirë në sipërfaqe të pllakë, hiqni papastërtitë kur pajisja të jetë ftohur. Përdorni pastues për pllaka qeramike ose çelik inoks kur pastroni sipërfaqen.

Mos përdorni shtupë enësh apo sfunjer gërryes për të pastruar sipërfaqen qeramike të integruar. Këto materiale mund të dëmtojnë sipërfaqen.

Mos përdorni detergjentë kimike, sprues apo gërryes mbi sipërfaqen qeramike të integruar. Këto materiale mund të shkaktojnë zjarr ose të zbehin ngjyrën e pllakës qeramike të integruar. Pastro me ujë dhe larje të lëngshme.

# **СЪДЪРЖАНИЕ:**

ОПИСАНИЕ

ПРЕДУПРЕЖДЕНИЯ ЗА БЕЗОПАСНОСТ

МОНТАЖ

Разполагане на плота за вграждане

Електрическо свързване на плота за вграждане

УПОТРЕБА

Включване и изключване на управлението

Избор на нагревател

Включване на двойни и тройни зони за готвене

Задаване на топлинна стойност за готвене с или без топлинно усилване

Изключване на отделните нагреватели

Функция таймер

Заклучване на бутоните

ФУНКЦИИ ЗА БЕЗОПАСНОСТ НА СЕНЗОРНОТО УПРАВЛЕНИЕ

Прекъсване на сензора с цел безопасност

Изключване при прекомерно висока температура

Ограничения в продължителността на работа

Остатъчна топлина

ПОЧИСТВАНЕ И ПОДДРЪЖКА

## ОПИСАНИЕ

Уважаеми потребители,

за постигане на оптимални резултати при ползването на уреда и удължен експлоатационен период, е важно да прочетете този наръчник. Препоръчваме Ви да запазите наръчника за бъдещи справки.

Дълготрайността на Вашия нов уред е гарантирана. Тази гаранция е валидна единствено ако уредът е монтиран и експлоатиран в съответствие с инструкциите за монтаж и експлоатация, описани в този наръчник.

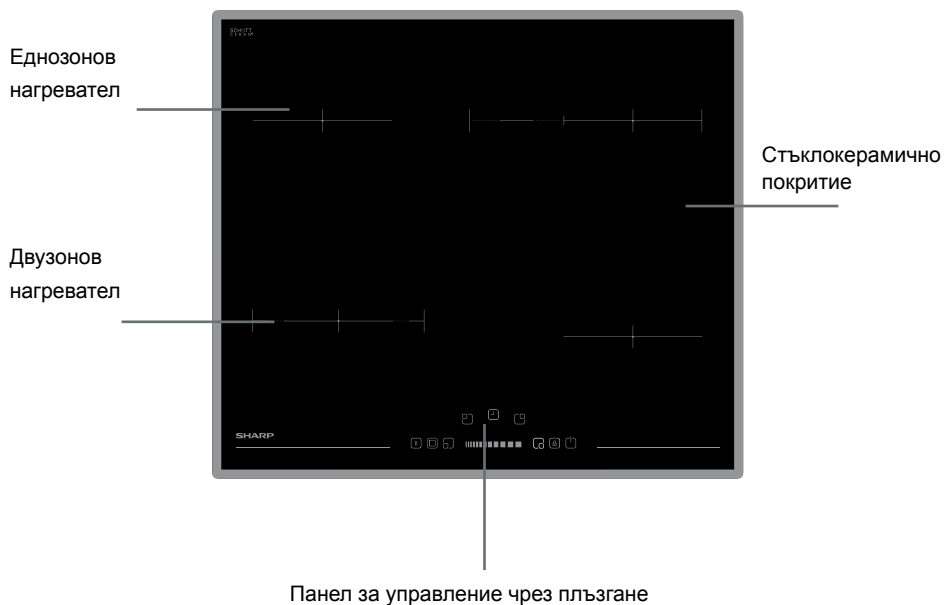

**Забележка:** Външният вид на Вашия плот може да се различава от конфигурацията на модела, показан на изображението по-горе.

## **ПРЕДУПРЕЖДЕНИЯ ЗА БЕЗОПАСНОСТ**

ПРЕДИ ДА ИЗПОЛЗВАТЕ УРЕДА, ПРОЧЕТЕТЕ ВНИМАТЕЛНО ТЕЗИ ИНСТРУКЦИИ ДОКРАЙ. ПАЗЕТЕ ГИ НА УДОБНО МЯСТО ЗА БЪДЕЩИ СПРАВКИ.

НАРЪЧНИКЪТ Е ПРЕДНАЗНАЧЕН ЗА ПОВЕЧЕ ОТ ЕДИН МОДЕЛ. ВЪЗМОЖНО Е ПРИ ВАШИЯ УРЕД ДА ОТСЪСТВАТ НЯКОИ ОТ ХАРАКТЕРИСТИКИТЕ, ОПИСАНИ В ТОЗИ НАРЪЧНИК. ДОКАТО ЧЕТЕТЕ НАРЪЧНИКА, ОБРЪЩАЙТЕ ВНИМАНИЕ НА ПРИМЕРИТЕ, ПОДКРЕПЕНИ С ИЗОБРАЖЕНИЯ.

### **Общи предупреждения за безопасност**

- Този уред може да бъде използван от деца над 8 годишна възраст, както и от лица с намалени физически, сетивни или умствени възможности, както и от такива с липса на опит и познание, единствено когато са наблюдавани и инструктирани как да използват устройството по безопасен начин и разбират опасностите, които е възможно да възникнат. Децата не

трябва да си играят с уреда. Почистването и поддръжката не бива да се осъществяват от деца без родителски надзор.

- **ВНИМАНИЕ:** По време на ползване повърхността на уреда се нагорещява. Внимавайте да не докосвате нагревателите. Децата на възраст под 8 години не трябва да бъдат допускани в близост до уреда, освен ако не се наблюдават непрекъснато.
- **ВНИМАНИЕ:** При пържене с масло или олио не оставяйте уреда без наблюдение, тъй като е възможно да възникне пожар. НИКОГА не правете опит да гасите пожар с вода. Вместо това изключете уреда и покрийте огъня, например с капак или противопожарно одеяло.
- **ВНИМАНИЕ:** Опасност от пожар: не оставяйте

предмети върху плота.

- **ВНИМАНИЕ:** В случай че покритието се спуска, изключете уреда, за да избегнете опасността от късо съединение.
- При плотове с капак - всяко разливане на течност върху капака трябва да бъде отстранено, преди да бъде отворен. Също така, преди затваряне на капака е необходимо повърхността на плота да бъде оставена да изстине.
- Уредът не е пригоден за употреба с външен таймер или отделна система за дистанционно управление.
- При почистване на стъклото на вратата и другите повърхности не използвайте абразивни препарати или остри метални стъргалки, тъй като покритията могат да се надраскат и повредят.
- Не почиствайте уреда

## С помощта на пара.

- Вашият уред е произведен в съответствие с всички приложими местни и международни стандарти и разпоредби.
- Действията по поддръжка и ремонт трябва да бъдат изпълнявани единствено от квалифицирани техници. Монтаж и поправка на уреда, извършени от неупълномощено лице могат да застрашат здравето Ви. Изменението или модифицирането на спецификациите на уреда по какъвто и да е начин е опасно.
- Преди да започнете монтажа се уверете, че местните условия за разпространение (естеството и налягането на газта, както и силата и честотата на подаваното напрежение) и изискванията за функциониране на уреда са съвместими. Изискванията за този уред са посочени върху етикета.
- **ВНИМАНИЕ:** Този уред е предназначен единствено за готвене на храна при условия на битова употреба и не трябва да бъде използван за други цели и форми на приложение (напр. за комерсиални нужди или за отопление на помещения).
- Всички възможни мерки за гарантиране на Вашата безопасност са предприети. При почистване се опитвайте да избегнете надраскване, тъй като стъклото може да се спуска. Избягвайте да удряте стъклото със съдовете.
- Уверете се, че по време на

монтажа захранващият кабел не е приклучен. В случай че захранващият кабел бъде повреден, той трябва да бъде заменен от производителя, негов сервиз или от лице с подобна квалификация, с цел предотвратяване на евентуална опасност.

### **Предупреждения при монтаж**

- Не включвайте уреда преди монтажът да е приклучил.
- Уредът трябва да бъде монтиран и въведен в експлоатация от квалифициран техник. Производителят не поема отговорност за повреди, които евъзможно да възникнат вследствие на неправилно разположение или монтаж от неупълномощено лице.
- При разопаковане се уверете, че уредът не е бил повреден по време на транспортирането му. В случай че установите повреда, не използвайте уреда, а се свържете незабавно с представител на квалифициран сервиз. Опаковъчните материали (полиетилен, телбод, стиропор и т.н.) могат да окажат вредно въздействие върху деца. Поради това трябва да бъдат отстранявани незабавно.
- Предпазвайте уреда от атмосферни влияния. Не го излагайте пряко на слънце, дъжд, сняг и т.н.
- Необходимо е предметите около уреда (напр. шкаф) да могат да издържат на температури от 100°C и повече.
- По време на употреба
- Не поставяйте леснозапалими или експлозивни материали в близост до уреда, докато е включен.
- Не оставяйте уреда без надзор по време на готвене с твърди или

течни мазнини. При нагряване с много високи температури е възможно да възникне пламък. Никога не се опитвайте да гасите възпламенена мазнина с вода. Покрийте тенджерите и тиганите с капак, за да задушите пламъка и изключете уреда.

- Поставяйте тиганите винаги в центъра на зоната за готвене, като завъртате дръжките в безопасно положение, така че да не могат да бъдат бутнати.
- Изключвайте уреда от захранването в случаите, когато не го ползвате за продължителни периоди. Изключвайте главния превключвател. Освен това, когато уредът не се ползва, дръжте вентила за газ изключен.
- Уверявайте се, че когато не работите с уреда, приборите за управление са винаги поставени в положение "0" (стоп).
- Докато уредът функционира температурата на долната повърхност на плота може да се повиши. Ето защо, под него трябва да бъде монтиран борд.
- При почистване и поддръжка
- Винаги изключвайте уреда преди да започнете действия по почистване и поддръжка. Изключете уреда от електрическата мрежа или изключете главните превключватели.
- При почистване на панела за управление не сваляйте контролните прибори.
- ЗА ПОДДЪРЖАНЕ НА ЕФЕКТИВНА И БЕЗОПАСНА ЕКСПЛОАТАЦИЯ НА УРЕДА, ВИ ПРЕПОРЪЧВАМЕ

ВИНАГИ ДА ИЗПОЛЗВАТЕ ОРИГИНАЛНИ РЕЗЕРВНИ ЧАСТИ И В СЛУЧАЙ НА НУЖДА ДА СЕ СВЪРЗВАТЕ ЕДИНСТВЕНО С НАШИ УПЪЛНОМОЩЕНИ СЕРВИЗНИ ПРЕДСТАВИТЕЛИ.

## МОНТАЖ

Електрическото свързване на този плот трябва да бъде изпълнено от упълномощен сервизен служител или квалифициран електротехник, в съответствие с инструкциите от този наръчник и спазвайки местните разпоредби.

- Преди да свържете уреда към електрическата мрежа в дома си, проверете дали подаваното напрежение съответства на посоченото в наръчника.
- Местните закони, наредби, директиви и стандарти, които са в сила, трябва да бъдат спазвани (разпоредби за безопасност, правилно рециклиране в съответствие с нормативните изисквания, и т.н.)

## Разположение на плота за вграждане

След като свалите опаковката от уреда и прилежащите му аксесоари се уверете, че по него няма повреди. В случай че подозирате за наличие на такива, се свържете незабавно с упълномощен сервизен служител или квалифициран електротехник, без да използвате устройството.

Този уред трябва да бъде вграден в кухненски плот.

Изрежете отвор с размерите, показани на следващото изображение. Необходимото разстояние между задния край на плота и стената зависи от нейното покритие. Погрижете се в близост до уреда да няма леснозапалими материали, като завеси, тапети и т.н.

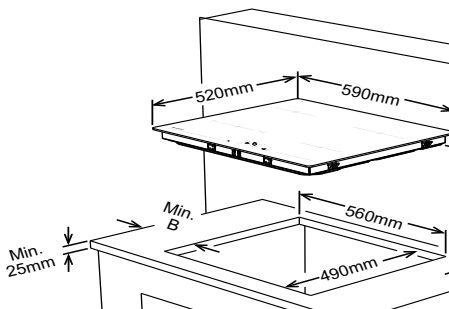

Съседни стени	A (mm)	B (mm)
Лесно запалими / Трудно запалими	50	50

- Залепете предоставената лента за уплътнение около цялата дължина на долната страна на плота, по продължението на външния ръб на стъклокерамичния панел. Не разтягайте лентата.
- Завийте четирите монтажни конзоли в страните на продукта.

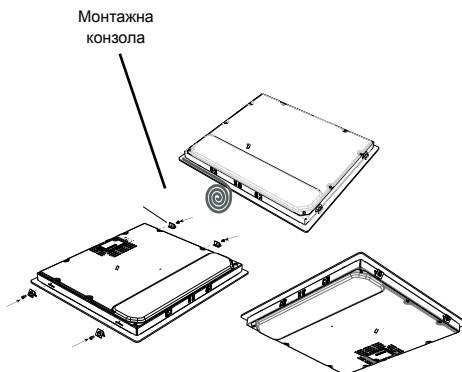

## Електрическо свързване на плота за вграждане

- Преди да свържете уреда към електрическата мрежа, проверете дали допустимото токово натоварване на системата съответства на максималната посочена за плота мощност.
- Електрическата инсталация на сградата и използваният електрически контакт трябва да бъдат заземени и да отговарят на правилата за безопасност.
- При отсъствие на отделна верига и преклювачател с предпазител за плота, такива трябва да бъдат монтирани от квалифициран електротехник преди уредът да бъде свързан.
- Преклювачателят с предпазител трябва да е лесно достъпен, след като плотът бъде монтиран.
- Не използвайте адаптери, разклонители и/или удължители.
- В захранващата верига трябва да бъде монтиран прекъсвач със забавено функциониране с минимален отвор за контакт от 3 мм и номинална сила 20 А.
- Проводникът за стъклокерамичния плот със сензорно управление трябва да бъде H05VV-F 3X2,5 mm<sup>2</sup> / 60227 IEC 53. Можете да видите схемата за свързване на гърба на уреда.

- Уверете се, че по време на монтажа се използват изолирани проводници. Неправилно свързване може да повреди уреда. Гаранцията не покрива повреди от този вид.
- Всички ремонтни действия трябва да бъдат изпълнявани от упълномощен сервизен служител или квалифициран електротехник.
- Изключвайте уреда от електрическата мрежа преди предприемане на каквито и да е действия по поддръжка. За повторно свързване проследете схемата, показана по-горе.

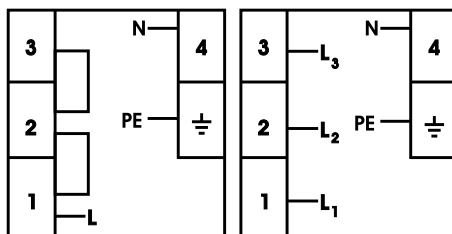

3x2,5 mm<sup>2</sup> 220V~  
3x2,5 mm<sup>2</sup> 230V~  
3x2,5 mm<sup>2</sup> 240V~

5x1.5 mm<sup>2</sup> 380V 3N~  
5x1.5 mm<sup>2</sup> 400V 3N~  
5x1.5 mm<sup>2</sup> 415V 3N~

/

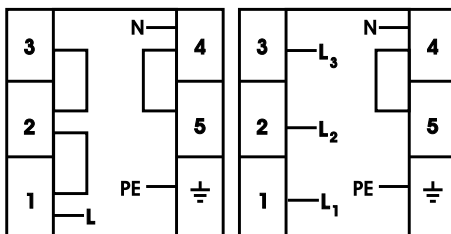

3x2,5 mm<sup>2</sup> 220V~  
3x2,5 mm<sup>2</sup> 230V~  
3x2,5 mm<sup>2</sup> 240V~

5x1.5 mm<sup>2</sup> 380V 3N~  
5x1.5 mm<sup>2</sup> 400V 3N~  
5x1.5 mm<sup>2</sup> 415V 3N~

Свързването на захранващия кабел може да се различава в зависимост от типа на клемната кутия.



## УПОТРЕБА

Този уред се управлява чрез докосване на бутони, а успешното задаване на функции се потвърждава върху дисплея или чрез звукови сигнали.

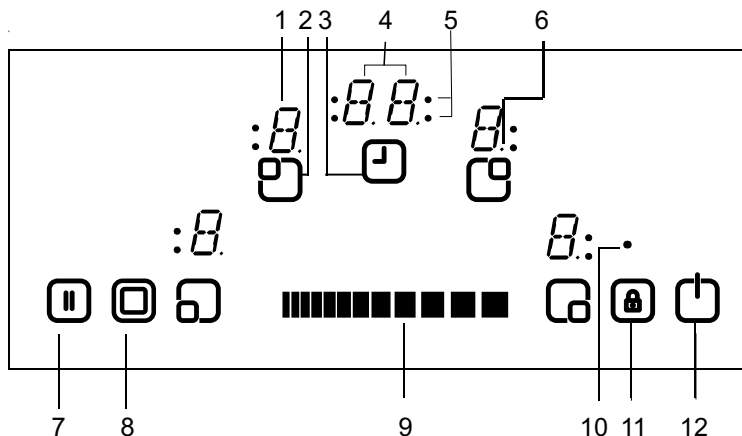

- |  |   |
|--|---|
| 1- Дисплей на нагревател                   | 7- Спири/продължи   |
| 2- Активиране / деактивиране на нагревател | 8- Избор на двойна / тройна зона                                      |
| 3- Активиране / деактивиране на таймер     | 9- Плъзгач се бутон за температурна настройка / управление на таймера |
| 4- Дисплей на таймера                      | 10- Индикатор за заключване на бутоните                               |
| 5- Зонов индикатори за функция таймер      | 11- Заключване на бутоните  |
| 6- Десетичен знак                          | 12- Вкл./Изкл.  |

Режим на готовност	Режим-S	Плотът е включен в електрическата мрежа, всички дисплеи на нагреватели са изключени; някои от дисплеите за остатъчна топлина могат да бъдат активни.
Режим на работа	Режим-B	На дисплея на поне един от нагревателите е визуализирана стойност между '0' и '9'.
Режим на заключване	Режим-VR	Управлението на плота е заключено.

### ОПИСАНИЕ НА РЕЖИМИТЕ



## **Включване и изключване на уреда**

Можете да преминете от Режим на готовност в Режим на работа, като натиснете бутон Вкл./Изкл.  за поне 1 секунда. При успешно извършване на действието прозвучава звуков сигнал.

Върху дисплеите за всички нагреватели се визуализира "0" и десетичният знак започва да премигва в интервали от 1 секунда.



Ако в рамките на 10 секунди не бъде извършено никакво действие, дисплеите на всички нагреватели ще се изключат.

При изключването на дисплеите уредът преминава в Режим на готовност.

Ако  бъде натиснат и задържан за повече от 2 секунди (в Режим на работа), уредът се изключва и преминава в Режим-S. Устройството може да бъде изключено с натискане на  по всяко време, дори ако в същия момент е натиснат и друг бутон.

Ако в някой от нагревателите има остатъчна топлина, това ще бъде обозначено на съответния дисплей за настройка на топлината.

## **Избор на нагревател**

При избор на единичен нагревател със съответния бутон за активиране / деактивиране , прилежащият десетичен знак започва да премигва. Можете да изберете настройка за топлинна стойност на съответния нагревател между 1-9 чрез докосване на плъзгащите се бутони за задаване на топлина .

Плъзгащите

се бутони трябва да бъдат докоснати в рамките на 3 секунди, в противен случай изборът на нагревател се анулира и точката за задаване на топлина (десетичният знак) изчезва.

Ако в рамките на 10 секунди не бъде предприето никакво действие, нагревателят се връща в Режим-S.

Настройката за топлина може винаги да бъде променяна между 1-9 с натискане на .

Всяко плъзгане на бутон или промяна на дисплей се обозначава със звуков сигнал.

Включване на двойни и тройни зони за готвене (налично само при някои модели)



## **Включване на двойна зона за готвене**

Активирането на двойната зона за готвене се изпълнява след избиране на нагревател чрез задействане на . Действието се потвърждава от звуков сигнал. В същото време индикаторът, обозначаващ съответната двойна зона светва статично. При последващи докосвания уредът превключва "двойна зона включена" и "двойна зона изключена".

Разширената зона може да бъде активирана единствено след задаване на топлинна стойност на основния нагревател в нея между 1-9.

## **Включване на тройни зони за готвене**

Двойна или тройна зона за готвене може да бъде включена единствено след задаване на топлинна стойност на основния нагревател между 1-9, при условие че нагревателят е избран и точката е показана.

Ако  бъде натиснат, прозвучава звуков сигнал и зоновиет индикатор се визуализира статично. При повторно натискане на  прозвучава друг звуков

сигнал, след което се включва тройният нагревател. Индикаторът за тройна зона за готвене светва, обозначавайки нейното включване.

При следващо натискане на  тройната зона на нагревателя отново се изключва. Действията за превключване на двойната и тройната зона се изпълняват по следния начин: включване на двойна зона, включване на тройна зона, всички разширени зони се изключват, включване на двойна зона, включване на тройна зона, включване на двойна зона и т.н...

Задаване на топлинна стойност за готвене с или без топлинно усилване. Всички нагреватели са снабдени с функцията топлинно усилване.



Ако тя е активирана, нагревателят ще работи с максимална мощност за периода на нейното действие, като това зависи от избраната температурна настройка. Върху дисплея се визуализира премигващ символ 'A', редуващ се в интервали от половин секунда със зададената топлинна стойност (напр. 0,5 сек. 'A' и 0,5 сек. '9') върху дисплея на нагревателя. След изтичане на времето на топлинното усилване, се показва единствено стойността на топлинната настройка.

Ако желаете да използвате функцията топлинно усилване за някой от нагревателите, докоснете или плъзнете ниво на нагриване 0, след което докоснете отново ниво на нагриване 9. След задаване на топлинната настройка до ниво 9, нейната стойност върху дисплея ще започне да се редува със символ 'A'. Това означава, че в момента нагревателят работи с температурна настройка 9, заедно с включено топлинно усилване.

Топлинното усилване може да бъде изключено чрез плъзгане до достигане на температурна настройка '0'.

## **Изключване на отделните нагреватели**

Вече избран нагревател може да бъде изключен по 3 различни начина:

- Едновременно въздействие върху дясната и лявата част на плъзгащия се бутон  .
- Намаляване на температурната настройка до '0' чрез натискане на дясната и лявата част на плъзгащия се бутон  .
- С помощта на функцията изключване с таймер за съответния нагревател

## **Функция таймер**

Таймерът разполага със следните характеристики:

Може да управлява едновременно и индивидуално до 4 нагревателя и 1 минутно напомняне (което не се отнася към никой от нагревателите). Всички таймери могат да бъдат използвани единствено в Режим-В. Таймерът може да бъде активиран единствено за активен нагревател, работещ на степен между 1-9. Минутното напомняне е независимо от нагревателите.

За да използвате и двете функции, таймерът трябва да бъде активиран чрез бутон Активиране / деактивиране на таймер .



При първото докосване на  след активиране на нагревателите, управлението предлага минутно напомняне (никой от зоните

индикатори не премигва, всички са включени или изключени).

След второто докосване на , управлението предлага прехвърляне на един от активираните нагреватели чрез премигване на зонов индикатор. Свързаният таймер сигнализира.

При поредно докосване на , следващият таймер по посока на часовниковата стрелка се предлага за добавяне към следващия активен нагревател. Действията продължават в описания ред.

### **Минутно напомняне**

Беззначение дали някой от нагревателите е активиран, минутното напомняне може да бъде включено чрез докосване на . Появява се символът '00' показващ, че таймерът е активен, а точката отдясно на дисплея на таймера показва, че  е добавен за задаване на стойност за таймера.

Минутното напомняне е избрано, когато всички зонов индикатори на таймера са или включени, или изключени (никой от тях не премигва).

Стойността на таймера може да бъде зададена с натискане на .

След успешното задаване на времето за минутно напомняне, таймерът започва стъпково намаляване.

Минутното напомняне не се отменя чрез изключване на уреда или активиране на функцията за заключване на бутоните, а продължава отброяването на минутите до достигане на индикацията за приключване.

Когато таймерът достигне '00', прозвучава аудио сигнал, указващ изтичането на времето.

За да прекратите аудио сигнала е необходимо да натиснете някой от бутоните.

### **Таймер за отделните нагреватели**

Таймерът може да бъде зададен единствено за активирани нагреватели (с температурна настройка между 1-9).

Докоснете веднъж  за активиране на функцията за минутно напомняне. След второто докосване, таймерът е добавен към активирания нагревател. Действието се визуализира чрез премигване на съответния зонов индикатор.

При поредно докосване на , след като първият таймер за нагревател е активиран, управлението на уреда предлага добавяне на таймер към следващия активен нагревател по посока на часовниковата стрелка. Действието се визуализира чрез премигване на съответния зонов индикатор.

Стойността на таймера за нагревателя може да бъде зададена чрез докосване на .

Отброяващият таймер на първия нагревател е визуализиран чрез статично светещия зонов индикатор.

При следващо докосване на  могат да бъдат добавени още таймери към други активирани нагреватели.

10 секунди след последното действие дисплеят на таймера преминава към следващия таймер, който изтича.

Добавянето на този таймер винаги е изобразено чрез премигване на зоновия индикатор. Можете да определите броя на активните таймери чрез броя на статичните визуализирани зонов индикатори.

Чрез превключване на , можете да показвате стойностите на таймера на нагревателя и минутното напомняне. Добавянето винаги се изобразява чрез премигване

на зоновия индикатор. Ако никой от зоновите индикатори не премигва, минутното напомняне се показва в двуцифровия дисплей на таймера.

Всички таймери на нагревателите ще бъдат изтрити, ако преминете в Режим-S с помощта на бутон . Минутното напомняне се запазва до изтичане на зададеното време.

За да изтриете таймер при Режим на работа, трябва първо да го изберете чрез превключване на бутон Активиране / деактивиране на таймер, докато бъде показан. Стойността може да бъде изтрита по два начина:

Стъпково намаляване чрез плъзгане на , до достигане на стойност '00' върху дисплея на таймера.

След като таймерът достигне '00' нагревателят, към който е добавен ще бъде зададен на '0'.

Изтичането на таймера на нагревателя или минутното напомняне ще бъде обозначено чрез звуков сигнал. Той може да бъде отменен с докосване на произволен бутон в знак на потвърждение.



### **Заклучване на бутоните**

Тази функция служи за блокиране на бутоните и поставяне на устройството в режим на безопасност по време на работа. По време на действието му променянето на настройки и режими чрез докосване на сензорния панел, като например увеличаване на

температурата и др. не е възможно. Единственото действие, което може да бъде предприето е изключване на уреда.

Функцията за заключване на бутоните се активира при натискане и задръжане на бутон Заклучване на бутоните  за поне 2 секунди. Действието се потвърждава чрез звуков сигнал. При успешно изпълнение Индикаторът за заключване на бутоните премигва, след което уредът е заключен.

Плотът може да бъде заключен единствено в Режим на работа (Режим-B).

Когато уредът е заключен, единствено бутон  остава функционален. При опит за натискане на някой от другите бутони прозвучава звуков сигнал и индикаторът за заключване премигва, за да покаже, че функцията за заключване на бутоните е активна. Единственото възможно действие е изключване чрез бутон . Ако изключите уреда, не можете да го включите отново без преди това да бъде отключен.

Натиснете и задръжте бутон  за 2 секунди, след което индикаторът за заключване на бутоните ще изчезне. След това действие управлението на плота е активирано и готово за нормална експлоатация.

### **Заклучване против деца**

Тази функция е предназначена за заключване на уреда чрез сложен процес от няколко действия.

Заклучването против деца и последващото отключване са достъпни единствено в Режим-S.

Бутон  трябва да бъде натиснат и задръжан до прозвучаване на звуков сигнал, след това е необходимо лявата

и дясната част на плъзгачия се бутон да бъдат натиснати едновременно за около 0.5 секунди (но не повече от 1 секунда). След това уредът може да бъде заключен с докосване на дясната страна на плъзгачия се бутон. Като потвърждение върху индикаторите за всички 4 нагреватели се изписва 'L'.

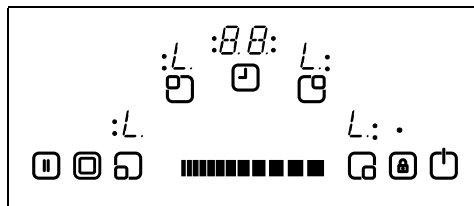

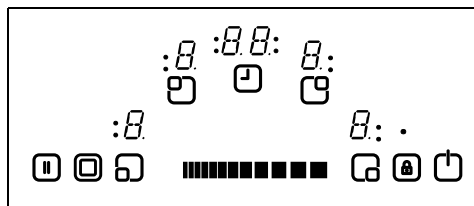

В случай че минутното напомняне все още е активно, то ще продължи до достигане на '00', след което ще прозвучи аудио сигнал. След като изтичането на таймера бъде потвърдено, уредът ще бъде напълно заключен. Докато функцията е активна, никой от бутоните не функционира.

Отключването се изпълнява по същия начин, както и самото заключване. Натиснете и задръжте бутон  до прозвучаването на аудио сигнал, след което задръжте едновременно лявата и дясната част на плъзгачия се бутон за около 0,5 секунди, като след това натиснете лявата му страна. В знак на потвърждение за отключването на уреда, символът 'L' ще изчезне от дисплея.



## Спри и продължи

Функция Спри и продължи служи за поставяне на нагревателите в пауза по време на готвене. Еднократно натискане на бутон Спри и продължи , докато нагревателите работят ги изключва. Следващо натискане на бутон  включва нагревателите.

Функции за безопасност на сензорното управление

Следните функции за безопасност имат за цел да предотвратят нежелани действия с управлението на плота.

## Прекъсване на сензора с цел безопасност

От съображения за предпазване от непредвидено или случайно активиране е включена функцията за наблюдение на сензора.

В случай че един или повече бутони бъдат натиснати за повече от 12 секунди, функцията за наблюдение на сензора издава звуков сигнал за неправилна операция (ако например върху сензора бъде поставен съд или друг предмет, при повреда на сензора и т.н.), след което уредът се изключва.

Изключването за безопасност деактивира управлението на плота и го привежда в Режим-S. Символът 'F' започва да премигва върху дисплеите на всички нагреватели.

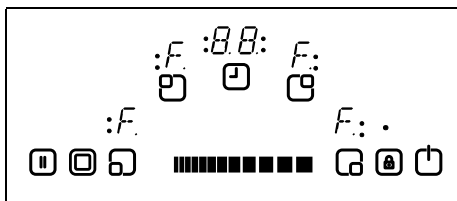

Наличието на остатъчна топлина ще се визуализира върху всички други дисплеи на нагреватели.

Управлението на плота преминава в Режим-S. При това действие прозвучава и аудио сигнал. След 10 минути аудио сигналът ще престане да звучи.

При отсъствие на неправилни действия визуалният и звуковият сигнал се преустановяват.

### **Изключване при прекомерно висока температура**

Поради факта, че сензорното управление е разположено много близо до нагревателите в средната предна част на уреда, е възможно част от неправилно поставен съд да попадне върху бутоните и това да не бъде отчетено от функцията за прекъсване на сензора с цел безопасност, при което плотът би се награл до такава степен, че да не може да бъде докоснат, без да изгорите пръста си.

За предотвратяване на повреда на сензорното управление, уредът наблюдава температурата през цялото време и в случай на прегряване се изключва автоматично.

Върху дисплеите на нагревателите се изписва 't', докато температурата не спадне.

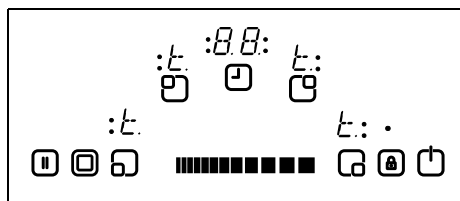

След като температурата спадне, символите 't' изчезват и уредът се връща в Режим-S. Това означава, че плотът може да бъде активиран отново чрез докосване на ☺.

### **Ограничения в продължителността на работа**

Модулът за управление на плота има ограничение за продължителността на работа на нагревателите. Ако топлинната настройка на някой от нагревателите не бъде променена за определен период от време, той бива изключван автоматично (в продължение на 10 секунди върху дисплея се показва '0', след което се визуализира индикацията за остатъчна топлина). Ограничението за продължителност на работата зависи от избраната температурна настройка.

Ако към нагревателя има добавен таймер, върху дисплея на таймера за 10 секунди ще бъде изписано '00', след което ще изгасне.

При автоматично изключване на нагревателите, както е описано по-горе, уредът става отново функционален с максимална зададена продължителност на работа за тази температурна настройка.

### **Остатъчна топлина**

След готвене в стъклокерамичния плот се запазва известно количество

остатъчна топлина. Уредът може да калкулира грубо нагорещаването на стъклото. Ако отчетената температура е по-висока от + 60 °С, това ще бъде показано върху дисплея на съответния нагревател, след като бъде изключен. Дисплеят за остатъчна топлина е визуализиран, докато отчетената температура е по-висока от + 60 °С.

Дисплеят за остатъчна топлина е с най-нисък приоритет и по време на изключване за безопасност на негово място могат да бъдат изобразявани други стойности и кодове за грешка.

Ако след прекъсване на храненето някой от нагревателите е нагорещен до повече от + 60 °С, дисплеят за остатъчна топлина започва да премигва. Премигването ще продължи до изтичане на максималното зададено време или до повторно избиране и активиране на нагревателя.

## ПОЧИСТВАНЕ И ПОДДРЪЖКА

Използването на съдове с груба повърхност на дъното е нежелателно, тъй като те могат да надраскат стъклокерамичната повърхност. Дъната на съдовете трябва да бъдат възможно най-дебели и плоски. Преди употреба се уверявайте, че дъната на съдовете са чисти и сухи.

Винаги поставяйте съда върху зоната за готвене преди да включите уреда. При възможност винаги поставяйте капак върху съда. Дъната на съдовете не трябва да бъдат по-малки или по-големи от зоната за готвене. За постигане на оптимален разход на енергия, повърхностите трябва да съвпадат, както е показано по-долу.

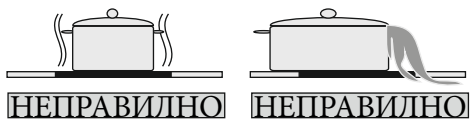
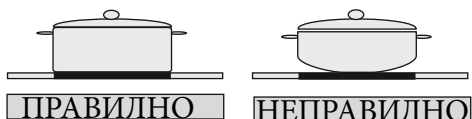

Преди почистване на плота го изключете от електрическата мрежа. След това се уверете, че в уреда няма остатъчна топлина. Стъклокерамичната повърхност е силно устойчива на високи температури. При наличие на остатъчна топлина, върху дисплея



на съответния нагревател премигва 'Н'. Оставете уреда да изстине, за да избегнете изгаряния.

Изчистете замърсяванията от храна и мазнина със стъргалка за прозорци. След това почистете плота, използвайки подходящ препарат и чиста влажна кърпа. Избършете с чиста суха кърпа.

Ако върху плота има разтопено алуминиево фолио или пластмаса, ги почистете незабавно от горещата зона за готвене с помощта на стъргалка. По този начин ще избегнете възможни повреди на покритието. Същото се отнася и при замърсявания със захар или храни, съдържащи захар.

Ако друг вид храна се разтопи върху стъклокерамичното покритие ги почистете, след като уредът изстине. При почистване на покритието използвайте препарат за стъклокерамика или неръждаема стомана.

Не използвайте гъбичка за миене на чинии или други подобни абразивни материали. Те могат да повредят покритието.

Не използвайте химически почистващи препарати, спрейове или белина. Те могат да причинят пожар или избледняване на цвета на плота. Почистете с вода и подходящ препарат.

## **OBSAH:**

POPIS DESKY

BEZPEČNOSTNÍ UPOZORNĚNÍ

INSTALACE

Umístění vaší vestavěné desky

Elektrické zapojení desky

POUŽITÍ

Zapnutí a vypnutí ovládání

Výběr topného prvku

Zapnutí dvojitéch a trojitých zón

Nastavení úrovně vaření s a bez posílení ohřevu

Vypnutí jednotlivých plotýnek

Funkce časovače

Zámek tlačítek

FUNKCE ZABEZPEČNÍ TLAČÍTEK

Odpojení snímače zabezpečení

Přehřátí - Vypnutí

Omezení provozní doby

Funkce zbytkového tepla

ČIŠTĚNÍ A PÉČE

## POPIS DESKY

Vážený zákazníku,

Je důležité, abyste si tento návod přečetli a využili tak jeho nejlepší výkonnosti a delší životnosti. Doporučujeme, abyste si tento návod uchovávali k budoucímu použití. Na vaši novou desku se vztahuje záruka. Tato záruka platí pouze v případě, že spotřebič byl nainstalován a provozován v souladu s pokyny k provozu a instalaci, které jsou popsány v tomto návodu.

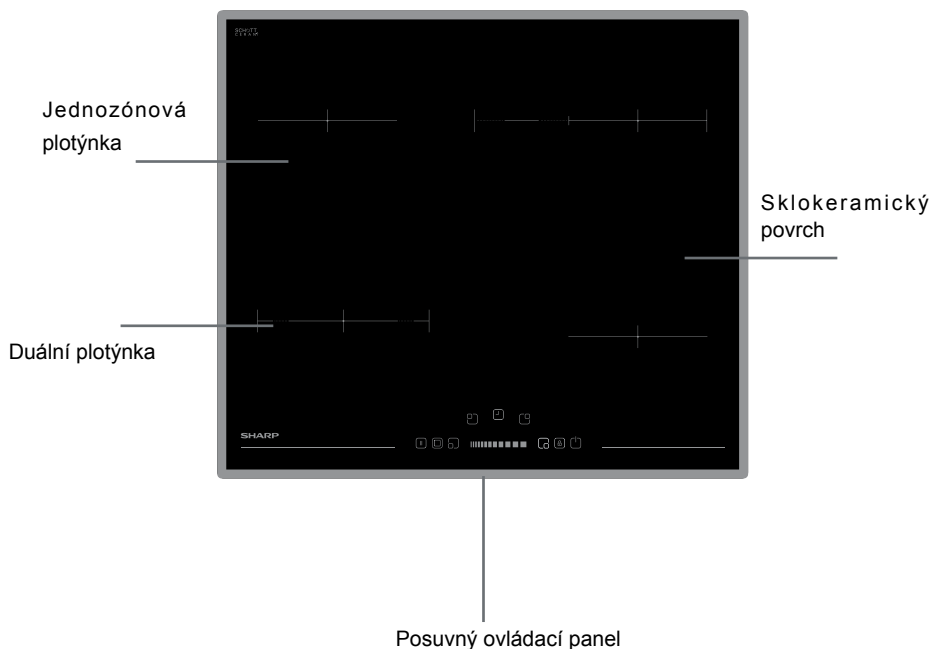

**Poznámka:** Vzhled vaší varné desky může být jiný než výše zobrazený mode, a to s ohledem na její konfiguraci.

## **BEZPEČNOSTNÍ UPOZORNĚNÍ**

TYTO POKYNY SI PŘEČTĚTE PEČLIVĚ JEŠTĚ NEŽ ZAČNETE SPOTŘEBIČ POUŽÍVAT A UCHOVEJTE JE NA PRAKTICKÉM MÍSTĚ, KDE JE V PŘÍPADĚ POTŘEBY NALEZNETE.

TENTO NÁVOD K POUŽITÍ JE PŘIPRAVEN PRO VÍCE NEŽ JEDEN MODEL. VÁŠ SPOTŘEBIČ NEMUSÍ MÍT NĚKTERÉ Z FUNKCÍ UVEDENÝCH V TOMTO NÁVODU. BĚHEM ČTENÍ NÁVODU VĚNUJTE POZORNOST VÝRAZŮM, KTERÉ MAJÍ OBRÁZKY.

### **Obecná bezpečnostní upozornění**

- Tento spotřebič mohou používat děti starší 8 let a osoby s omezenými tělesnými, smyslovými nebo mentálními schopnostmi anebo osoby bez příslušných znalostí a zkušeností, pokud jsou pod dozorem nebo byly poučeny o bezpečném užívání tohoto přístroje a chápou související nebezpečí. Děti si se zařízením nesmí hrát. Čištění a údržba nesmí být prováděny dětmi

bez dohledu dospělé osoby.

- **VAROVÁNÍ:** Spotřebič a dostupné části se při používání zahřívají. Dávejte pozor, abyste se nedotkli topných prvků. Děti do 8 let věku udržujte mimo dosah nebo pod stálým dohledem.
- **VAROVÁNÍ:** Vaření bez dozoru, při kterém používáte tuk nebo olej může být nebezpečné a může způsobit požár. NIKDY se nepokoušejte uhasit oheň vodou, ale vypněte spotřebič a poté plamen zakryjte pokličkou nebo hasicí rouškou.
- **V A R O V Á N Í :** Nebezpečí požáru: na povrchu určeném k vaření neskladujte žádné předměty.
- **VAROVÁNÍ:** Je-li povrch nalomený,

- vypněte spotřebič, abyste tak předešli možnosti úrazu elektrickým proudem.
- V případě varných desek s krytem je třeba před otevřením odstranit cokoli, co je na něm vylitého. Před zavřením krytu je nutné nechat varnou desku zchladnout.
  - Spotřebič by se neměl spínat pomocí externího časovače nebo samostatného dálkového ovládání.
  - Nepoužívejte drsné abrazivní čisticí prostředky nebo ostré kovové stěrky na čištění skla dvířek trouby, protože mohou poškrábat povrch, což může vést k poničení skla nebo poškození povrchu.
  - K čištění spotřebiče nepoužívejte parní čističe.
  - Váš spotřebič je vyrobený v souladu se všemi platnými a mezinárodními směrnici a nařízeními.
  - Údržbu a opravy musí provádět pouze autorizovaní servisní technici. Instalace a opravy prováděné neautorizovanými technikami vás mohou ohrozit. Jakákoli úprava nebo změna specifikací spotřebiče je nebezpečná.
  - Před instalací se ujistěte, zda lokální distribuční sítě (druh plynu a tlak plynu nebo elektrické napětí a kmitočet) jsou kompatibilní s požadavky spotřebiče. Požadavky pro tento spotřebič jsou uvedeny na štítku.
  - **UPOZORNĚNÍ:** Tento spotřebič je navržen pouze k vaření potravin a je určen pouze k domácímu použití a nesmí být použit k žádnému jinému účelu nebo v jiném prostředí, například k nedomácímu použití nebo v komerčním prostředí nebo k vytápění místnosti.
  - K zajištění vaší bezpečnosti je třeba přijmout veškerá možná bezpečnostní opatření. Vzhledem k tomu, že se sklo může rozbít, musíte dávat během čištění pozor, abyste sklo nepoškrábali. Dejte pozor, abyste příslušenstvím nenarazili do skla.
  - Během instalace zkontrolujte, zda není napájecí kabel zaklíněný. Je-li napájecí kabel poškozený, musí být vyměněn výrobcem, jeho servisním zástupcem nebo podobně kvalifikovanou osobou,

aby se tak předešlo nebezpečí.

### **Upozornění k instalaci**

- Spotřebič nespouštějte dokud nebude zcela nainstalovaný.
- Spotřebič musí nainstalovat a uvést do provozu autorizovaný technik. Výrobce nezodpovídá za jakékoli škody, které mohou být způsobeny vadným umístěním a instalací provedenou neautorizovanými osobami.
- Když spotřebič rozbalíte, zkontrolujte, zda se během přepravy nepoškodil. V případě jakéhokoli defektu; spotřebič nepoužívejte a okamžitě kontaktujte zástupce kvalifikovaného servisu. Vzhledem k tomu, že materiály použité k balení (nylon, spony, polystyrén, atd.) mohou mít na děti nežádoucí účinky, je třeba je okamžitě shromáždit a odstranit.
- Svůj spotřebič chraňte před atmosférickými vlivy. Nevystavujte ho slunci, dešti, sněhu, atd.
- Materiály obklopující spotřebič (skříň) musí dokázat vydržet teplotu minimálně 100°C.
- Během použití
- Je-li spotřebič spuštěný, nedávejte na něj nebo do jeho blízkosti hořlavé materiály.
- Během vaření s tekutými nebo pevnými tuky spotřebič neopouštějte. V důsledku extrémního zahřátí se mnohou vznítit. Na plameny způsobené olejem nikdy nelijte vodu. Abyste udusili plamen, který zapříčinil olej, zakryjte pánev pokličkou

a vypněte plotýnku.

- Hrnce vždy umístěte doprostřed varné zóny a rukojeti otočte do bezpečné pozice, aby nebylo možné hrnce převrhnout.
- Nebudete-li spotřebič delší dobu používat, odpojte ho. Hlavní spínač vypněte. Když spotřebič nepoužíváte, vypněte i přívod plynu.
- Když se spotřebič nepoužívá, vždy zkontrolujte, zda jsou ovládací tlačítka nastavená do pozice "0" (stop).
- Teplota spodní části varné desky se může během provozu zvyšovat. Proto je třeba pod produkt nainstalovat desku.
- Čištění a údržba
- Před čištěním nebo údržbou vždy spotřebič vypněte. Můžete spotřebič odpojit ze sítě nebo vypnout hlavní vypínač.
- Při čištění ovládacího panelu nesnímejte ovladače.
- **ABYSTE ZACHOVALI EFEKTIVITU A BEZPEČNOST VAŠEHO SPOTŘEBIČE, DOPORUČUJEME, ABYSTE VŽDY POUŽILI ORIGINALNÍ NÁHRADNÍ ČÁSTI A V PŘÍPADĚ POTŘEBY KONTAKTOVALI POUZE NAŠE AUTORIZOVANÉ SERVIY.**

## INSTALACE

Elektrické zapojení této desky musí provést zaměstnanci autorizovaného servisu nebo kvalifikovaný elektrikář, v souladu s pokyny v tomto průvodci a v souladu s platnými směrnici.

- Než spotřebič zapojíte do sítě, zkontrolujte, zda máte odpovídající napětí, jehož hodnoty jsou uvedeny na informačním štítku a v dostupných informacích.
- Je třeba dodržet zákony, nařízení, směrnice a normy platné v zemi použití (bezpečnostní směrnice, správná recyklace v souladu s předpisy, atd.).

### Umístění vestavěné desky

Po vyjmutí spotřebiče a jeho příslušenství z obalu zkontrolujte, zda není varná deska poškozená. Máte-li podezření na poškození, spotřebič nepoužívejte a okamžitě kontaktujte zaměstnance autorizovaného servisu nebo kvalifikovaného elektrikáře.

Tato vestavěná deska musí být zasunuta do výřezu na pracovní ploše.

Vytvořte otvor s rozměry vyznačenými na dalším obrázku. Vzdálenost mezi zadním okrajem desky a sousedními stěnami závisí na povrchu stěn. V blízkosti desky nepoužívejte snadno hořlavé materiály, např. závěsy, papír, prosím.

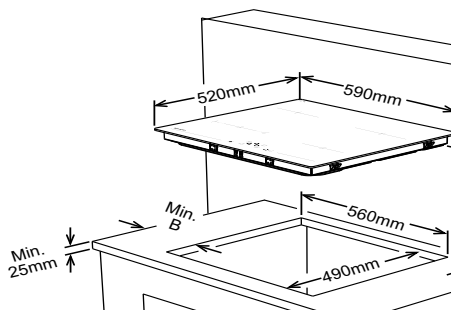

Sousední stěny	A (mm)	B (mm)
Hořlavá / Nehořlavá	50	50

- Okolo spodního okraje spotřebiče, podél vnější hrany skleněného keramického panelu použijte jednorannou lepicí těsnicí pásku. Nenatahujte ji.
- Na boční stěny produktu našroubujte 4 montážní vzpěry.

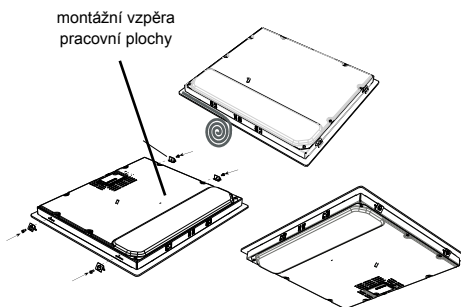

## Elektrické zapojení desky

- Než budete s elektrickým zapojením pokračovat, zkontrolujte, zda přípustné zatížení systému a zásuvky odpovídá maximálním hodnotám na varné desce.
- Elektrická instalace a napájecí konektor musí být uzemněny a musí splňovat bezpečnostní směrnice.
- Není-li k dispozici žádný okruh a spínač s pojistkou, je třeba, aby je zkušený elektrikář nainstaloval ještě před zapojením varné desky.
- Spínač s pojistkou musí být po instalaci varné desky snadno dostupný.
- Nepoužívejte adaptéry, rozdvojky a/ nebo prodlužovací kabely.
- Do napájecího okruhu je třeba nainstalovat jistič okruhu s mezerou mezi kontakty minimálně 3 mm, výkonem 20 A.
- V případě sklokeramické desky s dotykovým ovládním musí být kabel H05VV-F 3X2,5 mm<sup>2</sup> / 60227 IEC 53. Nákres zapojení naleznete v zadní části spotřebiče.
- Během instalace používejte izolované kabely. Nesprávné zapojení může váš spotřebič poškodit. Na takové škody se nevztahuje záruka.
- Všechny opravy na zařízení musí provést zaměstnanec autorizovaného servisu nebo kvalifikovaný elektrikář.

- Před každou údržbou spotřebič odpojte. Chcete-li provést opakované zapojení, postupujte podle nákresu zapojení.

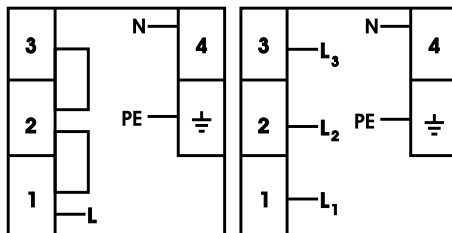

3x2,5 mm<sup>2</sup> 220V~  
3x2,5 mm<sup>2</sup> 230V~  
3x2,5 mm<sup>2</sup> 240V~

5x1.5 mm<sup>2</sup> 380V 3N~  
5x1.5 mm<sup>2</sup> 400V 3N~  
5x1.5 mm<sup>2</sup> 415V 3N~

/

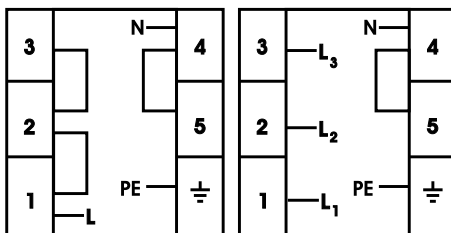

3x2,5 mm<sup>2</sup> 220V~  
3x2,5 mm<sup>2</sup> 230V~  
3x2,5 mm<sup>2</sup> 240V~

5x1.5 mm<sup>2</sup> 380V 3N~  
5x1.5 mm<sup>2</sup> 400V 3N~  
5x1.5 mm<sup>2</sup> 415V 3N~

Zapojení napájecího kabelu se může lišit podle typu svorkovnice.



# POUŽITÍ

Spotřebič se ovládá dotykovými tlačítky a funkce jsou potvrzovány na displeji a akustickými signály.

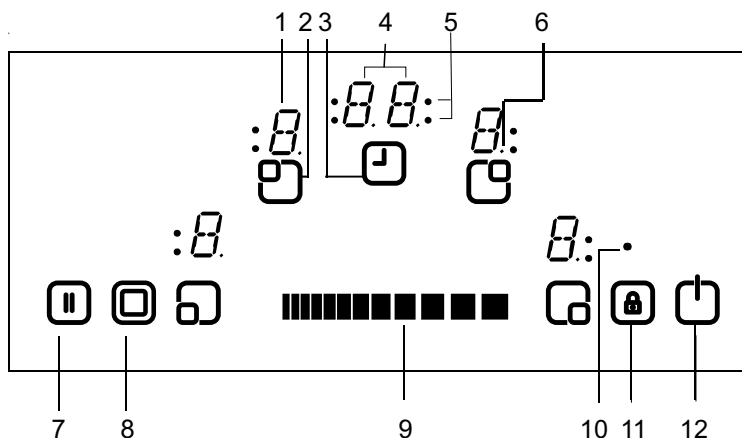

- |  |  |
|--|--|
| 1 - Displej plotýnky                       | 7 - Zastavit/Spustit                     |
| 2 - Aktivovat/Deaktivovat plotýnku         | 8 - Výběr duální/trojité zóny            |
| 3 - Aktivovat/Deaktivovat časovač          | 9 - Nastavení tepla/Prodloužení časovače |
| 4 - Displej časovače                       | 10 - Kontrolka zámku tlačítek            |
| 5 - Kontrolky varné zóny / Funkce časovače | 11 - Zámek tlačítek                      |
| 6 - Desetinná čárka                        | 12 - Zap./Vyp.                           |

Pohotovostní režim	S-režim	Napájí se ovládání desky a všech varných ploch, displej pro zbytkové teplo je aktivní.
Provozní režim	Režim B	Minimálně jedna varná plocha ukazuje nastavení tepla v rozmezí "0" a "9".
Režim Zamknuto	Režim VR	Ovládání varné desky je zamknuto.

## POPIS REŽIMU



## Zapnout a vypnout spotřebič

Je-li spotřebič v pohotovostním režimu, po stisknutí tlačítka Zap./Vyp.  minimálně po dobu 1 sekundy přejde do provozního režimu. Zvukový signál potvrdí úspěšné provedení operace.

Na všech varných plochách se zobrazí "0" a všechny desetinné čárky blikají (1 sekundu svítí, 1 sekundu jsou vypnuté).



Pokud během 10 sekund nedojde k žádné činnosti, displej všech varných ploch se vypne.

Jsou-li displeje vypnuté, varné plochy se nastaví do pohotovostního režimu.

Je-li  stisknuto déle než 2 sekundy (v provozním režimu), spotřebič se vypne a znovu přejde do pohotovostního režimu. Spotřebič lze vypnout stisknutím ; a to i tehdy, jsou-li současně stisknuta jiná tlačítka.

Je-li na varné ploše zbytkové teplo, bude to vyznačeno v odpovídající části displeje.

## Výběr varné plochy

Pokud vyberete určitou varnou plochu a použijete k tomu tlačítko Aktivovat/Deaktivovat varnou plochu , rozblíká se desetinná čárka na odpovídajícím displeji. U vybrané varné plochy můžete nastavit úroveň tepla v rozmezí 1-9, pomocí tlačítek pro nastavení tepla .

Tlačítko musí být stisknuto do 3 sekund, v opačném případě se výběr vymaže a desetinná čárka se nezobrazí). Pokud do 10 sekund nedojde k žádné jiné operaci, varná plocha přejde zpět do pohotovostního režimu.

Nastavení tepla lze vždy změnit stisknutím , v rozmezí 1-9.

Po každém stisknutí tlačítka nebo po každé změně displeje se ozve zvukový signál.

Zapnutí duálních a trojitých zón (k dispozici pouze u některých modelů)

## Zapnutí duální zóny

Aktivace duální zóny se provede po výběru požadované plotýnky spuštěním . Je potvrzena zvukovým signálem. Ve stejnou dobu se rozsvítí kontrolka odpovídající duální zóny. Druhým stisknutím se stav duální zóny přepne: změní se ze zapnutí duální zóny na vypnutí zóny a opačně.

V takovém případě lze aktivovat pouze rozšíření zóny, po nastavení rozmezí 1-9 na základní zóně plotýnky.

## Zapnutí trojitých zón

Duální nebo trojitou zónu lze zapnout pouze je-li základní zóna plotýnky nastavená v rozmezí 1-9 a plotýnka je zvolená - v takovém případě svítí tečka.

V případě stisknutí  se ozve zvukový signál a rozsvítí se kontrolka duální zóny.

Dojde-li k opakovanému stisknutí  , ozve se další akustický signál a zapne se trojitá plotýnka. Rozsvítí se kontrolka trojitě zóny a trojitá zóna se začne napájet.

Po opakovaném stisknutí  se trojitá zóna plotýnky znovu vypne. Každá změna stavu způsobí změnu dvojitých/trojitých zón (duální zóna se zapne, trojitá zóna se zapne, všechny rozšířené zóny se vypnou, duální zóna se zapne, trojitá zóna se zapne, duální zóna se zapne, atd. ...).

Úroveň vaření nastavte s a bez posílení ohřevu. Všechny plotýnky jsou vybaveny funkcí posílení ohřevu.



Je-li tato funkce aktivní, potom bude plotýnka spuštěna při maximálním výkonu po dobu, která závisí na vybraném nastavení. To je vyznačeno blikajícím [1]“A”{2} střídajícím nastavenou hodnotu (např. 0,5 s “A” a 0,5 s “9”) na displeji varné plochy. Jakmile posílení ohřevu skončí, zobrazí se pouze nastavení ohřevu.

Má-li být funkce posílení použita na plotýnku, než přepnete úroveň ohřevu na 9, nejprve ji přesuňte na úroveň 0. Po nastavení úrovně ohřevu na úroveň 9 se zobrazí blikající "A". To znamená, že úroveň 9 a posílení ohřevu je v tuto chvíli aktivní.

Posílení ohřevu lze vypnout posunutím dokud se nezobrazí nastavení tepla "0".

## Vypnutí jednotlivých plotýnek

Varnou plochu lze vypnout třemi různými způsoby:

- Současný provoz pravé a levé části tlačítka  .
- Snížení nastavení ohřevu na "0", stisknutím levé a pravé části tlačítka  .
- Použití funkce časovače, na odpovídající ploše

## Funkce časovače

Časovač má následující funkce:

Ovládání dokáže současně spustit maximálně 4 časovače a 1 minutku (která není přiřazena žádné varné ploše). Všechny časovače lze použít pouze v režimu B. Časovač lze přiřadit pouze aktivní varné ploše, spuštěné na úrovni 1-9. Funkce minutky není závislá na žádné z varných ploch.

Abyste mohli použít obě funkce, je třeba zapnout funkci časovač, pomocí tlačítka Aktivovat/Deaktivovat časovač .



Po prvním stisknutí  se aktivují varné plochy a ovládání navrhne použití funkce minutky (žádná z kontrolky varné zóny neblíká, všechny jsou zapnuté nebo vypnuté).

Když stisknete  podruhé, ovládání navrhne přiřazení jedné z aktivních varných ploch a to rozblíknutím kontrolky

varné zóny. Nyní se označí propojení časovače.

Když znovu stisknete , navrhne se se přiřazení časovače další aktivní varné ploše. A tak dále...

## Minutka

Bez ohledu na to, zda je varná plocha aktivovaná nebo ne, minutku lze spustit stisknutím . Na znamení toho, že je časovač aktivní, se zobrazí "00" a tečka v pravé části displeje časovače značí, že došlo k propojení  pro účely nastavení hodnoty časovače.

Minutka se vybere jsou-li všechny kontrolky varné zóny zapnuté nebo vypnuté (žádná z kontrolky varné zóny neblíká).

Hodnotu časovače lze nastavit pomocí .

Po úspěšném nastavení délky minutky se zahájí odpočítávání času.

Minutka se nevypne vypnutím spotřebiče nebo aktivací funkce zámku, bude pokračovat dokud nedosáhne svého konce.

Po dosažení "00" upozorní na vypršení času zvukový signál.

Chcete-li zvukový signál zastavit, musíte stí

sknout libovolné tlačítko.

## Časovač varné plochy

Časovače varné plochy lze nastavit pouze pro aktivované varné plochy (úroveň varné plochy musí být nastavena v rozmezí 1-9).

První stisknutí  aktivuje minutku. Po druhém stisknutí se přiřadí časovač aktivované varné ploše. Navrhované přiřazení se vyznačí na kontrolce varné plochy, která se rozbliká.

Opakované stisknutí  po aktivaci prvního časovače přiřadí časovač varné ploše ve směru hodinových ručiček. Doporučení přiřazení je označeno blikající kontrolkou varné zóny.

Stisknutím  lze nastavit časovač varné plochy.

Spuštěný časovač první varné plochy se označí statickým rozsvícením kontrolky varné zóny.

Opakované stisknutí  přiřadí časovač dalším aktivovaným varným plochám.

10 sekund po poslední operaci se na displeji zobrazí časovač, který vyprší jako další.

Přiřazení časovač je vždy označeno blikající kontrolkou varné zóny. Počet spuštěných časovačů lze identifikovat podle počtu rozsvícených kontrolky varné zóny.

Stisknutím  můžete zobrazit hodnoty časovače varných zón a minutky. Přřazení se vždy označí blikáním.

Ukazatel varné zóny. Pokud neblíká žádná kontrolka varné zóny, čas minutky se zobrazí na dvoumístném displeji časovače.

Všechny časovače lze vymazat vypnutím spotřebiče pomocí tlačítka . Minutka se nevymaže, bude pokračovat dokud nevyprší.

Chcete-li v provozním režimu vymazat časovač, musíte vybrat časovač pomocí tlačítka Aktivovat/Deaktivovat časovač. Tuto hodnotu lze vymazat dvěma různými způsoby:

- Tlačítko  postupně posunujte, dokud se na displeji časovače nezobrazí "00".

Poté, co časovač varné plochy dosáhne "00", přřazená úroveň se nastaví na "0".



Konec časovače varné plochy nebo minutky oznámí akustický signál. Akustický signál ukončíte stisknutím libovolného tlačítka.

## **Zámek tlačítek**

Funkce zámku tlačítek slouží k blokování a nastavení spotřebiče do úsporného režimu. Po jeho aktivaci nelze provádět úpravy, např. nastavení tepla a další. Jediné, co lze udělat, je vypnutí spotřebiče.

Funkce zámku je aktivní, dojde-li ke stisknutí tlačítka Zámek tlačítek  po dobu minimálně 2 sekund. Aktivace se potvrdí zvukovým signálem. Po úspěšném dokončení se kontrolka zámku tlačítek rozblíká a varná plocha se zamkne.

Varnou plochu lze zamknout pouze v provozním režim (režim B).

Je-li varná plocha zamknutá, použít lze pouze tlačítko , všechna ostatní tlačítka jsou zablokována. Dojde-li v režimu blokace ke stisknutí jiného tlačítka, ozve se akustický signál a rozblíká se kontrolka Zámek tlačítek, na znamení aktivované funkce zámku tlačítek. Jediné, co můžete udělat, je vypnout spotřebič pomocí tlačítka . Ale pokud spotřebič vypnete, nemůžete ho zapnout aniž byste spotřebič odemkli.

Po stisknutí  po dobu 2 sekund kontrolka Zámek tlačítek zmizí. Nyní je ovládání varné desky odemknuto a může normálně fungovat.

## **Dětský zámek**

Funkce dětského zámku se používá k uzamknutí spotřebiče v komplikovaném procesu o více krocích.

Zamknutí a odemknutí je k dispozici pouze v pohotovostním režimu.

Nejprve je třeba stisknout , dokud se neozve zvukový signál, potom je třeba

stisknout pravou a levou část tlačítka, minimálně na 0,5 sek., ale max. na 1 sekundu. Potom lze spotřebič zamknout. Jako potvrzení se na všech 4 plotýnkách zobrazí "L".

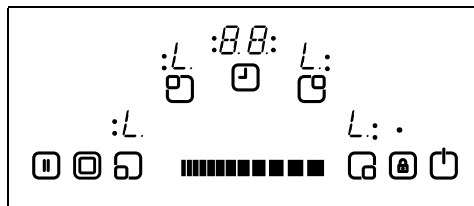

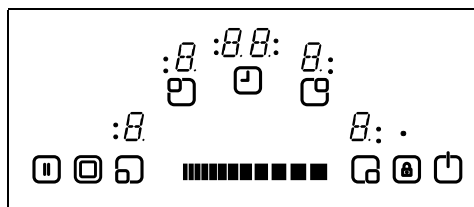

V případě, že je stále spuštěná minutka, bude pokračovat dokud nedosáhne "00" a časovač zapípá. Po potvrzení ukončení časovače se spotřebič zcela zamkne. Je-li spotřebič zamknutý, nelze použít žádné z jeho tlačítek.

Dětský zámek lze deaktivovat stejným způsobem, jakým se aktivuje. Stiskněte  dokud se neozve zapípání, potom přidrže levou a pravou část tlačítka, minimálně na 0,5 sekundy, poté se dotkněte pouze levé části. Na potvrzení úspěšného odemknutí okamžitě zmizí symbol "L".



## Stop & Go

Funkce Stop & Go (Zastavit a jít) se používá k pozastavení provozu plotýnek během vaření. Zatímco jsou plotýnky spuštěné, při stisknutí tlačítka Stop & Go  se všechny plotýnky vypnou. Po stisknutí  se všechny plotýnky zapnou.

Bezpečnostní funkce dotykového ovládání

Aby se předešlo nežádoucímu provozu varných ploch, máte k dispozici následující bezpečnostní funkce.

## Odpojení snímače zabezpečení

Aby se předešlo nežádoucímu, náhodnému provozu spotřebiče, je spotřebič vybavený monitorováním snímače.

V případě, že dojde ke stisknutí jednoho nebo více tlačítek po dobu delší než 12 sekund, spustí se snímač monitorování, který akusticky oznámí, že došlo ke špatnému provozu (hrnec nebo jiný předmět umístěný na tlačítko, selhání snímače, atd.) a spotřebič se vypne.

Bezpečnostní vypnutí způsobí, že se ovládání varné plochy přepne do režimu S. Na všech displejích se rozbliká "F".

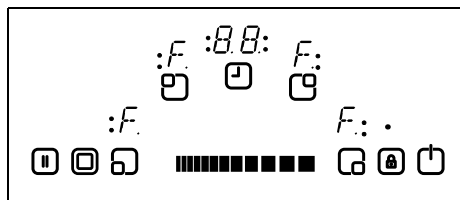

V případě zbytkového tepla se tato informace zobrazí i na ostatních displejích.

Ovládání potom přejde do režimu S. Ve stejný okamžik se ozve akustický signál. Po 10 minutách se akustický signál vypne.

Pokud již nedojde k žádnému chybnému provozu, jak vizuální, tak akustický signál zmizí.

### Vypnutí nadměrné teploty

Vzhledem k tomu, že se ovládání nachází v blízkosti varné plochy, může dojít k tomu, že hrnec bude nesprávně umístěn i na část ovládání a nezjistí ho snímač bezpečnostního vypnutí (nezahrnuje tlačítko) a deska se rozehřeje na velmi vysokou teplotu, díky čemuž se nemůžete skla a ovládání dotknout, aniž byste se nepopálili.

Abyste předešli poškození ovládání, ovládání neustále monitoruje teplotu a v případě přehřátí se vypne.

Na displeji se zobrazí čtyřmístný údaj s písmenem "t", a to dokud se teplota nesníží.

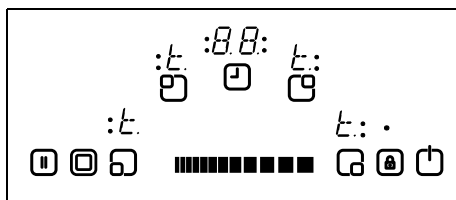

Poté, co teplota klesne, "t" zmizí a ovládání přejde zpět do režimu S. To znamená, že uživatel může spotřebič znovu zapnout, stisknutím (C).

### Omezení provozní doby

Ovládání desky má své omezení provozní doby. Pokud po určitou dobu nedošlo ke změně nastavení ohřevu, potom se ohřev automaticky vypne (po dobu 10 sekund se zobrazí "0", potom se vyznačí zbytkové teplo). Omezení provozní doby závisí na vybraném nastavení ohřevu.

Je-li s varnou plochou spojený časovač, na displeji se po dobu 10 sekund zobrazí "00". Poté se časovač vypne.

Po automatickém vypnutí varné plochy, jak je popsáno výše, lze varnou plochu spustit znovu a použije se maximální provozní čas pro toto nastavení.

### Funkce zbytkového tepla

Po ukončení vaření je sklokeramická deska i nadále teplá, jde o tzv. zbytkové teplo. Ovládání dokáže zhruba vypočítat, jak je sklo horké. Je-li vypočítaná teplota vyšší než 60 ° C, potom se to vyznačí

na odpovídajícím displeji, poté, co se ovládání varné plochy vypne. Ukazatel zbytkového tepla se zobrazí dokud teplota neklesne pod 60 ° C.

Ukazatel zbytkového tepla má nejnižší prioritu a přepíše se každou další hodnotu, během bezpečnostního vypnutí a zobrazení chybového kódu.

Po opakovaném zapojení do sítě po přerušení napájení se rozbliká kontrolka zbytkového tepla, pokud bylo na příslušné plotýnce zbytkové teplo vyšší než 60 ° C ještě než došlo k přerušení napájení. Displej se rozbliká dokud neuplyne čas pro max. zbytkové teplo nebo bude-li tato plotýnka vybrána a aktivována.

## ČIŠTĚNÍ A PÉČE

Nesmí být používáno nádobí s drsným dnem, neboť by mohlo poškrábat sklokeramický povrch. Dno nádobí musí být co nejvíce rovné a silné. Před použitím zkontrolujte, zda je dno nádobí čisté a suché.

Nádobí na varnou plochu dejte ještě než ji zapnete. Je-li to možné, vždy dejte na nádobí pokličky. Dno nádobí nesmí být menší nebo větší než varné plochy, musí mít správnou velikost, jak je vyznačeno níže.

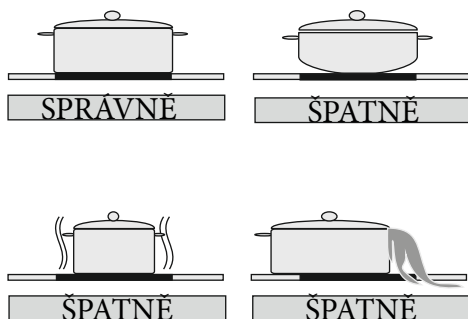

Než začnete s čištěním desky nejdříve ji odpojte ze sítě. Potom zkontrolujte, zda spotřebič nevydává žádné zbytkové teplo. Sklokeramika je velmi odolná vysokým teplotám a přehřátí. Je-li ve spotřebiči zbytkové teplo, na displeji se zobrazí blikající "H". Abyste předešli popáleninám, nechte spotřebič vychladnout.

Rozlité potraviny a tuk odstraňte škrabkou na okna. Potom desku otřete vhodným čisticím přípravkem a vyčistěte navlhčeným hadříkem. Spotřebič otřete čistým, suchým hadříkem.



Pokud se na povrch desky omylem přichytí hliníková nebo plastová fólie, je třeba, abyste je z horké varné plochy okamžitě odstranili pomocí škrabky. Tak předejdete možnému poškození povrchu. To se rovněž týká cukru nebo potravin obsahujících cukr, který se může rozlít na plotýnku.

V případě, že se na povrchu desky přichytily potraviny, nechte spotřebič vychladnout a nečistoty poté odstraňte. Při čištění povrchu použijte čisticí přípravek na sklokeramiku nebo nerezovou ocel.

K čištění sklokeramiky nepoužívejte utěrky ani drátěnky. Tyto materiály mohou způsobit poškození povrchu.

Na sklokeramiku nepoužívejte chemické čisticí přípravky, spreje nebo odstraňovače skvrn. Tyto materiály mohou způsobit požár nebo změnu barevného odstínu sklokeramiky. Čistěte vodou a kapalným čisticím přípravkem.

# **INHALT**

BESCHREIBUNG DER KOCHFLÄCHE

SICHERHEITSHINWEISE

INSTALLATION

Positionierung Ihrer Einbaukochfläche

Elektroanschluss Ihrer Kochfläche

VERWENDUNG

Die Steuerung ein- und ausschalten

Kochzone auswählen

Doppel- und Dreifachzonen einschalten

Einstellung der Hitze ohne und mit Hitze-Boost

Einzelne Kochzonen ausschalten

Zeitschaltuhr

Schloss

TOUCH-BEDIENUNG SICHERHEITSFUNKTIONEN

Sensor Sicherheitsabschaltung

Überhitzungsabschaltung

Betriebszeitbeschränkungen

Resthitzefunktionen

REINIGUNG UND PFLEGE

# BESCHREIBUNG DER KOCHFLÄCHE

Sehr verehrte/r Kunde/in,

Es ist wichtig, dass Sie sich dieses Handbuch sorgfältig durchlesen, um die beste Leistungen und eine lange Lebensdauer Ihres Gerätes zu erreichen. Wir empfehlen Ihnen, dieses Handbuch zum späteren Nachschlagen aufzuheben.

Ihre neue Kochfläche ist mit einer Garantie ausgestattet und wird lange funktionieren. Diese Garantie gilt jedoch nur, wenn das Gerät gemäß den Betriebs- und Installationsmitteilungen, die in diesem Handbuch aufgeführt sind, installiert und verwendet wird.

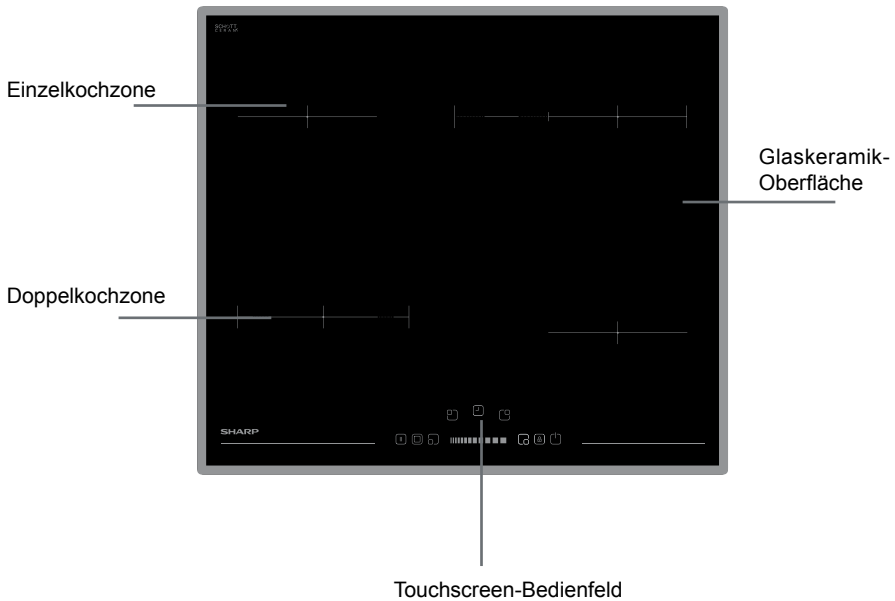

**Hinweis:** Wegen seiner Ausstattung kann Ihre Kochfläche im Aussehen von dem oben gezeigten Modell abweichen.

## **SICHERHEITSHINWEISE**

LESEN SIE SICH DIESE ANLEITUNG VOLLSTÄNDIG UND SORGFÄLTIG VOR DER VERWENDUNG IHRES GERÄTS DURCH UND BEWAHREN SIE SIE FÜR SPÄTER AN EINEM LEICHT ERREICHBAREN ORT AUF.

DIESES HANDBUCH WURDE FÜR MEHR ALS EIN MODELL ERSTELLT. IHR GERÄT MUSS NICHT ALLE DER EIGENSCHAFTEN HABEN, DIE IN DIESEM HANDBUCH BESCHRIEBEN SIND. ACHTEN SIE BEIM LESEN DIESER ANLEITUNG AUF FORMULIERUNGEN MIT FUSSNOTEN.

### **Allgemeine Sicherheitshinweise**

- Das Gerät darf von Kindern ab 8 Jahren und Menschen mit verringerten körperlichen, sensorischen oder mentalen Fähigkeiten oder Fehlen von Erfahrung und Wissen nur dann bedient werden, wenn Sie eine Einweisung oder Anweisungen zur sicheren Handhabung des Geräts erhalten haben und die damit verbundenen Gefahren kennen. Kinder dürfen nicht mit dem Gerät spielen. Die Reinigung und Wartung

sollte von Kindern nicht ohne Aufsicht ausgeführt werden.

- **ACHTUNG!** Während des Betriebs wird das Gerät und seine berührbaren Teile heiß. Passen Sie auf, dass Sie nicht die Heizelemente berühren. Kinder unter 8 Jahren sollten ferngehalten werden, es sei denn, sie sind ständig unter Aufsicht.
- **ACHTUNG!** Ein unbeaufsichtigtes Braten mit Fett oder Öl kann gefährlich sein und zu einem Brand führen. Löschen Sie ein Feuer NIEMALS mit Wasser, sondern schalten das Gerät aus und ersticken die Flamme z. B. mit einem Deckel oder einer Feuerdecke.
- **ACHTUNG!** Brandgefahr: Legen Sie keine Gegenstände auf den Kochflächen ab.
- **ACHTUNG!** Wenn die Oberfläche gerissen ist, schalten Sie das Gerät

- aus, um einen Stromschlag zu vermeiden.
- Bei Kochflächen, die mit einer Abdeckung ausgestattet sind, sollten Sie Verschmutzungen vor der Öffnung des Deckels entfernen. Bevor Sie den Deckel wieder schließen, müssen Sie die Kochfläche auskühlen lassen.
  - Das Gerät ist nicht für die Bedienung mit einer externen Zeitschaltuhr oder getrennten Fernbedienung vorgesehen.
  - Verwenden Sie keine Scheuermittel oder scharfe Metallschaber, um die Glastür des Backofens und andere Oberflächen zu reinigen, da diese die Oberfläche zerkratzen, was zum Splintern des Glases oder Schäden an der Oberfläche führen kann.
  - Verwenden Sie zur Reinigung des Geräts keinen Dampfreiniger.
  - Ihr Gerät wurde nach allen geltenden nationalen und internationalen Normen und Vorschriften hergestellt.
  - Wartungs- und Reparaturarbeiten dürfen nur von autorisierten Servicetechnikern durchgeführt werden. Wartungs- und Installationsarbeiten, die nicht von autorisierten Technikern durchgeführt wurden, können Sie in Gefahr bringen. Es ist gefährlich, die Spezifikationen des Geräts in jeglicher Weise zu verändern oder abzuändern.
  - Vor dem Einbau müssen Sie die örtlichen Energieversorgungsbedingungen prüfen (Art des Gases, Gasdruck oder elektrische Spannung und Frequenz) und dass die Voraussetzungen mit dem Gerät kompatibel sind. Die Voraussetzungen für dieses Gerät sind auf dem Etikett genannt.
  - VORSICHT: Dieses Gerät ist nur für das Kochen von Speisen in einem privaten Haushalt vorgesehen und darf nicht zu einem anderen Zweck oder einer anderen Verwendung, wie gewerblicher oder beruflicher Verwendung oder Raumheizung, verwendet werden.
  - Es wurden alle möglichen Sicherheitsmaßnahmen ergriffen, um Ihre Sicherheit zu garantieren. Da das Glas brechen kann, sollten Sie beim Reinigen vorsichtig sein, um Kratzer zu vermeiden. Vermeiden Sie, das Zubehör gegen das Glas schlägt oder anstößt.
  - Achten Sie beim Einbau darauf, dass die Stromzuleitung nicht eingequetscht wird. Ein beschädigtes Netzkabel muss vom Hersteller, einem Kundendienst oder ähnlich qualifiziertem Fachpersonal ausgetauscht werden.

## Einbauhinweise

- Benutzen Sie den Backofen erst, wenn er vollständig angeschlossen ist.
- Das Gerät muss von einem autorisierten Techniker angeschlossen und in Betrieb genommen werden. Der Hersteller ist nicht für Schäden haftbar, die durch eine falsche Aufstellung oder einen falschen Anschluss durch nicht autorisierte Personen entstehen.
- Wenn Sie das Gerät auspacken, achten Sie bitte auf mögliche Transportschäden. Wenn ein Schaden vorliegt, dürfen Sie das Gerät nicht verwenden und Sie müssen sich mit dem autorisierten Kundendienst in Verbindung setzen. Die zur Verpackung verwendeten Materialien (Nylon, Heftklammern, Styropor, usw.) stellen eine Gefahr für Kinder dar und sollten daher sofort eingesammelt und entfernt werden.
- Schützen Sie Ihr Gerät vor Umwelteinflüssen. Setzen Sie es nicht Einflüssen wie Sonne, Regen, Schnee, usw. aus.
- Die das Gerät umgebenden Materialien (z.B. Schränke) müssen einer Temperatur von min. 100°C widerstehen können.
- Während der Verwendung
- Stellen Sie keine brennbaren oder entflammenden Stoffe in oder neben das Gerät, wenn es in Betrieb ist.
- Lassen Sie den Backofen nicht unbeaufsichtigt, wenn Sie mit festen oder flüssigen Ölen kochen. Diese können bei extremer Erhitzung Feuer fangen. Schütten Sie niemals Wasser in brennendes Öl. Decken Sie den Kochtopf oder die Pfanne mit einem Deckel ab, um etwaige Flammen in diesem Fall zu ersticken und schalten den Backofen aus.
- Stellen Töpfe und Pfannen immer auf die Mitte der Kochzone und drehen die Griffe in eine sichere Position, damit sie nicht angestoßen und gefangen werden können.
- Wenn Sie den Backofen für längere Zeit nicht benutzen, trennen Sie ihn vom Netz. Der Hauptschalter sollte dabei ausgeschaltet sein. Wenn Sie das Gerät nicht verwenden, drehen Sie das Gasventil zu.
- Achten Sie darauf, dass die Bedienknöpfe des Backofens immer auf "0" (Aus) stehen, wenn sie nicht benutzt werden.
- Während der Verwendung wird die untere Fläche der Kochfläche ebenfalls heiß. Daher muss unterhalb des Produkts eine Platte eingebaut sein.
- Während der Reinigung und Wartung
- Sie müssen das Gerät bevor Sie Reinigungs- oder Wartungsarbeiten durchführen ausschalten. Sie können dies durch das Ausstecken des Geräts oder Ausschalten des Netzschalters tun.
- Wenn Sie das Bedienfeld reinigen, bitte die Bedienknöpfe nicht entfernen.
- **WIR EMPFEHLEN, DASS SIE STETS ORIGINALERSATZTEILE FÜR DEN FALL EINER REPARATUR VERWENDEN UND NUR IHREN AUTORISIERTEN KUNDENDIENST ANRUFEN, UM DIE EFFIZIENZ UND SICHERHEIT IHRES HAUSHALTSGERÄTS AUFRECHT ZU ERHALTEN.**

## INSTALLATION

Der elektrische Anschluss dieser Kochfläche darf nur von einem autorisierten Servicetechniker oder einem Elektriker gemäß den Anweisungen in dieser Anleitung und unter Einhaltung der geltenden Vorschriften vorgenommen werden.

- Bevor Sie Ihr Gerät an die Stromversorgung anschließen, müssen Sie überprüfen, ob die Anschlusswerte mit den Werten übereinstimmen, die vom Hersteller der Kochfläche vorgeschrieben sind.
- Hierbei müssen die im Land der Verwendung geltenden Gesetze, Verordnungen, Erlasse und Normen (Sicherheitsvorschriften, korrekte Entsorgung gemäß der geltenden Vorschriften) eingehalten werden.

### Montage Ihrer Einbaukochfläche

Nachdem Sie das Gerät aus der Verpackung geholt haben, sollten Sie die Kochfläche und das Zubehör auf Vollständigkeit und Schäden untersuchen. Wenn Sie einen Schaden vermuten, verwenden Sie das Gerät bitte nicht und setzen Sie sich sofort mit dem autorisierten Kundendienst oder einem Elektriker in Verbindung.

Diese Einbaukochfläche muss in einen Ausschnitt einer Küchenarbeitsplatte eingefügt werden.

Erstellen Sie einen Ausschnitt in den in der nächsten Abbildung gezeigten Abmessungen. Der Abstand zwischen der hinteren Kante der Kochfläche und angrenzenden Wänden hängt von der Wandoberfläche ab. Bitte verwenden Sie in der Nähe der Kochfläche keine leicht entflammaren Materialien, wie Gardinen, Papier, usw..

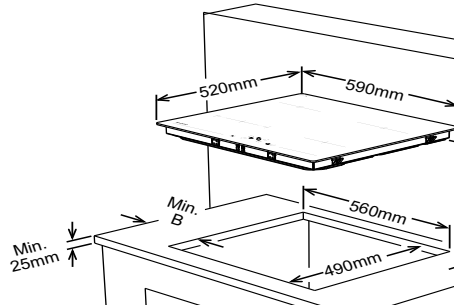

Benachbarte Wände	A (mm)	B (mm)
Entflammbar / Nicht entflammbar	50	50

- Bringen Sie das mitgelieferte selbsthaftende Dichtband um die untere Kante der Kochoberfläche längs der Außenkante der Glaskeramikfläche an. Dehnen Sie es nicht.
- Schrauben Sie die 4 Arbeitsplattenmontageklammern auf die Seitenwände des Produkts.

Montageklammern für die Arbeitsplatte

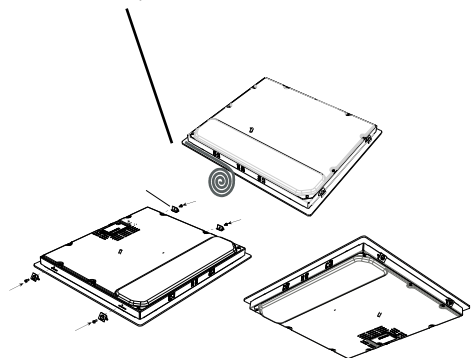

## Elektroanschluss Ihrer Kochfläche

- Bevor Sie mit dem elektrischen Anschluss beginnen, müssen Sie überprüfen, ob die Strombelastbarkeit der Stromversorgung und die Steckdose für die Nennleistung der Kochfläche geeignet sind.
- Die Elektroinstallation der Wohnung und die zu verwendende Steckdose müssen geerdet sein und den Sicherheitsvorschriften entsprechen.
- Wenn es für die Kochfläche keinen eigenen Stromkreislauf und Sicherungsschalter gibt, müssen diese vor dem Anschluss der Kochfläche von einem Elektriker installiert werden.
- Der Sicherungsschalter muss nach dem Einbau der Kochfläche leicht erreichbar sein.
- Verwenden Sie keine Adapter, Mehrfachsteckdosen und/oder Verlängerungskabel.
- Es muss ein träger 20 A Leistungsschalter mit einer Kontaktöffnung von mindestens 3 mm im Stromkreis eingebaut sein.
- Das Kabel für die berührungsgesteuerte Glaskeramikkochfläche muss vom Typ H05VV-F 3X2,5 mm<sup>2</sup> / 60227 IEC 53 sein. Auf der Rückseite Ihres Geräts finden Sie den entsprechenden Anschlussplan.
- Verwenden Sie für die Installation nur isolierte Kabel. Ein fehlerhafter Ansc-

chluss kann Ihr Gerät beschädigen. Derartige Schäden sind nicht in der Garantie enthalten.

- Alle Reparaturen müssen von autorisiertem Kundendienstpersonal oder einem Elektriker ausgeführt werden.
- Trennen Sie Ihr Gerät vor jeder Wartung von der Stromversorgung.

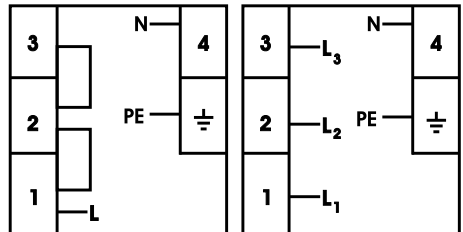

3x2,5 mm<sup>2</sup> 220V~  
3x2,5 mm<sup>2</sup> 230V~  
3x2,5 mm<sup>2</sup> 240V~

5x1,5 mm<sup>2</sup> 380V 3N~  
5x1,5 mm<sup>2</sup> 400V 3N~  
5x1,5 mm<sup>2</sup> 415V 3N~

/

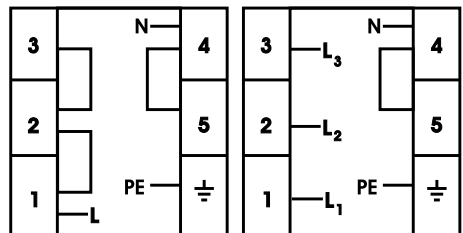

3x2,5 mm<sup>2</sup> 220V~  
3x2,5 mm<sup>2</sup> 230V~  
3x2,5 mm<sup>2</sup> 240V~

5x1,5 mm<sup>2</sup> 380V 3N~  
5x1,5 mm<sup>2</sup> 400V 3N~  
5x1,5 mm<sup>2</sup> 415V 3N~

Das Stromversorgungs-kabel kann sich je nach Typ des Klemmenkastens unterscheiden.

Für den Wiederanschluss müssen Sie den Anschlussplan strikt befolgen.



# VERWENDUNG

Dieses Haushaltsgerät wird über Berührungsflächen bedient und die Ausführung der Funktionen wird durch Anzeigen und akustische Signale bestätigt.

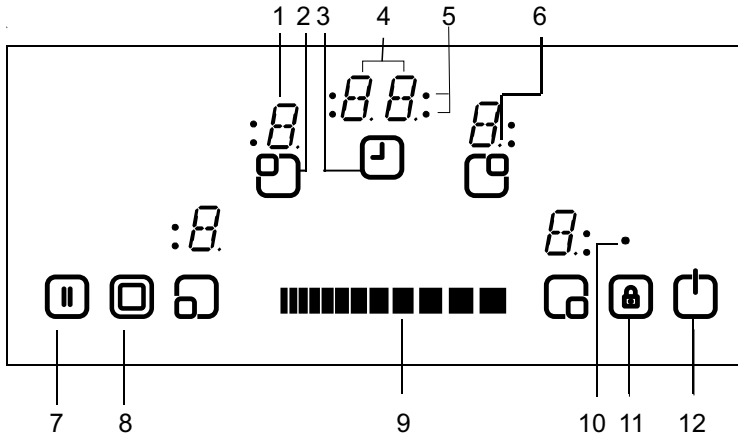

- |  |   |
|--|---|
| 1- Heizanzeige                             | 7- Stop/Go                                    |
| 2- Heizer einschalten/ausschalten          | 8- Doppel-/Dreifachzonenauswahl               |
| 3- Timer einschalten/ausschalten           | 9- Hitzeeinstellung/Zeitschaltuhr-Einstellung |
| 4- Timer-Anzeige                           | 10- Tastensperre-Anzeige                      |
| 5- Kochzonenanzeiger Zeitschaltuhrfunktion | 11- Tastensperre                              |
| 6- Dezimalanzeige                          | 12- Ein/Aus                                   |

Standby-Modus	S-Modus	Die Kochflächensteuerung wird mit Strom versorgt und alle Heizungsanzeigen sind aus, oder die Resthitzeanzeige ist eingeschaltet.
Bedienmodus	B-Modus	Mindestens eine Heizanzeige zeigt eine Hitzeeinstellung zwischen '0' und '9' an.
Sperrmodus	VR-Modus	Die Kochflächensteuerung ist gesperrt.

## BESCHREIBUNG DER MODI



## Das Gerät ein- und ausschalten

Wenn sich das Gerät im Standby-Modus befindet, können Sie es durch drücken des Ein/Aus Knopfs für mindestens  1 Sekunde in den Bedienmodus schalten. Ein Signalton gibt an, dass der Vorgang erfolgreich war.

Auf allen Anzeigen erscheint eine „0“ und alle Zahlenfelder der Heizflächenanzeigen blinken (1 Sek. an, 1 Sek. aus).



Wenn innerhalb von 10 Sek. keine Bedienung erfolgt, schalten sich die Anzeigen aller Heizflächen aus.

Wenn die Anzeigen ausgeschaltet sind, werden die Heizflächen in den Stand-by Modus versetzt.

Wenn  für mehr als 2 Sek. gedrückt wird (im Bedienmodus), wird das Gerät ausgeschaltet und wieder in den S-Modus versetzt. Das Gerät kann jederzeit, auch wenn andere Knöpfe gleichzeitig gedrückt werden, durch einen Druck auf  ausgeschaltet werden.

Wenn eine Heizzone noch Resthitze aufweist, wird dies in der entsprechenden Heizzonenanzeige angezeigt.

## Heizzone auswählen

Wenn mit dem entsprechenden Heizzonen Ein-/Ausschaltknopf  eine einzelne Heizzone ausgewählt wird, blinkt die entsprechende Heizzonenanzeige. Sie können für die gewählte Heizzone eine Hitzestufe zwischen 1-9 einstellen, indem Sie die Hitzeeinstellungsknöpfe  berühren.

Das Touchscreen muss innerhalb von 3 Sek. berührt werden, ansonsten wird

die Heizzoneneinstellung gelöscht und der Hitzeeinstellungspunkt (Dezimalzeichen) verschwindet. Wenn innerhalb von 10 Sek. keine weitere Aktion ausgeführt wird, fällt die Heizzone in den S-Modus zurück.

Sie können die Hitzeeinstellung jederzeit zwischen Stufe 1 bis 9 ändern, in dem Sie auf  drücken.

Jede Betätigung des Touchscreens oder Anzeigeänderung wird durch einen Signalton bestätigt.

Einschalten von Zwei- und Dreifach-Zonen (nur in manchen Modellen verfügbar)

## Schalten Sie die Zweifach-Zone ein

Die Aktivierung der Zweifach-Zone wird nach Auswahl der gewünschten Kochzone durch drücken von  bewerkstelligt. Dies wird durch einen Signalton bestätigt. Zur selben Zeit wird der entsprechende Zweifach-Zonen Indikator statisch aufleuchten. Beim zweiten Berühren ändert sich der Status der Zweifach-Zone: Sie wechselt von Zweifach-Zone an zu aus und wieder zurück.

Die Erweiterungszone kann nur dann aktiviert werden, nachdem eine Stufe zwischen 1-9 auf der Basiszone der Kochplatte ausgewählt wurde.

## Einschalten von Dreifach-Zonen

Eine Zwei- oder Dreifach-Zone kann nur dann aktiviert werden, nachdem eine Stufe zwischen 1-9 auf der Basiszone der Kochplatte ausgewählt wurde und der Punkt leuchtet.

Wenn  gedrückt wird, ertönt ein Signalton und der Indikator für die Zweifach-Zone wechselt auf ein. Wird

⊙ nochmal gedrückt, ertönt ein weiterer Signalton und die Dreifach-Zone wird eingeschaltet. Der Indikator für die Dreifach-Zone wechselt auf ein und die Zone wird aktiviert.

Nach erneutem Berühren von ⊙ wird die Dreifach-Zone der Kochplatte wieder ausgeschaltet. Jede Tätigkeit führt zu einem Statuswechsel der Zwei- und Dreifach-Zone (Zweifach-Zone an, Dreifach-Zone an, alle erweiterten Zonen aus, Zweifach-Zone an, Dreifach-Zone an, Zweifach-Zone an, usw. ...).

Stellen Sie die Kochstufe mit oder ohne Hitze-Boost ein. Alle Kochfelder sind mit Hitze-Boost ausgestattet.



Wenn Hitze-Boost eingeschaltet wird, dann wird die Heizzone mit der maximalen Leistung für die eingestellte Hitze-Boost-Zeit versorgt, was von der gewählten Hitzeeinstellung abhängt. Dies wird durch ein abwechselndes Blinken von 'A' und der Hitzestufeneinstellung (u. b. 0,5 Sek. 'A' und 0,5 Sek. '9') in der Heizzonenanzeige angezeigt. Sobald die Hitze-Boost-Zeit abgelaufen ist, wird nur die Hitzestufe angezeigt.

Wenn der Hitze-Boost für ein Kochfeld aktiviert werden soll, berühren Sie den Wahl-Slider bei „0“ und dann bei „9“. Nachdem die Hitzestufe 9 erreicht ist, wird 'A' abwechselnd mit angezeigt. Diese bedeutet, dass die Stufe 9 und Hitze-Boost jetzt eingeschaltet sind.

Hitze-Boost kann durch den Druck auf , bis die Hitzestufe '0' angezeigt wird, ausgeschaltet werden.

## **Einzelne Kochzonen ausschalten**

Eine ausgewählte Heizzone kann auf drei Arten ausgeschaltet werden:

- Gleichzeitiges Drücken des linken und rechten Teils des Sliders  .
- Verringerung der Hitzeeinstellung auf „0“ durch drücken des linken und rechten Teils des Sliders  .
- Die Zeitschaltuhr für die entsprechende Heizzone ausschalten

## **Zeitschaltuhr**

Die Zeitschaltuhr hat folgende Funktionen:

Die Uhr kann max. 4 den Heizzonen zugeordneten Zeitschaltuhren und die Minutenerinnerung (die keiner Heizzone zugeordnet ist) gleichzeitig steuern. Alle Zeitschaltuhren können nur im B-Modus verwendet werden. Eine Heizzonenzeitschaltuhr kann nur einer aktiven Heizzone zugeordnet werden, die in den Stufen zwischen 1 und 9 eingestellt ist. Die Minutenerinnerung ist nicht mit einer Heizzone verbunden.

Um beide Funktionen zu benutzen, muss die Zeitschaltuhrfunktion durch den Zeitschaltuhr aktivieren/deaktivieren Knopf ⊕ eingeschaltet werden.



Durch das erstmalige Berühren von ⊕ nach dem Einschalten der Heizzone, schlägt die Steuerung die Minutenerinnerung vor (keine Kochzonenanzeige blinkt, sie sind alle ein oder aus).

Durch die zweite Berührung von ⊕ schlägt die Steuerung die Zuordnung einer der

aktivierten Heizzonen durch die blinkende Kochzonenanzeige vor. Jetzt wird die Zeitschaltuhrverbindung angezeigt.

Durch eine weitere Berührung von  wird die nächste Zeitschaltuhr im Uhrzeigersinn für die Zuordnung zur nächsten eingeschalteten Heizzone vorgeschlagen. Und so weiter und so fort.

## Minutenerinnerung

Gleichgültig, ob eine Heizzone eingeschaltet ist, kann die Minutenerinnerung durch Berührung von  eingestellt werden. Die erscheinenden '00' zeigen an, dass die Zeitschaltuhr eingeschaltet ist und der Punkt in der rechten Zeitschaltuhranzeige zeigt an, dass  zur Einstellung des Zeitwerts verbunden ist.

Man kann die Minutenerinnerung auswählen, wenn alle Kochzonenanzeigen statisch an oder aus sind (keine Kochzonenanzeige blinkt).

Mit  kann man den Timer konfigurieren.

Nach der Einstellung der Zeit beginnt die Zeitschaltuhr die Zeit rückwärts herunter zu zählen.

Die Minutenerinnerung wird nicht durch das Ausschalten des Geräts oder die Aktivierung der Tastensperre unterbrochen, sie wird die Minuten weiter nach unten zählen, bis die Zeit abgelaufen ist.

Nachdem die Zeitschaltuhr '00' erreicht hat, ertönt ein akustisches Signal, dass die Zeit abgelaufen ist.

Sie können das Signal durch Berührung einer beliebigen Tasten verstummen lassen.

## Heizzonen Zeitschaltuhr

Die Heizzonen Zeitschaltuhr kann nur für eingeschaltete Heizzonen (die Hitzestufe muss zwischen 1-9 eingestellt sein) gestellt werden.

Mit der ersten Berührung von  wird die Minutenerinnerung eingeschaltet. Nach der zweiten Berührung wird die Zeitschaltuhr dem eingeschalteten Kochfeld zugeordnet. Der Zuordnungsvorschlag wird durch die zugehörige blinkende Kochzonenanzeige angezeigt.

Wenn Sie nach dem Einschalten der ersten Heizzonen Zeitschaltuhr  wieder berühren, schlägt die Steuerung im Uhrzeigersinn die nächste eingeschaltete Heizzone vor, die zugeordnet werden kann. Der Zuordnungsvorschlag wird durch die zugehörige blinkende Kochzonenanzeige angezeigt.

Mit  kann man den Timer für das Kochfeld einstellen.

Die laufende Zeitschaltuhr der ersten eingestellten Heizzonenzeitschaltuhr wird durch ein ständig leuchtende Kochzonenanzeige angezeigt.

Wenn Sie  noch einmal berühren, können den eingeschalteten Heizzonen weitere Zeitschaltuhren zugeordnet werden.

Zehn Sekunden nach der letzten Betätigung schaltet die Zeitschaltuhranzeige auf die Zeitschaltuhr, die als nächstes ausläuft.

Die Zuordnung dieser Zeitschaltuhr wird durch eine ständig blinkende

Kochzonenanzeige angezeigt. Wie viele Zeitschaltuhren derzeit aktiv sind, können Sie an der Anzahl der ständig leuchtenden Kochzonenanzeigen erkennen.

Wenn Sie  hin- und her schalten, können Sie sich die Zeitschaltuhrwerte für die Heizonenzeitschaltuhren und die Minutenerinnerung anzeigen lassen. Die Zuordnung wird immer durch die blinkende.

Kochzonenanzeige angezeigt. Wenn keine Kochzonenanzeige blinkt, zeigt die Minutenerinnerung die Zeit in der zweistelligen Zeitschaltuhranzeige an.

Sie können alle Heizonen Zeitschaltuhren einschalten des S-Mode mit  löschen. Eine Minutenerinnerung wird nicht gelöscht, sie läuft weiter, bis die Zeit abgelaufen ist.

Um eine Zeitschaltuhr im Betriebsmodus zu löschen, müssen Sie zunächst die Zeitschaltuhr durch Umschalten des Zeitschaltuhr aktivieren/deaktivieren auswählen, bis sie angezeigt wird. Der Wert kann auf zwei Arten gelöscht werden:

- Verringerung auf der Zeitschaltuhranzeige auf '00' durch das Berühren von .

Nachdem die Heizonenzeitschaltuhr '00' erreicht hat, wird die zugehörige Hitzestufe auf '0' gesetzt.



Dass die Heizonenzeitschaltuhr oder die Minutenerinnerung abgelaufen ist, wird auch akustisch durch einen Signalton angezeigt. Diesen können Sie löschen, indem Sie einen beliebigen Knopf zur Bestätigung berühren.

## **Tastensperre**

Mit der Tastensperre blockiert man das Gerät und kann es während des Betriebs in einen sicheren Modus schalten. Beispielsweise sind die Erhöhung der Hitzestufe und andere Einstellungen durch Berührung nicht mehr möglich. Man kann das Gerät dann nur ausschalten.

Die Sperre ist dann aktiv, wenn die Tastensperre  mindestens für 2 Sekunden gedrückt wurde. Diese Aktion wird durch einen Signalton bestätigt. Nach den 2 Sekunden beginnt die Tastensperrenanzeige zu blinken und die Kochplatte ist gesperrt.

Die Heizzone kann nur im Betriebsmodus (B-Modus) gesperrt werden.

Wenn die Bedienung blockiert ist, kann nur noch  betätigt werden, alle andere Knöpfe sind gesperrt. Wenn während der Sperre ein anderer Knopf bedient wird, ertönt ein Signalton und die Tastensperrenanzeige blinkt, um anzuzeigen, dass die Tastensperre eingeschaltet ist. Man kann das Gerät nur mit  ausschalten. Wenn Sie das Gerät ausgeschaltet haben, können Sie es nicht ohne Entsperrn wieder einschalten.

Nachdem Sie für 2 Sekunden auf  gedrückt haben, erlischt die Tastensperrenanzeige. Jetzt können Sie Ihre Kochfläche wieder normal bedienen.

## **Kindersicherung**

Die Kindersicherung dient dem Verschließen des Geräts durch einen komplizierten

mehrstufigen Prozess.

Das Ein- und Ausschalten der Kindersicherung steht nur im Modus „S“ zur Verfügung.

Zuerst muss  bis zum Ertönen des Signaltons gedrückt werden, danach die rechte und linke Seite des Slider-Buttons für mindestens 0,5, höchstens aber 1 Sekunde gleichzeitig. Danach kann das Gerät durch Drücken der rechten Seite des Slider-Buttons verschlossen werden. Auf allen 4 Kochzonen wird als Bestätigung „L“ angezeigt.

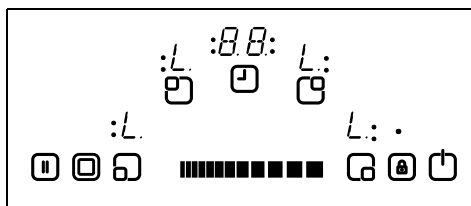

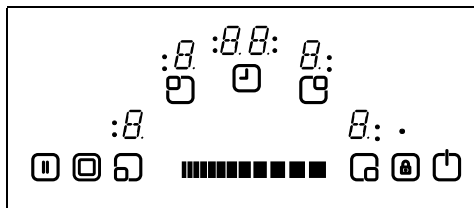

Im Falle, dass die Minutenerinnerung noch aktiviert ist, läuft diese, bis der Timer „00“ erreicht und einen Signalton von sich gibt. Wenn der Timer ausgelaufen ist, wird das Gerät vollständig abgeschlossen. So lange das Gerät abgeschlossen ist, kann keine der Tasten benutzt werden.

Die Kindersicherung wird auf gleichem Weg wieder deaktiviert. Nach Drücken von  bis zum Signalton, danach gleichzeitig die rechte und linke Seite des Slider-Buttons für mindestens 0,5 Sekunden und dann nur die linke Seite berühren. Als Bestätigung für eine erfolgreiche Entfernung der Kindersicherung verschwindet die Anzeige von „L“ in allen Anzeigen sofort.



## Stop & Go

Die Stop & Go Funktion wird für das Pausieren von Kochzonen während dem Kochen verwendet. Während die Kochzonen in Betrieb sind, schaltet das erste Drücken der Stop & Go Taste  alle Zonen aus. Nach erstmaligem Drücken von  schalten sich alle Kochzonen aus.

## Touchbedienung Sicherheitsfunktionen

Die folgenden Sicherheitsfunktionen stehen zu Verfügung, um unbeabsichtigte Bedienungen der Kochflächenkontrolle zu vermeiden.

## Sensor Sicherheitsabschaltung

Es wurde eine Sensorüberwachung integriert, um das Gerät von unerwünschten, zufälligen Sensorbedienungen zu schützen.

Für den Fall, dass ein oder mehrere Knöpfe länger als 12 Sekunden gedrückt werden, teilt die Sensorüberwachungsfunktion akustisch an, dass eine Fehlbedienung vorliegt (ein Topf oder anderer Gegenstand steht auf dem Knopf, Sensorfehler, usw.) und schaltet das Gerät aus.

Die Sicherheitsabschaltung führt dazu, dass die Kochflächensteuerung in den S-Modus geschaltet wird. In allen Heizzonenanzeigen blinkt ein 'F'.

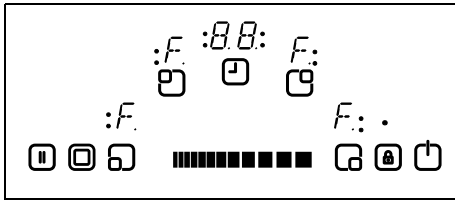

Wenn Resthitze vorhanden ist, wird dies in allen anderen Heizzonenanzeigen angezeigt.

Die Kochflächensteuerung schaltet in den S-Modus. Gleichzeitig ertönt ein Warnton. Dieser Warnton verstummt nach 10 Minuten.

Wenn keine Fehlbedienung mehr vorliegt, erlöschen das visuelle und akustische Warnsignal.

## Überhitzungsschutz

Da sich die Steuerung in der Mitte auf der Vorderseite der Kochfläche nahe an den Heizzonen befinden, kann es passieren, dass ein halb auf der Steuerung platzierter Topf (drückt auf keinen Knopf) verhindert, dass dies von der Sensorsicherheitsabschaltung bemerkt wird und die Kochfläche sehr stark aufgeheizt wird, sodass man das Glas und die Knöpfe, ohne sich die Finger zu verbrennen, nicht mehr berühren kann.

Um Schäden an der Kochflächensteuereinheit zu verhindern, kontrolliert die Steuerung ständig die Temperatur und schaltet das Gerät im Fall einer Überhitzung aus.

Dannerscheint in den 4 Heizzonenanzeigen solange der Buchstabe 't', bis die Temperatur wieder gefallen ist.

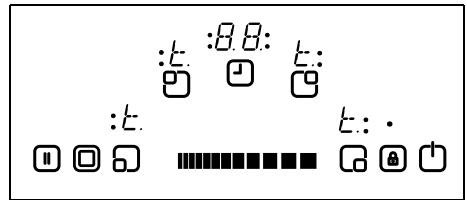

Nachdem die Temperatur gesunken ist, erlischt das 't' in den Anzeigen und die Kochfläche schaltet in den S-Modus. Dies bedeutet, dass der Benutzer das Gerät durch Berührung von wieder einschalten kann.

## Bedienzeitbeschränkungen

Die Kochflächensteuerung weist eine Beschränkung der Bedienzeit auf. Wenn die Hitzestufe für diese Heizzone nicht für eine bestimmte Zeit verändert wird, dann wird die Heizzone automatisch ausgeschaltet (es wird für 10 Min. eine '0' angezeigt, danach die Resthitze). Die Beschränkung der Bedienzeit hängt von der ausgewählten Heizzoneneinstellung ab.

Wenn eine Zeitschaltuhr mit der Heizzone verbunden ist, dann erscheint für 10 Sekunden '00' auf der Zeitschaltuhranzeige. Danach schaltet die Zeitschaltuhranzeige ab.

Nach einer, wie zuvor beschriebenen, automatischen Abschaltung des Geräts ist es wieder betriebsbereit und die

maximale Bedienzeiteinstellung wird angewendet.

## Resthitzefunktion

Nach jedem Kochvorgang ist immer noch Hitze in der Glaskeramikoberfläche vorhanden, die als Resthitze bezeichnet wird. Die Steuerung kann ungefähr berechnen, wie heiß das Glas im schlimmsten Fall sein kann. Wenn die berechnete Temperatur höher als  $+60\text{ }^{\circ}\text{C}$  ist, dann wird dies, nachdem die Heizzone oder die Kochfläche ausgeschaltet wurde, in der entsprechenden Heizzonenanzeige angezeigt. Die Resthitzeanzeige erscheint so lange die berechnete Heizzonentemperatur über  $+60\text{ }^{\circ}\text{C}$  beträgt.

Die Anzeige der Resthitze hat die geringste Priorität und wird während der Sicherheitsabschaltung oder Anzeige eines Fehlercodes von jedem anderen Wert überschrieben.

Wenn nach einem Stromausfall die Kochflächensteuerung wieder mit Strom versorgt wird, dann blinkt die Resthitzeanzeige, wenn die entsprechende Heizzone eine Resthitze von mehr als  $+60\text{ }^{\circ}$  vor dem Stromausfall hatte. Die Anzeige blinkt so lange, bis die maximale Resthitzezeit abgelaufen ist oder die Heizzone ausgewählt und eingeschaltet wird.

## REINIGUNG UND PFLEGE

Da Kochgeschirr mit rauen Böden die Glaskeramikoberfläche zerkratzen können, sollten diese nicht verwendet werden. Geeignetes Kochgeschirr hat, so weit wie möglich, einen dicken und flachen Boden. Die Böden des Kochgeschirrs müssen vor ihrer Verwendung sauber und trocken sein.

Stellen Sie das Kochgeschirr vor dem Einschalten auf die Kochzone. Wenn möglich, legen Sie die Deckel auf das Kochgeschirr. Die Böden des Kochgeschirrs dürfen nicht kleiner oder größer als die Kochzone sein. Sie sollten die Größe wie nachfolgend gezeigt haben, um keine Energie zu verschwenden.

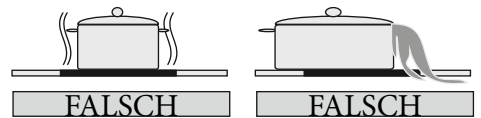
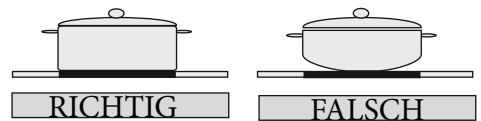

Entfernen Sie vor dem Reinigen den Stecker aus der Steckdose. Dann prüfen Sie nach, ob noch Resthitze im Gerät gespeichert ist. Glaskeramik ist sehr widerstandsfähig gegen Hitze und Überhitzung. Wenn noch Resthitze im Gerät vorhanden ist, blinkt in der Heizzonenanzeige ein 'H'. Lassen Sie das Gerät erst abkühlen, um Verbrennun-



gen zu vermeiden.

Entfernen Sie übergelaufene Speisen und Fett mit einem Fensterschaber. Dann wischen Sie die Kochfläche mit einem geeigneten Spülmittel ab und reinigen mit einem feuchten Tuch nach. Dann reiben Sie die Oberfläche mit einem sauberen trockenen Tuch trocken.

Wenn Aluminiumfolie oder Kunststoffgegenstände auf der Oberfläche der Kochfläche geschmolzen sind, müssen Sie sofort mit einem Schaber von der heißen Kochzone entfernt werden. Dies verhindert mögliche Beschädigungen der Oberfläche. Die gilt auch für Zucker und zuckerhaltige Speisen, die auf die Kochfläche gelangt sind.

Für den Fall, wenn andere Lebensmittel auf der Kochoberfläche geschmolzen sind, entfernen Sie den Schmutz, wenn das Gerät abgekühlt ist. Zur Reinigung der Oberfläche müssen Sie Reiniger für Glaskeramik oder Edelstahl verwenden.

Verwenden Sie keine Spültücher oder Schleifschwämme, um die Vitroceramic Oberfläche zu reinigen. Diese Materialien können die Oberfläche beschädigen. Verwenden Sie keine chemischen Reinigungsmittel, Sprays oder Fleckenentferner auf der Vitroceramic Oberfläche. Diese Materialien können einen Brand verursachen oder die Vitroceramic-Farbe verblassen lassen. Reinigen Sie mit Wasser und einem Spülmittel.

## **INDHOLD:**

BESKRIVELSE AF KOGEPLADEN

SIKKERHEDSADVARSLER

INSTALLATION

Find din indbygningskogeplade

Elektrisk tilslutning af kogepladen

BRUG

Tænd og sluk kontrolpanelet

Vælg varmelegeme

Tænd for dobbelt- og tredobbeltzonerne

Indstil varmetrinnet med og uden varmebooster

Sluk de enkelte kogeplader

Timer-funktion

Tastaturlås

SIKKERHEDSFUNKTIONER FOR BERØRINGSKONTROL

Sikkerhedsføler afbryder

Overophedningskontakt slået fra

Begrænsninger af driftstid

Restvarmefunktion

RENGØRING OG PLEJE

# BESKRIVELSE AF KOGEPLADEN

Kære kunde

Det er vigtigt, at du læser denne vejledning for at opnå den bedste ydelse og for at forlænge kogepladens levetid. Vi anbefaler, at du beholder denne vejledning til fremtidig brug.

Din nye kogeplade er garanteret og vil give lang holdbarhed. Denne garanti er kun gældende, hvis kogepladen er blevet installeret og betjent i overensstemmelse med installationsinstruktioner beskrevet i denne vejledning.

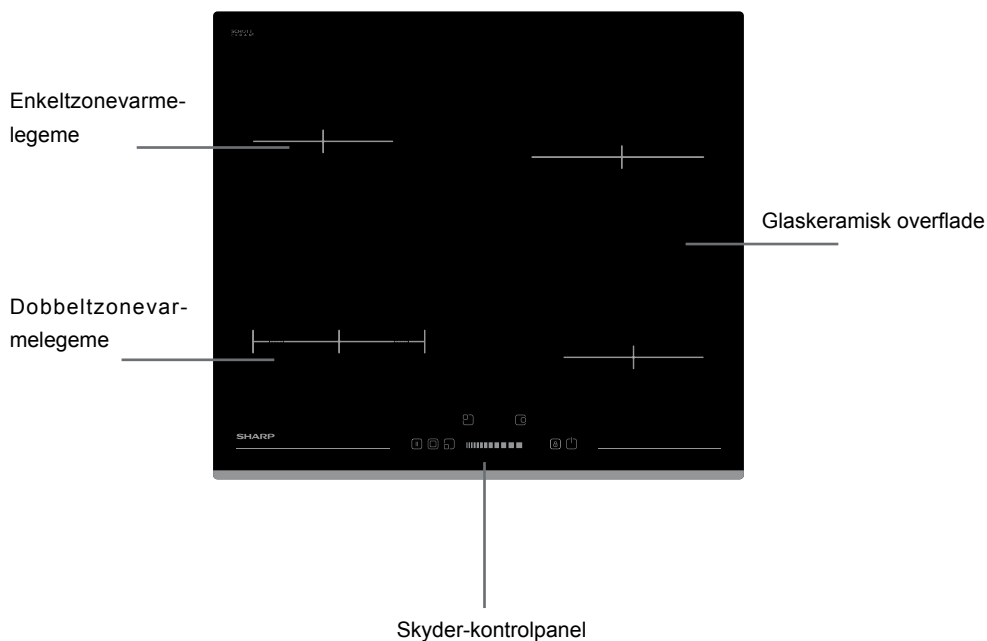

**Bemærk:** Udseendet af din kogeplade er måske anderledes end modellen vist ovenfor på grund af dens konfiguration.

## **SIKKERHEDSADVARSLER**

LÆS DISSE INSTRUKTIONER OMHYGGELIGT OG FULDSTÆNDIGT FØR ANVENDELSE AF APPARATET OG LÆG DEM DEREFTER PÅ ET PRAKTISK STED SOM REFERENCE, HVIS DET BLIVER NØDVENDIGT.

DENNE VEJLEDNING ER UDARBEJDET TIL FLERE END ÉN MODEL. DIT APPARAT HAR MÅSKE IKKE ALLE DE FUNKTIONER, SOM ER BESKRIVET I DENNE VEJLEDNING. VÆR OPMÆRKSOM PÅ DE UDTRYK, SOM HAR TAL TILKYTTET, MENS DU LÆSER BRUGERVEJLEDNINGEN.

### **Generelle Sikkerhedsadvarsler**

- Dette apparat kan bruges af børn i alderen fra 8 år og opefter, samt personer med nedsatte fysiske og mentale evner, nedsat følesans eller manglende erfaring og viden, når de er blevet vejledt eller instrueret i maskinens anvendelse på en sikker måde og forstår de involverede risici. Børn skal ikke lege med apparatet. Rengøring og vedligeholdelse skal

ikke udføres af børn uden opsyn.

- **ADVARSEL:** Apparatet og dets tilgængelige dele bliver varme under brug. Man bør undgå at berøre varmelegemerne. Børn under 8 år skal holdes væk, medmindre de er under konstant opsyn.
- **A D V A R S E L :** Uovervåget madlavning på en kogeplade med fedt eller olie kan være farligt og kan medføre brand. Forsøg **ALDRIG** at slukke en brand med vand, men sluk for apparatet og dæk flammerne med et låg eller et brandtæppe.
- **ADVARSEL:** Brandfare: opbevar ikke ting på kogepladerne.
- **ADVARSEL:** Hvis overfladen er revnet, skal du slukke apparatet for at undgå risiko-

en for elektrisk stød.

- Ved kogeplader med dæksel skal al spild fjernes, inden dækslet tages af. Den varme overflade på kogepladen bør køle af, inden du lukker dækslet.
- Apparatet er ikke beregnet til at blive betjent ved hjælp af en ekstern timer eller separat fjernbetjeningssystem.
- Anvend ikke krasse, slibende rengøringsmidler eller skarpe metalskrabere til rengøring af ovnlågens glas og andre overflader. Det kan ridse overfladen, hvilket kan resultere i brud på glasset eller beskadigelse af overfladen.
- Brug ikke damprenser til rengøring af apparatet.
- Apparatet er fremstillet i overensstemmelse med alle gældende lokale og internationale standarder.
- Vedligeholdelse og reparationsarbejde skal udføres af autoriserede serviceteknikere. Installation og reparationer, der bliver udført af ikke-autoriserede teknikere, kan bringe dig i fare. Det er farligt at ændre eller modificere specifikationerne for apparatet på nogen måde.
- Forud for installationen skal du sikre dig, at de lokale distributionsbetingelser (gastype og tryk eller elektrisk spænding og frekvens) og apparatets krav stemmer overens. Kravene til dette apparat er beskrevet på mærkatet.
- **FORSIGTIG:** Dette apparat er kun designet til madlavning og er beregnet til indendørs brug i husskandebånd og må ikke anvendes til andre formål eller i nogen anden sammenhæng, som f. eks. anvendelse uden for hjemmet eller i kommerciel sammenhæng eller som rumopvarmning.
- Alle mulige sikkerhedsforanstaltninger er taget for at sikre din sikkerhed. Du skal være forsigtig under rengøring ikke at komme til at ridse glasset, da glasset kan revne. Undgå at slå eller banke på glasset med tilbehør.
- Sørg for, at netledningen ikke er kilet fast under installationen. Hvis netledningen er beskadiget, skal den udskiftes af producenten, dennes servicetekniker eller en tilsvarende kvalificeret fagmand for at undgå fare.

### **Installationsadvarsler**

- Apparatet må ikke anvendes, før det er færdiginstalleret.

- Apparatet skal installeres af en autoriseret tekniker og gjort klart til brug. Producenten er ikke ansvarlig for nogen skade, der kunne være forårsaget af en forkert placering og installation af uautoriserede personer.
- Når du pakker apparatet ud, skal du sikre dig, at det ikke er beskadiget under transporten. I tilfælde af eventuelle fejl: brug ikke apparatet, og kontakt et autoriseret servicecenter straks. Da materialet, der er brugt til emballering (nylon, hæfteklammer, flamingo etc.) kan forårsage skadelige virkninger på børn, skal det indsamles og fjernes straks.
- Beskyt apparatet mod atmosfæriske effekter. Udsæt det ikke for påvirkninger fra sol, regn eller sne etc.
- Materialer, som findes umiddelbart i nærheden af apparatet (dets kabinet) skal kunne modstå en temperatur på mindst 100°C.
- Under brugen
- Læg ikke brændbare eller eksplosive materialer på eller i nærheden af apparatet, når det er i brug.
- Forlad ikke kogepladen under madlavning med faste eller flydende olier. De kan antændes under meget kraftig opvarmning. Hæld aldrig vand på flammer, som er forårsaget af olie. Tildæk gryden eller stegepanden med sit låg for at kvæle de opståede flammer, og sluk for kogepladen.
- Placer altid pander midt på koge-zonen, og drej håndtaget(ene) i en position, hvor de ikke kan blive skubbet til eller fanget.
- Hvis du ikke skal bruge apparatet i længere tid, skal du fjerne stikket fra stikkontakten. Efterlad hovedafbryderen slukket. Du skal også lukke for gashanen, når apparatet ikke er i brug.
- Sørg for, at apparatets betjeningsknapper står i "0" (stop) positionen, når apparatet ikke bruges.
- Temperaturen på underfladen af apparatet bliver varm under brug. Derfor skal der monteres en skillevæg under apparatet.
- Ved rengøring og vedligeholdelse
- Sluk altid for apparatet før arbejde med rengøring eller vedligeholdelse. Du kan udføre arbejderne efter at apparatets stik er fjernet fra stikkontakten eller hovedafbryderen er slået fra.
- Fjern ikke betjeningsknapperne, når kontrolpanelet rengøres.
- FOR AT OPRETHOLDE EFFEKTIVITETEN OG SIKKERHEDEN AF APPARATET ANBEFALER VI ALTID AT BRUGE ORIGINALE RESERVEDELE OG ALTID AT TILKALDE VORES AUTORISERED E SERVICE TEKNIKERE, NÅR DER ER BEHOV FOR EN TEKNIKER.

## INSTALLATION

Den elektriske tilslutning af denne kogeplade skal foretages af en autoriseret servicetekniker eller en autoriseret elektriker i henhold til instruktionerne i denne vejledning og i overensstemmelse med de gældende lovbestemmelser.

- Inden du tilslutter apparatet til lysnettet derhjemme, skal du sørge for at kontrollere, om spændingsindstillingen, som er angivet i de tilgængelige oplysninger.
- De love, bestemmelser, retningslinjer og standarder, der gælder i brugslandet, bliver fulgt (sikkerhedsbestemmelser, korrekt genanvendelse i overensstemmelse med reglerne, etc.)

### Find din indbygningskogeplade

Når du har fjernet emballeringen fra apparatet og evt. tilbehør, skal du sikre dig, at kogepladen ikke er beskadiget. Hvis du har mistanke om eventuelle skader, må du ikke bruge apparatet. Kontakt en autoriseret servicetekniker eller en kvalificeret elektriker med det samme.

Denne indbygningskogeplade skal indsættes i en udskæring i køkkenbordet. Sav en åbning ud med de mål, som er vist på næste billede. Afstanden mellem bagkanten af kogepladen og den bagvedliggende væg er afhængig af væggens overflade. Brug ikke let antændeligt materiale, såsom gardiner og papir i nærheden af kogepladen.

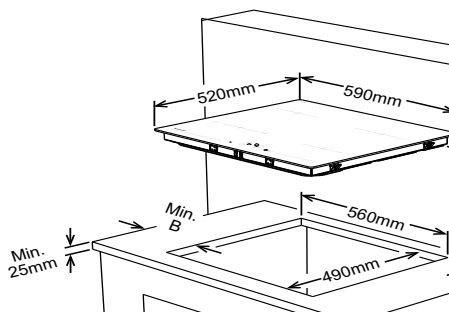

Skabssider ved siden af kogepladen	A (mm)	B (mm)
Brændbare / Ikke-brændbare	50	50

- Påfør den ensidige selvklæbende forseglingstape hele vejen rundt om underkanten af kogepladen og langs den ydre kant af det glaskeramiske panel. Stræk ikke tæpen.
- Skru de 4 monteringsbeslag til bordpladen fast på kogepladens sidevægge.

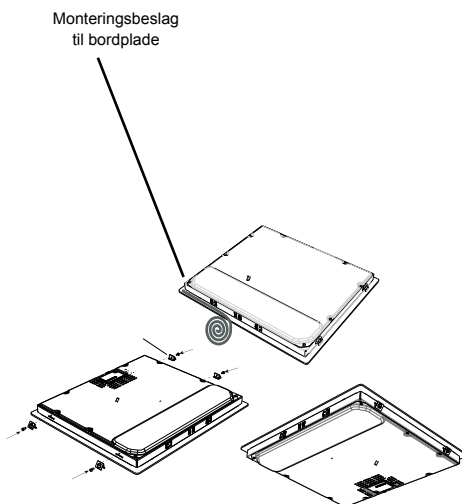

## Elektrisk tilslutning af kogepladen

- Før du går i gang med den elektriske tilslutning, skal du kontrollere, at strømstyrken for kogepladen og stikkontakten passer til kogepladens maksimale effekt.
- Den elektriske installation på bopælen og den valgte stikkontakt skal være jordet i overensstemmelse med sikkerhedsbestemmelserne.
- Hvis der ikke er en dedikeret komfurstikkontakt med sikring, skal en sådan installeres af en kvalificeret elektriker, før kogepladen tilsluttes.
- Der skal være let adgang til kontakten, når kogepladen er installeret.
- Brug ikke adaptere, dobbelte stikdåser og/eller forlængerledninger.
- En afbryder med en kontaktåbning på mindst 3 mm, nominelt 20A og forsinket funktion skal installeres i kredsløbet.
- Kablet til den berøringfølsomme kogeplade skal være H05VV-F 3X2,5 mm<sup>2</sup> / 60227 IEC 53. Tilslutningsdiagrammet findes på bagsiden af apparatet.
- Sørg for, at der anvendes isolerede ledninger under installationen. En forkert tilslutning kan beskadige apparatet. Garantien dækker ikke sådanne skader.
- Alle reparationer skal udføres af en

autoriseret servicetekniker eller en kvalificeret elektriker.

- Tag apparatets stik ud af stikkontakten før evt. vedligeholdelse. Diagrammet skal følges nøje ved tilslutning igen.

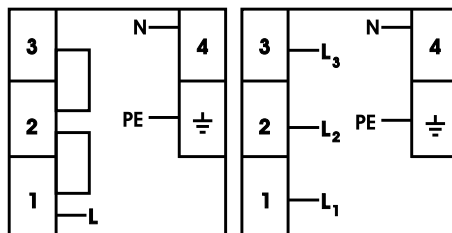

3x2,5 mm<sup>2</sup> 220V~  
3x2,5 mm<sup>2</sup> 230V~  
3x2,5 mm<sup>2</sup> 240V~

5x1.5 mm<sup>2</sup> 380V 3N~  
5x1.5 mm<sup>2</sup> 400V 3N~  
5x1.5 mm<sup>2</sup> 415V 3N~

/

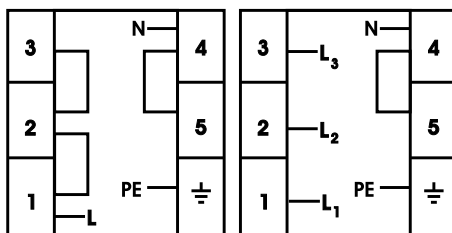

3x2,5 mm<sup>2</sup> 220V~  
3x2,5 mm<sup>2</sup> 230V~  
3x2,5 mm<sup>2</sup> 240V~

5x1.5 mm<sup>2</sup> 380V 3N~  
5x1.5 mm<sup>2</sup> 400V 3N~  
5x1.5 mm<sup>2</sup> 415V 3N~

Tilslutning af forsyningsledningen kan variere afhængigt af klemkassetype.



## BRUG

Kogepladen betjenes ved at berøre knapperne og funktionerne bekræftes af displays og akustiske signaler.

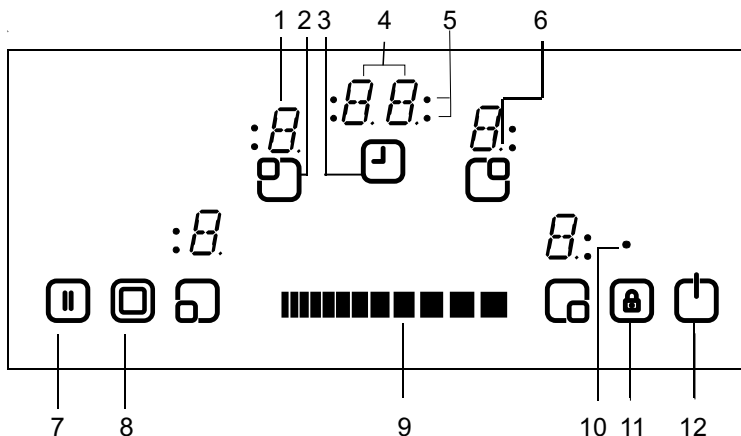

- |  |                               |
|--|-------------------------------|
| 1- Varmelegemedisplay                    | 7- Stop/Fortsæt               |
| 2- Aktiv/inaktivt varmelegeme            | 8- Dobbelt/tredobbeltzonevalg |
| 3- Aktiv/inaktiv timer                   | 9- Varmetrin/timer-skyder     |
| 4- Timer-display                         | 10- Indikator for tastaturlås |
| 5- Kogezoneindikatorernes timer-funktion | 11- Tastaturlås               |
| 6- Komma                                 | 12- Tændt/slukket             |

Stand-By-tilstand	S-Tilstand	Lysnettet er tilsluttet kogepladens kontrolpanel, alle varmelegemedisplayene er slukket eller restvarmedisplayene er tændt.
Driftstilstand	B-tilstand	Mindst ét varmelegemedisplay viser et varmetrin mellem '0' og '9'
Lås-tilstand	VR-tilstand	Kogepladens kontrolpanel er låst.

### BESKRIVELSE AF TILSTAND



## Tænd og sluk for apparatet

Hvis kogepladen er i stand-by-tilstand, bliver den sat i driftstilstand ved at trykke på tænd/sluk-knappen  i mindst 1 sekund. Et summersignal indikerer akustisk, at operationen lykkedes.

På alle varmelegemedisplays vises '0', og alle varmelegemernes kommaer blinker (1 sek. tændt, 1 sek. slukket).



Hvis ingen yderligere handlinger foretages inden for 10 sek., så slukker alle varmelegemernes displays.

Hvis disse displays er slukket, vil kogepladen blive sat i stand-by-tilstand.

Hvis der trykkes  i mere end 2 sekunder (i Driftstilstand), vil kogepladen blive slukket og sat i S-tilstand igen. Kogepladen kan slukkes når som helst ved at trykke  selv om andre knapper trykkes samtidigt.

Hvis et varmelegeme fortsat har restvarme, vil dette vises i det pågældende varmelegemes display.

## Vælg varmelegeme

Hvis et enkelt varmelegeme er valgt med sin pågældende varmelegemetænd/sluk-knap , vil kommaet i det pågældende varmelegemes display blinke. Man kan indstille varmetrinnet for det valgte varmelegeme mellem 1 og 9 ved at røre ved varmetrinsskyderen .

Skyderen skal berøres inden for 3 sekunder, ellers vil varmetrinnet slukkes og indstillingskommaet vil forsvinde. Hvis der ikke foretages nogen handlinger inden for 10 sekunder, vil kogepladen vende tilbage til S-tilstand.

Varmetrinnet kan altid ændres ved at trykke på  mellem trin 1 og 9.

Hvert tryk på skyderen eller ændring af et display markeres med et summersignal.

Tænding af dobbelt- og tredobbeltzonerne (findes kun på visse modeller)



## Tænd for dobbeltzonen

Tænding af dobbeltzonen efter at have valgt det ønskede varmelegeme sker ved at påvirke . Dette bekræftes af et summersignal. Samtidigt skifter den tilsvarende dobbeltzoneindikator til at lyse fast. Status for dobbeltzonen skifter, hvis du berører den endnu en gang. Den skifter fra dobbeltzone tændt til dobbeltzone slukket og tilbage igen.

Den udvidede zone kan kun aktiveres, hvis varmetrinnet er sat mellem 1 og 9 for varmelegemets basiszone.

## Tænd for den tredobbelte zone

En dobbelt eller tredobbelt zone kan kun tændes, hvis basiszonen for et varmelegeme er sat mellem 1 og 9 og varmelegemet er valgt og kommaet lyser.

Hvis der trykkes på  vil der lyde et summersignal og dobbeltzoneindikatoren lyser konstant. Hvis der trykkes på  igen, lyder et andet akustisk signal, og det tredobbelte varmelegeme tændes. Indikatoren for den tredobbelte zone lyser op, og den tredobbelte zone tændes.

Efter at have berørt  igen bliver den tredobbelte zone slukket. Hver handling udløser et statusskift for dobbelt-/tredobbeltzonerne på følgende måde (dobbeltzone tændt, tredobbeltzone tændt, alle udvidede zoner slukket, dobbeltzone tændt, tredobbeltzone tændt etc. ...)

Sæt varmetrinnet med og uden boost. Alle varmelegemer er udstyret med varmeboost-funktionalitet.



Hvis varme-boost er slået til, vil varmelegemet opvarmes med maksimal styrke i tidsrummet for boost, hvilket er afhængigt af varmetrinnet. Dette markeres med henholdsvis et blinkende 'A' og varmetrinnet (f. eks. 'A' i et halvt sekund og '9' i et halvt sekund) i varmelegemets display. Når boost-perioden er ovre, ses kun varmetrinnet.

Hvis varme-boost skal anvendes på et varmelegeme, skal du røre eller skyde hen til trin 0, og så berøre trin 9 igen. Efter indstilling af varmetrinnet til 9, vil 9 og 'A' blinke skiftevis. Dette betyder, at både trin 9 og boost er aktive nu.

Varme-boostet kan slås fra ved at skubbe skyderen hen til at '0' vises.

## Sluk de enkelte kogeplader

Et enkelt varmelegeme kan slukkes på 3 forskellige måder:

- Samtidigt at berøre den højre og venstre del af skyderen  .
- Ved at sænke varmetrinnet til '0' ved at trykke på højre og venstre del på skyderen  .
- Slukke for timer-funktionen for det pågældende varmelegeme

## Timer-funktion

Timeren giver følgende funktioner:

Kontrolprogrammet kan maksimalt håndtere 4 varmelegemetildelte timere og 1 minutur (som ikke er tildelt noget varmelegeme) på samme tid. Alle timere kan kun bruges i B-tilstand. En varmelegemetimer kan kun tildeles et aktivt varmelegeme, der er indstillet mellem trin 1 og 9. Minuturet er uafhængigt af varmelegemerne.



For at kunne bruge begge funktioner skal timerfunktionen aktiveres med tænd/sluk-timerknappen .

Ved tryk på  for første gang efter at have tændt varmelegemerne vil kontrolprogrammet foreslå minuturet (ingen kogezoneindikator blinker. Alle er enten tændt eller slukket).

Ved tryk på  for anden gang vil kontrolprogrammet foreslå tildeling til ét af de tændte varmelegemer ved at lade kogezoneindikatoren blinke. Nu vises timeren til det tilknyttede varmelegeme.

Ved tryk på  igen vil den næste timer i retning med uret foreslås for tildeling til det næste tændte varmelegeme. Og så videre...

## Minuturet

Uanset om et varmelegeme er tændt eller ej, kan minuturet anvendes ved at trykke på . '00', der fremkommer, viser, at timeren er aktiv og prikken i højre timerdisplay viser, at  nu er forbundet til indstilling af timerværdien.

Minuturet vælges, når alle kogezoneindikatorer er konstant tændt eller slukket (ingen kogezoneindikator blinker).

Med  kan timerværdien indstilles.

Efter vellykket indstilling af tiden på minuturet begynder timeren nedtællingen.

Minuturet stopper ikke ved at slukke for apparatet eller ved at aktivere tastaturlåsefunktionen. Det vil fortsætte nedtællingen, indtil tiden løber ud.

Efter at timeren har nået '00' indikerer summeren udløbet af tiden.

For at slukke for summeren skal du bekræfte udløbet af tid ved at trykke på en tilfældig knap.

## Varmelegemetimer

Varmelegemetimere kan kun indstilles for varmelegemer, der er tændt (varmetrinnet skal være indstillet mellem 1 og 9).

Ved første tryk på  bliver minuturet tændt. Ved andet tryk bliver timeren tilknyttet det tændte varmelegeme. Den foreslåede tilknytning vises ved, at den tilknyttede kogezoneindikator blinker.

Ved tryk på  igen efter aktivering af den første timer anbefaler kontrolprogrammet, at det næste tændte varmelegeme i retning med uret tilknyttes. Anbefalingen om tilknytning vises ved at kogezoneindikatoren blinker.

Ved tryk på  kan timerværdien for varmelegemet indstilles.

Den aktive timer for det først indstillede varmelegeme vises ved den fast lysende kogezoneindikator.

Ved endnu et tryk på  kan yderligere timere tilknyttes andre varmelegemer, der er tændt.

10 sekunder efter den seneste handling vil timerdisplayet skifte til den timer, der vil løbe ud først.

Timerens tilknytning vises altid ved en blinkende kogezoneindikator. Antallet af

timere, der er aktive kan ses ved antallet af kogezoneindikatorer, der er fast tændt.

Ved skiftende tryk på  kan du vise timerværdierne for varmelegemetimeren og minuturet. Tilknytningen vises altid ved den blinkende

kogezoneindikator. Hvis ingen kogezoneindikatorer blinker, vises minuturet i det tocifrede timerdisplay.

Alle varmelegemetimere kan slettes ved at slukke for apparatet og gå til S-tilstand ved at bruge . Et minutur vil ikke blive slettet. Det vil fortsætte, indtil tiden løber ud.

For at slette en timer i Driftstilstand skal du først vælge timeren ved skiftevis at trykke på tænd/sluk-timerknappen, indtil den vises. Værdien kan slettes på 2 forskellige måder.

· Nedtælling ved at skyde  indtil '00' vises i timerdisplayet.

Når en varmelegemetimer har nået '00', vil det tilknyttede varmelegemes varmetrin blive sat til '0'.

Udløb af varmelegemetimeren eller minuturet indikeres akustisk ved summerlyden. Summerlyden ophører, når der trykkes på en tilfældig knap som bekræftelse.



## Tastaturlås

Tastaturlåsefunktionen bruges til at blokere og sætte kogepladen i en Sparetilstand

under drift. Ændringer ved knaptryk, som f. eks. Hæve et varmetrin og andet er ikke muligt. Det er kun muligt at slukke for apparatet.

Låsefunktionen er aktiv, hvis tastaturlåseknappen  trykkes ned i mindst 2 sekunder. Handlingen bekræftes af summeren. Efter vellykket handling i mere end 2 sek. Vil tastaturlåsindikatoren blinke, og kogepladen er låst.

Kogepladen kan kun låses i Driftstilstand (B-Mode).

Hvis kogepladen er låst, kan kun  anvendes. Alle andre knapper er blokeret. Hvis der trykkes på andre knapper i blokeret tilstand, vil summeren lyde, og tastaturlåseindikatoren vil blinke, som indikation af, at tastaturlåsefunktionen er aktiv. Det er kun muligt at slukke ved tryk på . Hvis du slukkede for kogepladen, kan du ikke tænde for den igen uden at låse op.

Efter tryk på  i 2 sek. Forsvinder tastaturlåseindikatoren. Nu er kogepladen låst op og kan anvendes normalt.

## Børnesikring

Børnesikringsfunktionen er fastsat til at låse apparatet i en kompliceret flertrinsproces.

Det er kun muligt i S-tilstand at aktivere eller inaktivere børnesikringen.

Først skal  trykkes ned, indtil summeren lyder. Derefter skal både den højre og venstre skyderknap trykkes samtidigt ned i mindst et halvt sekund, dog maks. 1 sekund. Derefter kan apparatet låses med højre skyderknap. Alle 4 varmelegemer viser 'L' som bekræftelse.

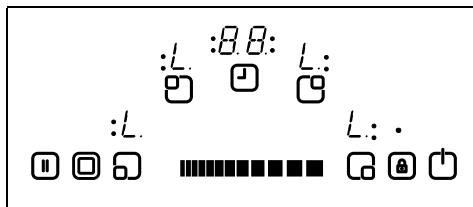

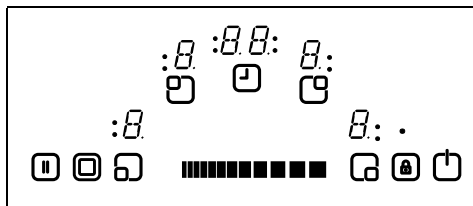

Hvis minuturet stadig tæller ned, vil det fortsætte hermed, indtil '00' er nået og timeren bipper. Efter bekræftelse af timerens udløb er apparatet låst helt. Ingen knapper kan bruges, så længe apparatet er låst.

Børnesikringen kan låses op på samme måde som den blev låst. Efter et tryk på  indtil et bip høres, skal den højre og venstre skyderknap nedtrykkes samtidigt i mindst et halvt sekund, efterfulgt af et tryk på den venstre knap. Som bekræftelse på at oplåsningen lykkedes vil 'L' symbolerne i displayet øjeblikkeligt slukkes.



## Stop og fortsæt

Stop og fortsæt-funktionen bruges til at sætte varmelegemer på pause under madlavningen. Hvide varmelegemer er i gang. Hvis Stop og Fortsæt  knappen trykkes ned for første gang vil alle varmelegemer blive slukket. Efter et tryk på  for første gang, bliver alle varmelegemer slukket.

Sikkerhedsfunktioner for det berøringsfølsomme kontrolpanel

Følgende sikkerhedsfunktioner er tilgængelige for at undgå utilsigtede berøringer på kontrolpanelet.

## Sikkerhedsføler afbryder

For at forhindre uønskede, tilfældige følerreaktioner er en følerovervågning indbygget.

Hvis én eller flere knapper holdes trykket ned i mere end 12 sekunder, vil følerovervågningsrutinen akustisk markere fejlbetjeningen (en gryde eller andet står oven på knappen, en følerfejl etc.) og slukke for kogepladen.

Denne sikkerhedsslukning bevirker, at kontrolpanelet slukkes og sættes i S-tilstand. Et 'F' vil blinke i alle varmelegemedisplays.

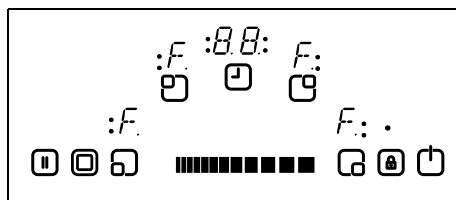

Hvis der forefindes restvarme, vil dette vises i alle andre varmelegemedisplays.

Kogepladens kontrolpanel vil blive sat i S-tilstand. Samtidigt vil et summersignal kunne høres. Det akustiske signal vil stoppe efter 10 minutter.

Hvis fejltilstanden er fjernet, vil både det visuelle og det akustiske signal forsvinde.

## Overophedningsafbryder

Da kontrolpanelet, som er anbragt meget tæt på varmelegemet i midten af den forreste del af kogepladen, kan det ske, at en gryde, som ikke er korrekt placeret og ikke opdaget af følersikkerhedsafbryderen (dækker ikke en knap) opvarmes til en meget høj temperatur, hvilket gør glasset og kontrolknapperne umulige at røre uden at brænde fingrene.

For at forhindre kogepladens kontrolpanel i at blive beskadiget overvåger kontrolpanelet hele tiden temperaturen og slukker kogepladen i tilfælde af overophedning.

Dette vises i de 4 varmelegemedisplays med bogstavet 't', indtil temperaturen igen er faldet.

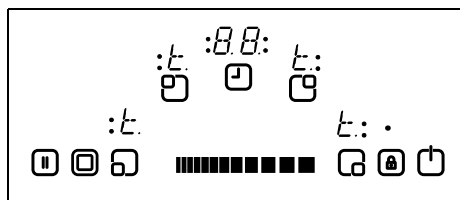

Når temperaturen er faldet tilstrækkeligt, bliver 't'-erne slukket og kogepladekontrolenheden vender tilbage til S-tilstand. Dette betyder, at du igen kan tænde for apparatet ved at trykke på (U).

## Begrænsninger af driftstiden

Kogepladens kontrolenhed har en begrænsning af driftstiden. Hvis varmetrinet for et varmelegeme ikke har været ændret i en vis tid, vil varmelegemet automatisk slukkes (i 10 sek. Viser et '0', og derefter restvarme). Begrænsningen af driftstiden er afhængig af det valgte varmetrin.

Hvis en timer var tilsluttet varmelegemet, så vises et '00' på timerdisplayet i 10 sek. Derefter slukkes timerdisplayet.

Efter en automatisk slukning af varmelegemet, som beskrevet ovenfor, vil varmelegemet igen kunne bruges, og den maksimale driftstid for dette varmetrin indstilles igen.

## Restvarmefunktioner

Efter al madlavning vil noget varme være ophobet i den glaskeramiske overflade, som kaldes restvarme. Kontrolenheden kan beregne, omtrent hvor varmt glasset er i værste fald. Hvis den beregnede temperatur er højere end + 60°C, vil dette blive indikeret i det tilsvarende varmelegemedisplay, efter at varmelegemet eller kogepladen er blevet slukket. Restvarmevisningen ses,

så længe den beregnede temperatur er > + 60 ° C.

Visning af resterende varme har lavest prioritet og overskrives af enhver anden displayværdi, under sikkerhedsmæssige slukninger og visning af fejlkoder.

Efter igen at have tilsluttet strømmen til kogepladen efter et strømafbud vil restvarmedisplayet blinke, hvis det korresponderende varmelegeme havde en restvarme, der var højere end + 60 ° C før strømafbuddet opstod. Displayet vil blinke, indtil den maksimale tid for restvarme er udløbet, eller varmelegemet igen vælges og tændes.

## RENGØRING OG PLEJE

Gryder og pander med ujævn bund bør ikke anvendes, da de kan ridse den glaskeramiske overflade. Bunden på gode gryder og pander skal være så tykke og flade som muligt. Før brug skal du sikre dig, at bunden på gryder og pander er rene og tørre.

Anbring altid gryder og pander på koge-zonen, inden der tændes for den. Læg altid låg på kogegejret, hvis det er muligt. Bunden på kogegejret må ikke være mindre eller større end kogezoneerne. De skal have den rigtige størrelse, som angivet nedenfor for ikke at spilde energi.

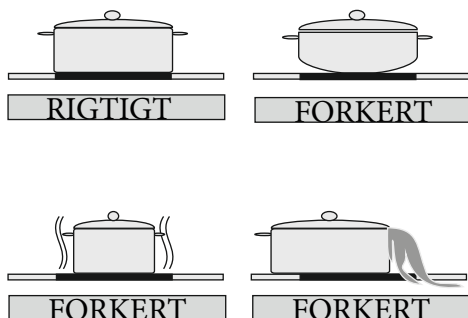

Tag stikket ud af stikkontakten, inden du begynder rengøringen af kogepladen. Sørg også for, at der ingen restvarme er gemt i apparatet. Glaskeramiske overflader er meget modstandsdygtige over for høje temperaturer og overophedning. Hvis der er restvarme oplagret i apparatet, vil et 'H' blinke i varmelegemedisplayet. Lad kogepladen køle ned for at undgå at brænde dig.

Fjern al spildt mad og fedt med en vinduesskraber. Vask derefter kogepladen



med et egnet opvaskemiddel og en ren, fugtig klud. Tør kogepladen med en ren, tør klud.

Hvis alufolie eller plastikemner ved et uheld smelter på kogepladens overflade, skal det umiddelbart fjernes fra det varme dyrkningsareal med en skraber. Dette vil sikre, at overfladen ikke beskadiges. Dette gælder også, hvis sukker eller mad, der indeholder sukker spildes på kogepladen.

Hvis andre madvarer smelter på kogepladens overflade, så fjern dem, når kogepladen er kølet af. Brug rengøringsmiddel til glaskeramisk eller til rustfrit stål, når overfladen rengøres.

Brug ikke en karklud eller en grov svamp til rengøring af den glaskeramiske overflade. Disse materialer kan beskadige overfladen.

Brug ikke kemiske rengøringsmidler, spray eller pletfjernere på den glaskeramiske overflade. Disse materialer kan forårsage brand eller blegning af den glaskeramiske overflade. Rengør med vand og opvaskemiddel.

## **ÍNDICE:**

DESCRIPCIÓN DE LA PLACA

ADVERTENCIAS DE SEGURIDAD

INSTALACIÓN

Localización de la placa integrada

Conexión eléctrica de la placa

USO

Encendido y apagado del control

Selección del fogón

Encendido de las zonas dobles y triples

Ajuste del nivel de cocción con y sin aceleración de calor

Apagado de los fogones individuales

Función de temporizador

Bloqueo de teclas

FUNCIONES DE SEGURIDAD DEL CONTROL TÁCTIL

Desconexión de seguridad del sensor

Desconexión por exceso de temperatura

Limitaciones del tiempo de funcionamiento

Funciones de calor residual

LIMPIEZA Y

## DESCRIPCIÓN DE LA PLACA

Estimado cliente:

Es importante que lea este manual para sacar el mejor rendimiento de su electrodoméstico y alargar su vida útil. Le recomendamos que guarde este manual para poder consultarlo en el futuro.

Su nueva placa está garantizada y tendrá una larga vida útil. Esta garantía únicamente es aplicable si el electrodoméstico se ha instalado y utilizado de conformidad con las instrucciones de uso e instalación que se incluyen en este manual.

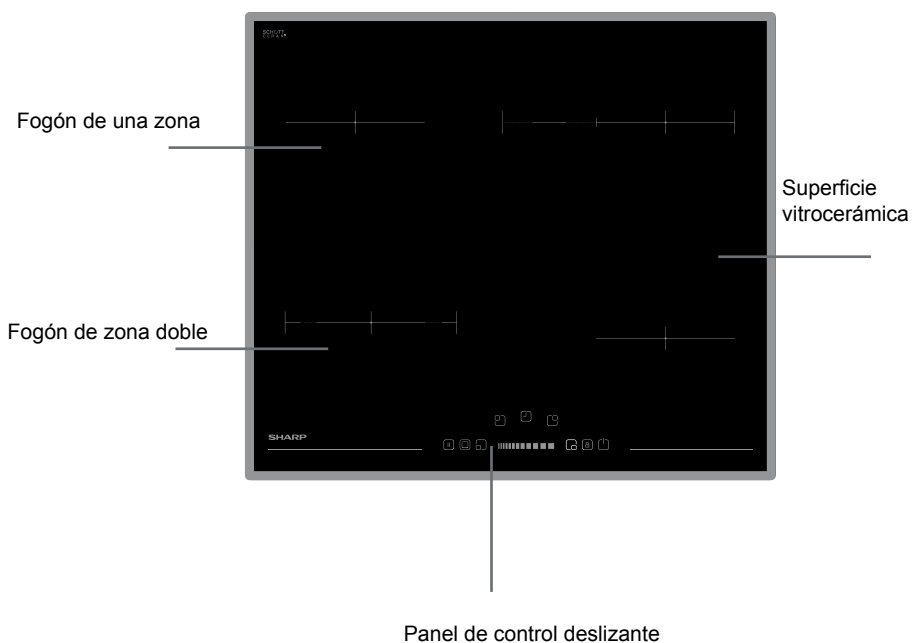

**Nota:** El aspecto de la placa puede ser distinto al del modelo mostrado debido a su configuración.

## **ADVERTENCIAS DE SEGURIDAD**

LEA ESTAS INSTRUCCIONES ATENTAMENTE Y EN SU TOTALIDAD ANTES DE USAR EL ELECTRODOMÉSTICO. GUÁRDELAS EN UN LUGAR ADECUADO PARA CONSULTARLAS EN CASO NECESARIO.

ESTE MANUAL SE HA PREPARADO PARA MÁS DE UN MODELO. ES POSIBLE QUE SU ELECTRODOMÉSTICO NO TENGA ALGUNAS DE LAS FUNCIONES EXPLICADAS EN ESTE MANUAL. PRESTE ATENCIÓN A LAS EXPRESIONES QUE CONTIENEN NÚMEROS MIENTRAS LEE EL MANUAL DE INSTRUCCIONES.

### **Advertencias de seguridad generales**

- Este electrodoméstico puede ser utilizado por niños a partir de 8 años y personas con capacidades físicas, sensoriales o mentales reducidas, o con falta de experiencia y conocimientos, si cuentan con supervisión o han recibido instrucciones sobre el uso del electrodoméstico de forma segura y entienden el riesgo que conlleva. Los niños no deben jugar con el electrodoméstico. La limpieza y el mante-

nimiento por parte del usuario no deben ser llevados a cabo por niños sin supervisión.

- **ADVERTENCIA:** El electrodoméstico y sus piezas accesibles se calientan al usarlos. Debe prestar atención para evitar tocar los elementos que se calientan. Se debe mantener alejados a los niños menores de 8 años a menos que estén supervisados continuamente.
- **ADVERTENCIA:** La cocción no supervisada en una placa con grasa o aceite puede ser peligrosa y puede provocar un incendio. **NUNCA** debe intentar apagar el fuego con agua; desconecte el electrodoméstico y, a continuación, cubra la llama, por ejemplo, con una tapadera o una manta ignífuga.
- **ADVERTENCIA:** Peligro de incendio: no coloque

objetos encima de las superficies de cocción.

- **ADVERTENCIA:** Si la superficie está agrietada, desconecte el dispositivo para evitar la posibilidad de sufrir una descarga eléctrica.
- En el caso de las placas que incluyen una tapa, debe limpiar los derrames de la tapa antes de abrirla. Además, debe dejar que la superficie de la placa se enfríe antes de cerrar la tapa.
- El electrodoméstico no debe ser utilizado con un temporizador externo o un sistema de mando a distancia independiente.
- No utilice productos de limpieza abrasivos ni rascadores metálicos afilados para limpiar el cristal de la puerta del horno u otras superficies, ya que pueden rayar la superficie y esto provocaría que el cristal se rompa o se dañe la superficie.
- No utilice limpiadores

a vapor para limpiar el electrodoméstico.

- El electrodoméstico se ha fabricado de conformidad con todos los estándares y normas locales e internacionales aplicables.
- Los trabajos de mantenimiento y reparación deben ser llevados a cabo exclusivamente por técnicos autorizados. Los trabajos de instalación y reparación llevados a cabo por técnicos no autorizados pueden ponerle en peligro. Es peligroso realizar cualquier alteración o modificación de las especificaciones del electrodoméstico.
- Antes de instalar el producto, asegúrese de que las condiciones de distribución locales (tipo de gas y presión de gas, o tensión y frecuencia de la electricidad) y los requisitos del electrodoméstico sean compatibles. Los requisitos de este electrodoméstico se indican en la etiqueta.
- **PRECAUCIÓN:** Este electrodoméstico se ha diseñado exclusivamente para cocinar alimentos y se le debe dar exclusivamente un uso doméstico e interior. No se debe utilizar con ningún otro fin ni con ninguna otra aplicación como, por ejemplo, un uso no doméstico, en un entorno comercial o para calentar una habitación.
- Se han tomado todas las medidas de seguridad posibles para garantizar su seguridad. Como el cristal se puede romper, debe tener cuidado al limpiar el producto para evitar rayarlo. Evite golpear el cristal con accesorios.
- Asegúrese de que el cable eléctrico no se quede atrapado durante la instalación. Si el cable eléctrico resulta dañado, deberá

ser cambiado por el fabricante, su agente del servicio técnico u otras personas con cualificaciones similares para evitar peligros.

### **Advertencias relativas a la instalación**

- No utilice el electrodoméstico antes de instalarlo completamente.
- El electrodoméstico debe ser instalado por un técnico autorizado, que debe ponerlo en marcha. El fabricante no asume ningún tipo de responsabilidad por los daños que se puedan derivar de una colocación y una instalación incorrectas por parte de personas no autorizadas.
- Al desembalar el electrodoméstico, asegúrese de que no haya sufrido daños durante el transporte. Si observara cualquier defecto, no use el electrodoméstico y póngase en contacto de inmediato con un agente del servicio técnico autorizado. Como los materiales utilizados en el embalaje (nylon, grapas, poliestireno, etc.) pueden provocar daños a los niños, dichos materiales se deben recoger y eliminar de inmediato.
- Proteja el electrodoméstico de los efectos atmosféricos. No debe exponerlo a dichos efectos, como el sol, la lluvia, la nieve, etc.
- Los materiales que rodean el electrodoméstico (encimera) deben ser resistentes a una temperatura mínima de 100 °C.
- Durante el uso
- No coloque materiales inflamables o combustibles sobre el electrodoméstico o cerca del mismo mientras esté funcionando.
- No deje la placa sin supervisión mientras esté cocinando con aceites sólidos o líquidos, ya que podrían arder debido a un calentamiento extremo. Nunca debe ec-

har agua a las llamas provocadas por aceites. Cubra la sartén o la freidora con su tapa para ahogar la llama que se haya producido en ese caso y apague la placa.

- Siempre debe colocar las sartenes en el centro de la zona de cocción y girar los mangos hasta una posición segura, de forma que no se puedan golpear ni agarrar.
- Si no va a utilizar el electrodoméstico durante mucho tiempo, desenchúfelo. Mantenga desconectado el control principal. Además, cuando no vaya a utilizar el electrodoméstico, cierre la llave del gas.
- Asegúrese de que los botones de control del electrodoméstico siempre estén en la posición "0" (parada) cuando no se esté utilizando.
- La temperatura de la superficie inferior de la placa puede aumentar durante su funcionamiento. Por lo tanto, se debe instalar una tabla debajo del producto.
- Durante la limpieza y el mantenimiento
- Siempre debe apagar el electrodoméstico antes de realizar operaciones de limpieza o mantenimiento. Puede hacerlo desenchufando el electrodoméstico o apagando los interruptores principales.
- No extraiga los botones de control para limpiar el panel de control.
- **PARA MANTENER LA EFICIENCIA Y LA SEGURIDAD DEL ELECTRODOMÉSTICO, LE RECOMENDAMOS QUE UTILICE SIEMPRE PIEZAS DE RECAMBIO ORIGINALES Y QUE ACUDA EXCLUSIVAMENTE A NUESTROS AGENTES DE SERVICIO TÉCNICO AUTORIZADOS EN CASO NECESARIO.**

## INSTALACIÓN

La conexión eléctrica de esta placa debe ser llevada a cabo por personal de servicio autorizado o por un electricista cualificado, de conformidad con las instrucciones de esta guía y con la normativa vigente.

- Antes de conectar el electrodoméstico a la red eléctrica de la vivienda, asegúrese de comprobar la conformidad de los valores de tensión, que se especifican en la información disponible.
- Se deben cumplir las leyes, ordenanzas, directivas y normas vigentes en el país de uso (normativa de seguridad, reciclaje correcto de conformidad con la normativa, etc.).

### Localización de la placa integrada

Una vez retirado el material de embalaje del electrodoméstico y sus accesorios, asegúrese de que la placa no esté dañada. Si sospecha que hay daños, no utilice el electrodoméstico y póngase en contacto de inmediato con el personal de servicio autorizado o con un electricista cualificado.

Esta placa integrada debe introducirse en el hueco hecho en una encimera.

Haga un hueco con las dimensiones indicadas en la imagen que aparece a continuación. La distancia entre el borde trasero de la placa y cualquier pared adyacente depende de la superficie de la pared. No debe haber ningún material fácilmente combustible, como una cortina o papel, cerca de la placa.

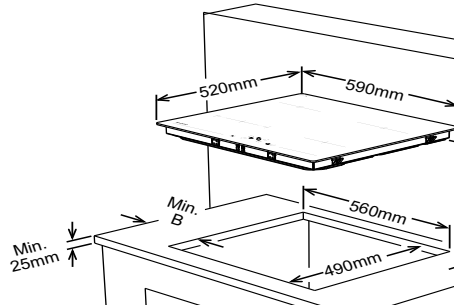

Paredes adyacentes	A (mm)	B (mm)
Combustible / No combustible	50	50

- Coloque la cinta adhesiva de sellado de una cara alrededor de todo el borde inferior de la superficie de cocción, a lo largo del borde exterior del panel de vitrocerámica. No debe estirarla.
- Atornille las 4 abrazaderas de montaje de la encimera en las paredes laterales del producto.

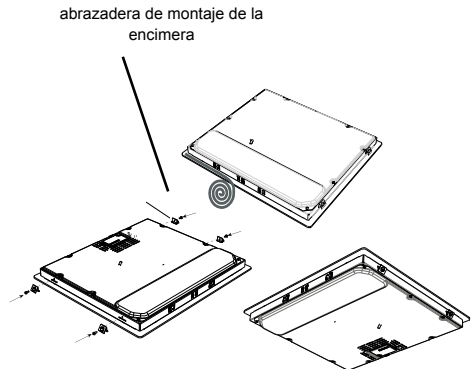

## Conexión eléctrica de la placa

- . Antes de llevar a cabo la conexión eléctrica, compruebe que la capacidad de carga de corriente del sistema y la toma sean adecuadas para la máxima potencia nominal de la placa.
- La instalación eléctrica de la vivienda y el enchufe de corriente eléctrica utilizado deben contar con toma de tierra y deben ser conformes con la normativa de seguridad.
- Si no hay un circuito y un interruptor de fusibles exclusivos para la placa, un electricista cualificado deberá instalarlos antes de conectar la placa.
- Se debe poder acceder fácilmente al interruptor de fusibles una vez instalada la placa.
- No utilice adaptadores, tomas múltiples ni cables alargadores.
- En el interior del circuito de suministro se debe instalar un disyuntor con una abertura de contacto de 3 mm como mínimo, con una tensión nominal de 20 A y de tipo de funcionamiento retardado.
- En lo que respecta a la placa vitrocerámica con control táctil, el cable debe ser de tipo H05VV-F 3X2,5 mm<sup>2</sup>/60227 IEC 53. En la parte de atrás del electrodoméstico encontrará el diagrama de conexiones.
- Durante la instalación, asegúrese de utilizar cables aislados. Una conexión incorrecta puede provocar daños en el electrodoméstico. La garantía no cubrirá ese tipo de daños.
- Todas las reparaciones deben

ser llevadas a cabo por personal de servicio autorizado o por un electricista cualificado.

- Desenchufe el electrodoméstico antes de realizar cualquier tarea de mantenimiento. Para volver a conectarlo, respete rigurosamente los diagramas de conexiones.

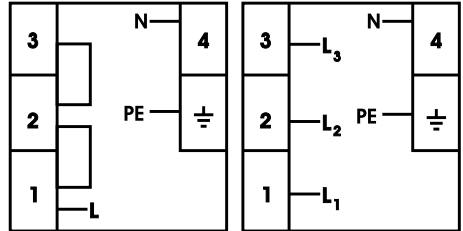

3x2,5 mm<sup>2</sup> 220V~  
 3x2,5 mm<sup>2</sup> 230V~  
 3x2,5 mm<sup>2</sup> 240V~

5x1.5 mm<sup>2</sup> 380V 3N~  
 5x1.5 mm<sup>2</sup> 400V 3N~  
 5x1.5 mm<sup>2</sup> 415V 3N~

/

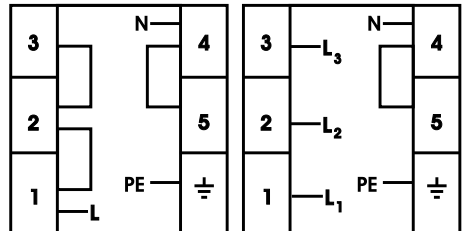

3x2,5 mm<sup>2</sup> 220V~  
 3x2,5 mm<sup>2</sup> 230V~  
 3x2,5 mm<sup>2</sup> 240V~

5x1.5 mm<sup>2</sup> 380V 3N~  
 5x1.5 mm<sup>2</sup> 400V 3N~  
 5x1.5 mm<sup>2</sup> 415V 3N~

La conexión del cable de corriente puede variar según el tipo de caja de conexiones.



# USO

El electrodoméstico funciona tocando unos botones y las funciones se confirman mediante señales visuales y acústicas.

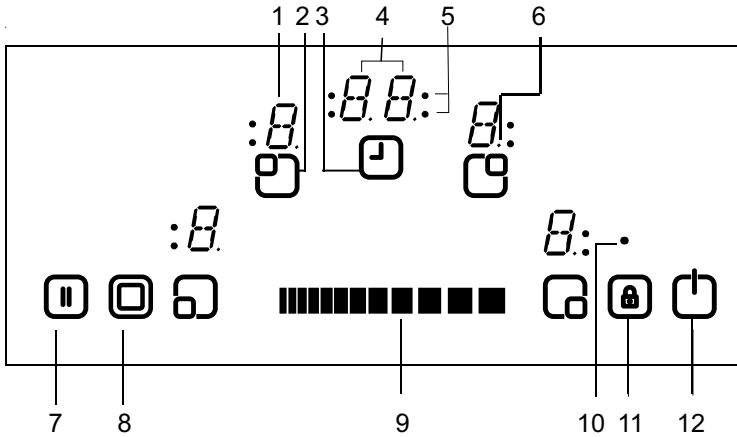

- |   |  |
|---|--|
| 1 - Indicador de fogón  | 7 - Parada/encendido                               |
| 2 - Fogón activo/desactivado                                    | 8 - Selección de zona doble/triple                 |
| 3 - Temporizador activo/desactivado                             | 9 - Ajuste de calor/Deslizamiento del temporizador |
| 4 - Indicador del temporizador                                  | 10 - Indicador de bloqueo de teclas                |
| 5 - Indicadores de la zona de cocción - Función de temporizador | 11 - Bloqueo de teclas                             |
| 6 - Punto decimal   | 12 - Encendido/Apagado                             |

Modo de espera	Modo S	El control de la placa recibe corriente y todos los indicadores de los fogones están apagados, o está activo el indicador de calor residual.
Modo de funcionamiento	Modo B	Hay al menos un indicador de fogón que indica un valor entre "0" y "9".
Modo de bloqueo	Modo VR	El control de la placa está bloqueado.

## DESCRIPCIÓN DE LOS MODOS



## Encendido y apagado del electrodoméstico

Si el electrodoméstico está en modo de espera, pasará al modo de funcionamiento pulsando el botón de Encendido/Apagado  durante al menos 1 segundo. Una señal acústica indica que el funcionamiento es correcto.

En todos los fogones aparecerá un “0” y parpadearán todos los puntos decimales de los fogones (encendidos durante 1 segundo y apagados durante 1 segundo).



Si la placa no se pone en marcha en 10 segundos, se apagarán los indicadores de todos los fogones.

Si se apagan los indicadores, el fogón pasará a modo de espera.

Si se pulsa  durante más de 2 segundos (en modo de funcionamiento), el electrodoméstico se apagará y volverá al modo S. El electrodoméstico se puede apagar pulsando  en cualquier momento, aunque se pulsen otros botones al mismo tiempo.

Si hay calor residual de un fogón, se señalará en el indicador del fogón correspondiente.

## Selección del fogón

Si se selecciona un solo fogón con el botón de activar o desactivar el fogón , el punto decimal del indicador del fogón correspondiente empezará a parpadear. En el fogón seleccionado puede ajustar el nivel de calor entre 1 y 9, tocando los botones deslizantes de ajuste de calor .

Debe pulsar el botón deslizante antes de que transcurran 3 segundos; de lo contrario, la selección de fogón se eliminará y desaparecerá el punto de ajuste de calor (punto decimal). Si no se utiliza el fogón en 10 segundos, volverá al modo S.

El ajuste de calor siempre se puede cambiar pulsando  entre los niveles 1 y 9.

Cada vez que se mueva el botón deslizante o se cambie un indicador se escuchará una señal.

Activación de zonas dobles y triples (solo están disponibles en algunos modelos)



## Activación de la zona doble

La activación de la zona doble se realiza después de seleccionar el fogón correspondiente, activando . Esto se confirma con una señal acústica. Al mismo tiempo, el indicador de la zona doble correspondiente queda estático. Si se toca por segunda vez, el estado de la zona doble cambia: pasa de zona doble activada a la zona doble desactivada, y viceversa.

La zona de extensión solo se puede activar después de programar un nivel entre 1 y 9 en la zona básica del fogón.

## Activación de zonas triples

Una zona doble o triple solo se puede activar si la zona básica de un fogón se programa con un nivel entre 1 y 9. Una vez seleccionado el fogón, se visualiza el punto.

Si se pulsa , se escucha una señal acústica y el indicador de zona doble queda estático. Si se vuelve a pulsar 

, se escucha otra señal acústica y se enciende el fogón triple. El indicador de zona triple se encenderá y la zona triple recibirá corriente.

Cuando se toca  otra vez, la zona triple del fogón se volverá a apagar. Cada operación da lugar a un cambio de estado de las zonas dobles o triples siguientes, de esta manera: zona doble activada; zona triple activada; todas las zonas extendidas desactivadas; zona doble activada; zona triple activada; zona doble activada, etc.

**Ajuste del nivel de cocción con y sin aceleración de calor**  
Todos los fogones están equipados con la función de aceleración de calor.



Si la aceleración de calor está activa, el fogón funcionará a la potencia máxima mientras dure la aceleración de calor, que depende del ajuste de calor seleccionado. Esto se indica con una "A" parpadeante, que alterna entre el valor del ajuste de calor (p. ej., medio segundo "A" y medio segundo "9") en el indicador del fogón. Una vez finalizada la aceleración de calor, solo se indicará el ajuste de calor.

Si la aceleración de calor se va a usar con un fogón, toque o deslice el nivel 0 de calor y luego vuelva a tocar el nivel de calor 9. Tras ajustar el calor al nivel 9, aparecerá el indicador "A" de forma alterna. Esto significa que el nivel 9 y la aceleración de calor están activos.

La aceleración de calor se puede desactivar deslizándose hasta que aparezca el valor "0".

## **Apagado de los fogones individuales**

Un fogón determinado se puede apagar de tres formas distintas:

- Tocando al mismo tiempo las partes derecha e izquierda del botón deslizante .
- Reduciendo el ajuste de calor a "0" pulsando las partes derecha e izquierda del botón deslizante .
- Uso de la función de desconexión del temporizador del fogón correspondiente

## **Función de temporizador**

El temporizador realiza las funciones siguientes:

El control puede funcionar como máximo con 4 temporizadores de fogón asignados y un minuterero (que no se asigna a ningún fogón) al mismo tiempo. Todos los temporizadores solo se pueden usar en modo B. El temporizador de un fogón solo se puede asignar a un fogón activo, que esté funcionando entre el nivel 1 y el nivel 9. El minuterero es independiente de los fogones.

Para poder usar las dos funciones, hay que activar la función del temporizador con el botón de activar o desactivar el temporizador .



Cuando se toca  por primera vez después de activar los fogones, el control propone usar el minuterero (no parpadeará ningún indicador de zona de cocción; los indicadores estarán todos encendidos o apagados).

Cuando se toca  por segunda vez, el control propone asignar uno de los fogones activados haciendo parpadear el indicador

de la zona de cocción. A continuación, se señalará el temporizador asignado.

Al tocar  de nuevo, se propondrá la asignación del siguiente temporizador, en el sentido de las agujas del reloj, para el siguiente fogón activo. Y así sucesivamente...

## Minutero

Independientemente de si hay un fogón activo o no, el minutero se puede activar tocando . Aparecerá "00" para indicar que ese temporizador está activo y el punto del indicador del temporizador correspondiente indicará que  está vinculado para ajustar el valor del temporizador.

El minutero se selecciona cuando todos los indicadores de zonas de cocción están encendidos o apagados estáticamente (cuando no hay ningún indicador de zona de cocción parpadeando).

Con  se puede ajustar el valor del temporizador.

Una vez ajustado correctamente el tiempo del minutero, el temporizador empezará a disminuir el tiempo.

El minutero no se detendrá al apagar el electrodoméstico o al activar la función de bloqueo de teclas; seguirá contando los minutos hasta que se agote el tiempo indicado.

Cuando el temporizador llegue a "00", se escuchará una señal que indicará que el tiempo ha finalizado.

Para detener la señal, tiene que confirmar que el tiempo se ha agotado tocando cualquier botón.

## Temporizador de fogón

Los temporizadores de los fogones se pueden configurar únicamente para los fogones activados (el nivel del fogón debe encontrarse entre 1 y 9).

Al tocar  por primera vez se activa el minutero. Tras tocarlo por segunda vez, el temporizador se asigna al fogón activado. La asignación propuesta se indica mediante el indicador de la zona de cocción correspondiente, que parpadea.

Al tocar  de nuevo después de activar el temporizador del primer fogón, el control recomienda asignar el siguiente fogón activo al temporizador que aparece a continuación en el sentido de las agujas del reloj. La asignación recomendada se indica mediante el indicador de zona de cocción parpadeante.

Al tocar  se puede configurar el valor del temporizador del fogón.

El temporizador en marcha del primer temporizador de fogón configurado se indica mediante el indicador de zona de cocción que tiene una luz fija.

Al tocar  de nuevo se pueden asignar otros temporizadores al resto de fogones activados.

Cuando transcurren 10 segundos después de la última operación, el indicador del temporizador cambia al temporizador que se vaya a poner en marcha a continuación.

La asignación de ese temporizador se visualiza siempre con un indicador de zona de cocción parpadeante. Puede determinar cuántos temporizadores están en marcha mediante el número

de indicadores de zona de cocción que tienen una luz fija.

Tocando  puede visualizar los valores de los temporizadores del fogón y el minuterero. La asignación siempre se señala mediante el indicador de

zona de cocción parpadeante. Si no hay ningún indicador de zona de cocción parpadeante, el tiempo del minuterero aparece en el indicador del temporizador de dos dígitos.

Todos los temporizadores de fogones se pueden borrar apagando el electrodoméstico en modo S mediante . El minuterero no se borrará; seguirá funcionando hasta que se agote el tiempo.

Para borrar un temporizador que esté en marcha, en primer lugar debe seleccionar el temporizador pulsando el botón de activar o desactivar el temporizador, hasta que aparezca su valor. A continuación podrá borrar ese valor, de dos formas distintas:

- Reduciendo el tiempo deslizando  hasta que se visualice "00" en el temporizador.

Cuando el temporizador de un fogón llega a "00", el nivel del fogón asignado se ajustará a "0".

Cuando se agota el tiempo del temporizador del fogón o del minuterero, se indicará con una señal acústica. La señal se puede detener tocando cualquier botón como confirmación.



## **Bloqueo de teclas**

La función de bloqueo de teclas sirve para bloquear y poner el electrodoméstico en modo de ahorro durante su funcionamiento.

No podrá realizar modificaciones táctiles como, por ejemplo, el aumento del nivel de calor y otros ajustes. Solo podrá apagar el electrodoméstico.

La función de bloqueo se activará si pulsa el botón de bloqueo de teclas  durante al menos 2 segundos. Esta operación se confirma con una señal acústica. Tras pulsar el botón durante más de 2 segundos, el indicador de bloqueo de teclas parpadeará y la placa quedará bloqueada.

La placa solo se puede bloquear en modo de funcionamiento (modo B).

Si la placa está bloqueada, solo podrá usar ; el resto de botones estarán bloqueados. Si se pulsa cualquier otro botón en modo de bloqueo, se escuchará la señal acústica y el indicador de bloqueo de teclas parpadeará para indicar que se ha activado esa función. Solo se podrá apagar el electrodoméstico pulsando . Pero si apaga el electrodoméstico, no podrá volver a ponerlo en marcha sin desbloquearlo.

Si presiona  durante dos segundos, desaparecerá el indicador de bloqueo de teclas. El control de la placa quedará desbloqueado y podrá utilizar el electrodoméstico con normalidad.

## **Bloqueo para niños**

La función de bloqueo para niños se ha previsto para bloquear el electrodoméstico mediante un complicado proceso de varios pasos.

El bloqueo para niños y su desbloqueo solo están disponibles en el modo S.

En primer lugar debe pulsar  hasta que se escuche la señal acústica. Luego hay que pulsar las partes derecha e izquierda del botón deslizante al mismo tiempo durante al menos medio segundo, pero como máximo 1 segundo. A continuación, el electrodoméstico se puede bloquear con la parte derecha del botón deslizante. Los cuatro fogones muestran el símbolo “L” como confirmación.

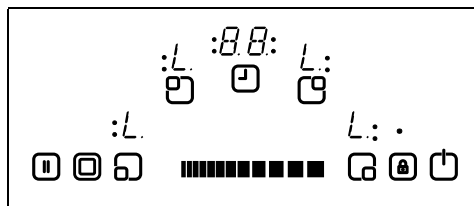

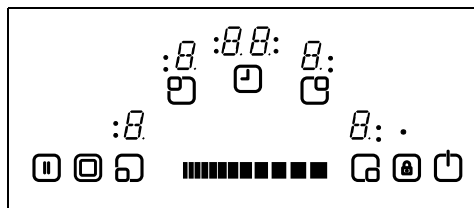

Si el minutero sigue en marcha, continuará hasta alcanzar “00” y el temporizador emitirá una señal acústica. Una vez se haya confirmado que el temporizador ha llegado a su fin, el electrodoméstico queda totalmente bloqueado. No se podrá utilizar ningún botón mientras el electrodoméstico esté bloqueado.

El bloqueo para niños se puede desactivar de la misma forma que se activa. Tras pulsar  hasta que se escucha la señal acústica, pulse las partes derecha e izquierda del botón deslizante, al mismo tiempo, durante al menos medio segundo. A continuación, pulse solo la parte izquierda. Como confirmación del bloqueo correcto, el símbolo “L” de los indicadores desaparecerá inmediatamente.



## Parada y encendido

La función Parada y encendido se utiliza para pausar el funcionamiento de los fogones durante la cocción. Mientras los fogones están en marcha, si se pulsa el botón Parada y encendido  por primera vez, se apagarán todos los fogones. Si se pulsa  por primera vez, se encienden todos los fogones.

Funciones de seguridad del control táctil

Las siguientes funciones de seguridad están disponibles para evitar un funcionamiento no intencionado del control de la placa.

## Desconexión de seguridad del sensor

Para evitar que el electrodoméstico funcione de forma no intencionada al tocarlo aleatoriamente, se ha incluido un control mediante un sensor.

En caso de presionar uno o más botones durante más de 12 segundos, la rutina de control del sensor indica acústicamente que el funcionamiento es incorrecto (se ha colocado una olla u otro objeto sobre el botón, fallo el sensor, etc.) y apaga el electrodoméstico.

El apagado de seguridad provoca que el control de la placa pase al modo S. Aparecerá una “F” en todos los indicadores de los fogones.

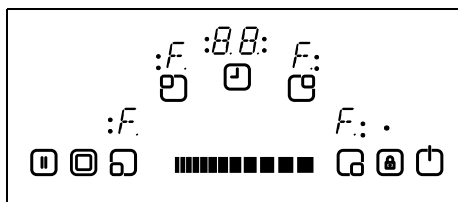

Si hay calor residual, se indicará en el resto de indicadores de fogones.

A continuación, el control de la placa pasará al modo S y se escuchará al mismo tiempo una señal acústica. Esta señal acústica se detendrá después de 10 minutos.

Si ya no hay ningún funcionamiento incorrecto, desaparecerán tanto la señal visual como la señal acústica.

### **Desconexión por exceso de temperatura**

Como la ubicación del control está muy cerca del fogón del centro de la placa, es posible que una olla que no esté colocada correctamente sobre el control y no detectada por la función de desconexión de seguridad del sensor (que no permite que se tapen los botones) caliente el botón a una temperatura muy alta, de modo que el vidrio y los botones no se puedan tocar sin quemarse los dedos.

Para impedir que el control de la placa sufra daños, el control detecta continuamente la temperatura y desconecta el aparato en caso de emergencia por sobrecalentamiento.

Esto se señala en el indicador del fogón 4 con la letra "t". La señal permanece hasta que se reduce la temperatura.

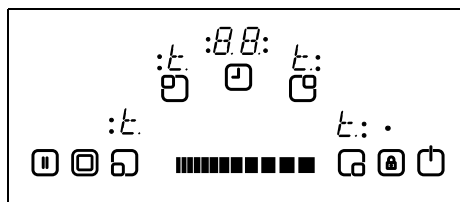

Una vez disminuye la temperatura, desaparecerá la señal "t" y el control de la placa volverá al modo S. Esto significa que el usuario puede volver a activar el electrodoméstico tocando .

### **Limitaciones del tiempo de funcionamiento**

El control de la placa limita el tiempo de funcionamiento. Si el ajuste de calor de un fogón no se ha cambiado durante un tiempo, el fogón se apagará automáticamente (aparecerá la señal "0" durante 10 segundos después del calor residual). El límite del tiempo de funcionamiento depende del ajuste de calor seleccionado.

Si se ha asociado un temporizador al fogón, aparecerá la señal "00" en el indicador del temporizador durante 10 segundos. Después se apagará el indicador del temporizador.

Después de una desconexión automática del fogón, tal como se ha explicado anteriormente, el fogón podrá volver a funcionar y se aplicará el tiempo de funcionamiento máximo para dicho ajuste de calor.

### **Funciones de calor residual**

Una vez finalizados todos los procesos de cocción, queda calor almacenado en la vitrocerámica, que se denomina calor residual. En el peor de los casos, el control puede calcular aproximadamente lo caliente que está el vidrio. Si la temperatura calculada es superior a +60 °C, se señalará en el indicador del fogón correspondiente después de apagar el fogón o el control de la placa. La señal de calor residual seguirá

apareciendo mientras la temperatura calculada del fogón sea igual o superior a 60 °C.

El indicador de calor residual tiene la prioridad más baja y se sobrescribe con cualquier otro valor visualizado durante las desconexiones de seguridad y cuando se visualiza un código de error.

Tras volver a suministrar electricidad al control de la placa tras una interrupción del suministro, el indicador de calor residual parpadeará si el fogón correspondiente hubiera tenido un calor residual superior a +60 °C antes de cortarse la electricidad. El indicador parpadeará hasta que se agote el tiempo máximo de calor residual o se seleccione y se active el fogón.

## LIMPIEZA Y MANTENIMIENTO

No se deben utilizar recipientes para cocinar con la base rugosa, ya que pueden rayar la superficie de vitrocerámica. La base de los recipientes de cocina debe ser lo más gruesa y lisa posible. Antes de usar los recipientes, asegúrese de que la base esté limpia y seca.

Coloque siempre el recipiente en la zona de cocción antes de encenderla. Si es posible, coloque siempre las tapas en los recipientes. La base de los recipientes no debe ser más pequeña o más grande que la zona de cocción; debe tener el tamaño adecuado, tal como se indica a continuación, para no malgastar energía.

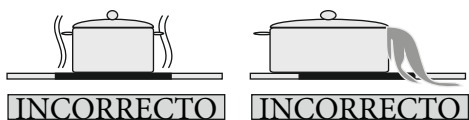
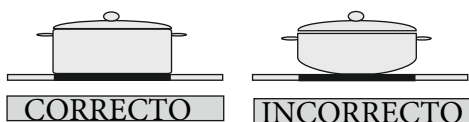

Antes de limpiar la placa, saque primero el enchufe de la toma de corriente. A continuación, asegúrese de que no quede calor residual en el electrodoméstico. La vitrocerámica es muy resistente a las altas temperaturas y al sobrecalentamiento. Si queda calor residual en el electrodoméstico, la señal “H” parpadeará en el indica-



del fogón. Para evitar quemaduras, deje que el electrodoméstico se enfríe. Retire todos los restos de alimentos y de grasa con un rascador de ventanas. A continuación, limpie la placa con jabón líquido adecuado y un trapo limpio humedecido. Frote el electrodoméstico con un trapo limpio y seco.

Si, accidentalmente, se derriten objetos de papel de aluminio o de plástico sobre la superficie de la placa, deben retirarse de inmediato de la zona de cocción caliente con un rascador. Esto evitará que la superficie sufra daños. Esto también se aplica al azúcar o a los alimentos que contengan azúcar que se pueden derramar sobre la placa.

En caso de que otros alimentos se derritan sobre la superficie de la placa, elimine los restos una vez se haya enfriado el electrodoméstico. Para limpiar la superficie, utilice un producto de limpieza para vitrocerámica o acero inoxidable.

No utilice paños de cocina ni estropajos para limpiar la superficie de vitrocerámica; esos materiales pueden dañar la superficie.

No utilice detergentes químicos, aerosoles o quitamanchas en la superficie de vitrocerámica; esos materiales pueden provocar un incendio o que la vitrocerámica pierda color. Limpie con agua y jabón líquido.

## **Conteúdos**

DESCRIÇÃO DA PLACA

AVISOS DE SEGURANÇA

INSTALAÇÃO

Colocação da placa para encastrar

Ligação elétrica da placa

UTILIZAÇÃO

Ligue e desligue o controle

Selecionar superfície de cozedura

Ligar zonas duplas e triplas

Definir nível de cozedura com e sem impulso de calor

Desligar superfícies de cozedura individuais

Função de temporizador

Bloqueio de teclas

CONTROLE DE TOQUE FUNÇÕES DE SEGURANÇA

Sensor de segurança de suspensão

Desligar temperatura elevada

Limitações do tempo de funcionamento

Funções de calor residual

LIMPEZA E CUIDADOS

## DESCRIÇÃO DA PLACA

Caro Cliente,

É importante que leia este manual para um melhor desempenho e para prolongar a vida do seu eletrodoméstico. Recomendamos que guarde este manual para consulta futura.

Asua novaplacatem garantiae providenciar-lhe-áum serviço duradouro. Estagarantia só é aplicável caso o eletrodoméstico tenha sido instalado e colocado em funcionamento de acordo com as instruções de funcionamento e instalação detalhadas neste manual.

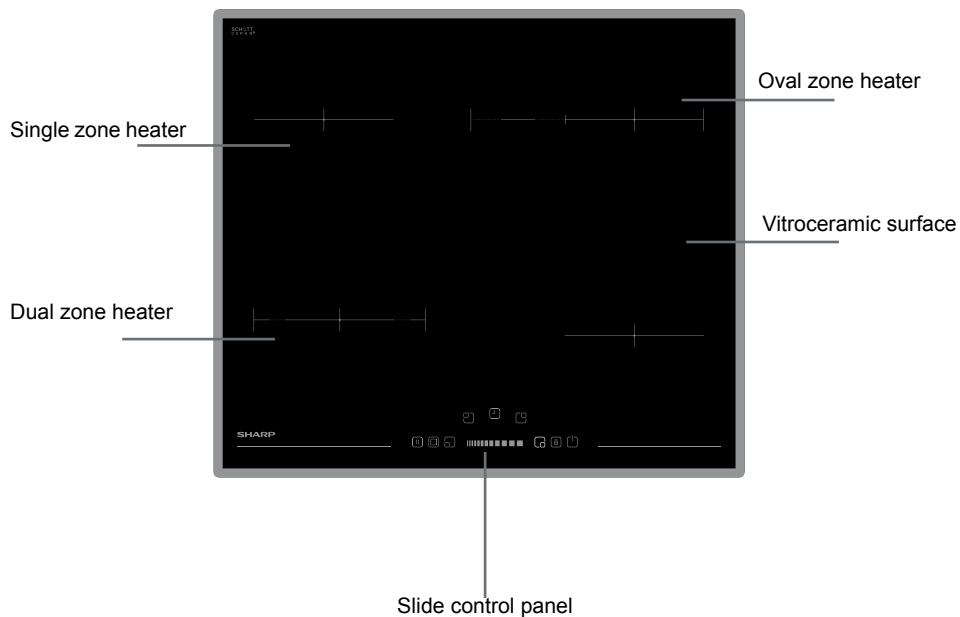

**Nota:** O aspeto da sua placa pode diferir do modelo apresentado em cima, devido à sua configuração.

## **AVISOS DE SEGURANÇA**

LEIA ESTAS INSTRUÇÕES COM CUIDADO E NO TOTAL ANTES DE USAR O SEU ELETRODOMÉSTICO, E MANTENHA-AS NUM LOCAL CONVENIENTE PARA CONSULTAR QUANDO NECESSÁRIO.

ESTE MANUAL FOI PREPARADO EM COMUM PARA MAIS DO QUE UM MODELO. O SEU ELETRODOMÉSTICO PODE NÃO POSSUIR ALGUMAS DAS CARACTERÍSTICAS EXPLICADAS NESTE MANUAL. PRESTE ATENÇÃO ÀS EXPRESSÕES QUE TÊM IMAGENS ENQUANTO ESTIVER A LER O MANUAL DE FUNCIONAMENTO

### **Avisos gerais de segurança**

• Este eletrodoméstico pode ser usado por crianças a partir dos 8 anos de idade e pessoas com capacidades físicas, sensoriais ou mentais reduzidas, ou falta de experiência e conhecimentos, caso tenham recebido supervisão ou instruções relativas ao uso do eletrodoméstico de um modo seguro e estejam conscientes dos perigos envolvidos. As crianças não devem brincar com o eletrodoméstico. A limpeza e a manutenção do utilizador não devem ser

feitas por crianças sem supervisão.

- **AVISO:** O eletrodoméstico e as peças acessíveis tornam-se quentes durante a utilização. Deve-se ter cuidado para evitar tocar nos elementos quentes. Crianças com menos de 8 anos devem ser mantidas à distância, a menos que sejam constantemente supervisionadas.
- **AVISO:** Deixar gordura ou óleo cozinhar na placa sem vigilância pode ser perigoso e provocar um incêndio. **NUNCA** tente apagar um incêndio com água, mas desligue o eletrodoméstico e em seguida cubra as chamas, por ex., com uma tampa ou uma manta de incêndios.
- **AVISO:** Perigo de fogo: não armazene itens nas superfícies para cozinhar.
- **AVISO:** Se a superfície estiver rachada, desligue o eletrodoméstico para evitar a possibilidade de choques elétricos.

- Para placas que possuam uma tampa, quaisquer derrames devem ser removidos desta antes de a abrir. Para além disso, a superfície da placa deve arrefecer antes de fechar a tampa.
- O eletrodoméstico não se destina a funcionar através de um temporizador externo ou de um sistema de controle remoto separado.
- Não use agentes de limpeza abrasivos fortes ou raspadores de metal afiados para limpar o vidro da porta do forno e outras superfícies, pois podem riscar a superfície, o que terá como consequência o fracionamento do vidro ou danos na superfície.
- Não use agentes de limpeza a vapor para limpar o eletrodoméstico.
- O seu eletrodoméstico é produzido de acordo com todos os padrões e regulamentos locais e internacionais aplicáveis.
- Os trabalhos de manutenção e reparação devem ser feitos apenas por técnicos de serviço autorizados. Os trabalhos de instalação e manutenção levados a cabo por técnicos não autorizados podem colocá-lo em perigo. É perigoso alterar ou modificar de qualquer modo as especificações do eletrodoméstico.
- Antes da instalação, certifique-se de que as condições de distribuição locais (natureza do gás e pressão do gás, ou voltagem e frequência da eletricidade) e as exigências do eletrodoméstico são compatíveis. As exigências deste eletrodoméstico estão indicadas na etiqueta.
- CUIDADO: Este eletrodoméstico foi projetado para cozinhar apenas alimentos e destina-se apenas a uso doméstico interior, não devendo ser usado para quaisquer outros fins ou de qualquer outro modo que seja de uso não doméstico, nem num ambiente comercial ou aquecimento de divisão.
- Foram tomadas todas as medidas de segurança possíveis para garantir a sua segurança. Como o vidro se pode partir, tem de ter cuidado quando limpar para evitar riscos. Evite atingir ou bater no vidro com acessórios.
- Certifique-se de que o cabo de alimentação não fica encravado durante a instalação. Se o cabo de alimentação estiver danificado, deve ser substituído pelo produtor, pela assistência técnica ou pessoal igualmente qualificado, de modo a evitar riscos.

## **Aviso de instalação**

- Não coloque o eletrodoméstico em funcionamento antes de estar totalmente instalado.
- O eletrodoméstico tem de ser instalado por um técnico autorizado e colocado em funcionamento. O produtor não se responsabiliza por nenhuns danos que possam ser provocados por uma colocação e instalação defeituosa realizada por pessoal não autorizado.
- Quando desempacotar o eletrodoméstico, certifique-se de que não foi danificado durante o transporte. Em caso de qualquer defeito, não use o eletrodoméstico e contacte imediatamente um agente qualificado de assistência técnica. Como os materiais usados para embalagem (nylon, agrafos, esferovite, etc.) podem causar efeitos nocivos às crianças, devem ser imediatamente recolhidos e removidos.
- Proteja o seu eletrodoméstico contra efeitos atmosféricos. Não o exponha a efeitos tais como sol, chuva, neve, etc.
- Os materiais que envolvem o eletrodoméstico (compartimento) devem ser capazes de resistir a uma temperatura min. 100°C.
- Durante a utilização.
- Não coloque materiais inflamáveis ou combustíveis sobre ou perto do eletrodoméstico quando este estiver em funcionamento.
- Não deixe o fogão enquanto estiver a cozinhar óleos sólidos ou líquidos. Estes podem pegar fogo em condições de aquecimento extremo. Nunca deite água sobre as chamas provocadas pelo óleo. Cubra a panela ou frigideira com a tampa de modo a abafar as chamas que se formaram neste caso e desligue o fogão.
- Coloque sempre as panelas no centro da zona de cozinhar e gire as pegas para uma posição segura, para que não possam ser derubadas ou agarradas.
- Se não usar o eletrodoméstico durante um período prolongado, desligue-o da corrente. Mantenha o controle principal desligado. Quando não usar o eletrodoméstico, mantenha a válvula do gás desligada.
- Certifique-se de que os manípulos de controle do eletrodoméstico estão sempre na posição “0” (parada) quando este não for usado.
- A temperatura da superfície inferior da placa pode aumentar durante a operação. Por isso, deve ser instalado um tabuleiro por baixo do produto.
- Durante a limpeza e manutenção
- Desligue sempre o eletrodoméstico antes de operações como limpar ou fazer a manutenção. Pode fazê-lo depois de desligar o eletrodoméstico da corrente, ou de desligar a tomada principal.
- Não remova os manípulos de controle para limpar o painel de controle.
- **PARA MANTER A EFICÁCIA E SEGURANÇA DO SEU ELETRODOMÉSTICO, RECOMENDAMOS QUE USE SEMPRE PEÇAS SOBRESSELENTES ORIGINAIS E QUE, EM CASO DE NECESSIDADE, CONTACTE SEMPRE O SEU AGENTE AUTORIZADO DE ASSISTÊNCIA TÉCNICA.**

# INSTALAÇÃO

A ligação elétrica desta placa deve ser feita apenas por pessoal autorizado da assistência técnica, ou por um electricista qualificado, de acordo com as instruções deste guia e em conformidade com os atuais regulamentos.

- Antes de ligar o seu eletrodoméstico à tomada principal em casa, lembre-se de verificar a conformidade das definições de voltagem, especificadas nas informações disponíveis.
- As leis, decretos, diretivas e padrões em vigor no país de uso são para ser cumpridas (regulações de segurança, reciclagem adequada segundo os regulamentos, etc.)

## Colocação da placa para encastrar

Depois de retirar o material de embalagem do eletrodoméstico e os seus acessórios, certifique-se de que a placa não está danificada. Se suspeitar de qualquer dano, não use o eletrodoméstico e contacte imediatamente o pessoal de assistência técnica autorizado, ou um electricista qualificado.

Esta placa para encastrar é para ser inserida numa bancada cortada.

Crie uma abertura com as dimensões apresentadas na imagem seguinte. A distância entre a ponta traseira da placa e quaisquer paredes adjacentes depende da superfície da parede. Por favor, não use materiais de combustão fácil, como cortinas ou papel, perto da placa.

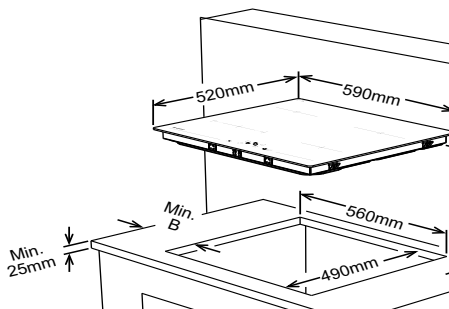

Paredes vizinhas	A (mm)	B (mm)
Combustível / Não-combustível	50	50

- Aplique a fita de vedação autoadesiva unilateral fornecida a toda a volta da extremidade inferior da superfície de cozinhar, ao longo da extremidade exterior do painel de vitrocerâmica. Não estique.
- Aparafuse as 4 braçadeiras de montagem da superfície de trabalho nas paredes laterais do produto.

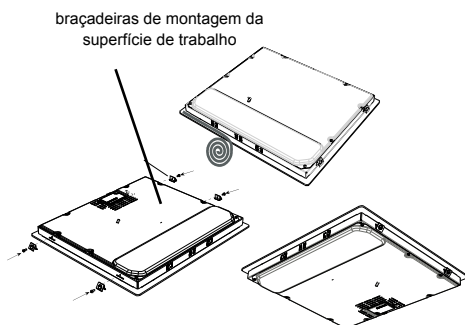

## Ligação elétrica da placa

- Antes de proceder à ligação elétrica, verifique que a atual capacidade de carga do sistema e a tomada são adequadas à potência nominal máxima da placa.
- A instalação elétrica da residência e a tomada da corrente elétrica em uso devem ter ligação à terra e estar em conformidade com os regulamentos de segurança.
- Se não houver um circuito dedicado à placa, nem um fusível de transição, estes devem ser instalados por um electricista qualificado antes de se ligar a placa.
- O fusível de transição deve ser de fácil acesso depois da placa ter sido instalada.
- Não use adaptadores, tomadas múltiplas e/ou extensões.
- Deve instalar-se um disjuntor com uma abertura de contacto de pelo menos 3 mm, com nominal 20 A e com funcionamento tardio dentro do circuito de alimentação.
- Para a placa vitrocerâmica com controle de toque, o cabo deve ser H05VV-F 3X2,5 mm<sup>2</sup> / 60227 IEC 53. Encontrará o diagrama de ligação na parte de trás do eletrodoméstico.
- Durante a instalação, certifique-se de que são usados cabos com isolamento. Uma ligação incorreta pode danificar o seu eletrodoméstico. A garantia não cobrirá esse tipo de danos.

- Todas as reparações devem ser feitas apenas por pessoal autorizado da assistência técnica ou por um electricista qualificado.
- Desligue o seu eletrodoméstico antes de cada trabalho de manutenção. Para voltar a ligar, siga estritamente os diagramas de ligação.

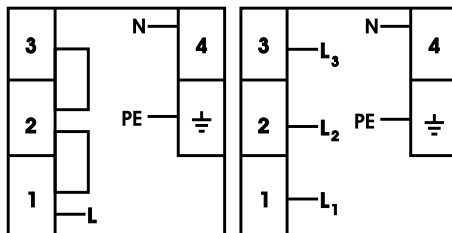

3x2,5 mm<sup>2</sup> 220V~  
3x2,5 mm<sup>2</sup> 230V~  
3x2,5 mm<sup>2</sup> 240V~

5x1.5 mm<sup>2</sup> 380V 3N~  
5x1.5 mm<sup>2</sup> 400V 3N~  
5x1.5 mm<sup>2</sup> 415V 3N~

/

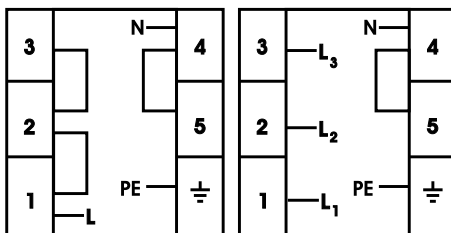

3x2,5 mm<sup>2</sup> 220V~  
3x2,5 mm<sup>2</sup> 230V~  
3x2,5 mm<sup>2</sup> 240V~

5x1.5 mm<sup>2</sup> 380V 3N~  
5x1.5 mm<sup>2</sup> 400V 3N~  
5x1.5 mm<sup>2</sup> 415V 3N~

A ligação do cabo de alimentação pode diferir em função do tipo de caixa de terminais.



## UTILIZAÇÃO

O eletrodoméstico funciona quando se tocam nos botões e as funções são confirmadas nos mostradores e através de sinais sonoros.

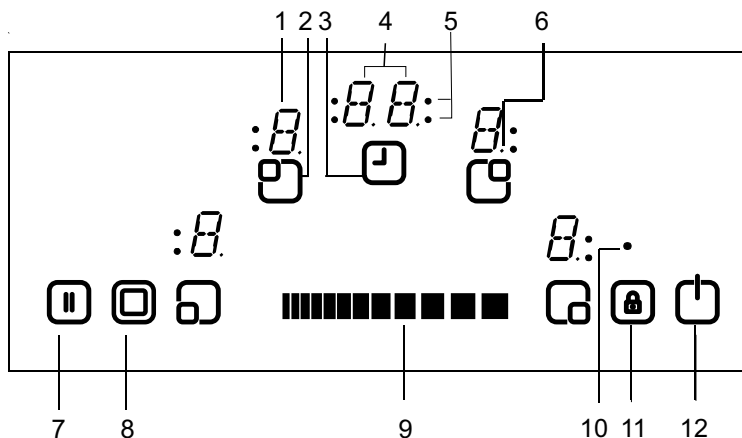

- |   |  |
|---|--|
| 1- Mostrador da superfície de cozedura                    | 7- Parar/continuar                               |
| 2- Ativar/desativar superfície de cozedura                | 8- Seleção da zona dupla/tripla                  |
| 3- Temporizador ativado/desativado                        | 9- Definição de calor/<br>Temporizador crescente |
| 4- Mostrador do temporizador                              | 10- Indicador de bloqueio de teclas              |
| 5- Função de temporizador indicadores da zona de cozedura | 11- Bloqueio de teclas                           |
| 6- Ponto decimal  | 12- Ligar/desligar                               |

Modo de espera (stand-by)	Modo S	A alimentação está aplicada ao controle da placa e todos os mostradores estão desligados, ou o mostrador de calor residual está ativo.
Modo de funcionamento	Modo B	Pelo menos um mostrador de calor apresenta uma definição de calor entre '0' e '9'
Modo bloqueado	Modo VR	O controle da placa está bloqueado.

### DESCRIÇÃO DO MODO

## Ligue e desligue o eletrodoméstico

Se o eletrodoméstico está em modo de espera, é colocado em modo de funcionamento ao carregar no botão ligado/desligado (⏻) pelo menos 1 segundo. O sucesso da operação é indicado acusticamente por um sinal sonoro.

Aparecerá um '0' em todas as superfícies de cozedura e todos os pontos decimais do aquecedor irão piscar (1 seg. ligado, 1 seg. desligado).

Se não funcionarem durante 10 seg., o mostrador de todas as superfícies de cozedura desligar-se-á.

Se os mostradores estiverem desligados, a superfície de cozedura ficará em modo de espera.

Se carregar em (⏻) durante mais de 2 seg. (no modo de funcionamento), o eletrodoméstico é desligado e colocado novamente em modo de espera. O eletrodoméstico pode ser desligado carregando em (⏻) em qualquer momento, mesmo se outros botões forem carregados em simultâneo.

Se houver calor residual que reste numa superfície de cozedura, isto será indicado na respetiva definição de calor no mostrador de calor.

## Selecionar superfície de cozedura

Se selecionar apenas uma superfície de cozedura com o botão (⏻) correspondente de superfície de cozedura ativada/desativada, o ponto decimal do mostrador de calor irá piscar. Pode definir um nível de calor para a superfície de cozedura selecionado entre 1-9 carregando nos botões de definição de calor .

Os botões têm de ser carregados durante 3 seg., caso contrário a seleção de calor é apagada e o ponto de definição de calor desaparecerá (ponto decimal). Se não houver mais nenhuma operação dentro de 10 seg., a superfície de cozedura volta a entrar em modo de espera.

A definição de calor pode sempre ser alterada carregando em  entre o nível 1-9.

Cada operação com botão ou alteração do mostrador é interrompida por um sinal sonoro.

Ligar as zonas duplas e triplas (disponível apenas em alguns modelos)

## Ligar a zona dupla

A ativação da zona dupla é feita depois de selecionar a superfície de cozedura desejada acionando (⊙). Isto é confirmado por um sinal sonoro. Ao mesmo tempo, o indicador correspondente de zona dupla permanecerá estático. Ao carregar uma segunda vez, o estado da zona dupla alternar-se-á: mudará de zona dupla ligada para zona dupla desligada e assim sucessivamente.

A zona de extensão pode ser ativada apenas após a definição de um nível entre 1-9 na zona básica da superfície de cozedura.

## Ligar as zonas triplas

Uma zona dupla ou tripla só pode ser ligada se a zona básica de uma superfície de cozedura estiver definida no nível 1-9 e a superfície de cozedura estiver selecionada, o ponto está ligado.

Se (⊙) for pressionado, soará o sinal sonoro e o indicador de zona dupla fica estático. Se (⊙) voltar a ser pressionado, soará outro sinal sonoro e a superfície

de cozedura tripla ligar-se-á. O indicador de zona tripla ficará iluminado e a zona tripla receberá energia.

Depois de tocar em  mais uma vez, a zona tripla da superfície de cozedura desligar-se-á novamente. Cada funcionamento provoca uma alteração do estado das zonas dupla/tripla do seguinte modo (zona dupla ligada, zona tripla ligada, todas as zonas de extensão desligadas, zona dupla ligada, zona tripla ligada, zona dupla ligada, etc...)

Definir o nível de cozedura com e sem impulso de calor. Todas as superfícies de cozedura estão equipadas com a funcionalidade de impulso de calor.



Se o impulso de calor está ativo, a superfície de cozedura funcionará com potência máxima durante o período de tempo do impulso de calor, o que depende da definição de calor selecionada. Isto aparece indicado através de um 'A' que pisca alternadamente com o valor da definição de calor (por ex., 0,5 seg. 'A' e 0,5 seg. '9') no mostrador de calor. Assim que o tempo do impulso de calor terminar, aparecerá indicada apenas a definição de calor.

Se o impulso de calor for usado numa superfície de cozedura, toque ou deslize o calor para nível 0 e em seguida volte a colocar no nível 9. Depois de definir o calor para o nível 9, a indicação 'A' aparecerá alternadamente. Isto significa que o nível 9 e o impulso de calor estão ativos.

O impulso de calor pode ser desligado deslizando até aparecer a definição de calor '0'.

## **Desligar superfícies de cozedura individuais**

Uma superfície de cozedura selecionada pode ser desligada de 3 modos distintos:

- Carregar em simultâneo na parte direita e esquerda do botão de deslizar  .
- Reduzir a definição de calor para '0' carregando no lado direito e esquerdo do botão de deslizar  .
- Utilização da função de desligar do temporizador para a respetiva superfície de cozedura.

## **Função de temporizador**

O temporizador fornece as seguintes características:

O controle pode operar no máximo 4 superfícies de cozedura atribuídas e 1 alarme de minuto (atribuído a nenhuma superfície de cozedura) em simultâneo. Os temporizadores podem ser todos usados apenas no Modo B. Um temporizador de calor pode apenas ser atribuído a uma superfície de cozedura ativa, que funcione com níveis entre 1-9. O alarme de minuto é independente de qualquer superfície de cozedura.



Para usar ambas as funções, a função do temporizador tem de ser ativada pelo botão de temporizador ativado/desativado .

Ao carregar em  pela primeira vez depois de ativar as superfícies de cozedura, o controle propõe o alarme de minuto (não há nenhum indicador de zona de cozedura a piscar, estão todos ligados ou desligados).

Ao carregar em  pela segunda vez, o controle propõe a atribuição de uma das superfícies de cozedura ativadas piscando o indicador de zona de cozedura. Agora o junte temporizador ao temporizador associado sinalizado.

Volte a carregar em  , o temporizador seguinte na direção dos ponteiros do relógio é sugerido como atribuído à superfície de cozedura seguinte ativa. E assim sucessivamente...

### **Alarme de minuto**

Independentemente do facto de uma superfície de cozedura estar ou não ativa, o alarme de minuto pode ser colocado em funcionamento carregando em  . A indicação '00' que aparece mostra que o temporizador está ativo e o ponto no mostrador do temporizador direito indica que  está agora ligado para definir o valor do temporizador.

O alarme de minuto é selecionado quando todos os indicadores de zona de cozedura estão estaticamente ligados ou desligados (nenhum indicador de zona de cozedura está a piscar).

O valor do temporizador pode ser definido com  .

Depois de definir com sucesso o alarme de minuto, o temporizador começará a contagem decrescente do tempo.

O alarme de minuto não será parado ao desligar o eletrodoméstico, ou ao ativar a função de bloqueio de teclas. Ele continuará a passar os minutos até esgotar a indicação.

Depois do temporizador chegar a '00', um sinal sonoro indicará o fim do tempo.

Para parar o sinal sonoro terá de confirmar o fim do tempo carregando em qualquer botão.

### **Temporizador da superfície de cozedura**

Os temporizadores das superfícies de cozedura apenas podem ser definidos para superfícies de cozedura ativas (o

nível de calor tem de estar definido entre 1-9).

Ao primeiro toque de  , o alarme de minuto é ativado. Depois de carregar pela segunda vez, o temporizador é atribuído à superfície de cozedura ativada. A atribuição sugerida é indicada pelo indicador de zona de cozedura, que estará a piscar.

Ao carregar novamente em  depois de ativar o primeiro temporizador de superfície de cozedura, o controle recomenda a superfície de cozedura ativa seguinte destinada ao temporizador na direção dos ponteiros do relógio. A recomendação da atribuição é indicada pelo indicador de zona de cozedura que estará a piscar.

Ao carregar em  , pode definir o valor da superfície de cozedura.

O temporizador em curso do primeiro temporizador de superfície de cozedura definido aparece indicado pela luz estática do indicador de zona de cozedura.

Ao carregar novamente em  poderão ser atribuídos mais temporizadores a outras superfícies de cozedura ativas.

10 segundos após a última operação o mostrador do temporizador mudará para o temporizador que terminará a seguir.

A atribuição desse temporizador é sempre apresentada pelo indicador da zona de cozinha que pisca. Pode identificar quantos temporizadores estão em funcionamento pelo número de indicadores de zona de cozedura que estão estaticamente ligados.

Alternando  pode apresentar os valores do temporizador do temporizador da superfície de cozedura e do alarme de

minuto. A atribuição é sempre indicada pelo indicador de zona de cozedura que estará a piscar.

**Indicador de zona de cozedura** Se não houver nenhum indicador de zona de cozedura a piscar, o tempo do alarme de minuto será apresentado no mostrador do temporizador de dois dígitos.

Todos os temporizadores da superfície de cozedura podem ser apagados colocando o eletrodoméstico no modo de espera usando . O alarme de minuto não será apagado, irá decorrer até a operação chegar ao fim.

Para apagar um temporizador no Modo de Funcionamento, primeiro tem de seleccionar o temporizador alternando o botão de temporizador ativado/desativado até este ser apresentado. Aí, o valor pode ser apagado de dois modos diferentes:

· Diminuindo ao carregar em  até aparecer '00' no mostrador do temporizador.

Depois de chegar a '00' no temporizador da superfície de cozedura, o nível da superfície de cozedura atribuída será definido para '0'.

O fim do temporizador da superfície de cozedura ou do alarme de minuto será indicado através de um sinal sonoro. Isto será eliminado ao carregar em qualquer botão para confirmar.



### **Bloqueio de teclas**

A função de bloqueio de teclas serve para bloquear e colocar o eletrodoméstico num modo seguro durante o funcionamento. As alterações de toque, como por exemplo aumentar as definições de calor e outras,

não serão possíveis. Apenas será possível desligar o eletrodoméstico.

A função de bloqueio está ativa se o botão de bloqueio de teclas  for carregado pelo menos 2 seg. Esta função é reconhecida por um sinal sonoro. Depois da operação bem sucedida de mais de 2 seg., o indicador do bloqueio de teclas piscará e a superfície de cozedura fica bloqueada.

A superfície de cozedura só pode ser bloqueada no modo de funcionamento (Modo B).

Se a superfície de cozedura estiver bloqueada, apenas  pode funcionar, todos os outros botões estão bloqueados. Se houver mais algum outro botão que seja tocado no modo bloqueado, o sinal sonoro disparará e o indicador de bloqueio de teclas piscará, indicando que a função de bloqueio de teclas está ativa. Apenas é possível desligar carregando em . Porém, se desligar o eletrodoméstico, não poderá voltar a ligá-lo sem desbloquear.

Depois de carregar em  durante 2 seg., o indicador de bloqueio de teclas desaparecerá. Agora o controle da placa está desbloqueado e esta pode funcionar de modo normal.

### **Bloqueio de crianças**

A função de bloqueio de crianças está prevista para bloquear o eletrodoméstico através de um processo

complexo com vários passos.

O bloqueio e desbloqueio de crianças só se encontra disponível no modo de espera.

Em primeiro lugar, tem de se carregar em  até soar um sinal sonoro, depois carregar no lado direito e esquerdo do botão de deslizar em simultâneo durante pelo menos 0.5 seg., no máximo 1 seg.

Depois disso, o eletrodoméstico pode ser bloqueado no lado direito do botão de deslizar. Todas as quatro superfícies de cozedura apresentarão a indicação 'L' como confirmação.

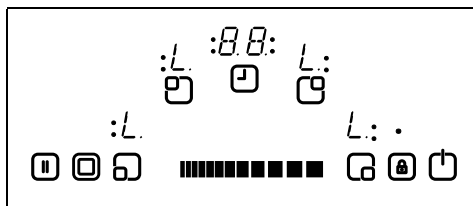

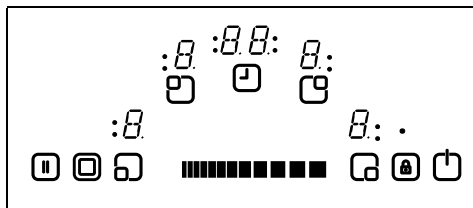

No caso do temporizador de minuto ainda estar em funcionamento, este continuará até chegar a '00' e o temporizador emitirá um sinal sonoro. Após a confirmação do temporizador ter terminado, o eletrodoméstico estará totalmente bloqueado. Enquanto o eletrodoméstico estiver bloqueado, nenhum dos botões poderá ser usado.

O bloqueio de crianças pode ser desativado do mesmo modo que foi ativado. Depois de carregar em  até ouvir o sinal sonoro, carregue em simultâneo no lado direito e esquerdo do botão de deslizar durante pelo menos 0.5 seg, carregando em seguida apenas no lado esquerdo. Como confirmação do desbloqueio, o símbolo 'L' será imediatamente eliminado do mostrador.



## Parar e continuar

A função de parar e continuar é usada para interromper o funcionamento das superfícies de cozedura durante a cozedura. Quando estas estiverem em funcionamento, se o botão de parar e continuar  for carregado pela primeira vez, todas as superfícies de cozedura serão desligadas. Depois de carregar em  pela primeira vez, todas as superfícies de cozedura serão.

Funções de segurança do controle de toque

As seguintes funções de segurança encontram-se disponíveis para evitar funcionamento não intencional do controle da placa.

## Sensor de segurança de suspensão

Para evitar que o eletrodoméstico funcione de forma não desejada e aleatória, encontra-se incluído um sensor de monitorização.

No caso de um ou mais botões serem carregados durante mais do que 12 seg., a monitorização de rotina do sensor indicará sonoramente a função errada (uma panela ou outro objeto estão em cima do botão, falha do sensor, etc.) e desligará o eletrodoméstico.

O desligar de segurança faz com que o controle da placa seja desligado e colocado em Modo S. Um 'F' irá piscar em todos os mostradores da superfície de cozedura.

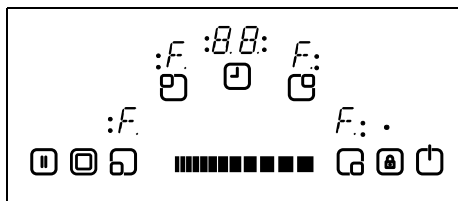

Se houver calor residual, isso será indicado em todos os outros mostradores da superfície de cozedura.

O controle da placa entrará então em Modo S. Ao mesmo tempo ouvir-se-á um sinal sonoro. Ao fim de 10 minutos, o sinal sonoro parará.

Se já não houver nenhuma operação errada, os sinais visual e sonoro desaparecerão.

### **Desligar temperatura elevada**

Como a localização do controle se encontra muito perto da superfície de cozedura da parte da frente e do meio da placa, pode acontecer que, se uma panela não for bem colocada se sobreponha ao controle e não seja identificada pelo sensor de segurança de suspensão (não está a tapar um botão), aqueça a placa a uma temperatura muito elevada, o que fará com que o vidro e os botões não possam ser tocados sem queimar os dedos.

Para evitar danos na unidade de controle da placa, o controle monitoriza o tempo todo a temperatura e desliga-se em caso de emergência por sobreaquecimento.

Durante todo o tempo em que a temperatura está a diminuir, isto será indicado no mostrador das 4 superfícies de cozedura com a letra 't'.

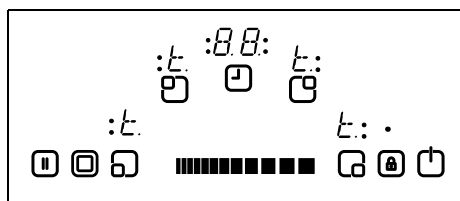

Depois da temperatura cair, os 't' nos mostradores serão apagados e a unidade de controle da placa voltará a entrar em Modo S: Isto significa que o utilizador pode reativar o eletrodoméstico carregando em☺.

### **Limitações do tempo de funcionamento**

A unidade de controle da placa tem um tempo de funcionamento limitado. Se as definições de calor desta superfície de cozedura não foram alteradas durante um certo período de tempo, a superfície de cozedura desligar-se-á automaticamente (durante 10 seg. aparecerá a indicação '0', depois o calor residual). O limite do tempo de funcionamento depende das definições de calor selecionadas.

Se um temporizador foi associado a uma superfície de cozedura, então aparecerá a indicação '00' no mostrador do temporizador durante 10 seg. Depois disso, o mostrador do temporizador desligar-se-á.

Depois da superfície de cozedura ser desligada automaticamente, como descrito acima, ela volta a estar funcional e é aplicável o tempo máximo de funcionamento para esta definição de calor.

### **Funções de calor residual**

Depois de todos os processos de cozedura, há algum calor guardado no vidro de vitrocerâmica, chamado

calor residual. O controle pode calcular aproximadamente quão quente o vidro está na pior das hipóteses. Se a temperatura calculada for superior a + 60 ° C, isto será indicado no mostrador da superfície de cozedura correspondente, depois desta ou do controle da placa terem sido desligados. O mostrador de calor residual é apresentado enquanto a temperatura da superfície de cozedura for calculada como > + 60 ° C.

O mostrador do calor residual tem a prioridade mais baixa e está sobreposto por todos os outros valores dos mostradores, durante as suspensões de segurança e apresentação de códigos de erro.

Depois do restabelecimento da voltagem de alimentação ao controle da placa após a ocorrência de uma interrupção desta, o mostrador do calor residual piscará, caso a superfície de cozedura correspondente tenha tido um calor residual de + 60 ° C antes da interrupção da corrente. O mostrador piscará até o tempo de calor residual máximo expirar, ou a superfície de cozedura ser selecionada e ativada.

## LIMPEZA E CUIDADOS

Não devem ser usadas panelas com bases ásperas, pois podem riscar a superfície de vitrocerâmica. A base de panelas boas deve ser o mais espessa e lisa possível. Antes de usar, certifique-se de que a base das panelas está limpa e seca.

Coloque sempre as panelas na zona de cozedura antes de as ligar. Se possível, coloque sempre tampas nas panelas. A base das panelas não deve ser mais pequena nem maior do que as zonas de cozedura; devem ser do tamanho adequado como indicado em baixo, para não desperdiçar energia.

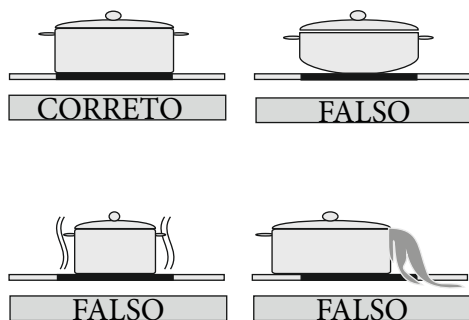

Antes de limpar a placa, retire a ficha da tomada de alimentação elétrica. Em seguida, certifique-se de que não há calor residual armazenado no eletrodoméstico. O vidro de vitrocerâmica é muito resistente a temperaturas elevadas e a sobreaquecimento. Se houver calor residual armazenado no eletrodoméstico, a indicação 'H' estará a piscar no mostrador da superfície de cozedura.



De modo a evitar queimaduras, deixe o eletrodoméstico arrefecer.

Retire todos os salpicos de alimentos e gordura com um raspador de janela. Em seguida, limpe a placa com um líquido de lavagem adequado e um pano limpo húmido. Esfregue o eletrodoméstico com um pano limpo seco.

Se película de alumínio ou objetos de plástico se derreterem acidentalmente na superfície da placa, devem ser imediatamente removidos da zona de cozedura quente com um raspador. Isto evitará possíveis danos na superfície. Isto é também aplicável a açúcar ou alimentos que contenham açúcar e que sejam derramados sobre a placa.

No caso de outros alimentos derreterem na superfície da placa, remova a sujidade quando o eletrodoméstico tiver arrefecido. Quando limpar a superfície, use um agente de limpeza para vidro e cerâmica, ou aço inoxidável.

Não use um pano de cozinha nem uma esponja abrasiva para limpar a superfície de vitrocerâmica. Estes materiais podem danificar a superfície.

Não use agentes químicos, sprays ou tira-nódoas na superfície de vitrocerâmica. Estes materiais podem provocar incêndios ou o desvanecer da cor da vitrocerâmica. Limpe com água e líquido de lavagem



# Service & Support

Visit Our Website

[sharphomeappliances.com](http://sharphomeappliances.com)

52258784

**SHARP**

Be Original.