

# SJ-TA03ITXL1-EU

## Fridge-freezers

- LV **Lietošanas Pamācība**
- LT **Naudojimo Instrukcija**
- CZ **Návod k Obsluze**
- HU **Használati Utasítás**
- PL **Przewodnik Uzywania**
- SK **Návod na Obsluhu**
- BG **Инструкции за Употреба**
- RO **Manual de Utilizare**
- HR **Upute za Uporabu**
- SB **Uputstva za Upotrebu**
- SL **Navodila za Uporabo**
- GR **Οδηγίες Χρήσης**
-



# Satura rādītājs

1. NODAĻA: VISPĀRĪGI BRĪDINĀJUMI.....	2
2. NODAĻA: LEDUSSKAPIS AR SALDĒTAVU .....	5
3. NODAĻA: LEDUSSKAPJA AR SALDĒTAVU LIETOŠANA.....	6
4. NODAĻA: NORĀDES PAR PĀRTIKAS UZGLABĀŠANU .....	8
5. NODAĻA: DURVJU VĒRŠANAS VIRZIENA MAINĀ .....	9
6. NODAĻA: PROBLĒMU NOVĒRŠANA .....	10
7. NODAĻA: PADOMI PAR ENERĢIJAS TAUPIŠANU.....	11

legādātais ledusskapis ar saldētavu atbilst pašlaik spēkā esošajām drošības prasībām. Nepareiza lietošana var radīt traumas un īpašuma bojājumus. Lai neradītu bojājumus, pirms ledusskapja ar saldētavu pirmās lietošanas reizes rūpīgi izlasiet šīs lietotāja rokasgrāmatas saturu. Tā ietver svarīgu ledusskapja ar saldētavu drošības informāciju par uzstādīšanu, drošību, lietošanu un tehnisko apkopi. Saglabājiet šo rokasgrāmatu turpmākai uzziņai.

## UGUNS!





**Brīdinājums;** Pastāv aizdegšanās risks/viegli uzliesmojoši materiāli.

## 1. NODAĻA: VISPĀRĪGI BRĪDINĀJUMI

 **BRĪDINĀJUMS:** Neaizsedziet ledusskapja ar saldētavu ventilācijas atveres.

 **BRĪDINĀJUMS:** Nelietojiet mehāniskas ierīces vai cita veida iekārtas, lai paātrinātu atkausēšanas procesu.

 **BRĪDINĀJUMS:** Ledusskapja ar saldētavu iekšpusē nelietojiet citas elektriskās ierīces.

 **BRĪDINĀJUMS:** Nebojājiet dzesētāja kontūru.

 **BRĪDINĀJUMS:** Novietojot ierīci, pārlicinieties, vai elektrības vads nav iesprostots vai bojāts.

 **BRĪDINĀJUMS:** Nenovietojiet vairākas portatīvās ligzdas vai portatīvos barošanas blokus ierīces aizmugurē.

 **BRĪDINĀJUMS:** Lai neradītu traumas un bojājumus, šī ierīce ir jāuzstāda atbilstoši ražotāja norādījumiem.

 Šajā ledusskapī ar saldētavu izmantotais dzesētāja nelielais daudzums ir videi draudzīgs R600a (izobutāns) un ir uzliesmojošs un sprādzienbīstams, ja tiek aizdedzināts slēgtā telpā.

\* Pārnēsājot un novietojot ledusskapi, nesabojājiet dzesētāja gāzes kontūru.

\* Ledusskapja ar saldētavu tuvumā neuzglabājiet nekāda veida tvertnes ar uzliesmojošiem materiāliem, piemēram, aerosola balonus vai ugunsdzēsības aparātu uzpildes tvertnes.

\* Šī ierīce ir paredzēta lietošanai mājāsaimniecībās un līdzīgās vietās:, piemēram:

- darbnīcu, biroju un citu darba telpu personāla virtuvēs;
- brīvdienu mājās un viesnīcās, moteļos un citās apdzīvotās vietās klientu lietošanai;
- gultasvietas un brokastu tipa vietās;
- sabiedriskās ēdināšanas un līdzīga veida nekomerciālās telpās.

## 1. NODAĻA: VISPĀRĪGI BRĪDINĀJUMI

- \* Ledusskapja ar saldētavu lietošanai ir nepieciešama 220–240 V, 50 Hz strāvas padeve. Nelietojiet cita veida strāvas padevi. Pirms ledusskapja ar saldētavu pievienošanas pārlicinieties, vai informācija uz tehnisko datu plāksnītes (spriegums un pievienotā noslodze) atbilst strāvas padeves tīkla datiem. Ja rodas šaubas, sazinieties ar kvalificētu elektriķi.
- \* Bērni, kuri ir jaunāki par 8 gadiem, un cilvēki ar fiziskiem, kustību vai garīgiem traucējumiem vai cilvēki bez pieredzes un zināšanām šo ierīci drīkst lietot tikai citu personu uzraudzībā vai tad, ja ir sniegti norādījumi par drošu ierīces lietošanu un tie izprot saistīto apdraudējumu. Bērni nedrīkst spēlēties ar ierīci. Tīrīšanu un tehnisko apkopi nedrīkst veikt bērni bez uzraudzības.
- \* Bojāts strāvas vads/kontaktdakša var radīt aizdegšanos vai elektrošoku. Bojātās daļas ir jānomaina. To drīkst darīt tikai kvalificēta persona.
- \* Šī iekārta nav paredzēta izmantošanai augstumā, kas pārsniedz 2000 m.

# 1. NODAĻA: VISPĀRĪGI BRĪDINĀJUMI

## Likvidēšana

- Visi lietotie iepakojumi un materiāli ir videi draudzīgi un pārstrādājami. Visus iepakojumus likvidējiet videi draudzīgā veidā. Lai uzzinātu vairāk, sazinieties ar vietējo varas iestādi.
- Kad ierīce tiek nodota metāllūzņos, nogrieziet strāvas vadu un likvidējiet kontaktdakšu un vadu. Atslēdziet durvju aizbīdni, lai novērstu bērnu iesprūšanu tajā.
- Nogriezta kontaktdakša, kas tiek pievienota 16 ampēru strāvas padeves kontaktligzdai, var radīt nopietnu drošības apdraudējumu (elektrošoku). Pārliecinieties, vai nogrieztā kontaktdakša tiek likvidēta drošā veidā.

## Nolietotās ierīces likvidēšana

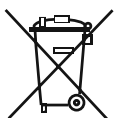

Šis simbols uz izstrādājuma un iepakojuma norāda, ka izstrādājumu nevar izmests sadzīves atkritumos. Tā vietā tas ir jānogādā elektrisko un elektronisko ierīču savākšanas un pārstrādes vietā. Pārstrādājami materiāli palīdz taupīt dabas resursus. Lai uzzinātu papildinformāciju par šī izstrādājuma pārstrādi, sazinieties ar vietējo varas iestādi, mājaimniecības atkritumu savākšanas uzņēmumu vai veikalu, kura ierīce tika iegādāta.

Lai iegūtu informāciju par WEEE likvidēšanu, to atkārtoti lietojot, pārstrādājot un atjaunojot, sazinieties ar vietējo vadību.

## Piezīmes.

- Pirms ierīces uzstādīšanas un lietošanas rūpīgi izlasiet lietošanas rokasgrāmatas saturu. Mēs neuzņemamies atbildību par bojājumiem, kas radušies nepareizas lietošanas rezultātā.
- Ievērojiet visus ierīces norādījumus un novietojiet šo rokasgrāmatu ērtā vietā, lai izmantotu to problēmu risināšanai, kas var rasties nākotnē.
- Šī ierīce ir paredzēta lietošanai mājaimniecībās, un tā ir piemērota tikai mājas apstākļos un tai paredzētajā veidā. Tā nav paredzēta komerciālai lietošanai. Šāda veida lietošana atceļ garantiju, un mūsu uzņēmums neuzņemas atbildību par radītajiem zaudējumiem.
- Šī ierīce ir paredzēta lietošanai mājās, un tā ir piemērota tikai pārtikas atdzesēšanai/uzglabāšanai. Tā nav piemērota komerciālai un citu vielu, kas nav pārtika, lietošanai un/vai uzglabāšanai. Mūsu uzņēmums neuzņemas atbildību par zaudējumiem, kas radušies nepareizas lietošanas gadījumā.



## Brīdinājumi par drošību

- Ledusskapja ar saldētavu pievienošanai pie strāvas padeves avota nelietojiet pagarinātāju.
- Neizmantojiet kontaktdakšas adapteri.
- Bojāts strāvas vads/kontaktdakša var radīt aizdegšanos un elektrošoku. Ja tas ir bojāts, tas ir jānomaina. To drīkst darīt tikai kvalificēta persona.
- Strāvas vadu nedrīkst savīt.
- Nedrīkst pieskarties strāvas vadam/kontaktdakšai ar slapjām rokām, jo tādā veidā var rasties elektrošoks.
- Saldētavas nodalījumā neievietojiet stikla pudeles un dzērienu bundžas. Pudeles un bundžas var eksplodēt.
- Noņemot saldētavas nodalījumā izveidojušos apledojumus, nepieskarieties tam, jo tā ledus var radīt apsaldējumus un/vai griezumus, jo ledus veido asas malas.
- Neizņemiet no saldētavas nodalījuma produktus ar slapjām vai mitrām rokām. Tas var radīt ādas nobrāzumus vai apsaldējumus.
- Nesasaldējiet pārtikas izstrādājumus, ja tie ir atkušīši.

## Informācija par uzstādīšanu

*Pirms ledusskapja ar saldētavu izpakošanas un pārvietošanas veļiet laiku, lai iepazītos ar tālāk norādīto informāciju.*

- Ledusskapi ar saldētavu nenovietojiet tiešos saules staros un jebkādu karstuma avotu, piemēram, radiatoru, tuvumā.
- Ierīce ir jānovieto vismaz 50 cm attālumā no krāsnīm, gāzes plītiem un sildītājiem, un tai ir jāatrodas vismaz 5 cm attālumā no elektriskajām krāsnīm.
- Nepakļaujiet ledusskapi ar saldētavu mitruma un lietus iedarbībai.
- Ledusskapis ar saldētavu ir jānovieto vismaz 20 mm attālumā no cita ledusskapja.
- Ir jānodrošina vismaz 150 mm atstatums no ledusskapja virspuses un aizmugures. Neko nenovietojiet uz ledusskapja ar saldētavu.
- Lai garantētu drošu darbību, svarīgi ir ledusskapi ar saldētavu novietot droši un līdzsvaroti. Pielāgojamās kājas lieto, lai nolīmeņotu ledusskapi ar saldētavu. Pirms pārtikas ievietošanas pārliecinieties, vai ierīce ir nolīmeņota.
- Pirms ierīces lietošanas ieteicams visus plauktus un paplātes iztīrīt ar drāniņu, kas samitrināta ar silta ūdens un nātrija bikarbonāta vienas tējkarotes šķīdumu. Pēc tīrīšanas noskalojiet ar siltu ūdeni un nosusiniet.
- Uzstādiēt tos, izmantojot plastmasas vadotnes, kuras atrodas ierīces aizmugurē. Pagrieziet tās par 90 grādiem (kā parādīts attēlā). Tādā veidā tiks novērsta kondensatora saskare ar sienu.
- Ledusskapis ir jānovieto pie sienas attālumā, kas nepārsniedz 75 mm.

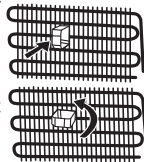

## Pirms ledusskapja ar saldētavu pirmās lietošanas reizes



- Pirms ledusskapja ar saldētavu uzstādīšanas pārbaudiet, vai nav redzamu bojājumu. Neuzstādiēt un nelietojiet ledusskapi ar saldētavu, ja tas ir bojāts.
- Ja ledusskapi ar saldētavu lietojot pirmo reizi, pirms strāvas padeves pieslēgšanas vismaz 3 stundas turiet to vertikālā pozīcijā. Tādā veidā tiek nodrošināta efektīva lietošana un novērsta kompresora bojājumu iespējamība.
- Ledusskapi ar saldētavu lietojot pirmo reizi, var būt jūtama smaka. Tā ir normāla parādība un izzudīs, līdzko ledusskapis sāks dzesēt.

## 1. NODAĻA: VISPĀRĪGI BRĪDINĀJUMI

### Informācija par jaunās paaudzes dzesēšanas tehnoloģiju

Ledusskapjiem ar saldētavu ar jaunās paaudzes dzesēšanas tehnoloģiju ir darbības sistēma, kas atšķiras no statiskajiem ledusskapjiem ar saldētavu. Parastos ledusskapjos ar saldētavu saldētavā iekļūstošais mitrais gaiss un ūdens tvaiki no pārtikas pārvēršas par apledojumu saldētavas nodalījumā. Lai izkausētu apledojumu, citiem vārdiem, atkausētu, ledusskapi nepieciešams atvienot no strāvas padeves avota. Lai atkausēšanas laikā pārtiku uzturētu aukstu, lietotājam ir jānovieto pārtika citā vietā un jānotīra atlikušais ledus un uzkrātais apledojums.

Šī situācija ledusskapju nodalījumos ar jaunās paaudzes dzesēšanas tehnoloģiju ir pavisam citāda. Ar ventilatora palīdzību aukstais un sausais gaiss tiek pūsts caur saldētavas nodalījumu. Rezultātā aukstais gaiss, kas viegli tiek pūsts caur nodalījumu — pat vietās starp plauktiem — pārtika tiek vienmērīgi un atbilstoši sasaldēta. Un neveidojas apledojums.

Ledusskapja nodalījuma konfigurācija ir gandrīz tāda pati kā saldētavas nodalījumam. No ledusskapja augšpusē novietotā ventilatora izplūstošais gaiss tiek atdzesēts, kad tas plūst caur atverī aiz gaisvada. Tai pat laikā gaiss tiek pūsts pa gaisvada atverēm, tādējādi dzesēšanas process ledusskapja nodalījumā tiek sekmīgi pabeigts. Gaisvadu atveres ir konstruētas vienmērīgai gaisa izplatīšanai pa nodalījumu.

Kopš gaiss vairs necirkulē no saldētavas uz ledusskapja nodalījumu, smakas nesajaucas.

Rezultātā ledusskapis ar jaunās paaudzes dzesēšanas tehnoloģiju ir viegli lietojams un tas nodrošina lielu tilpumu un estētisku izskatu.

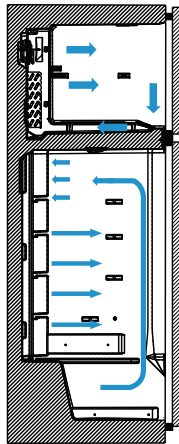

## 2. NODAĻA: LEDUSSKAPIS AR SALDĒTAVU

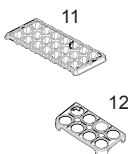
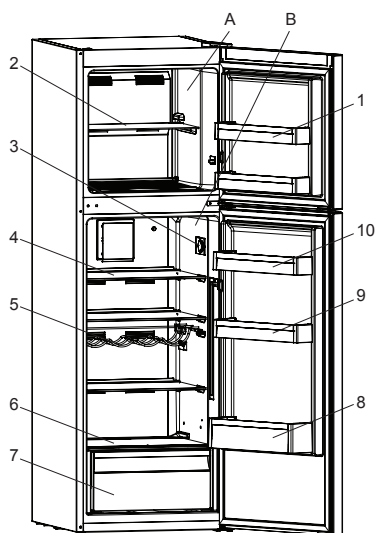

(Ja apgaismojums un termostats atrodas augšpusē)

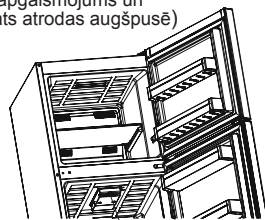

Termostats

A) Saldētavas nodalījums  
B) Ledusskapja nodalījums

1. Saldētavas durvju plaukti \*
2. Saldētavas plaukts
3. Termostats (Ja apgaismojums un termostats atrodas malā)
4. Ledusskapja plaukti
5. Vīna pudeļu režģis \*
6. Augļu un dārzeņu nodalījuma pārsegs
7. Augļu un dārzeņu nodalījuma
8. Ledusskapja durvju pudeļu plaukts
9. Pielāgojams durvju plaukts (Adapti-Lift) \* / Ledusskapja durvju plaukta
10. Ledusskapja durvju augšējie plaukta
11. Ledus kubinu gatavošanas trauks
12. Olu turētājs

\* Dažiem modeļiem

Šim attēlam ir tikai informatīva nozīme, lai parādītu dažādas ierīces detaļas un piederumus. Atkarībā no ierīces modeļa detaļas var atšķirties.

### 3. NODAĻA: LEDUSSKAPJA AR SALDĒTAVU LIETOŠANA

#### Termostata iestatīšana

Saldētavas un ledusskapja termostats automātiski regulē temperatūru nodalījumu iekšpusē. Pagrieziet pogu no 1. pozīcijas 5. pozīcijā, lai mainītu temperatūru. Aukstā laikā iestatiet nedaudz augstāku termostata temperatūru, lai samazinātu elektroenerģijas patēriņu.

#### Termostata iedajas

- 1.–2. Išlaicīgi pārtikas uzglabāšanai saldētavas nodalījumā pogu iestatiet starp minimālo un vidējo pozīciju.
- 3.–4. Pārtikas uzglabāšanai saldētavas nodalījumā ilgtermiņā pogu var iestatīt vidējā pozīcijā.
- 5.–MAKS. Svaigas pārtikas saldēšanai. Ierīce būs jādarbojas ilgāk. Pēc nepieciešamā dzesēšanas līmeņa sasniegšanas termostata iestatījums ir jāiestata uz vidējo vērtību.

(Ja apgaismojums un termostats atrodas augšpusē)

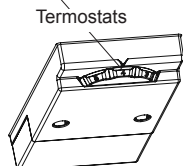

(Ja apgaismojums un termostats atrodas malā)



Termostats

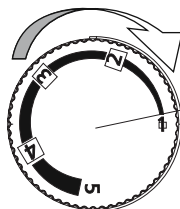

#### Brīdinājumi par temperatūras pielāgotajiem iestatījumiem

- Temperatūras pielāgošanas iestatījumi ir jāveic atbilstoši durvju atvēršanas biežumam un tajā ievietotā pārtikas daudzuma.
- Šis ledusskapis ir paredzēts darbam pie visa veida apkārtējās vides temperatūras. Ja apkārtējās vides temperatūra ir aukstāka par  $-5^{\circ}\text{C}$ , nav ieteicams pārtiku uzglabāt ledusskapja nodalījumā, jo ledusskapja nodalījumā ievietotās pārtikas temperatūra ir tuvu apkārtējās vides temperatūrai. Pēc tam tos var sasaldēt. Pārtiku ledusskapja nodalījumā varat uzglabāt līdz pat  $-5^{\circ}\text{C}$  temperatūrā. Pateicoties īpašam algoritmam, ierīce bez problēmām pārtiku uztur zemā temperatūrā (aukstākā par  $-5^{\circ}\text{C}$ ).
- Pirms pielāgošana nav pabeigta, neveiciet citus regulējumus.
- Lai pilnībā dzesētu, pēc ieslēgšanas ledusskapim ar saldētavu ir nepārtraukti jādarbojas līdz 24 stundām atkarībā no apkārtējās vides temperatūras. Šajā laikā ledusskapja durvis pēc iespējas ilgāk ir jātur aizvērtas, un tajā ir jāievieto pēc iespējas mazāk pārtikas.
- Ja ierīce tiek izslēgta vai atvienota no strāvas padeves avota, pirms ierīci ieslēgšanas vai pievienošanas strāvas padeves avotam ir jāuzgaida vismaz 5 minūtes, lai nesabojātu kompresoru.
- Ledusskapis ir paredzēts lietošanai standartos noteiktajā apkārtējās vides temperatūras diapazonā atbilstoši uz informācijas uzlīmes norādītajai klimata klasei. Lai saglabātu dzesēšanas efektivitāti, nav ieteicams ledusskapi ar saldētavu darbināt temperatūrā, kas pārsniedz noteikto intervālu.
- Šī ierīce ir paredzēta lietošanai apkārtējās vides temperatūras diapazonā  $10^{\circ}\text{C} - 43^{\circ}\text{C}$ .

Klimata klase	Apkārtējās vides temperatūra $^{\circ}\text{C}$
T	No 16 līdz 43 ( $^{\circ}\text{C}$ )
ST	No 16 līdz 38 ( $^{\circ}\text{C}$ )
N	No 16 līdz 32 ( $^{\circ}\text{C}$ )
SN	No 10 līdz 32 ( $^{\circ}\text{C}$ )

#### Piezīme.

Šī ierīce ir paredzēta darbam apkārtējā vides temperatūrā, kas nepārsniedz  $43^{\circ}\text{C}$ . Nelietojiet ledusskapja nodalījumu, ja apkārtējās vides temperatūra ir zemāka par  $-5^{\circ}\text{C}$ . Ievietojot pārtiku ledusskapja nodalījumā, tā tiks sasaldēta. Varat turpināt lietot saldētavas nodalījumu.



### 3. NODAĻA: LEDUSSKAPJA AR SALDĒTAVU LIETOŠANA

#### Temperatūras indikators

Lai palīdzētu labāk iestatīt ledusskapi, tas ir aprīkots ar temperatūras indikatoru, kas ir novietots aukstākajā vietā. Lai ledusskapi labāk uzglabātu pārtiku, īpaši aukstākajā zonā, pārliecinieties, vai temperatūras indikators rāda ziņojumu "OK" (Labi). Ja ziņojums "OK" (Labi) netiek rādīts, tas nozīmē, ka temperatūra nav iestatīta pareizi.

Tā kā ziņojums "OK" (Labi) ir redzams melnā krāsā, to ir grūti saskatīt, ja temperatūras rādījums tik tikko deg. Lai varētu šo indikāciju saskatīt, jābūt pietiekamam telpas apgaismojumam.

Katru reizi, kad tiek nomainīta temperatūras iestatīšanas ierīce, pirms turpināt, uzgaidiet, līdz ierīces iekšpusē nostabilizējas temperatūra, ir nepieciešams, ar jaunu temperatūras iestatījumu. Pakāpeniski mainiet temperatūras iestatījuma ierīces atrašanās vietu un, pirms sākt jaunu pārbaudi un potenciālas izmaiņas, uzgaidiet vismaz 12 stundas.

**PIEZĪME.** Pēc atkārtotas durvju atvēršanas (vai ilgstošas atvēršanas) vai pēc svaigas pārtikas ievietošanas ierīcē parasti temperatūras iestatījuma indikatorā netiek rādīts ziņojums "OK" (Labi). Ja ledusskapja nodalījumā — iztvaicētājā — notiek normām neatbilstoša ledus kristālu veidošanās (uz ierīces apakšējās sienas) (pārlādēta ierīce, augsta telpas temperatūra, bieža durvju atvēršana), iestatiet temperatūras iestatīšanas ierīci zemākajā pozīcijā, līdz atkal tiek sasniegti kompresora izslēgšanās periodi.

#### Pārtikas produktu novietošana ledusskapja aukstākajā zonā

Pārtika tiks labāk uzglabāta, ja tā tiks novietota labākajā dzesēšanas zonā. Aukstākā zona ir nedaudz virs nodalījuma.



Šis simbols norāda uz ledusskapja aukstāko zonu.

Lai nodrošinātu, ka šai zonai tiek nodrošināta pietiekami zema temperatūra, pārliecinieties, vai plaukts atrodas simbola līmenī, kā parādīts attēlā.

Aukstākās zonas augšējais ierobežojums tiek norādīts ar uzlīmes apakšējo pusi (bultiņas galvu). Aukstākās zonas augšējam plauktam ir jābūt vienā līmenī ar bultiņas galvu. Aukstākā zona ir zem šī līmeņa.

Tā kā plaukti ir izņemami, temperatūras uzturēšanai šajā režīmā pārliecinieties, vai tie vienmēr ir vienā līmenī ar uzlīmē norādīto zonas ierobežojumu.

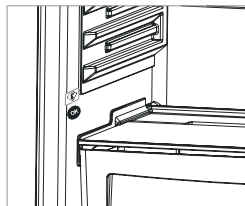

#### Piederumi

##### Ledus trauciņš

- Piepildiet ledus trauciņu ar ūdeni un novietojiet saldētavā.
- Pēc ūdens pilnīgas sasaldēšanas ledus trauciņu var pagriezt, kā redzams attēlā, lai iegūtu ledus gabaliņus.



##### Svaigā gaisa atvere (Dažiem modeļiem)

Mitruma uzraudzības ierīce aizvērtā pozīcijā nodrošina iespēju svaigos augļus un dārzeņus ilgāk uzglabāt svaigus.

Ja dārzeņu nodalījums ir pilns, ir jāatver svaigā gaisa atvere, kas atrodas dārzeņu nodalījuma priekšpusē. Kad atverat to, gaisa temperatūra un mitrums dārzeņu nodalījumā samazināsies.

Ja redzat jebkādas kondensāta pazīmes uz stikla plaukta, mitruma kontroles plastmasu varat iestatīt atvērtā pozīcijā.

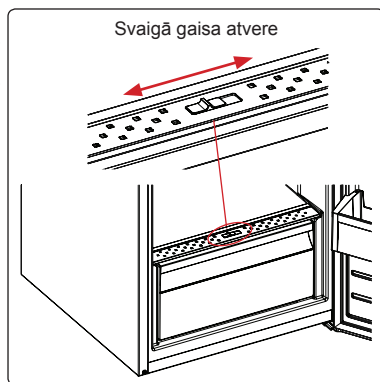

### 3. NODAĻA: LEDUSSKAPJA AR SALDĒTAVU LIETOŠANA

#### Adapti-Lift Pacelšanas durvjuplaukts (*Dažiem modeļiem*)

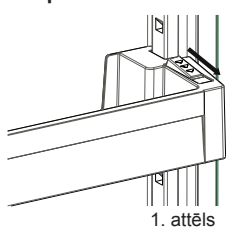

Lai nodrošinātu Adapti-Lift pacelšanai nepieciešamās uzglabāšanas zonas, var veikt sešas dažādas augstuma korekcijas.

Lai mainītu Adapti-Lift pacelšanas pozīciju, pieturiet plaukta apakšpusi un velciet durvju plaukta sānos esošās pogas bultiņas virzienā (1. attēls)

Lai durvju plauktu novietotu vajadzīgajā augstumā, pārvietojiet to uz augšu vai uz leju.

Kad ir sasniegts vajadzīgais augstums, nofiksējiet durvju plauktu, atlaižot tā sānos esošās pogas (2. attēls) Pirms durvju plaukta atlaišanas pakustiniet to uz augšu un uz leju, lai pārliecinātos, vai plaukts stingri turas vietā.

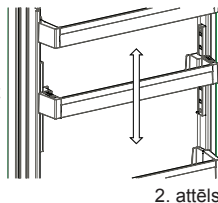

**Piezīme:** Pirms vienumu ievietošanas durvju plauktā pieturiet plaukta apakšpusi. Pretējā gadījumā plaukts svāra dēļ var nokrist no sliedēm. Tā var sabojāt gan durvju plauktu, gan sliedes.

**Piederumu sadaļas izskats un teksta apraksts var atšķirties atkarībā no modeļa.**

#### Tīrīšana

• **Pirms ierīces tīrīšanas noteikti pārliecinieties, vai ierīcei ir atvienota strāvas padeve.**

- Nemazgājiet ledusskapī, lejot uz tā ūdeni.
- Iekšpusi un ārpusi varat notīrīt ar mīkstu drāniņu vai sūkli un ziepjūdeni.
- Daļas izņemiet atsevišķi un notīriet ar ziepjūdeni. Nemazgājiet tās trauku mazgājamajā mašīnā.
- Nekad nelietojiet uzliesmojošus, eksplozīvus un kodīgus materiālus, piemēram, atšķaidītāju, gāzi, skābi vai tīrīšanas līdzekļus.
- Kondensators ir jātīra vismaz reizi gadā, lai taupītu enerģiju un palielinātu produktivitāti.

**Tīrīšanas laikā noteikti atvienojiet ledusskapī no strāvas padeves tīkla.**

#### Gaismas diodes nomaīņa (ja apgaismojumam tiek lietota gaismas diode)

Ierīces apgaismojumam tiek lietota 1 gaismas diožu lenta saldētavas nodaļījumā un 2 gaismas diožu lentas ledusskapja nodaļījumā.

Sazinieties ar Sharp palīdzības dienesta personālu, jo tā nomaīņu var veikt tikai pilnvarots personāls.

**Piezīme.** Gaismas diožu lentu skaits un atrašanās vieta var mainīties atkarībā no modeļa.

### 4. NODAĻA: NORĀDES PAR PĀRTIKAS UZGLABĀŠANU

Ledusskapja nodaļējuma termostatu ir pietiekami iestatīt 2. vai 3. pozīcijā, lai tas darbotos normālos apstākļos.

#### Ledusskapja nodaļējums

- Lai samazinātu apledojuuma veidošanos, nekad ledusskapja nodaļījumā neievietojiet šķidrums nenoblīvētus traukus.
- Pirms siltas vai karstas pārtikas ievietošanas, ļaujiet tai atdzist. Tādējādi tiek samazināts strāvas patēriņš.
- Lai izvairītos no apledojuuma veidošanās pārliecinieties, vai nekas neskaras pie aizmugurējās sienas.
- Aukstākā ledusskapja zona ir aizmugurē. Šo zonu ieteicams lietot ātri bojājošās pārtikas, piemēram, zivju, gatavo ēdienu, ceptu ēdienu vai piena izstrādājumu uzglabāšanai. Siltākā zona ir augšējais plaukts durvīs. Šeit ieteicams uzglabāt sviestu un sieru.

#### Svarīga piezīme.

- Ledusskapī ievietojot gatavās pārtikas trauku, apsedziet to. Novietojiet to ledusskapja nodaļījumā, kad tas ir atdzisis, pretējā gadījumā ledusskapī palielinās temperatūra/mitrums un tādējādi ledusskapim ir jādarbojas ilgāk. Arī pārtikas produktu un dzērienu pārklāšana saglabā to svaigumu un garšu.
- Kartupeļus, sīpolus un ķiplokus nevajadzētu uzglabāt ledusskapī.
- Izvairieties no pārtikas produktu pieskaršanās temperatūras sensoram, kas atrodas ledusskapja nodaļījumā. Lai ledusskapja nodaļījumā uzturētu optimālu uzglabāšanas temperatūru, pārtikas produkti nedrīkst saskarties ar sensoru.

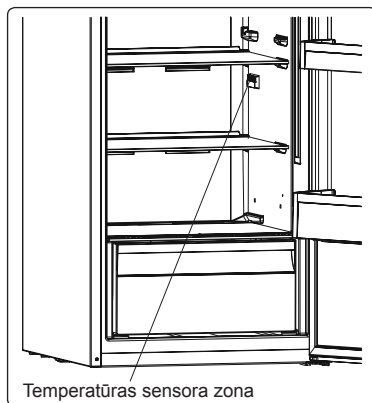

## 4. NODAĻA: NORĀDES PAR PĀRTIKAS UZGLABĀŠANU

### Saldētavas nodalījums

- Saldētavu lietojiet, lai ilgākā laika posmā uzglabātu saldētu pārtiku un izveidotu ledus kubiņus.
  - Lai sasaldētu svaigu pārtiku, nodrošiniet, ka pēc iespējas lielāka saldējamā produkta virsma ir saskarē ar saldēšanas virsmu.
  - Nenovietojiet svaigo pārtiku uz sasaldētas pārtikas, jo tā to atkausēs.
  - Sasaldējot svaigu pārtiku (piemēram, gaļu, zivis un malto gaļu), sadaliet to porcijās.
  - Tiklīdz pārtika tiek atkausēta, ievietojiet to ledusskapī un noteikti izlietojiet to pēc iespējas īsākā laikā.
  - Saldētavas nodalījumā nedrīkst ievietot siltu pārtiku.
  - Vienmēr rūpīgi jāievēro norādījumi uz saldētās pārtikas iepakojuma. Ja norādījumi nav sniegti, neuzglabājiet pārtiku ilgāk par 3 mēnešiem no iegādes brīža.
  - Kad iegādājaties saldētu pārtiku, nodrošiniet, ka tā tiek saldēta nepieciešamajā temperatūrā un tās iepakojums nav bojāts.
  - Saldēta pārtika ir jāpārmēs atbilstošā traukā un pēc iespējas ātrāk jāuzglabā saldētavā, lai saglabātu pārtikas kvalitāti.
  - Ja saldētās pārtikas iepakojumam ir novērojams mitrums un normām neatbilstoša uzpūšanās, tā iepriekš ir uzglabāta neatbilstošā temperatūrā un saturs ir atkusis.
  - Saldētās pārtikas uzglabāšanas ilgums ir atkarīgs no telpas temperatūras, termostata iestatījuma, durvju atvēršanas biežuma, pārtikas veida un transportēšanai no veikala līdz mājai nepieciešamā laika. Vienmēr ievērojiet norādījumus uz iepakojuma un nekad nepārsniedziet maksimālo uzglabāšanas ilgumu.
- Ja vēlaties atvērt saldētavas durvis uzreiz pēc to aizvēršanas, tas var būt grūti izdarāms. Tā ir parasta parādība un tad, kad saldētavā tiks sasniegts līdzsvars, durvis var viegli atvērt.

### Svarīga piezīme.

- *Atkausēta saldētā pārtika ir jāpagatavo tāpat kā svaiga pārtika. Ja pārtika netiek pagatavota pēc atkausēšanas, to NEDRĪKST atkārtoti sasaldēt.*
- Dažas pagatavotās garšvielas (anīss, bazilika, ūdenskrese, etiķis, garšvielu maisījums, ingvers, ķiploki, sīpoli, sinepes, timiāns, majorāns, melnie pipari u.c.) pēc pasniegšanas maina izskatu un pēc ilgākas uzglabāšanas pieņem spēcīgu garšu. Tādēļ pievienojiet tikai mazu garšvielu daudzumu, ja plānojat ēdienu sasaldēt, vai nepieciešamo garšvielu daudzumu pievienojiet pēc atkausēšanas.
- Pārtikas uzglabāšanas periods ir atkarīgs no izmantotās eļļas. Atbilstoša eļļa ir margarīns, liellopu tauki, olīveļļa un sviests, un nepiemērota eļļa ir zemesriekstu eļļa un cūku tauki.
- Šķidra pārtika jāsasaldē plastmasas glāzēs, bet cita veida pārtika jāsasaldē polietilēna folijā vai maisos.



Dažos modeļos, piepildot saldētavas nodalījumu, nedrīkst pārsniegt piepildīšanas līnijas. Pretējā gadījumā durvis paliek atvērtas. Gadījumā, ja nodalījuma durvis paliek atvērtas, saldētavas nodalījumā var notikt sniega veidošanās. Šādai problēmai nevajadzētu atkārtoties, ja ar sniegu klātā daļa tiek notīrīta un durvis tiek pilnībā aizvērtas.

Tāpat neaizvērtas saldētavas nodalījuma un/vai dzesēšanas nodalījuma durvis palielina enerģijas patēriņu.

Novietojot pārtikas produktus saldētavas durvīs uz apakšējā plaukta gaisa iesūkšanas atveres, ledusskapja veiktspēja tiek negatīvi ietekmēta. Tādēļ, ievietojot pārtikas produktus saldētavas nodalījumā, rīkojieties uzmanīgi, lai neaizsegtu gaisa iesūkšanas atveri.

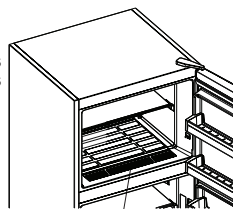

Gaisa iesūkšanas atvere

## 5. NODAĻA: DURVJU VĒRŠANAS VIRZIENA MAIŅA

### Durvju novietojuma maiņa

- Durvju vēršanas virziena maiņas iespējamība ir atkarīga no iegādātā ledusskapja ar saldētavu.
- Tas nav iespējams, ja rokturi ir pievienoti ierīces priekšpusei.
- Ja iegādātais modelis ir bez rokturiem, durvju vēršanas virzienu var mainīt, bet tas ir jādara pilnvarotai personai. Sazinieties ar Sharp apkalpes dienesta personālu.

## 6. NODAĻA: PROBLĒMU NOVĒRŠANA

### Ja ledusskapis nedarbojas

- Vai nav strāvas padeves pārtraukuma?
- Vai kontaktdakša ir pareizi pievienota pie kontaktligzdai?
- Vai kontaktlīgzdas drošinātājs, pie kuras pievienota kontaktdakša, vai centrālais drošinātājs nav bojāts?
- Vai nav radušies kontaktlīgzdas bojājumi? Lai to pārbaudītu, pievienojiet ledusskapja kontaktdakšu pārbaudītai kontaktlīgzdai.

### Ja ledusskapis nesaldē pietiekami

- Vai temperatūras iestatījums ir pareizs?
- Vai ledusskapja durvis netiek bieži atvērtas un ilgāku laika periodu atstātas atvērtas?
- Vai ledusskapja durvis ir pareizi aizvērtas?
- Vai ledusskapī nav ievietots šķīvis vai pārtika, kas saskaras ar aizmugurējo sienu un kavē gaisa cirkulāciju?
- Vai ledusskapis nav pārpildīts?
- Vai ir pietiekama atstarpe starp ledusskapi un sienu aizmugurē un sānos?
- Vai apkārtējās vides temperatūra ir lietošanas rokasgrāmatas norādītajā diapazonā?

### Ja pārtika ledusskapja nodalījumā ir pārāk atdzēsēta

- Vai temperatūras iestatījums ir pareizs?
- Vai saldētavas nodalījumā nesēn nav ievietots pārāk daudz pārtikas? Ja tā ir, pārtika ledusskapja nodalījumā var pārāk sasalt, jo ierīcei ir jādarbojas ilgāk, lai atdzēsētu šo pārtiku.

### Ja ierīce darbojas pārāk skaļi

Lai saglabātu dzesēšanas līmeni, laiku pa laikam var tikt ieslēgts kompresors. Šai laikā skaņas no ledusskapja ir normāla parādība un atbilst tā darbībai. Kad tiek sasniegts nepieciešamais dzesēšanas līmenis, trokšņi automātiski tiek samazināti. Ja trokšņi joprojām pastāv, pārbaudiet tālāk norādīto.

- Vai ierīce ir stabila? Vai kājas ir noregulētas?
- Vai kaut kas nav nokļuvis aiz ledusskapja?
- Vai nevirbrē plaukti un šķīvji uz tiem? Ja tā notiek, izņemiet un ievietojiet plauktus un/vai šķīvjus.
- Vai nevirbrē uz ledusskapja novietoti izstrādājumi?

### Normām atbilstoša skaņa

#### Krakšķēšanas (ledus krakšķēšana) skaņa

- Automātiskās atsaldēšanas laikā.
- Kad ierīce tiek dzesēta vai uzsildīta (ierīces materiāla izplešanās rezultātā).

**Īss krakšķis.** Dzirdams, kad termostats ieslēdz/izslēdz kompresoru.

**Kompresora troksnis (normāla motora skaņa).** Šī skaņa nozīmē, ka kompresors darbojas normāli. Kompresors pēc ieslēgšanas var radīt īslaicīgu troksni var skaļāku troksni.

**Burbošana un šļaksti.** Šo skaņu rada dzesētāja plūsma pa sistēmas caurulēm.

**Ūdens plūsmas skaņa.** Parasta skaņa ūdens plūsmai uz izgarojumu trauku atkausēšanas laikā. Šis troksnis ir dzirdams atkausēšanas laikā.

**Gaisa plūsmas skaņa (parasta ventilatora skaņa).** Šo skaņu ledusskapjos bez apledoja var dzirdēt sistēmas parastās darbības laikā gaisa cirkulācijas dēļ.

### Ja ledusskapja iekšpusē rodas mitrums.

- Vai pārtika ir pareizi iepakota? Vai tvertnes ir pareizi izzvērtas, pirms tās ievietotas ledusskapī?
- Vai ledusskapja durvis netiek atvērtas pārāk bieži? Kad durvis tiek atvērtas, mitrumu saturošais telpas gaiss iekļūst ledusskapī. Īt īpaši, ja telpas mitruma koeficients ir pārāk augsts, jo biežāk tiek atvērtas durvis, jo ātrāk palielinās mitrums.
- Tā ir normāla parādība, ja automātiskās atkausēšanas rezultātā uz aizmugurējās sienas veidojas ūdens pīles. (statiskiem modeļiem).

### Ja durvis netiek pareizi atvērtas un aizvērtas.

- Vai pārtikas iepakojumi traucē durvju aizvēršanu?
- Vai durvju nodalījumi, plaukti un atvilktnes ir novietotas pareizi?
- Vai durvju blīves nav sabojātas vai nodilušas?
- Vai ledusskapis ir novietots uz līdzenas virsmas?

### Ja ledusskapja malas, ar kurām saskaras durvju savienojumi, ir siltas.

Īt īpaši vasarā (karstā laikā) kompresora darbības laikā virsmas, kuru savienojumi saskaras, var kļūt siltākas. Tā ir normāla parādība.

### SVARĪGAS PIEZĪMES.

- Kompresora aizsardzības termiskais drošinātājs var tikt atslēgts pēkšņa strāvas padeves zuduma gadījumā vai pēc ierīces atvienošanas, jo nav stabilizēta dzesēšanas sistēmas gāze. Tā ir normāla parādība, un ledusskapis tiks ieslēgts aptuveni pēc 4 vai 5 minūtēm.
- Ledusskapja dzesēšanas ierīce ir noslēpta aizmugurējā sienā. Tādējādi uz ledusskapja aizmugurējās virsmas kompresora darbības noteiktos intervālos rezultātā veidojas ūdens pīles vai ledus. Tā ir normāla parādība. Nav nepieciešams uzsākt manuālu atkausēšanu, izņemot gadījumus, ja ir izveidojies īpaši liels apledojums.

## 6. NODAĻA: PROBLĒMU NOVĒRŠANA

- Ja ledusskapis netiks lietots ilgāku laika periodu, atvienojiet ledusskapja strāvas padevi (piemēram, vasaras brīvdienās). Iztīriet ledusskapi atbilstoši nodaļā par tīrīšanu aprakstītajam un atstājiet durvis atvērtas, lai novērstu mitruma un smaku veidošanos.
- Iegādāto ierīci drīkst lietot tikai mājas apstākļos un tai paredzētajā veidā. Tā nav paredzēta komerciālai lietošanai. Ja lietotājs izmanto ierīci veidā, kas neatbilst paredzētajam, uzsveram, ka ražotājs un izplatītājs neuzņemas atbildību par jebkādiem bojājumiem un remondarbiem garantijas laikā.
- Ja problēma pastāv pēc visu iepriekš sniegto norādījumu ievērošanas, sazinieties ar pilnvarotu apkalpes dienestu.

## 7. NODAĻA: PADOMI PAR ENERĢIJAS TAUPĪŠANU

1. Pirms pārtikas produktu ievietošanas ierīcē vienmēr atdzesējiet to.
2. Pārtikas izstrādājumus atkausējiet ledusskapja nodalījumā. Tādējādi tiek taupīta enerģija.

# Turinys

1 SKYRIUS: BENDRIEJI ĮSPĖJIMAI .....	13
2 SKYRIUS: JŪSŲ ŠALDYTUVO-ŠALDIKLIO DALYS.....	16
3 SKYRIUS: JŪSŲ ŠALDYTUVO-ŠALDIKLIO NAUDOJIMAS .....	17
4 SKYRIUS: MAISTO PRODUKTŲ LAIKYMAS.....	19
5 SKYRIUS: DURELIŲ ATIDARYMO PUSĖS KEITIMAS .....	20
6 SKYRIUS: TRIKČIŲ ŠALINIMAS.....	20
7 SKYRIUS: PATARIMAI, KAIP TAUPYTI ENERGIJĄ.....	22

Jūsų šaldytuvas-šaldiklis atitinka naujausius saugumo reikalavimus. Dėl netinkamo naudojimo kyla rizika susižeisti ar patirti turtinę žalą. Kad išvengtumėte tokios rizikos, prieš naudodami šaldytuvą-šaldiklį, atidžiai perskaitykite šią naudojimo instrukciją. Joje pateikiama svarbi informacija apie saugų montavimą, saugą, šaldytuvo-šaldiklio naudojimą ir priežiūrą. Išsaugokite šią instrukciją ateičiai.





**UGNIS**

**Įspėjimas; Gaisro / degių medžiagų rizika**

## 1 SKYRIUS: BENDRIEJI ĮSPĖJIMAI

 **ĮSPĖJIMAS:** Šaldytuvo-šaldiklio ventiliacijos angos turi būti neuždengtos.

 **ĮSPĖJIMAS:** Nenaudokite jokių mechaninių prietaisų ar kitokių priemonių pagreitinti atitirpinimo eigą.

 **ĮSPĖJIMAS:** Šaldytuvo-šaldiklio viduje nenaudokite kitų elektrinių prietaisų

 **ĮSPĖJIMAS:** Draudžiama pažeisti šaldymo kontūrą.

 **ĮSPĖJIMAS:** Nustatydami prietaisą neprispauskite ar nepažeiskite maitinimo laido.

 **ĮSPĖJIMAS:** Nedėkite kelių nešiojamųjų maitinimo kištukinių lizdų už prietaiso galinės dalies.

 **ĮSPĖJIMAS:** Siekiant išvengti sužeidimų ar turtinės žalos, šį prietaisą būtina montuoti pagal gamintojo nurodymus.

 Šiame šaldytuve-šaldiklyje naudojamas nedidelis kiekis aplinkai nekenkiančios R600a šaldymo medžiagos (izobuteno), kuri yra degi ir sprogi, uždegus uždaroje aplinkoje.

\* Nešdami ir statydami šaldytuvą, nepažeiskite aušinimo dujų grandinės.

\* Šalia šaldytuvo-šaldiklio draudžiama laikyti degių medžiagų talpas, pavyzdžiui, aerozolio flakonų ar gesintuvų papildymo kapsules.

\* Šis prietaisas skirtas naudoti buitinėms ar panašioms reikmėms, pavyzdžiui:

- darbuotojų virtuvėse parduotuvėse, biuruose ir kitokioje darbo aplinkoje
- sodybose ir viešbučių, motelių ir kitokių apgyvendinimo patalpų klientų kambariuose
- nakvynės namų tipo aplinkoje;
- maitinimo ir panašiose įstaigose

\* Jūsų šaldytuvą-šaldiklį turi būti jungiamas į 220-240 V įtampos 50 Hz dažnio elektros tinklą. Nejunkite į kitokių parametru tinklą. Prieš jungdami šaldytuvą-šaldiklį į tinklą, patikrinkite, kad prietaiso duomenų lentelėje esanti informacija (įtampa ir srovės stiprumas) atitiktų elektros tinklo duomenis. Jei kyla abejonių, kreipkitės į kvalifikuotą elektriką)

## 1 SKYRIUS: BENDRIEJI ĮSPĖJIMAI

- \* Šiuo prietaisu gali naudotis vaikai nuo 8 m. ir asmenys, kurių fiziniai, jutimo ar protiniai gebėjimai yra riboti, arba neturintys pakankamai patirties bei žinių, jei jie prižiūrimi arba išmokomi saugiai naudotis prietaisu ir supažindinami su galimais pavojais. Vaikams draudžiama žaisti su prietaisu. Neprižiūrimi vaikai negali prietaiso valyti ir atlikti jo priežiūros.
- \* Pažeistas maitinimo laidas ir (arba) kištukas gali sukelti gaisrą arba elektros smūgį. Šias pažeistas dalis privaloma pakeisti. Tą turi daryti kvalifikuoti specialistai.
- \* Šis prietaisas neskirtas naudoti daugiau kaip 2000 m aukštyje.



# 1 SKYRIUS: SAUGOS NURODYMAI

## Utilizavimas

- Pakavimo ir prietaiso gamyboje naudojamos medžiagos nekenkia aplinkai ir yra perdirbamos. Pakuotę utilizuokite aplinką tausojančiu būdu. Išsamesnės informacijos teiraukitės vietos savivaldos įstaigoje.
- Prieš veždami prietaisą į metalo laužą, nupjaukite maitinimo laidą ir sunaikinkite laidą ir kištuką. Kad vaikai neužsidarytų šaldytuvo-šaldiklio viduje, nenaudokite durelių užraktų.
- Atjungtas kištukas, įkištas į 16 amperų lizdą, kelia rimtą saugumo (elektros smūgio) pavojų. Pasirūpinkite, kad atjungtas kištukas būtų tinkamai utilizuotas.

## Seno prietaiso išmetimas



Šis simbolis reiškia, kad produkto negalima išmesti su buitiniemis atliekomis. Jis turi būti nugabentas į atitinkamą atliekų surinkimo vietą, kuriose pasirūpinama dėl elektrinių ir elektroninių atliekų perdirbimo. Medžiagų perdirbimas tausoja gamtinius išteklius. Dėl išsamesnės informacijos apie tokio produkto perdirbimą kreipkitės į savivaldybę, buitinių atliekų tvarkymo paslaugų teikėjus arba į parduotuvę, kurioje įsigijote šį produktą.

Vietos savivaldos įstaigoje teiraukitės apie elektrinių ir elektroninių prietaisų atliekų utilizavimo ir atnirinio panaudojimo, perdirbimo ir atnaujiniimo galimybes.

## Pastabos:

- Prieš montuodami ir pradėdami naudoti prietaisą, atidžiai perskaitykite naudojimo instrukciją. Mes neatsakome netinkamo naudojimo sukeltą žalą.
- Vadovaukitės nurodymais ant prietaiso ir naudojimo instrukcijoje. Šią naudojimo instrukciją laikykite saugioje vietoje, kad galėtumėte išspręsti problemas, jei jų kiltų ateityje.
- Šis prietaisas skirtas naudoti numatyta paskirtimi namuose ir buitiniėje aplinkoje. Jis neskirtas komerciniam ar bendram naudojimui. Šitai naudojant prietaisą, nutraukiama garantija, ir mūsų įmonė neatsako už tokiu atveju patiriamus nuostolius.
- Šis prietaisas skirtas naudoti namuose ir tik maisto produktų vėsinimui ir laikymui. Jis netinkamas komerciniam ar bendram naudojimui ir (arba) ne maisto produktų laikymui. Nesilaikant šio nurodymo, mūsų įmonė neatsako už galimus nuostolius.



## Išpėjimai saugos klausimais

- Nejunkite šio šaldytuvo-šaldiklio į maitinimo tinklą, naudodami ilgintuvus.
- Pažeistas maitinimo laidas ir (arba) kištukas gali sukelti gaisrą arba elektros smūgį. Šias pažeistas dalis privaloma pakeisti. Tą turi daryti kvalifikuoti specialistai.
- Nenaudokite kištuko adapterio.
- Draudžiama per smarkiai sulenkti maitinimo laidą.
- Draudžiama liesti maitinimo laidą ir (arba) kištuką šlapiomis rankomis, kadangi tai gali sukelti trumpąjį jungimą ir elektros smūgį.
- Į šaldiklio skyrių nedėkite stiklinių butelių ar gerimų skardinių. Buteliai ir skardinės gali susprogti.
- Šaldiklio skyriuje pagaminto ledo nelieskite, nes jis gali nušaldyti ir (arba) įpjauti.
- Neimkite daiktų iš šaldiklio skyriaus drėgnomis ar šlapiomis rankomis. Tai gali pakenkti odai ar nušaldyti.
- Atitirpintų maisto produktų pakartotinai neužšaldykite.

## Informacija apie montavimą

*Prieš išpakuodami ir gabendami savo šaldytuvą-šaldiklį, skirkite laiko susipažinti su tolesniais niuansais.*

- Prietaiso nestatykite po tiesioginiais saulės spinduliais ar prie šilumos šaltinių, pavyzdžiui, radiatoriaus.
- Prietaisas turi būti statomas mažiausiai 50 cm atstumu nuo viryklių, dujinių orkaitių ir radiatorių ir mažiausiai 5 cm atstumu nuo elektrinių orkaitių.
- Nelaikykite šaldytuvo-šaldiklio drėgnai ar lietuje.
- Šaldytuvus-šaldiklius turi būti statomas mažiausiai 20 mm atstumu nuo kito šaldiklio.
- Nuo prietaiso viršaus reikia palikti bent 150 mm tarpą. Nieko nedėkite ant prietaiso viršaus.
- Norint, kad prietaisas saugiau veiktų, svarbu, kad šaldytuvus-šaldiklis būtų pastatytas saugiai ir lygiai. Šaldytuvo-šaldiklio lygį galima reguliuoti kojelėmis. Prieš sudėdami maisto produktus į savo prietaisą, įsitinkinkite, kad jis stovi tiesiai.
- Prieš naudojant prietaisą, rekomenduojame visas lentynėles ir padėklus iššluostyti šiltame vandenyje su arbatiniu šaukšteliu valgomosios sodos pamirkytu audeklu. Išvalę praskalaukite šiltu vandeniu ir leiskite išdžiūti.
- Pastatydami prietaisą, naudokite plastikinius orientyrus, esančius galinėje prietaiso pusėje. Pasukite 90 laipsnių kampu (kaip parodyta paveikslėlyje). Taip neleisite kondensatoriui liestis prie sienos.
- Tarpas tarp šaldytuvo ir sienos turėtų neviršyti 75 mm.

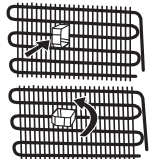

## Prieš pradėdami naudoti šaldytuvą



- Prieš ruošdamiesi naudoti šaldytuvą-šaldiklį, apžiūrėkite, ar nėra aiškiai matomų pažeidimų. Nemontuokite ir nenaudokite pažeisto šaldytuvo-šaldiklio
- Prieš įjungdami šaldytuvą-šaldiklį pirmą kartą, palaikykite jį pastatytą vertikaliai mažiausiai 3 valandas, ir tik tada junkite į maitinimo tinklą. Šitai užtikrinamas optimalus veikimas ir kompresorius apsaugomas nuo pažeidimo.
- Naudojant naują šaldytuvą-šaldiklį, gali pasijausti silpnas specifinis kvapas. Tai – visiškai normalu. Kvapas dings, kai šaldytuvus pradės vėsti.

# 1 SKYRIUS: SAUGOS NURODYMAI

## Informacija apie naujos kartos šaldymo technologiją

Šaldytuvai-šaldikliai su nauja šaldymo technologija veikia skirtingai negu statiškieji šaldytuvai-šaldikliai. Įprastuose šaldytuvuose-šaldikliuose į šaldiklį patekęs drėgnas oras ir iš maisto produktų išgaravęs vanduo virsta šerkšnu. Norint ištirpdyti šerkšną – kitaip sakant atitirpinti, – šaldytuvą būtina išjungti. Kad maisto produktai atitirpinimo metu neišsileistų, naudotojas privalo juos sudėti kažkur kitur, taip pat išvalyti ledo ir susikaupusio šerkšno likučius.

Situacija šaldiklio skyriuje prietaisuose su nauja technologija – visiškai skirtinga. Ventilatorius šaldiklio skyriuje pučia šaltą, sausą orą. Todėl palengva skyriuje pučiamas šaltas oras – net ir ertmėse tarp lentynėlių – tolygiai ir patikimai sušaldo maisto produktus. Ir nesusidaro šerkšnas. Šaldytuvo skyriaus šaldymo principas beveik toks pat, kaip ir šaldiklio skyriaus. Šaldytuvo viršuje sumontuoto ventilatoriaus pučiamas oras atšaldomas, leidžiant jį pro ertmę už oro kanalo. Tuo pačiu metu oras išpučiamas pro skylutes oro kanale, kad šaldymo procesas šaldytuvo skyriuje būtų sėkmingai užbaigiamas. Oro kanale esančios skylutės skirtos tam, kad oras tolygiai pasiskirstytų skyriuje.

Kadangi oras šaldytuvo ir šaldiklio skyriuje nesimaišo, nesusimaišo ir kvapai.

Todėl Jūsų šaldytuvą su naujos kartos šaldymo technologija paprasta naudoti. Jis suteikia daug vietos ir pasižymi estetiška išvaizda.

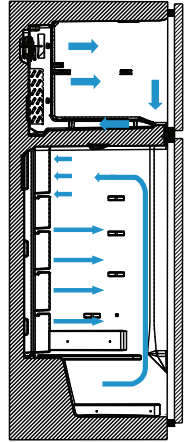

## 2 SKYRIUS: JŪSŲ ŠALDYTUVO-ŠALDIKLIO DALYS

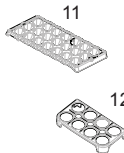
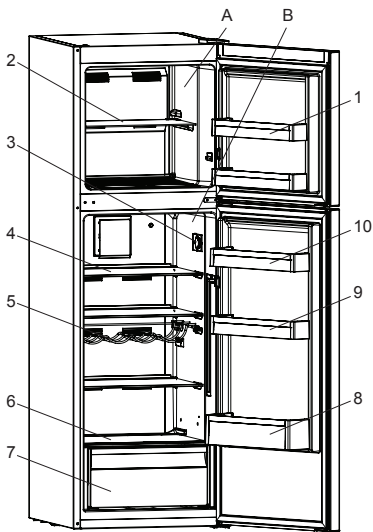

(Kai apšvietimas ir termostatas yra viršuje)

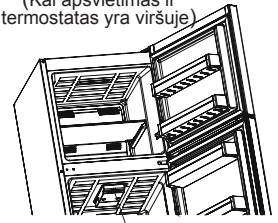

Termostato dėžutė

- A) Šaldiklio skyrius  
B) Šaldytuvo skyrius

1. Šaldiklio durelių lentynėlė \*
2. Šaldiklio lentynėlė
3. Termostato rankenėlė  
(Kai apšvietimas ir termostatas yra šone)
4. Šaldytuvo lentynėlės
5. Vyno butelių laikiklis \*
6. Daržovių ir vaisių skyriaus dangtis
7. Daržovių ir vaisių skyrius
8. Šaldytuvo durelių butelių
9. Reguliuojama durelių lentynėlė (Adapti-Lift)\* / Durelių lentynėlė
10. Durelių lentynėlė
11. Ledo kubelių forma
12. Kiaušinių dėklas

\* Ne visuose modeliuose

Šis paveikslėlis sudarytas informaciniu tikslu ir yra skirta susipažinti su įvairiomis prietaiso dalimis bei priedais. Priklausomai nuo prietaiso modelio dalys gali skirtis.

### 3 SKYRIUS: JŪSŲ ŠALDYTUVO-ŠALDIKLIO NAUDOJIMAS

#### Termostato nustatymas

Termostatas automatiškai reguliuoja temperatūrą šaldytuvo ir šaldiklio skyriuje. Temperatūra keičiama pasukant rankenėlę į vieną iš 5 padėčių (5 – šalčiausia).

#### Šaldytuvo ir aldiklio termostato nustatymas;

- 1 – 2 : Jei maistą trumpai laikysite šaldiklio kameroje, galite nustatyti lygį nuo minimalaus iki vidutinio.
- 3 – 4 : Jei maistą laikysite šaldiklio kameroje ilgai, galite nustatyti vidutinį lygį.
- 5 – MAX : Šviežiam maistui užšaldyti. Prietaisas veiks ilgiau. Nustatę šaltumą, gražinkite reguliatorių į ankstesnę padėtį.

Kai apšvietimas ir termostatas yra viršuje

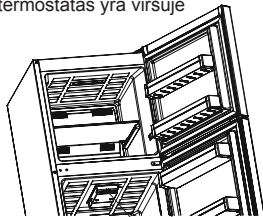

Termostato rankenėlė

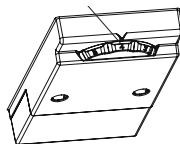

Kai apšvietimas ir termostatas yra šone



Termostato rankenėlė

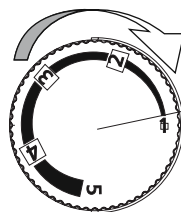

#### Išpėjimai dėl temperatūros reguliavimo

- Temperatūrą reikia nustatyti, atsižvelgiant į tai, kaip dažnai darinėjamos durelės, ir kiek maisto produktų laikoma šaldytuve.
- Šis šaldytuvus pritaikytas eksploatuoti bet kokioje aplinkos temperatūroje. Jei aplinkos temperatūra žemesnė nei  $-5^{\circ}\text{C}$ , nepatartina laikyti maisto produktų šaldytuvo skyriuje, kadangi šaldytuvo skyriuje temperatūra būna panaši į aplinkos temperatūrą. Ilgainiui jie sušals. Maisto produktus šaldytuvo skyriuje galite laikyti esant iki  $-5^{\circ}\text{C}$  aplinkos temperatūrai. Dėl specialaus algoritmo prietaisas išlaikys maisto produktus žemos temperatūros (žemesnės nei  $-5^{\circ}\text{C}$ ) sąlygomis be jokių problemų.
- Nekeiskite nustatymų, kol prietaisas nepradeda pilnai veikti pagal ankstesnius nustatymus.
- Kad visiškai atvėstų, šaldytuvus-šaldiklis turi veikti neišjungtas iki 24 valandų po įjungimo, priklausomai nuo aplinkos temperatūros. Tuo metu kuo rečiau varstykite šaldytuvo dureles ir dėkite kuo mažiau maisto produktų.
- Jei prietaisas išjungiamas arba atjungiamas maitinimas, kad nesugadintumėte kompresoriaus, jį vėl įjungti galima tik po mažiausiai 5 minučių.
- Jūsų šaldytuvus-šaldiklis yra skirtas naudoti tokioje aplinkos temperatūroje, kaip pagal standartus priklausomai nuo klimato klasės nurodyta informacinėje etiketėje. Siekiant išlaikyti šaldymo efektyvumą, nerekomenduojama naudoti šaldytuvo-šaldiklio aplinkoje, kurios temperatūra neatitinka nurodytų temperatūros intervalų.
- Šį prietaisą skirta naudoti  $10^{\circ}\text{C}$  -  $43^{\circ}\text{C}$  aplinkos temperatūroje.

Klimato klasė	Aplinkos temperatūra, $^{\circ}\text{C}$
T	Nuo 16 iki 43 ( $^{\circ}\text{C}$ )
ST	Nuo 16 iki 38 ( $^{\circ}\text{C}$ )
N	Nuo 16 iki 32 ( $^{\circ}\text{C}$ )
SN	Nuo 10 iki 32 ( $^{\circ}\text{C}$ )

#### Pastaba:

šis prietaisas pritaikytas eksploatuoti  $43^{\circ}\text{C}$  aplinkos temperatūroje. Esant žemesnei nei  $-5^{\circ}\text{C}$  aplinkos temperatūrai, nenaudokite šaldytuvo skyriaus. Į šaldytuvo skyrių sudėti maisto produktai sušals. Šaldiklio skyrių galite naudoti toliau.

#### Temperatūros indikatorius

Kad būtų lengviau nustatyti šaldytuvo temperatūrą, mes pačioje šalčiausioje jo vietoje įtaisėme temperatūros indikatorius.

Kad geriau išlaikytumėte maisto produktus šaldytuve, ypač šalčiausioje jo vietoje, patikrinkite, ar indikatoriuje rodomas užrašas OK. Jei OK užrašas nerodomas, reiškia, kad nustatyta netinkama temperatūra

Įžiūrėti indikatorius gali būti sunku, todėl būtinai gerai jį apšviestkite. Kaskart, pakeitę temperatūros nustatymus, palaukite, kol šaldytuvo-šaldiklio skyriuose nusistovės pastovi temperatūra, ir tik tada, jei reikia, nustatykite ją iš naujo. Temperatūrą keiskite palaipsniui ir palaukite mažiausiai 12 valandų, prieš tikrindami ir atikdami naujus nustatymus.

**PASTABA:** po dažno durelių atidarėjimo, ilgiau palaikius jas atidarytas ar įdėjus šviežių maisto produktų į prietaiso skyrius, OK užrašo ant temperatūros indikatoriaus gali ir nebūti – tai normalu. Jei susikaupia neįprastai daug ledo kristalų (ant apatinės prietaiso sienelės) šaldytuvo skyriuje (dėl per didelio prietaiso apkrovimo, padidėjusio kambario



### 3 SKYRIUS: JŪSŲ ŠALDYTUVO-ŠALDIKLIO NAUDOJIMAS

temperatūros, dažno durelių darinėjimo), nustatykite žemesnę šaldymo temperatūrą, kol kompresorius vėl pradės dirbti normaliais ciklais.

**Maistą laikykite šalčiausioje šaldytuvo zonoje.**



Maisto produktai išsilaikys geriau, jei juos laikysite tinkamoje šaldymo vietoje. Šalčiausia zona – iškart virš daržovių ir vaisių skyriaus.

Šalčiausia šaldytuvo zona nurodoma tokiu simboliu.

Norint, kad šioje zonoje tikrai būtų žema temperatūra, reikia, kad lentynėlė būtų būtent šio simbolio aukštyje, kaip parodyta paveikslėlyje.

Šalčiausios zonos viršutinė riba sutampa su lipduko apatine dalimi (rodyklės smaigaliu). Šalčiausios zonos lentynos viršutinė dalis turi siekti rodyklės smaigalį. Šalčiausia zona yra žemiau šios ribos.

Šių lentynėlių padėti galima keisti, tad, jei norite, kad tose zonose temperatūra būtų tokia, kokios reikia, būtinai sudėkite jas taip, kad atitiktų lipdukais nurodytas ribas.

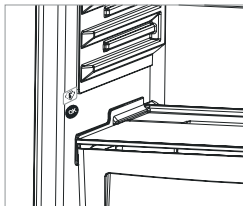

#### Priedai

##### Ledų padėkliukas

- Įpilkite į ledo gaminimo formą vandens ir įdėkite ją į šaldiklio skyrių.
- Kai vanduo visiškai sušąla į ledą, pasukite formą, kaip parodyta toliau, ir išberkite ledo kubelius.

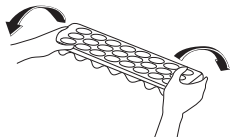
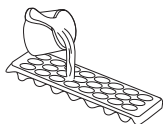

##### Šviežumo išlaikymo šliaužiklis (Ne visuose modeliuose)

Uždarytas drėgmės reguliatorius padeda ilgiau išlaikyti šviežius vaisius ir daržoves.

Jei vaisių ir daržovių skyrius visiškai pilnas, šviežumo išlaikymo šliaužiklis turi būti atidaromas. Jį atidarius, oro temperatūra ir drėgmė šiame skyriuje sumažėja.

Pastebėję kondensatą ant stiklinės lentynėlės, galite atslinkti drėgmės reguliatorių į atvirą padėtį.

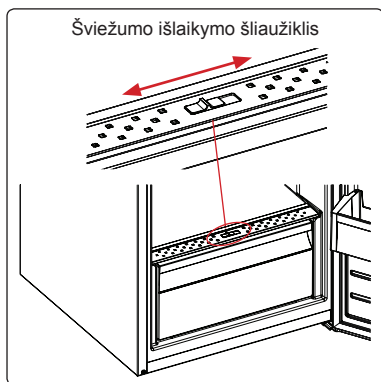

##### Adapti-Lift durelių lentyna (Ne visuose modeliuose)

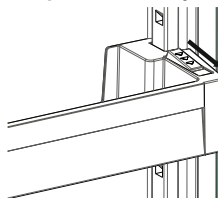

1 pav.

Naudojant „Adapti-Lift“, pagal poreikį galima nustatyti šešis skirtingus laikymo vietas aukščius.

**Norėdami pakeisti „Adapti-Lift“ padėtį;** laikykite už lentynos apačios ir patraukite durelių lentynos šone esančius mygtukus rodyklės kryptimi (1 pav.)

Nustatykite reikiamą durelių lentynos aukštį stumdami aukštyn arba žemyn.

Nustažę norimą durelių lentynos padėtį, atleiskite durelių lentynos šone esančius mygtukus (2 pav.). Prieš paleisdami durelių lentyną, pastumdyskite ją aukštyn ir žemyn ir įsitinkinkite, kad ji užsifiksavo.

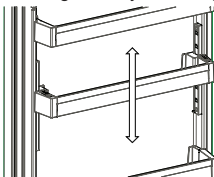

2 pav.

**Pastaba:** Prieš stumdami prikrautą durelių lentyną, turite ją laikyti prilaikydami iš apačios. Jei to nepadarysite, durelių lentyna dėl svorio gali nukristi nuo bėgelių. Todėl gali būti sugadinta durų lentyna arba bėgeliai.

**Prietaiso viduje esantys vaizdiniai ir tekstiniai paaiškinimai gali skirtis, priklausomai nuo modelio.**

## 3 SKYRIUS: JŪSŲ ŠALDYTUVO-ŠALDIKLIO NAUDOJIMAS

### Valymas

- **Prieš valydami šaldytuvą-šaldiklį, išjunkite maitinimą ir ištraukite kištuką iš maitinimo lizdo.**
- Nepilkite vandens į šaldytuvą-šaldiklį.
- Šaldytuvo-šaldiklio vidų ir išorę išvalykite drungname, muiluotame vandenyje pamirkyta šluoste ar kempine.
- Patraukite visas lentynėles ir stalčius, juos ištraukdami ar pakeldami į viršų, ir išvalykite muiluotu vandeniu. Išimty dalių neplaukite indaplovėje.
- Valydami šaldytuvą-šaldiklį, nenaudokite tirpiklių, abrazyvinių valymo priemonių, stiklo valiklių ar universalių valymo priemonių. Jos gali pažeisti plastikinius paviršius ir kitas dalis.
- Minkštu šepetėliu arba dulkių siurbliu bent kartą per metus išvalykite šaldytuvo-šaldiklio nugarinėje dalyje esantį kondensatorių.

**Valant, šaldytuvą-šaldiklį būtina turėti išjungtas.**

### LED apšvietimo juostelės keitimas (jei naudojama LED juostelė)

Prietaisui apšviesti šaldiklio skyriuje naudojama 1, o šaldytuvo skyriuje – 2 LED juostelės.

Susisiekite su *Sharp* klientų aptarnavimo centru, kadangi apšvietimo juosteles turi keisti tik įgalioti specialistai.

**Pastaba:** priklausomai nuo modelio, LED juostelių skaičius ir vieta gali skirtis.

## 4 SKYRIUS: MAISTO PRODUKTŲ LAIKYMAS

Šaldytuvui veikiant normaliomis sąlygomis, termostata užtenka nustatyti į 2 arba 3 padėtį.

### Šaldytuvo skyrius

- Kad nesusidarytų šerkšnas, į šaldytuvo skyrių niekada nedėkite skysčių neuždengtose talpose.
- Prieš dėdami į šaldytuvą, palaukite, kol šiltas ar karštas maistas atauš. Šitaip išseikvosite mažiau elektros energijos.
- Kad nesikauptų šerkšnas, pasirūpinkite, kad niekas nesiglaustų prie galinės sienelės.
- Šalčiausia sritis šaldytuvo viduje yra pačioje skyriaus apačioje. Rekomenduojame šioje vietoje laikyti greičiausiai gendančius produktus, pavyzdžiui, žuvį, pusgaminius, keptą maistą ar pieno produktus. Šilčiausia šaldytuvo skyriaus sritis – viršutinė lentynėlė durelėse. Čia rekomenduojame laikyti sviestą ir sūrį.

### Svarbu:

- dėdami bet kokius gatavus patiekalus į šaldytuvą, juos uždenkite. Į šaldytuvą dėkite atvėsusius patiekalus, nes kitaip šaldytuve padidės temperatūra ir (arba) drėgmė, ir dėl to šaldytuvą turi ilgiau šaldyti. Uždengti maisto produktai ir gėrimai taip pat geriau išlaiko skonį ir aromatą.
- Šaldytuve nereikėtų laikyti bulvių, svogūnų ir česnakų.
- Stenkitės nedėti maisto produktų taip, kad liestųsi su šaldytuvo skyriuje esančiu temperatūros jutikliu. Norint, kad šaldytuvo skyriuje būtų palaikoma optimali temperatūra, prie jutiklio negali liestis maisto produktai.

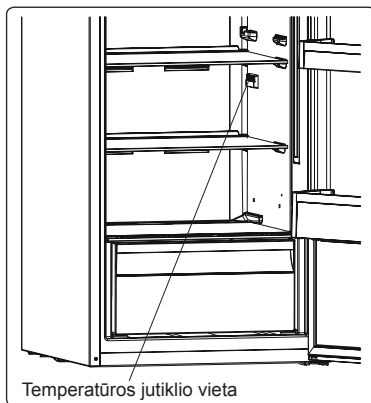

### Šaldiklio skyrius

- Šaldiklis naudojamas ilgai laikyti maisto produktus ir gaminti ledo kubelius.
- Užšaldydami šviežius maisto produktus, būtina dėkite juos taip, kad kuo didesnė jų paviršiaus dalis liestųsi su šaldomuoju paviršiumi.
- Nedėkite šviežių maisto produktų ant jau sušaldytų, kadangi jie gali juos atitirpinti.
- Prieš užšaldydami šviežius maisto produktus (pvz. mėsą, žuvį ir mėsos faršą), supjaustykite juos vienos porcijos gabalais.
- Po šaldiklio atitirpinimo, sudėkite maisto produktus į jį atgal ir nepamirškite jų kuo greičiau suvartoti.
- Į šaldiklio skyrių draudžiama dėti karštus maisto produktus.
- Būtinai laikykite ant šaldytų maisto produktų pakuočių nurodytų nurodymų, o jei informacija nepateikta, nereikėtų maisto produktų laikyti šaldiklyje ilgiau kaip 3 mėnesius nuo jų įsigijimo datos.
- Pirkdami šaldytus maisto produktus, įsitinkinkite, kad jie laikomi tinkamoje temperatūroje, ir kad jų pakuočių nepažeista.
- Norint, kad nesuprastėtų šaldytų maisto produktų kokybė, juos gabenti reikia atitinkamuose induose ir kuo greičiau sudėti į šaldiklį.

## 4 SKYRIUS: MAISTO PRODUKTŲ LAIKYMAS

- Jei šaldytų maisto produktų pakuotėje matosi drėgmės ar neįprasto pabrūkimo ženklai, tai reiškia, kad jie buvo laikomi neįprastose temperatūrose ir pakuotės turinys yra pagedęs.
- Šaldytų maisto produktų laikymo laikas priklauso nuo aplinkos temperatūros, termostato nustatymo, to, kaip dažnai darinėjamos durelės, maisto produktų tipo ir laiko, per kiek nupirktus produktus parnešėte iš parduotuvės namo. Būtinai vadovaukitės ant pakuočių išspausdinta informacija ir jokių būdu neviršykite nurodyto galiojimo laiko.

**Įsidėmėkite:** gali būti sunku atidaryti šaldiklio dureles ką tik jas uždarius. Tai – normalu. Kai šaldiklyje išsilygins slėgis, dureles atidarysite lengvai.

### Svarbu:

- *Atitirpintus užšaldytus maisto produktus reikia suvartoti kaip šviežius produktus.. Nesuvartojus jų iš karto, atitirpintų maisto produktų JOKIU BŪDU negalima užšaldyti dar kartą.*
- Kai kurių paruoštuose patiekaluose naudojamų prieskonių skonis (anyžiaus, baziliko, rėžiuko, acto, prieskonių mišinių, imbiero, česnako, svogūno, čiobrelių, mairūno, juodųjų pipirų ir t. t.) pasikeičia, o juos ilgai laikant, skonis paaštrėja. Todėl, planuodami užšaldyti maisto produktus, dėkite tik labai nedaug prieskonių arba sudėkite juos atitirpinę maisto produktus.
- Maisto produktų laikymo laikas priklauso nuo naudojamų riebalų. Tinkami riebalai: margarinas, veršienos taukai, alyvuogių aliejus, o netinkami – žemės riešutų aliejus, kiaušienos taukai.
- Skystus maisto produktus geriausia šaldyti plastikiniuose indeliuose, o kitus produktus – suvyniotus į plastikinę foliją ar sudėtus į maišelius.



Kai kuriuose modeliuose negalima viršyti linijų, žyminių, kiek maisto produktų galima pridėti. Kitaip gali neužsidaryti durelės. Jei neuždarysite šaldiklio skyriaus durelių, jame pradės kauptis sniegas. Problema nebesikartose, jei sniegą išvalysite ir patikimai uždarysite dureles.

Be to, dėl neuždarytų šaldiklio ir (arba) šaldytuvo skyriaus durelių padidėja energijos sąnaudos.

Jei maisto produktai, išėmus apatinę šaldiklio durelių lentynėlę, sudedami taip, kad užstoja oro įsiurbimo angą, tada neigiamai paveikiamas šaldytuvo darbas. Todėl, dėdami maisto produktus į šaldiklio skyrių, būkite atidūs, kad neuždengtumėte oro įsiurbimo angos.

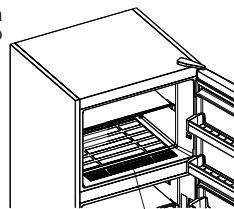

Oro įsiurbimo anga

## 5 SKYRIUS: DURELIŲ ATIDARYMO PUSĖS KEITIMAS

### Durelių perstatymas

- Tai, ar galima keisti šaldytuvo-šaldiklio durelių atidarymo kryptį, priklauso nuo Jūsų įsigyto modelio.
- To padaryti negalima, jei priekinėje prietaiso durelių pusėje yra montuojama rankena.
- Jei modelio durelių priekinėje dalyje rankenos nėra, galima keisti durelių atidarymo kryptį, bet tai turi atlikti įgaliotas specialistas. Skambinkite į Sharp klientų aptarnavimo centrą.

## 6 SKYRIUS: TRIKČIŲ ŠALINIMAS

### Jei šaldytuvus neveikia:

- Ar yra pertrauktas maitinimas?
- Ar maitinimo laido kištukas tinkamai įstatytas į lizdą?
- Ar saugikliai ir maitinimo tinklo lizdas, į kurį įjungtas prietaisas, veikia ir ar neišmuštas pagrindinis saugiklis?
- Ar nėra maitinimo tinklo lizdo gedimo? Norėdami tai patikrinti, įjunkite šaldytuvą į lizdą, kuris tikrai veikia.

### Jei šaldytuvus nepakankamai šaldo:

- Ar teisingai nustatyta temperatūra?
- Ar dažnai darinėjamos ir ilgai paliekamos atidarytos šaldytuvo durelės?
- Ar šaldytuvo durelės tinkamai užsidaro?
- Ar nėra padėto indo ar maisto produktų, kurie glaustųsi su galine šaldytuvo skyriaus sienele ir užstotų oro cirkuliaciją?
- Ar šaldytuvus nėra perkrautas?

## 3 SKYRIUS: JŪSŲ ŠALDYTUVO-ŠALDIKLIO NAUDOJIMAS

- Ar pakankamas atstumas nuo šaldytuvo iki galinės ir šoninių sienų?
- Ar aplinkos temperatūra neviršija naudojimo instrukcijoje nurodytų specifikacijų?

### Jei šaldytuvo skyriuje laikomi maisto produktai peršaldomi

- Ar teisingai nustatyta temperatūra?
- Ar paskutiniu metu pridėjote daug maisto produktų į šaldiklio skyrių? Jei taip, šaldytuvo skyriuje maisto produktai gali būti per daug šaldomi, kadangi kompresorius veikia ilgesniais intervalais, kad būtų sušaldyti produktai šaldiklyje.

### Jei šaldytuvus veikia per garsiai:

Kad palaikytų nustatytą šaldymo temperatūrą, kompresorius kartais vis turi įsijungti. Kol jis veikia, šaldytuvo sklaidžiamas garsas yra normalus dalykas. Pasiekus reikiamą šaldymo temperatūrą, triukšmingumas automatiškai sumažėja. Jei triukšmingumas nesiliauja:

- Ar prietaisas pastatytas lygiai? Ar tinkamai sureguliuotos kojelės?
- Ar už šaldytuvo daugiau nieko nėra?
- Ar nevirbroja šaldytuvo viduje esantys indai ar lentynėlės? Tokiu atveju perdėkite indus ir lentynėles.
- Ar nevirbroja ant šaldytuvo viršaus sudėti daiktai?

### Normalūs garsai:

#### Ledo skeldėjimo garsas:

- Automatinio atitirpinimo metu.
- Kai prietaisas šaldomas ar šildomas (dėl prietaiso medžiagų plėtimosi).

**Trumpas trąkštelėjimas:** kai termostatas įjungia arba išjungia kompresorių.

**Kompresoriaus sklaidžiamas garsas (normalus variklio veikimo garsas):** nedidelis triukšmingumas reiškia, kad kompresorius veikia gerai. Kompresorius gali trumpai veikti triukšmingiau po įjungimo.

**Burbuliavimo garsas:** šį garsą cirkuliuodama sistemos vamzdeliais sukelia šaldomoji medžiaga.

**Tėkančio vandens garsas:** įprastas į išgarinimo rezervuarą po atitirpinimo susidariusio vandens tekėjimo garsas. Šis garsas gali atsirasti atitirpinant prietaisą.

**Pučiamo oro garsas (įprastas ventiliatoriaus garsas):** šis garsas girdimas šaldytuvuose su *No-Frost* sistema, kadangi įprasto veikimo metu pučiamas oras.

### Jei šaldytuve kaupiasi drėgmė:

- Ar patikimai supakuoti maisto produktai? Ar indeliai su maisto produktais buvo gerai nušluostyti, prieš dedant į šaldytuvą?
- Ar šaldytuvo durelės dažnai darinėjamos? Atidarius dureles, patalpos ore esanti drėgmė patenka į šaldytuvą. Ypač, kai didelis santykinis patalpos oro drėgnumas: kuo dažniau atidaromos durelės, tuo šaldytuve greičiau susikaupia drėgmė.
- Tai, kad automatinio atitirpinimo metu šaldytuvo skyriaus galinė sienelė aprasoja, yra normalu. (Modeliuose be ventiliatoriaus)

### Jei netinkamai darinėjamos durelės:

- Ar užsidaryti durelėms netrukdo sudėti maisto produktai?
- Ar tinkamai sudėtos lentynėlės, durelių skyreliai ir stalčiai?
- Ar nepažeista ar nesuplyšusi tarpinės guma?
- Ar šaldytuvus pastatytas ant lygaus pagrindo?

### Jei įšyla šaldytuvo išorinės briaunos, kurios liečiasi su durelių tvirtinimo elementais:

Ypač vasarą (kai karštas oras), vietas, kurios liečiasi su tvirtinimo elementais, įšyla dėl veikiančio kompresoriaus. Tai – normalu.

### SVARBU:

- Apsauginiai kompresoriaus šiluminiai saugikliai išsijungia po staigaus elektros pramušimo ar išjungus prietaisą iš maitinimo tinklo, kadangi šaldymo sistemoje esančios dujos nėra stabilios. Tai – ganėtina normalus reiškinys, ir šaldytuvus vėl įsijungs po 4–5 minučių.
- Šaldytuvo šaldymo elementas paslėptas galinėje sienelėje. Todėl, kompresoriui veikiant tam tikrais intervalais, galinė šaldytuvo skyriaus sienelė gali aprasoti arba apšerkšnyti. Tai – normalu. Šaldytuvą-šaldiklį atitirpinti rankiniu būdu reikia tik susikaupus itin daug ledo.
- Jei nenaudojate prietaiso ilgesnį laiką (pvz. per atostogas), išjunkite jį iš maitinimo tinklo. Išvalykite šaldytuvą, kaip aprašyta atitinkamame skyriuje, ir palikite atidarytas dureles, kad viduje nesikaupytų drėgmė ir kvapai.
- Jūsų įsigytas prietaisas skirtas naudoti namuose, todėl gali būti naudojamas tik namuose ir tik pagal numatytą paskirtį. Jis neskirtas komerciniam naudojimui. Jei perkėjas naudoja prietaisą ne taip, kaip nurodyta gaminio specifikacijoje, pabrėžiame, kad gamintojas ir pardavėjas neatsako už garantiniu laikotarpiu reikalingą remontą ir atsiradusius gedimus.
- Jei, peržiūrėjęs visus pateiktus nurodymus, problemos nepavyksta pašalinti, pasitarkite su įgalioto techninio aptarnavimo centro specialistais.

## **7 SKYRIUS: PATARIMAI, KAIP TAUPYTI ENERGIJĄ**

1. Prieš sudėdami maisto produktus į šaldytuvą ar šaldiklį, atvėsinkite juos.
2. Užšaldytus maisto produktus atitirpinkite šaldytuvo skyriuje: tai padeda taupyti energiją.



# Obsah

KAPITOLA 1: OBECNÁ UPOZORNĚNÍ .....	24
KAPITOLA 2: VAŠE CHLADNIČKA-MRAZNIČKA .....	27
KAPITOLA 3: POUŽITÍ CHLADNIČKY-MRAZNIČKY .....	28
KAPITOLA 4: POKYNY KE SKLADOVÁNÍ POTRAVIN .....	30
KAPITOLA 5: ZMĚNA DVEŘÍ .....	31
KAPITOLA 6: ŘEŠENÍ PROBLÉMŮ .....	32
KAPITOLA 7: TIPY PRO ÚSPORU ENERGIE .....	33

Vaše chladnička-mraznička odpovídá současným požadavkům na bezpečnost. Nevhodné použití může vést k osobnímu zranění a poškození majetku. Abyste se vyhnuli nebezpečí poškození, pečlivě si přečtete tento návod ještě než chladničku-mrazničku poprvé použijete. Obsahuje důležité informace o nastavení, bezpečnosti, použití a údržbě vaší chladničky-mrazničky. Tento návod uchovejte pro budoucí použití.





## **POŽÁR**

**Varování; Riziko požáru / hořlavých materiálů**

## KAPITOLA 1: OBECNÁ UPOZORNĚNÍ

 **VAROVÁNÍ:** Větrací otvory chladničky-mrazničky udržujte nezakryté.

 **VAROVÁNÍ:** K urychlení procesu odmrazování nepoužívejte mechanická zařízení nebo jiné prostředky na urychlení procesu.

 **VAROVÁNÍ:** V chladničce-mrazničce nepoužívejte jiné elektrické spotřebiče.

 **VAROVÁNÍ:** Nepoškodte chladicí okruh.

 **VAROVÁNÍ:** Když umístíte spotřebič, ujistěte se, že není elektrický kabel zauzlovaný nebo poškozený.

 **VAROVÁNÍ:** Neumísťujte žádné vícenásobné rozbočovací zásuvky ani přenosné zdroje napájení na zadní část spotřebiče.

 **VAROVÁNÍ:** Aby nedošlo k zranění osob nebo poškození tohoto spotřebiče, je třeba instalaci provést v souladu s pokyny výrobce.

 Malé množství chladiva použitého v této chladničce-mrazničce je přípravek šetrný k životnímu prostředí R600a (isobuten), je hořlavý a výbušný v případě, že se zapálí v uzavřených podmínkách.

\* Během přenášení a umístování chladničky dejte pozor, abyste nepoškodili chladicí okruh plynu.

\* V blízkosti chladničky-mrazničky neskladujte žádné nádoby s hořlavými materiály, např. plechovky se sprejem nebo náplně do hasicích přístrojů.

\* Tento spotřebič je určený k použití v domácnosti a podobných zařízeních, např.;

- kuchyňky pro zaměstnance v obchodech, kancelářích a ostatních pracovních prostředích
- pro klienty v hotelech, motelech a ostatních obytných prostorech
- hostinských pokojích;
- pro catering a ostatní podobná prostředí

\* Vaše chladnička-mraznička vyžaduje napájení 220-240V, 50Hz. Nepoužívejte žádné jiné napájení. Než chladničku-mrazničku

## KAPITOLA 1: OBECNÁ UPOZORNĚNÍ

zapojíte, zkontrolujte, zda údaje na datovém štítku (napětí a příkon) odpovídají napájení ze sítě. V případě pochybností kontaktujte kvalifikovaného elektrikáře.

- \* Tento spotřebič mohou používat děti starší 8 let a osoby s omezenými tělesnými, smyslovými nebo mentálními schopnostmi nebo osoby bez příslušných znalostí a zkušeností, pokud jsou pod dozorem nebo byly poučeny o bezpečném užívání tohoto přístroje a chápou související nebezpečí. Děti si se zařízením nesmí hrát. Čištění a údržba nesmí být prováděny dětmi bez dohledu dospělé osoby.
- \* Poškozený napájecí kabel/zástrčka může způsobit požár nebo zásah elektrickým proudem. V případě poškození je třeba provést výměnu, tu smí provést pouze kvalifikovaní zaměstnanci.
- \* Tento spotřebič není určen k použití v nadmořských výškách nad 2000 m.

# KAPITOLA 1: OBECNÁ UPOZORNĚNÍ

## Likvidace

- Všechny použité obaly a materiály jsou šetrné k životnímu prostředí a recyklovatelné. Obaly zlikvidujte způsobem šetrným k životnímu prostředí. Na podrobnosti se informujte u místního úřadu.
- Když nastane okamžik likvidace spotřebiče, odřízněte napájecí kabel a kabel a zástrčku zničte. Rozbijte západku dveří, abyste předešli tomu, že by v chladničce uvízly děti.
- Odříznutá zástrčka zasunutá do 16 amp zásuvky představuje vážné bezpečnostní riziko (úraz elektrickým proudem). Zajistěte, aby byla zástrčka bezpečně zlikvidována.

## Likvidace starého spotřebiče

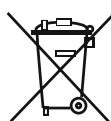

Tento symbol na produktu nebo balení znamená, že s produktem nesmí být zacházeno jako s domácím odpadem. Místo toho musí být dopraven na sběrné místo pro recyklaci elektrických a elektronických přístrojů. Recyklace materiálů pomůže chránit naše přírodní zdroje. Podrobnější informace o likvidaci vašeho starého přístroje se dozvíte od vašeho městského úřadu, sběrných služeb nebo obchodu, kde jste výrobek zakoupili.

Ohledně likvidace WEEE pro účely recyklace a opětovného použití kontaktujte místní úřad.

## Poznámky:

- Před instalací a použitím vašeho spotřebiče si pečlivě přečtěte návod s pokyny. Nezodpovídáme za škody způsobené špatným použitím.
- Řiďte se všemi pokyny pro váš spotřebič a tento návod uchvejte na bezpečném místě, abyste mohli vyřešit problémy, ke kterým může dojít v budoucnosti.
- Tento spotřebič je vyroben pro použití v domácnostech a lze ho použít pouze doma a pro specifikované účely. Nehodí se pro komerční použití. Takové použití zneplatní záruku a naše společnost nebude zodpovídat za ztráty, ke kterým dojde.
- Tento spotřebič je vyrobený k použití v domácnostech a hodí se pouze ke chlazení/skladování potravin. Není vhodný pro komerční nebo společné používání a/nebo pro skladování látek s výjimkou potravin. Naše společnost nezodpovídá za jakékoli ztráty způsobené nesprávným použitím.



## Bezpečnostní varování

- K zapojení chladničky do napájecí sítě nepoužívejte prodlužovací kabel.
- Neopoužívejte zásuvkové adaptéry.
- Poškozený napájecí kabel/zástrčka může způsobit požár nebo úraz elektrickým proudem. V případě poškození je třeba provést výměnu, tu mohou vykonat pouze kvalifikovaní zaměstnanci.
- Napájecí kabel nikdy neohýbejte.
- Napájecího kabelu/zástrčky se nikdy nedotýkejte mokřima rukama, protože by mohlo dojít k úrazu elektrickým proudem.
- Do prostoru mrazničky nikdy nevkládejte skleněné láhve nebo plechovky. Láhve nebo plechovky mohou explodovat.
- Při odstraňování ledu z prostoru mrazničky se ho nedotýkejte, mohl by způsobit omrzliny a/nebo řezné rány, neboť kusy ledu mívají ostré hrany.
- Máte-li mokré ruce, věci z mrazničky nevyndávejte. Mohlo by to způsobit odření vaší pokožky nebo omrzliny.
- Jakkmile bylo jídlo jednou rozmrazeno, znovu ho nezmrazujte.

## Informace o instalaci

*Před rozbalením a manévrováním chladničkou-mrazničkou si přečtěte následující informace, prosím.*

- Chladničku-mrazničku umístěte mimo dosah přímého slunečního záření a mimo jakýkoli zdroj tepla, např. radiátor.
- Váš spotřebič musí být minimálně 50 cm od trouby, plynové trouby nebo hořáků a musí být minimálně 5 cm od elektrické trouby.
- Chladnička-mraznička nevystavujte vlhkosti nebo dešti.
- Vaše chladnička-mraznička musí být umístěna minimálně 20 mm od jiné mrazničky.
- V horní a zadní části chladničky-mrazničky je třeba dodržet vzdálenost minimálně 150 mm. Na horní část chladničky-mrazničky nic nepokládejte.
- Z důvodu zajištění bezpečného provozu je třeba, aby vaše chladnička-mraznička byla bezpečně usazená a vyrovnaná. K vyrovnání chladničky-mrazničky se používají nastavitelné nožičky. Než do spotřebiče vložíte jakékoli potraviny, ujistěte se, že je vyrovnány.
- Doporučujeme, abyste před použitím omyli hadříkem namočeným v teplé vodě, do které jste přidali lžičku jedlé sody všechny poličky a zásuvky. Po umytí opláchněte teplou vodou a vysušte.
- Instalaci proveďte pomocí plastových rozpěrek, které se nachází v zadní části spotřebiče. Otočte je o 90 stupňů (jak je znázorněno na nákresu). Tím předejete tomu, aby se kondenzátor dotýkal stěny.
- Chladničku je třeba umístit tak, aby volný prostor nepřekračoval 75 mm.

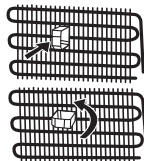

## Než chladničku-mrazničku použijete



- Než chladničku-mrazničku nastavíte, zkontrolujte viditelná poškození. Je-li chladnička-mraznička poškozená, neinstalujte ji.
- Než chladničku-mrazničku poprvé zapojíte do sítě, nechte ji minimálně 3 hodiny stát ve vzpřímené poloze. To umožní efektivní provoz a zabrání poškození kompresoru.
- Při prvním použití chladničky-mrazničky si můžete všimnout mírného zápachu. To je zcela normální a zápach zmizí, jakmile začne chladnička-mraznička mrazit.

## KAPITOLA 1: OBECNÁ UPOZORNĚNÍ

### Informace o nové technologii chlazení

Chladničky-mrazničky s novou technologií chlazení mají jiný systém než statické chladničky-mrazničky. V případě běžných chladniček-mrazniček se do mrazničky vhná vlhký vzduch a voda vypařující se z potravin se v prostoru mrazničky změní na led. Aby bylo možné tuto námrazu odstranit, jinými slovy odmrazit, je třeba chladničku odpojit ze sítě. Během odmrazování musí uživatel dát potraviny jinam a odstranit zbývající led a nahromaděnou námrazu.

V případě mrazniček vybavených novou technologií chlazení je situace zcela jiná. Studený a suchý vzduch se v prostoru mrazničky rozptýluje pomocí ventilátoru. Studený vzduch se tak snadno rozptýlí po celém prostoru - i v místech mezi policičkami, a potraviny se zmrazí správně a rovnoměrně. A netvoří se žádná námrazu.

Konfigurace v prostoru chladničky bude téměř stejná jako v prostoru mrazničky. Vzduch rozptýlovaný ventilátorem v horní části prostoru chladničky se chladí během průchodu mezerou za průduchem. Aby byl proces chlazení v prostoru chladničky úspěšně dokončen, ve stejný okamžik dochází k uvolňování vzduchu skrz otvory na průduchu. Otvory na průduchu jsou navrženy pro rovnoměrnou distribuci vzduchu v prostoru.

Vzhledem k tomu, že nedochází mezi chladničkou a mrazničkou neprochází žádný vzduch, nedojde k míšení pachů.

Díky tomu se chladnička s novou technologií chlazení snadno používá a nabízí vám jak velký objem, tak estetický vzhled.

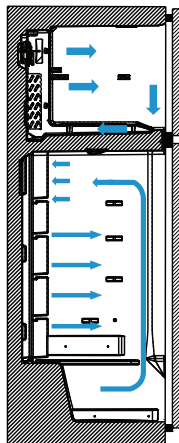

## KAPITOLA 2: VAŠE CHLADNIČKA-MRAZNIČKA

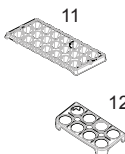
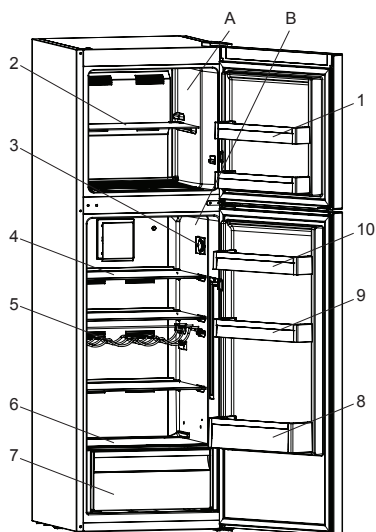

(Když jsou osvětlení a termostat umístěny nahoře)

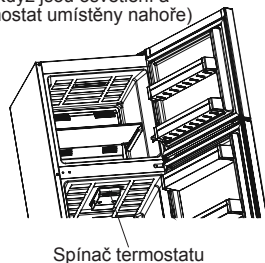

A. Mraznička  
B. Chladnička

1. Poličky ve dveřích mrazničky\*
2. Polička v mrazničce
3. Spínač termostatu  
(Když jsou osvětlení a termostat umístěny na straně)
4. Poličky v chladničce
5. Přihrádka na víno \*
6. Kryt crisperu
7. Crispery
8. Polička ve dveřích chladničky na lahve
9. Nastavitelná police ve dveřích (Adapti-Lift)\* /  
Polička ve dveřích
10. Horní polička ve dveřích
11. Zásobník na led
12. Držák na vejce

\* u některých modelů

Tento obrázek byl vytvořen pro informační účely, aby ukázal různé části a příslušenství ve spotřebiči. Části se mohou lišit podle modelu spotřebiče.

## KAPITOLA 3: POUŽITÍ CHLADNIČKY-MRAZNIČKY

### Nastavení termostatu

Termostat mrazničky automaticky reguluje vnitřní teplotu spotřebiče. Teplotu změníte nastavením termostatu z pozice 1 do pozice 5. Během chladného počasí nastavte termostat trochu víc, abyste snížili spotřebu energie.

### Úroveň termostatu

- 1 – 2** : Termostat nastavte mezi minimální a střední pozici v případě krátkodobého skladování potravin v prostoru mrazničky.
- 3 – 4** : Při dlouhodobém skladování potravin v mrazničce můžete nastavit kolečko do střední pozice.
- 5 – MAX** : Pro mražení čerstvých potravin. Spotřebič bude muset pracovat déle. Po dosažení požadované úrovně chlazení je třeba termostat nastavit na střední hodnotu.

(Když jsou osvětlení a termostat umístěny nahore)

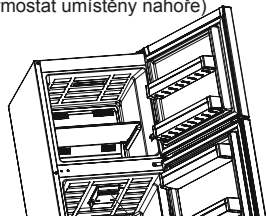

Spínač termostatu

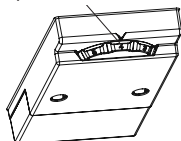

(Když jsou osvětlení a termostat umístěny na straně)



Spínač termostatu

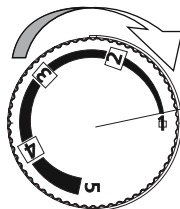

### Upozornění týkající se nastavení teploty

- Nastavení teploty musí být provedeno v souladu s frekvencí otevírání dveří a množstvím potravin uložených v chladničce.
- Tato chladnička je navržena k provozu při všech teplotách okolního vzduchu. Je-li teplota okolního vzduchu nižší než  $-5^{\circ}\text{C}$ , skladování potravin v prostoru chladničky se nedoporučuje, protože potraviny, které vložíte do prostoru chladničky mají teplotu, která je příliš blízká teplotě okolního vzduchu. V důsledku toho zmrznou. Potraviny můžete v chladničce skladovat až do teploty  $-5^{\circ}\text{C}$ . Díky speciálnímu algoritmu spotřebič uchová vaše potraviny i při chladných okolních podmínkách (méně než  $-5^{\circ}\text{C}$ ) bez jakýchkoli problémů.
- Než dokončíte nastavení, nepřecházejte k jinému nastavení.
- Aby se vaše chladnička-mraznička dokonale vychladila, musí být nepřetržitě spuštěna až 24 hodin, v závislosti na teplotě okolního vzduchu. Během této doby nechávejte dveře chladničky zavřené a vložte do ní minimum potravin.
- Je-li zařízení vypnuto či odpojeno, vyčkejte alespoň 5 minut, než je znovu zapnete či zapojíte, aby nedošlo k poškození kompresoru.
- Vaše chladnička je navržena tak, aby pracovala v intervalech uvedených ve standardech, v souladu s třídou uvedenou na informačním štítku. Nedoporučuje se, abyste chladničku-mrazničku spouštěli v prostředí mimo specifikované teplotní intervaly, neboť by to mohlo ovlivnit účinnost chlazení.
- Tento spotřebič je navržen k použití při okolní teplotě v rozmezí  $10^{\circ}\text{C}$  -  $43^{\circ}\text{C}$ .

Klimatická třída	Okolní teplota $^{\circ}\text{C}$
T	Od 16 do 43 ( $^{\circ}\text{C}$ )
ST	Od 16 do 38 ( $^{\circ}\text{C}$ )
N	Od 16 do 32 ( $^{\circ}\text{C}$ )
SN	Od 10 do 32 ( $^{\circ}\text{C}$ )

### Poznámka:

Tento spotřebič je navržen k provozu při teplotě okolního vzduchu až  $43^{\circ}\text{C}$ . Při teplotách okolního vzduchu pod  $-5^{\circ}\text{C}$  nepoužívejte prostor chladničky. Když potraviny vložíte do prostoru chladničky, zmrznou. I nadále můžete používat prostor mrazničky.

## KAPITOLA 3: POUŽITÍ CHLADNIČKY-MRAZNIČKY

### Ukazatel teploty

Abychom vám pomohli s lepším nastavením vaší chladničky, vybavili jsme ji kontrolkou teploty, která se nachází v nejméně chladnější oblasti.

Aby bylo skladování potravin ve vaší chladničce lepší, zejména v nejméně chladnější části, zkontrolujte, zda se na kontrolce teploty zobrazí zpráva "OK". Pokud se "OK" nezobrazí, znamená to, že teplota nebyla nastavena správně.

Když se "OK" zobrazí v černé a je-li kontrolka teploty rozsvícená, bude zjištění stavu těžké. Chcete-li vidět označení správně, musíte mít dostatek světla.

Při každém nastavení zařízení počkejte na stabilizaci teploty ve spotřebiči, v případě potřeby proveďte nové nastavení. Pozici nastavení teploty měňte progresivně a před spuštěním nové kontroly a případné změny počkejte minimálně 12 hodin.

**POZNÁMKA:** Po opakovaném otevření dveří (nebo dlouhém otevření) nebo po vložení čerstvých potravin do spotřebiče je normální, že se na kontrolce nastavení teploty "OK" nezobrazí. V případě, že dojde k abnormálnímu nahromadění ledových krystalů (spodní stěna spotřebiče) v chladničce, na výparníku (přetížení spotřebiče, vysoká pokojová teplota, časté otevírání dveří), dejte nastavení zařízení do spodní pozice dokud nebude znovu dosaženo vypnutí kompresoru.

### Potraviny skladujte v nejméně chladnější části chladničky.



Vaše potraviny se budou skladovat lépe pokud je dáte do nejméně chladnější části. Nejméně chladnější část je přímo nad crispere.

Nejméně chladnější část vaší chladničky označuje následující symbol.

Abyste si byli jisti, že teplota v této části je opravdu nízká, zkontrolujte, zda se políčka nachází na úrovni tohoto symbolu, jak je znázorněno na

obrázku.

Horní limit nejméně chladnější oblasti je označen spodní stranou nálepky (šipky). Nejméně chladnější část horní políčky musí být ve stejné úrovni s vrcholem šipky. Nejméně chladnější část je pod touto úrovní.

Vzhledem k tomu, že jsou tyto políčky vyjímatelné, vždy se ujistěte, zda jsou na stejné úrovni, s limity zóny popsanými na nálepkách, abyste tak dosáhli teplot v této oblasti.

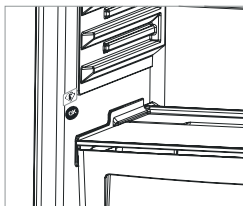

### Příslušenství

#### Zásobník na led

- Naplňte přihrádku na led vodou a vložte ji do prostoru mrazničky.
- Poté, co se voda zcela změní na led, můžete kostku ledu vyjmout z přihrádky podle následujícího obrázku.

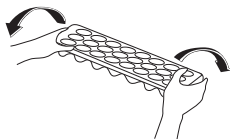

#### Možnost čerstvosti (u některých modelů)

Ovladač vlhkosti v uzavřené pozici umožní delší skladování čerstvého ovoce a zeleniny.

V případě, že je zásobník na zeleninu úplně plný, lze otevřít kolečko před zásobníkem. Když ho otevřete, bude se kontrolovat teplota a vlhkost vzduchu v crispere a potraviny vydrží déle.

Pokud na skleněné poličce uvidíte kondenzaci, nastavte ovládání vlhkosti do otevřené pozice.

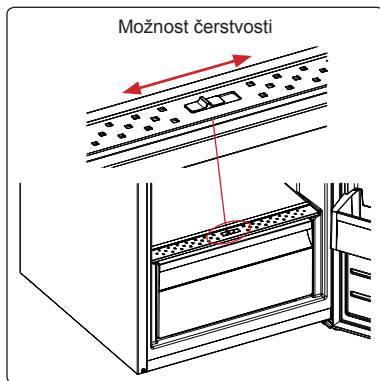

## KAPITOLA 3: POUŽITÍ CHLADNIČKY-MRAZNIČKY

### Adapti-Lift Polička ve dveřích (u některých modelů)

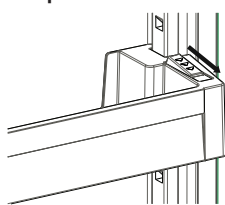

Obr. 1

K vytvoření úložných ploch v rámci Adapti-Lift lze provést šest různých nastavení výšky.

**Chcete-li změnit pozici Adapti-Lift;** přidržte tlačítko poličky a zatlačte na tlačítka po stranách poličky ve dveřích ve směru šipky (Obr. 1).

Poličku ve dveřích umístěte do potřebné výšky, posunutím nahoru a dolů.

Po dosažení požadované pozice poličky ve dveřích uvolněte tlačítko po stranách poličky (Obr. 2). Před uvolněním poličky ve dveřích ji přesuňte nahoru a dolů a ujistěte se, zda je polička ve dveřích upevněna.

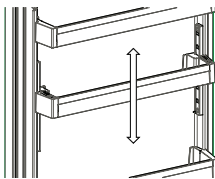

Obr. 2

**Poznámka:** Před přesunutím naplněné poličky ve dveřích musíte poličku přidržet pomocí tlačítka. V opačném případě by mohla polička ve dveřích v důsledku hmotnosti vyklouznout z drážek. Tak by se mohla polička ve dveřích nebo drážky poškodit.

**Vizuální a textové popisy na části příslušenství se mohou lišit podle toho, který model máte.**

### Čištění

- **Než začnete chladničku čistit, zkontrolujte, zda je odpojená.**
- Chladničku nečistěte tekoucí vodou.
- Vnitřní část můžete otřít měkkým hadříkem a houbičkou namočenou do teplé vody s čistícím prostředkem.
- Vyjměte jednotlivé části a omyjte je vodou s čistícím prostředkem. Nemyjte v myčce.
- K čištění nikdy nepoužívejte hořlavé, výbušné nebo korozivní materiály, např. ředidlo, benzín, kyselinu.
- Kondenzátor musíte jednou ročně očistit kartáčem, abyste tak zajistili úsporu energie a zvýšili produktivitu.

**Během čištění se ujistěte, zda je chladnička odpojená.**

### Výměna LED (je-li LED použita jako osvětlení)

K osvětlení spotřebiče se používá 1 pás LED v prostoru mrazničky a 2 pásy LED v prostoru chladničky. Kontaktujte help-desk Sharp, neboť taková světla smí vyměnit pouze autorizovaný servisní technik.

**Poznámka:** Počet a umístění pásů LED se může lišit, podle typu modelu.

## KAPITOLA 4: POKYNY KE SKLADOVÁNÍ POTRAVIN

Při běžných provozních podmínkách bude stačit, když termostat nastavíte na pozici "2 nebo 3".

### Chladnička

- Abyste snížili tvorbu námrazy, nikdy do chladničky nedávejte neuzavřené nádoby s tekutinami.
- Teplé nebo horké potraviny nechte před uložením vychladnout. Pomůže to snížit spotřebu energie.
- Abyste předešli hromadění námrazy, ujistěte se, že se zadní stěny nic nedotýká
- Nejchladnější část chladničky je spodní část. Doporučujeme, abyste tuto část používali ke skladování potravin, které rychle podléhají zkáze, např. ryb, hotových pokrmů, pečených moučníků nebo mléčných produktů. Nejteplejší část je horní část dveří. Tu doporučujeme ke skladování másla nebo sýra.

### Důležitá poznámka:

- V případě, že do chladničky vkládáte hotové pokrmy, zakryjte je. Do chladničky je dávejte až vychladnou, v opačném případě se teplota/vlhkost v chladničce zvýší a chladnička spotřebuje víc energie. Zakrytí potravin a nápojů rovněž chrání jejich chuť a vůni.
- Brambory, cibule a česnek se v chladničce nesmí skladovat.
- Dejte pozor, aby se potraviny nedotýkaly teplotního čidla, které se nachází v prostoru chladničky. Abyste v prostoru chladničky zachovali optimální teplotu, snímače se nesmí dotýkat žádné potraviny.

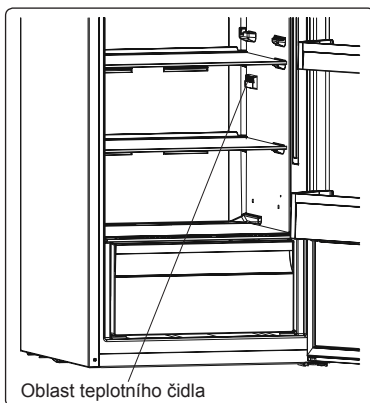

Oblast teplotního čidla



## KAPITOLA 4: POKYNY KE SKLADOVÁNÍ POTRAVIN

### Mraznička

- Mrazničku používejte k dlouhodobému skladování zmrazených potravin a výrobě kostek ledu.
- Chcete-li zmrazit čerstvé potraviny, ujistěte se, že co největší část potraviny, která má být mražená, je v kontaktu s chladičím povrchem.
- Čerstvé potraviny nedávejte do blízkosti zmrazených potravin, mohly by se rozmrazit.
- Čerstvé potraviny (tj. maso, ryby a mleté maso) rozdělte před mražením na porce.
- Jakkmile bude potravina zmražená, vložte potraviny do mrazničky a nezapomeňte je brzy spotřebovat.
- Do mrazničky nikdy nevládejte teplé potraviny.
- Vždy dodržujte pokyny na obalech mražených potravin, pokud žádné informace uvedeny nejsou, neskladujte potraviny déle než 3 měsíce od data zakoupení.
- Když kupujete mražené potraviny, ověřte, zda byly zmrazeny na vhodnou teplotu a že je obal nedotčený.
- Zmražené potraviny musí být přepravovány ve vhodných nádobách, aby se zachovala kvalita potravin a co nejdříve to bude možné, musí být vráceny do mrazničky.
- Vykazuje-li obal známky vlhkosti nebo přílišného nabobtnání, je pravděpodobné, že byl skladován při nevhodné teplotě a jeho obsah byl poškozen.
- Délka uskladnění mražených potravin závisí na pokojové teplotě, nastavení termostatu, jak často se dvířka otevírají, jaký typ potravin to je a jaká je doba nutná pro přepravu výrobku z obchodu k vám domů. Vždy postupujte dle pokynů na obalu a nikdy nepřekračujte maximální životnost.

Pokud se rozhodnete dveře mrazničky znovu otevřít poté, co jste je zavřeli, může to být těžké. To je normální a jakmile se tlaky v mrazničce vyrovnají, bude otevření dveří znovu snadné.

#### Důležitá poznámka:

- *Zmražené potraviny lze po rozmrazení vařit stejně jako čerstvé potraviny. Nedojde-li k jejich uvaření po rozmrazení, nesmí být NIKDY znovu zmrazeny.*
- Chuť některých druhů koření ve vařených pokrmech (anýz, bazalka, petrželka, vinný ocet, zázvor, česnek, hořčice, tymián, pepř, majoránka, atd.) se mění a při dlouhodobém skladování zesílí. Proto musí být do jídla, které chcete zmrazit, přidáno pouze malé množství koření, nebo jídlo okořeníte až poté, co ho rozmrazíte.
- Délka skladování závisí na použitém oleji. Vhodné oleje jsou margarín, telecí lůj, olivový olej, máslo a nevhodný je arašidový olej a vepřové sádlo.
- Potraviny v kapalné formě musí být zmrazeny v plastových nádobách, jiné potraviny musí být zmrazeny v plastových fóliích nebo sáčcích.



U některých modelů, během plnění mrazničky nesmí být překročeny značky. V opačném případě mohou dveře zůstat otevřené. V případě, že dveře mrazničky zůstanou otevřené, může se v ní začít hromadit sníh. Problém se sám neodstraní dokud nebude sníh odstraněn.

Když nezavřete dveře mrazničky a/nebo chladničky, zvýší se také spotřeba energie.

Když potraviny vložíte na otvor pro nasávání vzduchu, negativně tak ovlivníte výkonost chladničky. Proto si při vkládání potravin do mrazničky dávejte pozor, abyste je neumístili příliš blízko otvoru pro nasávání vzduchu.

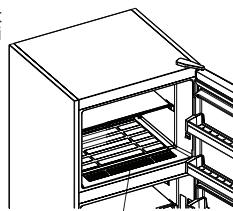

Otvor pro nasávání dřeva

## KAPITOLA 5: ZMĚNA DVEŘÍ

### Přemístění dveří

- To, zda lze dveře měnit, závisí na tom, kterou chladničku-mrazničku máte.
- Jsou-li madla připojena v přední části spotřebiče, není to možné.
- Pokud váš model madla nemá, lze dveře změnit, ale je třeba, aby to provedly kvalifikované osoby. Kontaktujte servis Sharp, prosím.

## KAPITOLA 6: ŘEŠENÍ PROBLÉMŮ

### **Pokud vaše chladnička nefunguje;**

- Došlo k výpadku napájení?
- Je zástrčka zapojena správně?
- Je pojistka zástrčky, do níž je zásuvka zapojená, vypálená?
- Došlo k problému se zásuvkou? Chcete-li to zkontrolovat, zapojte chladničku do známé funkční zásuvky.

### **Pokud vaše mraznička dostatečně nechladí:**

- Je nastavení teploty správné?
- Jsou dveře chladničky otevírány často a dlouho ponechávány otevřené?
- Jsou dveře chladničky řádně uzavřené?
- Vložili jste do chladničky jídlo nebo potraviny, které jsou v kontaktu se zadní stěnou chladničky, a tak brání cirkulaci vzduchu?
- Není chladnička naplněna až moc.
- Je mezi chladničkou a stěnou dostatek místa?
- Je okolní hodnota v rozsahu hodnot specifikovaných v návodu k použití?

### **Je-li potravina ve vaší chladničce přechlazena**

- Je nastavení teploty správné?
- Není do mrazničky vloženo příliš mnoho jídla? Pokud ano, vaše chladnička může jídlo vychladit až moc, a bude déle spuštěná, aby potraviny vychladila.

### **Je-li vaše chladnička příliš hlasitá:**

Abyste udrželi nastavenou úroveň chlazení, kompresor se čas od času aktivuje. Hluk, který se v takový okamžik z chladničky ozývá je zcela normální. Když je dosaženo požadované úrovně chlazení, hluk se automaticky snižuje. Pokud hluku přetrvává:

- Je váš spotřebič stabilní? Jsou nožičky zastavené?
- Je za chladničkou překážka?
- Vibrují poličky nebo nádoby? Poličky a/nebo nádoby v takovém případě přemístěte.
- Vibrují předměty umístě na vaší chladničce.

### **Normální zvuky:**

#### **Zvuk praskání (praskání ledu):**

- Během automatického odmrazování.
- Když se spotřebič zahřeje nebo zchladí (z důvodu expanze materiálu)

**Krátké praskání:** Tento zvuk zaslechnete když termostat zapne a vypne kompresor.

**Hluk kompresoru (Normální zvuk motoru):** Tento hluk znamená, že kompresor funguje normálně. Kompresor může způsobit větší hluk po kratší dobu po svém spuštění.

**Zvuk bublání:** Tento zvuk je způsoben průtokem chladiva v trubcích systému.

**Zvuk tekoucí vody:** Normální zvuk tekoucí vody odtékající do výparníku během odmrazování. Tento zvuk lze zaslechnout během odmrazování.

**Zvuk dmýchání vzduchu (normální zvuk ventilátoru):** Tento zvuk lze zaslechnout v chladničce No-Frost během normální provozu systému z důvodu cirkulace vzduchu.

### **Pokud se v chladničce vytvoří vlhkost:**

- Byly potraviny řádně zabaleny? Byly nádoby před vložením do chladničky dobře osušeny?
- Dochází často k otevírání dveří chladničky? Když dojde k otevření dveří, do chladničky se dostane okolní vzduch. Zejména, je-li vlhkost v místnosti vysoká, čím častěji jsou dveře chladničky otevírány, tím častěji dojde k hromadění vlhkosti.
- Je normální, že se během automatického odmrazování tvoří na zadní stěně chladničky kapky vody. (U statických modelů)

### **Nejsou-li dveře řádně otevírány a zavírány:**

- Brání zavření dveří obaly potravin?
- Byly správně umístěny poličky, zásuvky a příslušenství ve dveřích chladničky?
- Je těsnění dveří opotřebované nebo poškozené?
- Je chladnička na rovném povrchu?

### **Pokud jsou hrany chladničky, které jsou v kontaktu s dveřmi, horké:**

Zejména v létě (teplém počasí), se mohou povrchy spojů během provozu kompresoru zahřát, to je normální.

### **DŮLEŽITÁ UPOZORNĚNÍ:**

- Po náhlém výpadku napájení nebo po odpojení spotřebiče se aktivuje funkce ochrany kompresoru, protože plyn v chladicím systému ještě není stabilizovaný. To je zcela normální, chladnička se restartuje zhruba po 4 nebo 5 minutách.
- Chladicí jednotka vaší chladničky je skrytá v zadní stěně. Tak se mohou na zadní stěně vaší chladničky vytvořit kapky vody nebo námrazy, a to z důvodu činnosti kompresoru ve specifikovaných intervalech. To je normální. Není třeba provádět ruční odmrazování, s výjimkou případu, kdy je námraza nadměrná.
- Pokud nebudete chladničku používat delší dobu (např. během letní dovolené), odpojte ji ze sítě. Chladničku vyčistěte v souladu s pokyny v části 4 a nechte dveře otevřené, abyste tak zabránili hromadění vlhkosti a zápachu.

## KAPITOLA 6: ŘEŠENÍ PROBLÉMŮ

- Zakoupený spotřebič je určený do domácnosti a lze ho použít pouze v domácím prostředí a ke stanoveným účelům. Nehodí se pro komerční použití. Pokud uživatel použije spotřebič způsobem, který je v rozporu s uvedenými funkcemi, zdůrazňujeme, že výrobce a prodejce nenesou zodpovědnost za žádnou opravu a selhání v rámci záručního období.
- Pokud problém přetrvává i poté, co jste postupovali podle výše uvedených pokynů, obraťte se na autorizovaný servis.

## KAPITOLA 7: TIPY PRO ÚSPORU ENERGIE

1. Potraviny před vložením do spotřebiče nechte vždy vychladnout.
2. Potraviny rozmrazujte v chladničce, pomáhá to úspoře energie.

# Tartalomjegyzék

1. FEJEZET: ÁLTALÁNOS FIGYELMEZTETÉSEK.....	35
2. FEJEZET: FELÜLFAGYASZTÓS HŰTŐSZEKRÉNY .....	38
3. FEJEZET: FELÜLFAGYASZTÓS HŰTŐSZEKRÉNY HASZNÁLATA .....	39
4. FEJEZET: ÉLELMISZER TÁROLÁS .....	41
5. FEJEZET: AZ AJTÓNYITÁSI IRÁNY MEGFORDÍTÁSA.....	42
6. FEJEZET: HIBAKERESÉSI ÚTMUTATÓ .....	42
7. FEJEZET: TIPPEK AZ ENERGIATAKARÉKOS HASZNÁLATHOZ.....	44

Fagyasztós hűtőszekrénye megfelel az érvényes biztonsági előírásoknak. A nem megfelelő használat személyi sérüléshez vagy anyagi kárhoz vezethet. A sérülések és károk elkerülése érdekében alaposan olvassa át ezt az útmutatót fagyasztós hűtőszekrénye első használata előtt. Az útmutató fontos információkat tartalmaz fagyasztós hűtőszekrénye telepítésére, biztonságos használatára és karbantartására vonatkozólag. Őrizze meg az útmutató a későbbi tájékozódáshoz.





**TŰZ**

**Figyelmeztetés; Tűzveszélyes / gyúlékony anyagok**

## 1. FEJEZET: ÁLTALÁNOS FIGYELMEZTETÉSEK

 **FIGYELMEZTETÉS:** Ügyeljen rá, hogy semmi ne blokkolja a hűtőszekrény szellőzőnyílásait.

 **FIGYELMEZTETÉS:** Ne használjon mechanikus eszközöket, illetve a leolvasztást gyorsító egyéb megoldást!

 **FIGYELMEZTETÉS:** Ne használjon elektromos készülékeket a hűtőszekrény belsejében!

 **FIGYELMEZTETÉS:** Ne sértse meg a hűtőközeg csöveit!

 **FIGYELMEZTETÉS:** A készülék elhelyezésekor gondoskodjon róla, hogy a tápkábel ne akadjon be és ne sérüljön meg.

 **FIGYELMEZTETÉS:** Ne helyezzen több csatlakozós hosszszabítót vagy hordozható áramforrást a készülék mögé.

 **FIGYELMEZTETÉS:** A személyi sérülések elkerülése érdekében a készüléket a gyártó utasításainak megfelelően kell üzembe helyezni.

 A hűtőszekrényben használt kis mennyiségű hűtőközeg a környezetbarát R600a (egy izobutén), ami gyúlékony és robbanásveszélyes, ha zárt körülmények között meggyújtják.

\* Ügyeljen rá, hogy a hűtőszekrény szállítása és elhelyezése közben ne sértse meg a hűtőközeg vezetékeit.

\* Ne tároljon gyúlékony anyagokat, például hajtógázas palackokat, vagy tűzoltó készülék utántöltő patronokat a hűtőszekrény közelében.

\* A készüléket háztartási, vagy ahhoz hasonló jellegű használatra tervezték, így például:

- üzletek, irodák, illetve más munkahelyek személyzeti konyháiban;
- falusi vendégházak és szállodák, hostelek és egyéb szálláshelyek vendégei által;
- panzió típusú szálláshelyeken;
- vendéglátás és hasonló, nem kiskereskedelmi célú alkalmazásokhoz.

\* Ezt a hűtőszekrény-fagyasztót 220-240V, 50 Hz-es hálózathoz kell csatlakoztatni. Ne használjon más tápellátást! A készülék

## 1. FEJEZET: ÁLTALÁNOS FIGYELMEZTETÉSEK

csatlakoztatása előtt győződjön meg róla, hogy az adattáblán lévő értékek (feszültség és a csatlakoztatott terhelés) megegyeznek a hálózat elektromos értékeivel. Ha tanácstalan, forduljon szakképzett villanyszerelőhöz.)

- \* A készüléket 8. életévüket betöltött gyermekek, korlátozott fizikai, érzékszervi vagy szellemi képességű személyek vagy tapasztalattal, ill. ismerettel nem rendelkező személyek csak akkor használhatják, ha felügyeletük biztosított, vagy a készülék biztonságos használatát nekik elmagyarázták, és az esetleges veszélyeket megértették. Gyermekek a berendezéssel nem játszhatnak! A tisztítást és karbantartást nem végezheti felügyelet nélküli gyermek.
- \* A sérült tápkábel/csatlakozó tüzet, vagy elektromos áramütést okozhat. Ha a tápkábel/csatlakozó sérült, cseréltesse ki egy szakképzett villanyszerelővel.
- \* A készülék 2000 métert meghaladó magasságon nem használható.

# 1. FEJEZET: ÁLTALÁNOS FIGYELMEZTETÉSEK

## Hulladék-elhelyezés

- Minden felhasznált csomagolóanyag és anyag környezetbarát és újrahasznosítható. Kérjük, a csomagolóanyagot környezetbarát módon helyezze el a hulladékban. További információért forduljon helyi önkormányzatához.
- A készülék kiselejtezése esetén vágja le a tápvezetéket, és semmisítse meg a dugót és a tápkábel. Iktassa ki az ajtózárat, hogy gyerekek ne szorulhassanak a készülékbe.
- A levágott elektromos csatlakozó 16 amperes konnektorhoz történő csatlakoztatása komoly veszélyt (áramütés) jelent. Kérjük, győződjön meg róla, hogy a levágott csatlakozó biztonságosan került elhelyezésre a hulladékban.

## Régi készülékének kiselejtezése

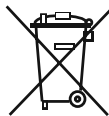

Ez a jelölés a terméken vagy a csomagolásán azt jelzi, hogy a készüléket a háztartási hulladéktól külön kell kezelni. A készüléket az elektromos és elektronikai eszközök újrahasznosítását végző gyűjtőhelyre kell szállítani. Az anyagok újrahasznosítása segít megőrizni természetes erőforrásainkat. A termék újrahasznosításával kapcsolatban bővebb információért, kérjük, vegye fel a kapcsolatot a helyi hatóságokkal, hulladékkezelő szervekkel, vagy az üzlettel, ahol a terméket megvásárolta. Kérjük, érdeklődjön a helyi hatóságoktól az elektromos hulladékok újrafelhasználáshoz, újrahasznosításhoz történő szabályos elhelyezéséről.

## Megjegyzések:

- Készüléke beüzemelése és használata előtt kérjük, alaposan olvassa át a használati útmutatót. Nem terhel minket felelősség a helytelen használatból eredő károkért.
- Kövesse a készülékére vonatkozó utasításokat, és tartsa az útmutatót kéznél, a jövőben fellépő problémák kezelésére.
- Ez a készülék háztartási környezetben történő felhasználásra készült, és kizárólag ebben a környezetben és erre a meghatározott célra használható. Nem alkalmas kereskedelmi célú felhasználásra. Az ilyen használat érvényteleníti a garanciát, és vállalatulunk nem terheli felelősség az esetlegesen bekövetkező bármilyen kárért.
- Ez a készülék háztartási környezetben történő felhasználásra készült és kizárólag étel hűtésére / tárolására alkalmas. Nem alkalmas kereskedelmi célú felhasználásra és/vagy ételen kívül más anyagok tárolására. Vállalatunk nem felelős semmilyen, a nem megfelelő használatból eredő kárért.



## Biztonsági figyelmeztetések

- Ne használjon hosszabbító kábelt a hűtőszekrény-fagyasztó elektromos hálózathoz történő csatlakoztatásához.
- A sérült tápkábel / csatlakozó tüzet, vagy elektromos áramütést okozhat. Ha a tápkábel/csatlakozó sérült, cseréltesse ki egy szakképzett villanyszerelővel.
- Ne használjon konnektoradaptert.
- Soha ne törje meg a tápkábelt!
- Soha ne érjen nedves kézzel a tápkábelhez / dugaszhoz, mivel áramütést szenvedhet.
- Ne helyezzen üvegeket vagy üdítőitalos dobozokat a fagyasztószekrénybe! Az üvegek vagy a dobozok felrobbanhatnak.
- Ha a fagyasztószekrényben készült jégkockát szeretné kivenni, ne érjen hozzá, mert a jég fagyási sérülést okozhat és / vagy megvághatja az éles jégperem.
- Ne vegyen ki semmit nedves vagy vizes kézzel a fagyasztóból! Bőrsérülést, vagy fagyási sérülést okozhat.
- Ne fagyassza vissza az egyszer már kiolvastott ételeket!

## Üzembe helyezési tájékoztató

A hűtőszekrény-fagyasztó kicsomagolása és elhelyezése előtt szánjon egy kis időt az alábbi tájékoztató megismerésére.

- Ne tegye ki a készüléket közvetlen napsugárzásnak, és ne helyezze hőforrások, például fűtőtestek közelébe.
- A készüléket az olyan hőforrásoktól, mint a tűzhely, sütő, radiátor és kályha legalább 50 cm-re kell elhelyezni, és legalább 5cm-re az elektromos kályháktól.
- Ne tegye ki hűtőszekrény-fagyasztóját nedvességnek vagy esőnek!
- A hűtőszekrény-fagyasztót legalább 200mm távolságra helyezze el más hűtőszekrényektől.
- A hűtőszekrény-fagyasztó felett és mögött legalább 150 mm szabad helynek kell lennie. Ne helyezzen semmit a hűtőszekrény-fagyasztó tetejére.
- A biztonságos működés érdekében fontos, hogy a hűtőszekrény szilárdan és stabilan álljon. Az állítható lábakkal állíthatja be vízszintesen a hűtőszekrényt. Győződjön meg róla, hogy a készülék vízszintesen áll, mielőtt bármilyen ételt helyezne el benne.
- A hűtőszekrény használata előtt javasolt a polcokat és a tálcákat egy teáskanálnyi szódabikarbónával elkevert meleg vizes folyadékkal áttörölni. Tisztítás után öblítse le langyos vízzel, végül törölje szárazra.
- A készülék elhelyezésekor használja a műanyag távtartót, melyet megtalál a hűtőszekrény hátulján, a kondenzátor rácsán. Fordítsa el 90 fokkal (az ábrán látható módon). Ezzel megakadályozza, hogy a kondenzátor hozzáérintse a falhoz.
- A hűtőszekrényt állítsa a fal mellé úgy, hogy a szabad hely ne haladjon meg a 75 mm-t.

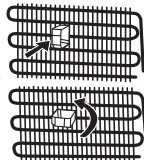

## A hűtőszekrény-fagyasztó használata előtt



- A hűtőszekrény üzembe helyezése előtt ellenőrizze, hogy rendelkezik-e látható sérüléssel. Ne használja a hűtőszekrényt, ha sérült.
- Első használat előtt tartsa a hűtőszekrényt függőleges helyzetben 3 órán keresztül, mielőtt csatlakoztatná az elektromos hálózathoz. Ezzel elősegíti a hatékony működést, és megakadályozza a kompresszor meghibásodását.
- A hűtőszekrény kellemetlen szagot bocsáthat ki az első használat során. Ez teljesen normális jelenség és a szag elmúlik, amint a hűtőszekrény elkezd lehűlni.

## 1. FEJEZET: ÁLTALÁNOS FIGYELMEZTETÉSEK

### Tájékoztató az újgenerációs hűtési technológiáról

Az újgenerációs hűtési technikával rendelkező hűtőszekrény-fagyasztók eltérő működési rendszerrel rendelkeznek, mint a statikus hűtőszekrények. A hagyományos hűtőszekrény-fagyasztókban a fagyasztóba beáramló levegőben lévő pára és az élelmiszerekből kiparoló nedvesség megfagy a fagyasztóban. Azért, hogy az így keletkezett jeget elolvasszuk, azaz leolvasszuk a hűtőt, a készüléket ki kell húzni a hálózatból. A leolvastás közben az élelmiszerek hűtését más módon kell biztosítani, a felhasználónak ki kell ürítenie a készüléket és el kell távolítania a felgyűlt jeget.

Az új generációs hűtési technológiával rendelkező fagyasztórekeszekben az eljárás teljesen más. A ventilátor segítségével hideg és száraz levegő áramlik át a fagyasztótérben. A hideg levegő fagyasztórekeszen keresztül történő akadálytalan áramtatásának köszönhetően az ételek egyenletesen és megfelelően fagynak meg. Így nem keletkezik jég lerakódás.

A hűtőtér működése közel azonos a fagyasztótérével. A hűtőtér felső részében található ventilátor által befűjt levegő lehűl, miközben áthalad a levegőcsatorna nyílásán. Ezzel egy időben a légcsonna nyílásain levegőt fúj ki a készülék, ezzel a hűtési folyamat sikeresen befejeződött a hűtőtérben. A légcsonnán található lyukakat a levegő hűtőtérben történő egyenletes elosztására tervezték.

Mivel a fagyasztótér és a hűtőtér között nem áramlik levegő, a szagok nem tudnak keveredni. Ennek eredményeként az új generációs hűtési technológiával rendelkező hűtőszekrény egyszerűen használható, nagy befogadóképességű és esztétikus megjelenésű.

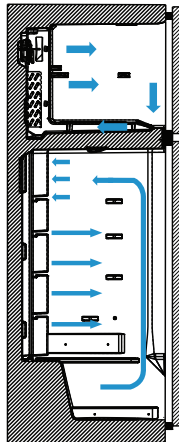

## 2. FEJEZET: FELÜLFAGYASZTÓS HŰTŐSZEKRENY

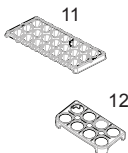
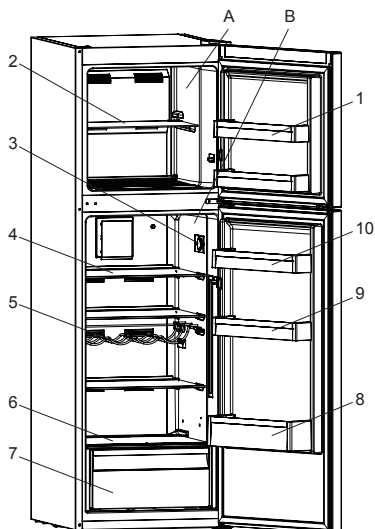

(Ha a világítás és a hőmérséklet-szabályzó felül helyezkedik el)

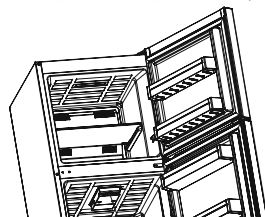

Termosztát gomb

- A. Freezer compartment
- B. Fridge compartment

- 1. Fagyasztó ajtópolcok \*
- 2. Fagyasztó polc
- 3. Termosztát gomb  
(Ha a világítás és a hőmérséklet-szabályzó oldalt helyezkedik el)
- 4. Hűtőszekrény polcok
- 5. Bortartó \*
- 6. Zöldségtároló fedele
- 7. Zöldségtárolók
- 8. Palacktartó polc
- 9. Állítható ajtó polcok (Adapti-Lift)\* / Ajtó polc
- 10. Ajtó felső polc
- 11. Jégtartó tálca
- 12. Tojástartó

\* Néhány modellben

Az ábra csupán a készülék egyes részeinek és tartozékainak tájékoztató jellegű szemléltetésére szolgál. Az adott modelltől függően a részegységek eltérőek lehetnek.



### 3. FEJEZET: FELÜLFAGYASZTÓS HŰTŐSZEKRÉNY HASZNÁLATA

#### A termosztát beállítása

A fagyasztó és a hűtőtermosztátja automatikusan szabályozza az egyes részek belső hőmérsékletét. A hőmérséklet szabályozásához forgassa el az 1. és 5. állás között a szabályozót. Hideg időben állítsa egy kicsit magasabbra a termosztátot, így csökkentve az energiafogyasztást.

#### Termosztát szintek

- 1 – 2 : Állítsa a szabályozót a minimum és közép állás közé a fagyasztótérben található ételek rövid ideig történő tárolása esetén.
- 3 – 4 : Az élelmiszer fagyasztóban történő hosszú ideig tartó tárolása esetén a szabályozót állítsa a középső állásra.
- 5 – MAX : Friss élelmiszer fagyasztásához. A készülék tovább fog működni. A kívánt hűtési szint elérése után állítsa a termosztátot a középső értékre.

(Ha a világítás és a hőmérséklet-szabályzó felül helyezkedik el)



Termosztát gomb

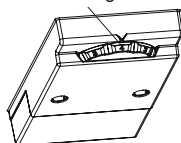

(Ha a világítás és a hőmérséklet-szabályzó oldalt helyezkedik el)



Termosztát gomb

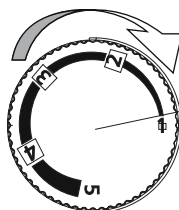

#### Hőmérséklet beállítással kapcsolatos figyelmeztetések

- A hőmérséklet beállítás értékét az ajtónyitások gyakoriságának és a hűtőszekrényben tartott élelmiszer mennyiségének megfelelően kell megválasztani.
- A hűtőszekrényt úgy tervezték, hogy minden külső hőmérsékleti érték mellett működjön. Ha a külső hőmérséklet alacsonyabb, mint  $-5\text{ }^{\circ}\text{C}$ , az ételek hűtőtérben történő tárolása nem ajánlott, mivel a behelyezett élelmiszerek hőmérséklete túl közeli lesz a külső hőmérsékletéhez. Ebből következőleg megfagyhatnak.  $-5\text{ }^{\circ}\text{C}$  feletti hőmérséklet esetén tárolhat élelmiszereket a hűtőtérben. A készülék speciális algoritmusának köszönhetően ételeit alacsony külső hőmérséklet esetén is ( $-5\text{ }^{\circ}\text{C}$  alatt) probléma nélkül tárolja.
- Ne állítson be új értéket, mielőtt a korábban beállított értéket nem érte el a készülék.
- A hűtőszekrény-fagyasztó teljes lehűléséhez a külső hőmérséklettől függően a készüléknek akár 24 óra folyamatos működésre is szüksége lehet a tápcsatlakozó bedugását követően. Ez idő alatt a lehető legkevesebbszer nyissa ki a készülék ajtaját, és csak minimális mennyiségű élelmiszert helyezzen el benne.
- Ha a készüléket kikapcsolták, vagy kihúzták, a kompresszor védelme érdekében legalább 5 percet kell várni az újbóli bekapcsolásig vagy bedugásig.
- A hűtőszekrényt úgy tervezték, hogy a szabványban meghatározott külső hőmérséklet határok között működjön, az információs táblán látható klímaosztálynak megfelelően. A hűtési teljesítmény hatékonysága érdekében nem ajánlott a hűtőszekrény-fagyasztó megjelölt hőmérsékleti határértékeken kívüli környezetben történő működtetése.
- Ezt a készüléket  $10\text{ }^{\circ}\text{C}$  és  $43\text{ }^{\circ}\text{C}$  közötti környezeti hőmérséklet tartományban történő használatra tervezték.

Klímaosztály	Környezet hőmérséklete $^{\circ}\text{C}$
T	16 és $43\text{ }^{\circ}\text{C}$ között
ST	16 és $38\text{ }^{\circ}\text{C}$ között
N	16 és $32\text{ }^{\circ}\text{C}$ között
SN	10 és $32\text{ }^{\circ}\text{C}$ között

#### Megjegyzés:

Ezt a készüléket maximum  $43\text{ }^{\circ}\text{C}$ -os külső hőmérséklet melletti használatra tervezték.  $-5\text{ }^{\circ}\text{C}$  alatti külső hőmérséklet esetén ne használja a hűtőteret. Ha ilyenkor élelmiszert helyez a hűtőtérbe, azok megfagyhatnak. A fagyasztóteret ilyenkor is tovább használhatja.

#### Hőmérséklet kijelző

A hűtőszekrény jobb beállíthatósága érdekében egy hőmérséklet érzékelőt helyeztek el a készülék leghidegebb területén.

Az ételek jobb eltárolása érdekében, különösen a leghidegebb területen, győződjön meg róla, hogy "OK" jelzés látható a hőmérséklet kijelzőn. Ha az «OK» jelzés nem látható, az azt jelenti, hogy a hőmérsékletet nem megfelelően állították be.

Mivel az "OK" jelzés feketében jelenik meg, ezért nehéz lehet látni, ha a hőmérséklet jelző rosszul megvilágított. A jelzés jó láthatósága érdekében gondoskodjon megfelelő világításról.



### 3. FEJEZET: FELÜLFAGYASZTÓS HŰTŐSZEKRÉNY HASZNÁLATA

Minden egyes alkalommal, amikor a hőmérséklet beállítást megváltoztatja, várjon a hőmérséklet stabilizálódására a készülék belsejében, mielőtt (ha szükséges) az új hőmérséklet beállítást adna meg. Kérjük, a hőmérséklet érzékelő alapján csak fokozatosan változtassa meg a beállításokat. Várjon legalább 12 órát, mielőtt újra ellenőrizné az érzékelőt és esetleg megváltoztatná a beállítást.

**MEGJEGYZÉS:** Az ajtó többszöri, egymást követő kinyitása (vagy hosszabb nyitva tartása) után, vagy friss étel behelyezését követően természetes, hogy az "OK" jelzés nem jelenik meg a hőmérséklet beállítás kijelzőn. Ha a hűtőterben (a készülék alsó falán) rendkívüli jegesedést tapasztal valószerűleg a túlzott párolgás miatt (telített készülék, magas külső hőmérséklet, gyakori ajtó nyitások), állítsa a hőmérséklet beállítást alacsonyabb értékre, amíg a kompresszor ki nem kapcsol.

#### Étel tárolás a hűtőtér leghidegebb részén



Ételeit tovább eltárolhatja, ha a nekik megfelelő hűtőtségű területen helyezi el őket. A leghidegebb terület a zöldségtartó felett található.

Az itt látható szimbólum jelöli hűtőszekrénye leghidegebb részét.

Ahhoz, hogy biztosan alacsony hőmérséklet legyen a hűtőtér ezen részében, győződjön meg róla, hogy a polc a szimbólummal azonos szinten van, az ábrán látható módon.

A leghidegebb rész felső határát a matricaalsó fele jelöli (a nyíl feje). A leghidegebb rész felső polcának a nyíl fejével megegyező magasságban kell lennie. A leghidegebb rész e szint alatt található.

Mivel a polcok kivethetők, mindig győződjön meg róla, hogy a polcok a matrica által jelölt zónahatárok szintjén vannak, az egyes részek megfelelő hőmérséklete érdekében.

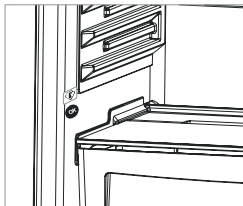

#### Tartozékok

##### Jégkocka Készítése

- Töltse meg a jégkockatartót vízzel, majd helyezze be a mélyhűtő részbe.
- Miután a víz teljesen jéggé fagyott, a tálca megcsavarásával kivethetők a jégkockák.



##### Frissesség szabályozó (Néhány modellben)

A zárt nedvesség szabályozó a friss gyümölcsök és zöldségek hosszabb eltarthatóságát teszi lehetővé.

Ha a zöldségtároló teljesen tele van, a zöldségtároló előtt lévő frissesség szabályozót ki kell nyitni. A szabályozó kinyitása után a zöldségtároló levegőjének hőmérséklete és páratartalma szabályozott lesz, és az ételek tovább eltarthatók lesznek benne.

Ha páralecsapódást lát az üvegpolcon, állítsa a nedvesség szabályozót nyitott állásba.

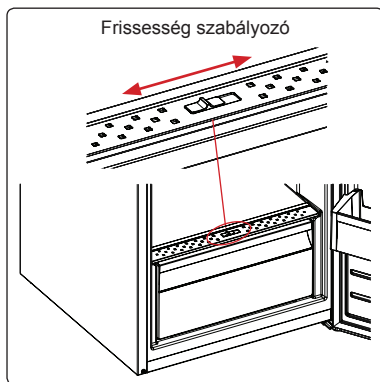

##### Adapti-Lift Ajtópolc (Néhány modellben)

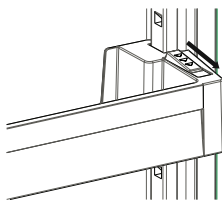

1. ábra

A Adapti-Lift eszközhöz szükséges tárolóterületeket hat különböző magasság-beállítás segítségével érheti el.

**A Adapti-Lift pozíciójának megváltoztatásához;** tartsa meg a polc alját és húzza az ajtópolc oldalán található gombokat a nyíl irányába (1. ábra)

Helyezze az ajtópolcot a fel-le mozgathoz szükséges helyzetbe.

Ha az ajtópolc a kívánt helyzetben van, engedje fel az ajtópolc oldalán található gombokat (2. ábra). Az ajtópolc felengedése előtt a rögzítés ellenőrzéséhez mozgassa felfelé és lefelé az ajtópolcot.

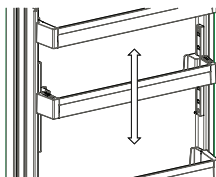

2. ábra

**Megjegyzés:** Mielőtt mozgatná a teherrel megrakott polcot, támassza meg a polc alját. Ha nem tartja meg, akkor az ajtópolc a ráhelyezett tömeg miatt kieshet a sínekből. Ez pedig az ajtópolc vagy a sínek sérüléséhez vezethet.

**A kiegészítőknél feltüntetett jelölések és leírások modelltől függően eltérhetnek.**

### 3. FEJEZET: FELÜLFAGYASZTÓS HŰTŐSZEKRÉNY HASZNÁLATA

#### Tisztítás

- **A készülék tisztítása előtt győződjön meg róla, hogy kihúzta a hűtő tápcsatlakozóját.**
- Ne tisztítsa a készüléket folyó vízzel!
- A készülék külső és belső oldalait langyos szappanos vízbe mártott szivaccsal vagy ruhadarabbal törölheti át.
- Vegye ki külön-külön az egyes tartozékokat, és tisztítsa meg őket szappanos vízzel. Ne mossa el őket mosogatógépben.
- Soha ne használjon a készülék tisztításához gyúlékony, robbanásveszélyes vagy maró hatású anyagokat (például higítót, benzint, savakat).
- A kondenzátort évente legalább egyszer tisztítsa meg egy seprűvel/kefével az energiatakarékos és hatékonyabb működés érdekében.

**Győződjön meg róla, hogy tisztítás közben a készülék nincs csatlakoztatva az elektromos hálózathoz.**

#### A LED fényforrás cseréje (ha LED-es világítású a készülék)

A készülék világításához 1 db LED fényforrás található a fagyasztrékeszben és 2 db LED fényforrás a hűtőtérben.

Vegye fel a kapcsolatot a Sharp ügyfélszolgálatával, mivel a világítást csak szakember cserélheti ki.

**Megjegyzés:** A LED fényforrások elhelyezkedése és száma modelltől függően változhat.

### 4. FEJEZET: ÉLELMISZER TÁROLÁS

Átlagos működéshez elegendő a hűtő termosztátját "2 vagy 3" értékre állítani.

#### Hűtőtér

- A zúzmara képződés csökkentése érdekében soha ne helyezzen folyadékokkal töltött fedetlen edényeket a hűtőtérbe.
- Várja meg, hogy a meleg vagy forró ételek lehűljenek, mielőtt behelyezné őket a hűtőszekrénybe. Ezzel segít csökkenteni a készülék fogyasztását.
- A jegesedés elkerülése érdekében mindig győződjön meg róla, hogy a tárolt élelmiszerek nem érnek hozzá a hűtőtér hátsó falához.
- A hűtőtér leghidegebb területe alul található. Javasoljuk, hogy ezt a területet könnyen megromló élelmiszerek, például hal, készételek, sütőipari termékek vagy tejtermékek tárolására használja. A hűtőtér legmelegebb területe az ajtó legfelső polcánál található. Javasoljuk, hogy vajait vagy sajtot tároljon itt.

#### Fontos megjegyzés:

- Az edényeket takarja le, ha a hűtőbe helyezi őket. Csak kihűlt edényt tegyen a hűtőszekrénybe, ellenkező esetben a hőmérséklet/páratartalom megnő a hűtő belsejében, ami a készülék hosszabb ideig történő működését eredményezi. Az ételek és italok lefedésével megőrizheti azok ízüket és aromájukat.
- Ne tartson burgonyát, hagymát és fokhagymát a hűtőszekrényben.
- Ügyeljen rá, hogy az ételek ne érjenek a hűtőtérben található hőmérséklet érzékelőhöz. A hűtőtér optimális hőmérsékletének megőrzése érdekében az ételek ne érintkezzenek az érzékelővel.

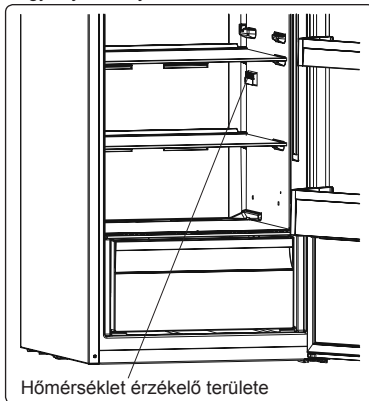

#### Fagyasztréka

- A fagyasztréka fagyasztott ételek hosszú távú tárolása és jégkocka készítésére alkalmas.
- Friss ételek fagyasztásakor győződjön meg róla, hogy az élelmiszer lehető legnagyobb felületén érintkezik hűtött felülettel.
- Ne tegyen friss ételt a fagyasztott étel mellé, mert azt megolvaszthatja.
- Ha friss ételeket fagyaszt le (pl. húst, halat és vagdalt húst), ossza szét őket adagokra.
- Leolvasztás után lehetőség szerint minél hamarabb használja fel azon élelmiszereket, melyeket visszahelyezett a fagyasztréka.
- Soha ne rakjon forró vagy meleg ételt a fagyasztréka.
- Fagyasztott élelmiszerek tárolásához mindig kövesse a csomagolásukon lévő információkat. Ha a csomagoláson nem tüntettek fel információkat, akkor 3 hónapnál tovább ne tárolja ezeket az élelmiszereket.
- Ha fagyasztott élelmiszereket vásárol, győződjön meg róla, hogy megfelelő hőmérsékleten, fagyasztva tárolták őket, és csomagolásuk sértetlen.
- Fagyasztott ételeket lehetőség szerint fagyasztva szállítson erre alkalmas tárolókban az élelmiszer minőségének megőrzése érdekében, és a lehető legrövidebb időn belül helyezze be a őket a fagyasztréka.

## 4. FEJEZET: ÉLELMISZER TÁROLÁS

- Ha a fagyasztott élelmiszer csomagolásán nedvességet talál vagy az nem elég szilárd, valószínű, hogy az étel korábban már felolvadt, mivel nem megfelelő hőmérsékleten tárolták, és akár meg is romlott.
- A fagyasztott élelmiszerek eltarthatósági ideje függ a szobahőmérséklettől, a hőmérséklet szabályozó beállításától, az ajtónyitás gyakoriságától, az élelmiszer fajtájától és a termékek üzletből történő hazaszállításának időtartamától. Mindig kövesse a csomagoláson feltüntetett utasításokat, soha ne lépje túl a jelzett maximális tárolási időt.

**Ha úgy dönt, hogy a fagyasztó ajtaját becsukása után egyből újra kinyitja, elképzelhető, hogy az ajtó nehezen nyílik. Ez normális jelenség, és miután a fagyasztó elérte egyensúlyi állapotát az ajtó könnyedén kinyílik.**

### Fontos megjegyzés:

- *A fagyasztott élelmiszereket, felengedésük után, a friss élelmiszerekkel azonos módon kell megfőzni. Ha nem főzi meg a kiolvasztott élelmiszereket, SOHA ne fagyassza újból le őket.*
- A főtt ételekben található néhány fűszer (ánizs, bazsalikom, vizitorma, ecet, válogatott fűszerek, gyömbér, fokhagyma, hagyma, mustár, kakukkfű, majoránna, fekete bors) íze hosszú tárolás esetén megváltozik és intenzívebbé válik. Ezért csak kevés fűszert adjon a lefagyasztani kívánt élelmiszerhez, vagy a kívánt fűszert csak az étel kiolvasztása után adja hozzá.
- Az élelmiszer eltárolhatósági ideje függ a felhasznált olajtól, zsiradéktól is. A tároláshoz megfelelő olaj/zsiradékok a margarin, borjú zsír, olíva olaj és a vaj. Fagyasztáshoz nem használható zsiradékok a földimogyoró olaj és a disznózsír.
- A folyékony élelmiszereket műanyag poharakban kell lefagyasztani, más élelmiszereket műanyag fóliába vagy zacskóba csomagolva.



Egyes modellek esetében a fagyasztótér feltöltésekor a tárolás határát jelző vonalat ne lépje túl. Ellenkező esetben az ajtó esetleg nyitva marad. Abban az esetben, hogy a fagyasztó ajtaja nyitva marad, jegesedés alakul ki a fagyasztótérben. A probléma elhárítható, ha az eljegesedett részt megtisztítják a dértől és az ajtó biztosan bezárható.

Valamint ha a fagyasztótér és/vagy hűtőtér ajtaját nem csukja be teljesen, a készülék energiafogyasztása is megnő.

A fagyasztó ajtaján található alsó polc kihúzásával élelmiszereket rakhat a légbeszívó nyílásra, ami negatívan befolyásolja a készülék működését. Ezért ügyeljen rá, hogy a fagyasztótérbe történő rakodáskor ne zárja el a légbeszívó nyílást.

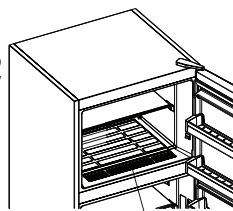

Légbeszívó nyílás

## 5. FEJEZET: AZ AJTÓNYITÁSI IRÁNY MEGFORDÍTÁSA

### Az ajtó áthelyezése

- A hűtőszekrény-fagyasztó típusától függ, hogy az ajtók nyitási iránya megváltoztatható, vagy sem.
- Azokon a modelleken nem lehetséges, ahol a fogantyúk a készülék elejéhez vannak rögzítve.
- Ha készüléke nem rendelkezik fogantyúkkal, az ajtók nyitási iránya megváltoztatható. De ezt a műveletet csak egy erre jogosult szakember végezheti el. Kérjük, hívja fel a Sharp márkaszervizt.

## 6. FEJEZET: HIBAKERESÉSI ÚTMUTATÓ

### Ha hűtőszekrénye nem működik:

- Nincs áramszünet?
- Megfelelően van bedugva a tápcsatlakozó a konnektorba?
- Nem égett ki a főbiztosíték, vagy a konnektor biztosítéka?
- A konnektor nem hibásodott meg? Ennek ellenőrzéséhez dugja be a hűtőszekrény csatlakozóját egy biztosan jól működő konnektorba.

### Ha a hűtőszekrény nem hűt eléggé:

- A hőmérséklet beállítás jó?
- A hűtőszekrény ajtaját gyakran kinyitják és hosszú ideig nyitva hagyják?
- A hűtőszekrény ajtaja megfelelően be van zárva?
- Úgy helyezett ételt vagy edényt a hűtőszekrénybe, hogy az hozzáér a készülék hátsó falához, és ezzel akadályozza a szabad légáramlást?
- Nincs túlzottan tele a hűtőszekrénye?

## 6. FEJEZET: HIBAKERESÉSI ÚTMUTATÓ

- Megfelelő távolságot hagyott a hűtőszekrény és a hátsó, illetve oldalsó falak között?
- A környezet hőmérséklete a használati útmutatóban megadott tartományban van?

### Ha a készülék túlhűti a hűtőtérben található ételeket

- A hőmérséklet beállítás jó?
- Sok élelmiszert helyezett rövid időn belül a fagyasztótérbe? Ha igen, a hűtőszekrény lehet, hogy túlhűti a hűtőtérben lévő ételeket, mivel hosszabb ideig kell működnie a fagyasztóban lévő ételek lehűtéséhez.

### Ha a hűtőszekrény túl hangosan működik

A beállított hőmérséklet szint fenntartásához a kompresszor időről időre bekapcsol. Ilyen esetben a hűtőszekrényből származó zajok normálisak, és működéséből erednek. Ha a készülék elérte a kívánt hőmérsékletet, a zajok automatikusan elhalkulnak. Ha a zajok nem szűnnek meg:

- Stabílan áll a készülék? A lábak be vannak állítva?
- Van valami a hűtőszekrény mögött?
- A polcok, vagy a polcokon lévő edények nem vibrálnak? Ebben az esetben helyezze át a polcokat és/vagy az edényeket.
- Nem vibrálnak a hűtőszekrényre helyezett tárgyak?

### Normális zajok:

#### Repedés (jég repedésének) zaja:

- Automatikus kiolvasztás közben.
- Amikor a készülék lehűl vagy melegszik (a készülék anyagának tágulása miatt).

**Rövid repedő hang:** Akkor hallható, amikor a termostát ki/bekapcsolja a kompresszor.

**Kompresszor zaj (normális motor zaj):** Ez a zaj azt jelenti, hogy a kompresszor rendeltetészerűen működik. A kompresszor működése rövid ideig nagyobb zajjal járhat, amikor bekapcsol.

**Bugyborékoló zaj és loccsanás:** Ez a zaj a hűtőközeg hűtőrendszer csőveiben történő áramlásából ered.

**Víz áramlás zaja:** Leolvasztás közben a párolgató tartályba áramló víz normális zaja. Ezt a zajt leolvasztás közben hallhatja.

**Légbefújás zaja (ventilátor normális hangja):** Ez a zaj a No-Frost hűtőszekrényekben hallható, a rendszer normál működése közben, a levegő áramoltatása miatt.

### Páralecsapódás tapasztalható a hűtőszekrény belsejében:

- Az ételeket megfelelő módon becsomagolta? A tárolóedényeket teljesen megszáritotta, mielőtt a hűtőszekrénybe tette volna őket?
- Gyakran kinyitja a hűtőszekrény ajtaját? Az ajtó kinyitásakor a szoba levegőjében lévő páratartalom beáramlik a hűtőbe. Különösen ha a páratartalom túl magas a szobában, az ajtó minél gyakoribb kinyitása nyomán a pára lecsapódik a készülékben.
- Normális jelenség, hogy vízcseppek keletkezzenek a hátsó falon az automatikus leolvasztás folyamat eredményeként. (Statikus modellekben)

### Ha az ajtók nem nyílnak és záródnak rendszeresen:

- A tárolt élelmiszerek nem akadályozzák az ajtó záródását?
- Megfelelően vannak elhelyezve a rekeszek, polcok és fiókok?
- Nincsenek az ajtótomítések megsérülve vagy elszakadva?
- Hűtőszekrényre vízszintes felületen áll?

### Ha a hűtőszekrény ház szélei az ajtó zsanérjának csatlakozásánál melegek:

Különösen nyáron (meleg időben) a kompresszor működése közben a zsanér csatlakozásánál a készülék felszíne felmelegszik. Ez normális jelenség.

### FONTS MEGJEGYZÉSEK:

- A kompresszor védelmi hőbiztosítóka megszakít hirtelen áramszünet vagy a készülék csatlakozójának kihúzása után, mivel a hűtőrendszerben található gáz nem stabilizálódott. Ez teljesen normális, és a hűtő 4 vagy 5 perc múlva újraindul.
- A hűtőszekrény hűtőegysége a hátsó falba van beépítve. Ezért meghatározott időközönként a hűtőszekrény hátsó felületén vízcseppek vagy jég jelenhet meg a kompresszor működése következtében. Ez normális jelenség. Nincs szükség kézi leolvasztásra, kivéve, ha a jég mennyisége jelentős.
- Húzza ki a hűtőszekrényt, ha hosszabb ideig nem fogja használni (pl. nyári szabadsága alatt). Tisztítsa ki a hűtőszekrényt a tisztításról szóló részben leírtak szerint, és hagyja nyitva az ajtót, hogy ezzel elkerülje a kellemetlen szagok kialakulását, és a nedvesség lecsapódását a készülékben.
- Az Ön által megvásárolt készüléket háztartási használatra tervezték és csak otthoni, a kézikönyvben megjelölt célra történő használható. Nem alkalmas kereskedelmi felhasználásra. Ha a fogyasztó az itt leírtaktól eltérő módon használja a készüléket, akkor a gyártó és a forgalmazó nem felel semmilyen, a jótállási időszakban felmerülő meghibásodásért vagy javításért.
- Ha minden, a fentiekben leírt utasítást betartott és a probléma továbbra is fennáll, kérjük forduljon a hivatalos márkaszervizhez.

## **7. FEJEZET: TIPPEK AZ ENERGIATAKARÉKOS HASZNÁLATHOZ**

1. Mindig hagyja lehűlni az ételeket, mielőtt behelyezné őket a készülékbe.
2. Ha a fagyasztott ételt a hűtőtérben olvasztja ki, azzal energiát takaríthat meg.

# Spis treści

ROZDZIAŁ 1: OSTRZEŻENIA OGÓLNE .....	46
ROZDZIAŁ 2: TWOJA CHŁODZIARKO-ZAMRAŻARKA.....	49
ROZDZIAŁ 3: WYKORZYSTANIE CHŁODZIARKO-ZAMRAŻARKI.....	50
ROZDZIAŁ 4: WSKAZÓWKI DOTYCZĄCE PRZECHOWYWANIA ARTYKUŁÓW SPOŻYWCZYCH.....	52
ROZDZIAŁ 5: ODWRÓCENIE DRZWI.....	53
ROZDZIAŁ 6: ROZWIĄZYWANIE PROBLEMÓW.....	53
ROZDZIAŁ 7: WSKAZÓWKI DOTYCZĄCE OSZCZĘDZANIA ENERGII .....	55

Twoja chłodziarko-zamrażarka odpowiada aktualnym wymogom bezpieczeństwa. Nieprawidłowa obsługa może spowodować obrażenia ciała i uszkodzenie mienia. Żeby uniknąć ryzyka uszkodzenia, przed przystąpieniem do korzystania z chłodziarko-zamrażarki należy przeczytać dokładnie niniejszą instrukcję. Instrukcja zawiera wskazówki dotyczące bezpieczeństwa, obsługi i konserwacji chłodziarko-zamrażarki. Instrukcję należy zachować na wypadek późniejszych wątpliwości.





## **POŻAR**

**Ostrzeżenie; Ryzyko pożaru / materiały łatwopalne**

## ROZDZIAŁ 1: OSTRZEŻENIA OGÓLNE

 **OSTRZEŻENIE:** Otworów wentylacyjnych chłodziarko-zamrażarki nie wolno w żaden sposób blokować.

 **OSTRZEŻENIE:** Nie wolno stosować żadnych urządzeń mechanicznych ani innych sposobów, żeby przyspieszyć proces rozmrażania.

 **OSTRZEŻENIE:** Nie wolno używać innych urządzeń elektrycznych wewnątrz chłodziarko-zamrażarki.

 **OSTRZEŻENIE:** Układ chłodzenia należy chronić przed uszkodzeniami.

 **OSTRZEŻENIE:** Ustawiając urządzenie, należy unikać uwięzienia lub uszkodzenia przewodu.

 **OSTRZEŻENIE:** Nie umieszczać rozgałęziaczy ani przenośnych źródeł zasilania z tyłu urządzenia.

 **OSTRZEŻENIE:** Żeby uniknąć obrażeń ciała lub uszkodzenia urządzenia, należy je zainstalować zgodnie ze wskazówkami producenta.

 Niewielka ilość czynnika chłodniczego zastosowana w opisywanej chłodziarko-zamrażarki to przyjazny dla środowiska czynnik R600a (izobutan), który jest łatwopalny i może być wybuchowy, jeśli zapali się w osłoniętym miejscu.

\* Podczas przenoszenia i ustawiania chłodziarki należy chronić układ chłodniczy przed uszkodzeniami.

\* W pobliżu chłodziarko-zamrażarki nie wolno przechowywać żadnych pojemników zawierających materiały łatwopalne, np. aerozoli lub wkładów uzupełniających do gaśnic.

\* Opisywane urządzenie jest przeznaczone do użytku w gospodarstwach domowych i innych podobnych zastosowaniach, takich jak:

- aneksy kuchenne dla personelu w sklepach, biurach i innych miejscach pracy
- gospodarstwa rolne oraz pokoje gościnne w hotelach, motelach i innych miejscach
- pensjonaty
- catering i podobne zastosowania niezwiązane ze sprzedażą detaliczną



## ROZDZIAŁ 1: OSTRZEŻENIA OGÓLNE

- \* Chłodziarko-zamrażarkę należy podłączyć do źródła zasilania 220-240 V, 50 Hz. Nie wolno jej podłączać do innych źródeł zasilania. Przed podłączeniem chłodziarko-zamrażarki należy upewnić się, że informacje podane na tabliczce znamionowej (napięcie i podłączone obciążenie) odpowiadają parametrom źródła zasilania. (W przypadku wątpliwości należy skontaktować się z wykwalifikowanym elektrykiem.)
- \* Urządzenie to może być obsługiwane przez dzieci powyżej 8 roku życia oraz osoby z obniżonymi zdolnościami fizycznymi, zmysłowymi bądź umysłowymi, a także przez osoby bez doświadczenia i wiedzy na temat obsługi, jeśli pozostają pod nadzorem opiekunów bądź zostały szczegółowo poinstruowane o sposobie bezpiecznego używania urządzenia i rozumieją ryzyka związane z niewłaściwym użyciem. Dzieci nie powinny wykorzystywać urządzenia do zabawy. Dzieci nie powinny czyścić chłodziarko-zamrażarki ani wykonywać czynności konserwacyjnych, jeśli pozostają bez nadzoru.
- \* Uszkodzony kabel zasilający lub wtyczka może spowodować pożar lub porażenie prądem elektrycznym. Uszkodzony kabel zasilający lub wtyczka powinny zostać wymienione. Wymianę należy powierzyć wykwalifikowanemu personelowi serwisu.
- \* To urządzenie nie jest przeznaczone do użytku na wysokościach przekraczających 2000 m.n.p.m.

# ROZDZIAŁ 1: OSTRZEŻENIA OGÓLNE

## Usuwanie

- Wszystkie elementy opakowania i wykorzystane materiały są przyjazne dla środowiska i nadają się do przetworzenia. Wszelkie opakowania należy usuwać w przyjazny dla środowiska sposób. Szczegółowe informacje na temat usuwania można uzyskać od władz lokalnych.
- Jeśli urządzenie jest przeznaczone do zezłomowania, należy odciąć kabel zasilający oraz zniszczyć wtyczkę i kabel. Należy zablokować zatrask drzwi, żeby uniemożliwić dzieciom zatrzaśnięcie się wewnątrz urządzenia.
- Podłączenie odciętej wtyczki do 16-ampereowego gniazdka stanowi poważne zagrożenie (możliwość porażenia prądem). Odciętą wtyczkę należy usunąć w bezpieczny sposób.

## Usuwanie zużytego urządzenia

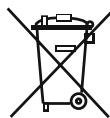

Ten symbol umieszczony na produkcie lub opakowaniu oznacza, że produktu nie wolno usuwać razem ze zwykłymi odpadkami z gospodarstw domowych. Natomiast urządzenie należy dostarczyć do odpowiedniego punktu zbiórki odpadów, w którym sprzęt elektryczny i elektroniczny zostanie poddany recyklingowi. Recykling materiałów pomoże oszczędzić naturalne zasoby. Szczegółowe informacje dotyczące recyklingu opisywanego produktu można uzyskać od władz lokalnych, służby zbiórki odpadów z gospodarstw domowych lub u sprzedawcy urządzenia.

Należy skontaktować się z lokalnymi władzami w celu uzyskania szczegółowych informacji na temat usuwania zużytego urządzenia zgodnie z normami WEEE dotyczącymi ponownego wykorzystania, przetworzenia i odzyskiwania surowców.

## Uwagi:

- Przed przystąpieniem do instalacji i korzystania z urządzenia należy uważnie zapoznać się z niniejszą instrukcją obsługi. Nie ponosimy odpowiedzialności za uszkodzenia powstałe na skutek niewłaściwego wykorzystania urządzenia.
- Należy przestrzegać wszystkich wskazówek znajdujących się na urządzeniu i podanych w instrukcji obsługi oraz zachować niniejszą instrukcję na wypadek późniejszych wątpliwości.
- Opisywane urządzenie jest przeznaczone do użytku domowego oraz powinno być wykorzystywane wyłącznie w gospodarstwach domowych i w określonych celach. Urządzenie nie jest przeznaczone do zastosowań komercyjnych. Takie zastosowania spowodują utratę ważności gwarancji urządzenia, a nasza firma nie ponosi odpowiedzialności za powstałe straty.
- Opisywane urządzenie jest przeznaczone do użytku domowego i nadaje się wyłącznie do chłodzenia i przechowywania artykułów spożywczych. Nie jest przeznaczone do zastosowań komercyjnych, ani do przechowywania innych substancji z wyjątkiem artykułów spożywczych. Nasza firma nie ponosi odpowiedzialności za straty powstałe z powodu niewłaściwego użytkowania.



## Ostrzeżenia dotyczące bezpieczeństwa

- W celu podłączenia chłodziarko-zamrażarki do źródła zasilania nie wolno stosować przedłużacza.
- Nie używać adaptera wtyczki.
- Uszkodzony kabel zasilający lub wtyczka mogą doprowadzić do pożaru lub porażenia prądem. Uszkodzony kabel zasilający lub wtyczka powinny zostać wymienione przez wykwalifikowany personel.
- Nie wolno skręcać kabla zasilającego.
- Nie wolno dotykać kabla zasilającego/wtyczki mokrymi rękami, ponieważ mogłoby to spowodować porażenie prądem.
- Nie wolno umieszczać szklanych butelek i puszek z napojami w komorach zamrażarki. Butelki i puszki mogłyby eksplodować.
- Wytwarzając lód w komorze zamrażarki, nie należy go dotykać. Lód może spowodować odmrożenia i skaleczenia, ponieważ odłamki lodu mają ostre krawędzie.
- Nie wolno niczego wyjmować z zamrażarki wilgotnymi lub mokrymi rękami. Mogłoby to spowodować otarcie naskórka lub odmrożenia.
- Nie wolno ponownie zamrażać artykułów spożywczych, które zostały odmrożone.

## Informacje dotyczące instalacji

*Przed rozpakowaniem i ustawieniem chłodziarko-zamrażarki należy poświęcić trochę czasu na zaznajomienie się z poniższymi informacjami.*

- Chłodziarko-zamrażarkę należy chronić przed bezpośrednim działaniem światła słonecznego i ustawić z dala od jakiegokolwiek źródła ciepła, np. grzejnika.
- Urządzenie powinno znajdować się w odległości nie mniejszej niż 50 cm od kuchенок, kuchенок gazowych i płyt grzewczych oraz przynajmniej 5 cm od piekarników elektrycznych.
- Nie wolno narażać chłodziarko-zamrażarki na działanie wilgoci lub deszczu.
- Chłodziarko-zamrażarkę należy ustawić przynajmniej 20 mm od innej zamrażarki.
- Wymagana wolna przestrzeń od góry i z tyłu chłodziarko-zamrażarki wynosi przynajmniej 150 mm. Nie wolno ustawiać jakiegokolwiek przedmiotów na górze chłodziarko-zamrażarki.
- Żeby zapewnić bezpieczne działanie urządzenia, należy chłodziarko-zamrażarkę ustawić poziomo w bezpiecznym miejscu. Regulowane nóżki służą do ustawienia chłodziarko-zamrażarki w poziomie. Przed umieszczeniem artykułów spożywczych należy upewnić się, że urządzenie zostało ustawione poziomo.
- Przed skorzystaniem z urządzenia zalecamy przetarcie wszystkich pólek i tac przy pomocy ściereczki namoczonej w ciepłej wodzie z dodatkiem sody oczyszczonej (łyżeczka). Po wyczyszczeniu należy spłukać urządzenie ciepłą wodą i osuszyć.
- Do instalacji należy wykorzystać plastikowe dystanse, które znajdują się z tyłu urządzenia. Należy obrócić o 90 stopni (jak pokazano na schemacie). W ten sposób skraplacz nie będzie dotykał ścianki.
- Chłodziarkę należy ustawić przy ścianie zachowując odległość nie większą niż 75 mm.

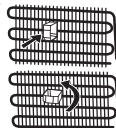

## ROZDZIAŁ 1: OSTRZEŻENIA OGÓLNE

### Przed przystąpieniem do korzystania z chłodziarko-zamrażarki



- Przed ustawieniem chłodziarko-zamrażarki należy upewnić się, że nie ma widocznych uszkodzeń. Nie wolno instalować ani korzystać z uszkodzonej chłodziarko-zamrażarki.
- Przy pierwszym użyciu chłodziarko-zamrażarki należy ustawić ją pionowo przynajmniej na 3 godziny przed podłączeniem do zasilania. W ten sposób zostanie zapewniona wydajna praca i ochrona sprężarki przed uszkodzeniem.
- Przy pierwszym użyciu chłodziarko-zamrażarki może być wyczuwalny delikatny zapach. To zupełnie normalne i po rozpoczęciu chłodzenia przez chłodziarkę zanika.

### Informacje na temat technologii chłodzenia nowej generacji

Chłodziarko-zamrażarki z technologią chłodzenia nowej generacji wyposażone są w inny system działania niż statyczne chłodziarko-zamrażarki. W zwykłych chłodziarko-zamrażarkach wilgotne powietrze przenika do zamrażarki i artykuły spożywcze wydzielają parę wodną, która w komorze zamrażarki zmienia się w szron. Żeby roztopić szron, czyli odszronić zamrażarkę, należy odłączyć zasilanie urządzenia. Żeby przechować artykuły spożywcze w chłodzie podczas odszroniania, użytkownik musi przetrzymać żywność w innym miejscu oraz oczyścić pozostały lód i nagromadzony szron.

Sytuacja jest zupełnie inna w przypadku komór zamrażarki wyposażonej w technologię chłodzenia nowej generacji. Wentylator nawiewa chłodne i suche powietrze do komory zamrażarki. Ponieważ chłodne powietrze jest swobodnie nawiewane do komory – nawet do przestrzeni między półkami – artykuły spożywcze są równomiernie i odpowiednio zamrożone. W zamrażarce nie tworzy się szron.

Konfiguracja w komorze chłodziarki będzie prawie taka sama jak w komorze zamrażarki. Chłodne powietrze, emitowane przez wentylator znajdujący się u góry komory chłodziarki, jest nawiewane poprzez prześwit za kanałem powietrza. Równocześnie powietrze nawiewane jest poprzez otwory w kanale powietrza. Dlatego proces chłodzenia pomyślnie dopełniany w komorze chłodziarki. Otwory w kanale powietrza zostały opracowane z myślą o równomierniej dystrybucji powietrza w całej komorze.

Ponieważ powietrze nie przenika między komorą zamrażarki i komorą chłodziarki, zapachy w obu komorach nie mieszają się.

W rezultacie chłodziarka wyposażona w technologię chłodzenia nowej generacji oferuje dostęp do olbrzymiej objętości i estetycznego wyglądu.

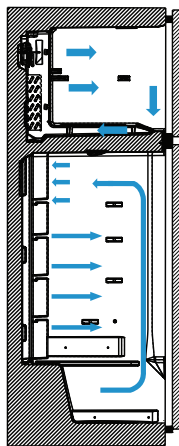

## ROZDZIAŁ 2: TWOJA CHŁODZIARKO-ZAMRAŻARKA

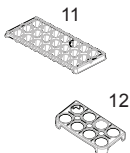
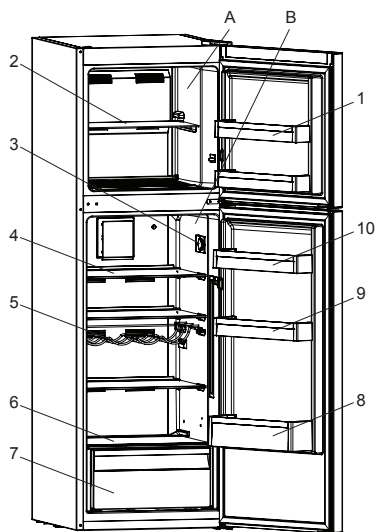

Gdy oświetlenie i termostat są umieszczone u góry



Pokręto termostatu

A) Komora zamrażarki  
B) Komora chłodziarki

- Półki na drzwiach zamrażarki \*
- Półka zamrażarki
- Pokręto termostatu  
(Gdy oświetlenie i termostat są umieszczone z boku)
- Półki chłodziarki
- Półka na butelki z winem \*
- Osłona pojemników na owoce i warzywa
- Pojemniki na owoce i warzywa
- Półka na butelki na drzwiach chłodziarki
- Regulowana półka na drzwiach chłodziarki (Adapti-Lift)\* / Półka na drzwiach chłodziarki
- Górna półka na drzwiach chłodziarki
- Tacka do lodu
- Pojemnik na jajka

\* Dotyczy niektórych modeli.

Zamieszczony w celach informacyjnych rysunek przedstawia różne części i elementy wyposażenia. Części mogą różnić się w zależności od modelu urządzenia.

## ROZDZIAŁ 3: WYKORZYSTANIE CHŁODZIARKO-ZAMRAŻARKI

### Ustawienie termostatu

Termostat automatycznie reguluje temperaturę wewnątrz komór chłodziarki i zamrażarki. Ustaw pokrętkę w położeniach od 1 do 5 w zależności od temperatury. Przy zimnej pogodzie należy ustawić termostat nieco wyżej, aby obniżyć zużycie energii.

#### Ustawienia termostatu

- 1 – 2: W przypadku krótkotrwałego przechowywania artykułów spożywczych w komorze zamrażarki można ustawić pokrętkę między położeniem minimalnym i średnim.
  - 3 – 4: W przypadku długotrwałego przechowywania artykułów spożywczych w komorze zamrażarki można ustawić pokrętkę w położeniu średnim.
- 5 – **MAX**: W przypadku mrożenia świeżych artykułów spożywczych. Urządzenie będzie dłużej pracować. Po uzyskaniu odpowiedniego poziomu schłodzenia należy ustawić termostat w położeniu średnim.

Gdy oświetlenie i termostat są umieszczone u góry



Pokrętko termostatu



(Gdy oświetlenie i termostat są umieszczone z boku)



Pokrętko termostatu

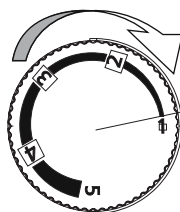

### Ostrzeżenia dotyczące ustawień temperatury

- Ustawienia temperatury należy dokonywać w zależności od częstości otwierania drzwi oraz ilości artykułów spożywczych przechowywanych wewnątrz chłodziarki.
- Opisywana chłodziarka przeznaczona jest do pracy we wszystkich temperaturach otoczenia. Jeśli temperatura otoczenia jest niższa od  $-5^{\circ}\text{C}$ , przechowywanie artykułów spożywczych w komorze chłodziarki nie jest zalecane, ponieważ żywność umieszczona w komorze chłodziarki osiągnie temperaturę zbliżoną do temperatury otoczenia. W skutek tego artykuły spożywcze zamarną. Artykuły spożywcze można przechowywać w komorze chłodziarki do  $-5^{\circ}\text{C}$ . Dzięki specjalnemu algorytmowi urządzenie utrzymuje żywność w niskich warunkach otoczenia (chłodniej niż  $-5^{\circ}\text{C}$ ) bez żadnego problemu.
- Nie należy przechodzić do kolejnego ustawienia przed zakończeniem danego ustawienia.
- Żeby zupełnie schłodzić chłodziarko-zamrażarkę, po włączeniu zasilania urządzenie powinno pracować bez przerwy do 24 godzin w zależności od temperatury otoczenia. W tym czasie drzwi chłodziarki należy trzymać zamknięte, jak długo to możliwe, i przechowywać minimalną ilość artykułów spożywczych.
- Jeśli urządzenie zostanie wyłączone lub odłączone od zasilania, należy odczekać przynajmniej 5 minut przed ponownym uruchomieniem lub podłączeniem urządzenia, aby nie uszkodzić sprężarki.
- Opisywana chłodziarka przeznaczona jest do pracy w przedziałach temperatur otoczenia określonych w standardach, zgodnie z kategorią klimatu podaną na tabliczce informacyjnej. Nie jest zalecana praca chłodziarko-zamrażarki poza określonym zakresem temperatury ze względu na wydajność chłodzenia.
- Urządzenie jest przeznaczone do eksploatacji w zakresie temperatury otoczenia od  $10^{\circ}\text{C}$  do  $43^{\circ}\text{C}$ .

#### Uwaga:

Opisywane urządzenie jest przeznaczone do eksploatacji w zakresie temperatury otoczenia do  $43^{\circ}\text{C}$ . Jeśli temperatura spadnie poniżej  $-5^{\circ}\text{C}$ , nie wolno korzystać z komory chłodziarki. Jeśli umieścisz artykuły spożywcze w komorze chłodziarki, zamrażarkę, można w sposób ciągły korzystać z komory zamrażarki.

### Wskaźnik temperatury

Żeby umożliwić efektywniejsze ustawienie chłodziarki, wyposażyliśmy ją we wskaźnik temperatury znajdujący się w najchłodniejszym miejscu.

Żeby efektywniej przechowywać artykuły spożywcze w chłodziarce, a zwłaszcza w najchłodniejszym miejscu, upewnij się, że na wskaźniku temperatury pojawił się komunikat „OK”. Jeśli komunikat „OK” nie pojawia się, oznacza to nieprawidłowe ustawienie temperatury.

Ponieważ komunikat „OK” wyświetla się na czarno, może być trudny do zauważenia, jeśli wskaźnik temperatury jest słabo podświetlony. Żeby prawidłowo dostrzec ten komunikat, należy zapewnić wystarczające oświetlenie.

Klasa klimatyczna	Temperatura otoczenia $^{\circ}\text{C}$
T	Między 16 i 43 ( $^{\circ}\text{C}$ )
ST	Między 16 i 38 ( $^{\circ}\text{C}$ )
N	Między 16 i 32 ( $^{\circ}\text{C}$ )
SN	Między 10 i 32 ( $^{\circ}\text{C}$ )

OK

## ROZDZIAŁ 3: WYKORZYSTANIE CHŁODZIARKO-ZAMRAŻARKI

Po każdej zmianie ustawiania temperatury należy odczekać, dopóki nie ustabilizuje się temperatura wewnątrz urządzenia, a następnie, jeśli to będzie konieczne, ponownie ustawić temperaturę. Należy stopniowo zmieniać ustawianie temperatury i odczekać przynajmniej 12 godzin przed ponownym sprawdzeniem i ewentualną kolejną zmianą.

**UWAGA:** Przy wielokrotnym (lub długotrwałym) otwieraniu drzwi lub po umieszczeniu świeżych artykułów spożywczych w urządzeniu zniknięcie komunikatu „OK” na wskaźniku ustawienia temperatury jest normalne. Jeśli dochodzi do nadmiernego oszronienia komory chłodziarki (na dolnej ścianie urządzenia), odparowywania (przeciążenie urządzenia, wysoka temperatura w pomieszczeniu, częste otwieranie drzwi), należy ustawić niższą temperaturę, która zapewni okresowe wyłączanie się sprężarki.

**Artykuły spożywcze należy przechowywać w najchłodniejszym miejscu chłodziarki.**



Artykuły spożywcze będą lepiej przechowywane, jeśli umieścisz je w odpowiednio najbardziej schłodzonym miejscu. Najchłodniejsze miejsce znajduje się powyżej pojemnika na owoce i warzywa.

Poniższy symbol oznacza najchłodniejsze miejsce w komorze chłodziarki.

Żeby zapewnić niską temperaturę w tym miejscu, sprawdź czy półka znajduje się na poziomie tego symbolu, jak pokazano na rysunku.

Górną granicę najchłodniejszego miejsca wyznacza dolna część naklejki (grot strzałki). Górna półka najchłodniejszego miejsca powinna znajdować się na tym samym poziomie co grot strzałki. Najchłodniejsze miejsce znajduje się poniżej tego poziomu.

Ponieważ półki są przesuwalne, sprawdź, czy zawsze znajdują się na tym samym poziomie co granice strefy wyznaczonej na naklejkach, żeby zapewnić odpowiednie temperatury w tym miejscu.

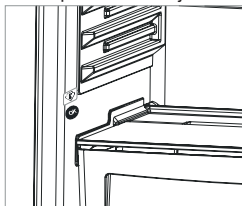

### Wyposażenie dodatkowe

#### Tacka do lodu

- Napełnij tackę wodą i umieść w komorze zamrażarki.
- Gdy woda całkowicie zamrznie, wykręć tackę tak, jak pokazano na rysunku, aby wydobyć kostkę lodu.



#### Regulacja wilgotności (Dotyczy niektórych modeli)

Urządzenie sterujące wilgotnością w pozycji zamkniętej zapewnia dłuższe utrzymanie świeżości owoców i warzyw.

Jeśli pojemnik na owoce i warzywa zostanie całkowicie wypełniony, należy przesunąć suwak znajdujący się z przodu pojemnika na owoce i warzywa. Po otwarciu temperatura i wilgotność powietrza w pojemniku na owoce i warzywa obniżą się.

Jeśli zauważysz, że woda skrapla się na szklanej półce, możesz ustawić urządzenie sterujące wilgotnością w pozycji otwartej.

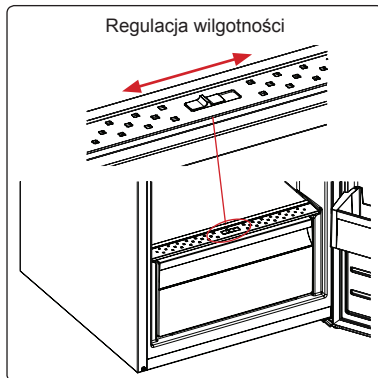

#### Półka na drzwi typu Adapti-Lift (Dotyczy niektórych modeli)

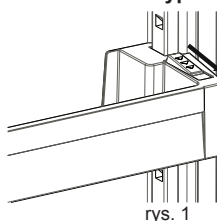

rys. 1

Az sześć różnych położeń półki typu Adapti-Lift umożliwia zmianę przestrzeni do przechowywania według potrzeb.

**Aby zmienić położenie półki typu Adapti-Lift,** przytrzymaj jej spód, a następnie pociągnij przyciski z boku zgodnie z kierunkiem strzałki (rys. 1).

Umieść półkę na żądanej wysokości, przesuwając ją w górę lub w dół.

Po wybraniu odpowiedniej wysokości puść przyciski z boku półki (rys. 2). Przed puszczeniem półki upewnij się, że jest zamocowana, poruszając nią w górę i w dół.

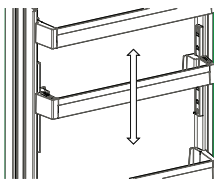

rys. 2

**Uwaga:** Przed zmianą położenia obciążonej półki podeprzyj ją od spodu. W przeciwnym razie pod wpływem dodatkowego obciążenia może spaść z szyn. Może to spowodować uszkodzenie szyn lub półki.

**Rysunki i opisy tekstowe na wyposażeniu dodatkowym mogą różnić się w zależności od modelu urządzenia.**

## ROZDZIAŁ 3: WYKORZYSTANIE CHŁODZIARKO-ZAMRAŻARKI

### Czyszczenie

- **Przed przystąpieniem do czyszczenia należy koniecznie odłączyć chłodziarko-zamrażarkę od źródła zasilania.**
- Nie wolno myć chłodziarko-zamrażarki, polewając ją wodą.
- Do czyszczenia wnętrza i zewnętrznych elementów chłodziarko-zamrażarki należy używać miękkiej ściereczki lub gąbki namoczonej w ciepłej wodzie z mydłem.
- Należy wyjmować poszczególne elementy pojedynczo i czyścić wodą z mydłem. Nie wolno ich myć w pralce.
- Do czyszczenia nie wolno stosować materiałów łatwopalnych, wybuchowych lub powodujących korozję, np. rozcieńczalników, benzyny, kwasów.
- Skraplacz należy oczyścić przynajmniej raz w roku przy pomocy szczoteczki, żeby zapewnić oszczędność energii i zwiększyć wydajność.

**Przystępując do czyszczenia upewnij się, że chłodziarka jest odłączona od zasilania.**

### Wymiana oświetlenia LED (jeśli wykorzystywane jest oświetlenie LED)

Do oświetlenia urządzenia służy 1 pasek LED w komorze zamrażarki i 2 paki LED w komorze chłodziarki.

Skontaktuj się z Sharp Helpdesk, ponieważ wymianę oświetlenia LED należy powierzyć pracownikom autoryzowanego serwisu.

**Uwaga:** Liczba i rozmieszczenie pasków LED mogą być różne w zależności od modelu urządzenia.

## ROZDZIAŁ 4: WSKAZÓWKI DOTYCZĄCE PRZECHOWYWANIA ARTYKUŁÓW SPOŻYWCZYCH

W przypadku chłodziarki pracującej w normalnych warunkach wystarczy ustawić termostat w położeniu „2 lub 3”.

### Komora chłodziarki

- Żeby zmniejszyć tworzenie się szronu, należy zawsze w komorze chłodziarki umieszczać płyny w szczelnie zamkniętych pojemnikach.
- Należy ochłodzić gorące i ciepłe potrawy przed umieszczeniem w lodówce. W ten sposób można zmniejszyć zużycie energii.
- Żeby zapobiec tworzeniu się szronu, przechowywane produkty nie powinny dotykać tylnej ścianki urządzenia.
- Najchłodniejsze miejsce znajduje się na spodzie chłodziarki. Zalecane jest wykorzystanie tego miejsca do przechowywania artykułów spożywczych, które mogą się szybko zepsuć, np. ryby, gotowe posiłki, produkty upieczone lub produkty mleczne. Najcieplejszym miejscem jest górna półka na drzwiach. Zalecane jest wykorzystanie jej do przechowywania masła lub sera.

### Ważna uwaga:

- Umieszczając w chłodziarce jakiegokolwiek talerze ozdobne należy je nakryć. Należy je ochłodzić przed umieszczeniem w chłodziarce. W przeciwnym razie temperatura/wilgotność wewnątrz urządzenia wzrośnie, co wydłuży okresy pracy chłodziarki. Nakrywanie artykułów spożywczych i napojów umożliwi również zachowanie ich smaku i aromatu.
- W chłodziarce nie należy przechowywać ziemniaków, cebuli i czosnku.
- Należy zapobiec stykaniu się artykułów spożywczych z czujnikiem temperatury, umieszczonym w komorze chłodziarki. Żeby utrzymać optymalną temperaturę przechowywania w komorze chłodziarki, artykuły spożywcze nie mogą dotykać czujnika.

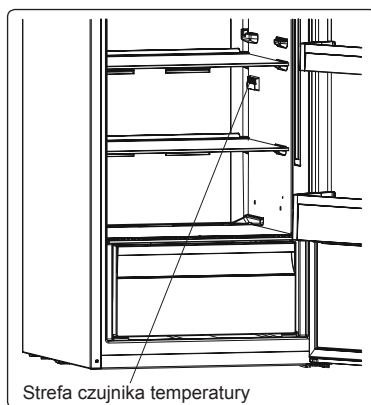

### Komora zamrażarki

- Wykorzystaj zamrażarkę do przechowywania zamrożonych artykułów spożywczych przez dłuższy czas oraz wytwarzania kostek lodu.
- Żeby zamrozić świeże artykuły spożywcze - należy upewnić się, że powierzchnia zamrażanego produktu styka się z powierzchnią chłodzącą.
- Nie należy umieszczać świeżych artykułów spożywczych na produktach zamrożonych, ponieważ mogłyby je rozmrozić.
- Świeże artykuły spożywcze, przeznaczone do zamrożenia (np. mięso, ryby i mięso mielone), należy podzielić na mniejsze porcje.
- Po rozmrożeniu urządzenia należy umieścić artykuły spożywcze w zamrażarce i pamiętać o spożyciu ich w najbliższym okresie.
- W komorze zamrażarki nie wolno umieszczać ciepłych potraw.

## ROZDZIAŁ 4: WSKAZÓWKI DOTYCZĄCE PRZECHOWYWANIA ARTYKUŁÓW SPOŻYWCZYCH

- Zawsze należy dokładnie przestrzegać wskazówek znajdujących się w opakowaniach mrożonek. W przypadku braku informacji, nie wolno przechowywać artykułów spożywczych dłużej niż 3 miesiące od daty zakupu.
- Kupując zamrożone produkty należy upewnić się, że zostały zamrożone w odpowiedniej temperaturze, a opakowanie nie jest naruszone.
- Zamrożone artykuły spożywcze należy przewozić w odpowiednich pojemnikach, żeby utrzymać jakość produktów, i umieścić w zamrażarce najszybciej jak to możliwe.
- Jeśli opakowanie zamrożonego produktu jest wilgotne lub nienormalnie spuchnięte, oznacza to, że produkt był poprzednio przechowywany w nieodpowiedniej temperaturze i zawartość opakowania uległa zepsuciu.
- Czas przechowywania zamrożonych artykułów spożywczych zależy od temperatury w pomieszczeniu, ustawienia termostatu, częstości otwierania drzwi, rodzaju produktu i długości czasu wymaganego do przeniesienia produktu ze sklepu do domu. Należy zawsze przestrzegać wskazówek podanych na opakowaniu i nigdy nie wolno przedłużać maksymalnego czasu przechowywania produktu.

**Uwaga:** Jeśli zdecydujesz się otworzyć ponownie drzwi zamrażarki natychmiast po ich zamknięciu, otwarcie drzwi może być trudne. Jest to sytuacja normalna. Gdy ciśnienie się wyrówna, otwarcie drzwi będzie łatwe.

### Ważna uwaga:

- *Po rozmrożeniu mrożonki należy przyrządzać podobnie jak świeże artykuły spożywcze. Jeśli po rozmrożeniu nie zostaną przyrządzone, NIDGY nie wolno zamrażać ich ponownie.*
- Smak niektórych przypraw (anyżu, bazylii, rzeżuchy, octu winnego, mieszanek przypraw, imbiru, czosnku, cebuli, gorczyczy, tymianku, majeranku, czarnego pieprzu itp.) zawartych w przygotowanych potrawach zmienia się i staje bardziej wyraźny, jeśli potrawy były przechowywane przez dłuższy czas. Jeśli zamierzasz zamrozić potrawę, należy dodać tylko niewielką ilość przypraw lub dodać żądane przyprawy po rozmrożeniu potrawy.
- Czas przechowywania artykułów spożywczych zależy od używanego tłuszczu. Odpowiednie tłuszcze to margaryna, tłuszcz wołowy, oliwa z oliwek i masło, a nieodpowiednie to olej arachidowy i tłuszcz wieprzowy.
- Artykuły spożywcze w stanie płynnym należy zamrażać w plastikowych pojemnikach, a pozostałe artykuły spożywcze plastikowych foliach lub woreczkach.



W przypadku niektórych modeli: podczas umieszczania produktów w komorze zamrażarki nie wolno przekraczać dopuszczalnej ładowności. W przeciwnym razie drzwi mogą pozostawać otwarte. W przypadku pozostawienia niedomkniętych drzwi w komorze zamrażarki może tworzyć się śnieg. Problem nie powinien się powtórzyć po oczyszczeniu zaśnieżonej części i całkowitym zamknięciu drzwi.

Ponadto niedomknięte drzwi komory zamrażarki i/lub chłodziarki spowodują zwiększenie zużycia energii.

Umieszczenie artykułów spożywczych w otworze zasysania powietrza po wyjęciu dolnej półki na drzwiach zamrażarki spowoduje obniżenie wydajności chłodziarki. Dlatego należy ostrożnie umieszczać artykuły spożywcze w komorze zamrażarki, aby nie zasłonić otworu zasysania powietrza.

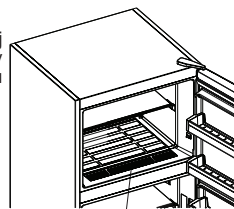

Otwór zasysania powietrza

## ROZDZIAŁ 5: ODWRÓCENIE DRZWI

### Przestawienie drzwi

- Możliwość odwrócenia drzwi zależy od posiadanego modelu chłodziarko-zamrażarki.
- Nie jest to możliwe, jeśli uchwyty znajdują się z przodu urządzenia.
- Jeśli Twój model nie posiada uchwytów, możliwe jest odwrócenie drzwi, ale to zadanie należy powierzyć pracownikom autoryzowanego serwisu. Skontaktuj się z serwisem firmy Sharp.

## ROZDZIAŁ 6: ROZWIĄZYWANIE PROBLEMÓW

### Jeśli chłodziarko-zamrażarka nie pracuje;

- Czy nie wystąpiła przerwa w zasilaniu?
- Czy wtyczka kabla zasilającego jest prawidłowo podłączona do gniazdka?
- Czy bezpiecznik gniazdka, do którego została podłączona wtyczka kabla zasilającego, lub główny bezpiecznik sieciowy nie jest przepalony?
- Czy gniazdko jest sprawne? Żeby to sprawdzić, podłącz chłodziarko-zamrażarkę do innego sprawnego gniazdka.

### Jeśli chłodziarka nie chłodzi dostatecznie;

- Czy ustawienie temperatury jest prawidłowe?
- Czy drzwi chłodziarki były często otwierane lub pozostawały otwarte przez dłuższy czas?

## ROZDZIAŁ 6: ROZWIĄZYWANIE PROBLEMÓW

- Czy drzwi chłodziarki są prawidłowo zamknięte?
- Czy chłodziarce nie zostały umieszczone talerze lub artykuły spożywcze, które dotykają ścianek urządzenia, uniemożliwiając w ten sposób cyrkulację powietrza?
- Czy chłodziarka nie została nadmiernie zapełniona?
- Czy została zachowana odpowiednia odległość od tyłu chłodziarki do ściany?
- Czy temperatura otoczenia nie wykracza poza zakres określony w instrukcji obsługi?

### Jeśli artykuły spożywcze w komorze chłodziarki są nadmiernie schładzane;

- Czy ustawienie temperatury jest prawidłowe?
- Czy ostatnio w komorze zamrażarki nie została umieszczona zbyt duża ilość artykułów spożywczych? Jeśli tak - urządzenie może nadmiernie schładzać artykuły spożywcze umieszczone wewnątrz komory chłodziarki, ponieważ pracuje dłużej w celu schłodzenia większej ilości produktów.

### Jeśli chłodziarka pracuje zbyt głośno;

Żeby osiągnąć ustawiony poziom schłodzenia, sprężarka uruchamia się od czasu do czasu. Odgłosy dochodzące w tym czasie z chłodziarki są normalne. Jeśli żądany poziom schłodzenia zostanie osiągnięty, odgłosy ucinają automatycznie. Jeśli nadmierne odgłosy nie ustępują:

- Czy urządzenie zostało ustawione na stabilnej powierzchni? Czy nóżki zostały prawidłowo wyregulowane?
- Czy jakiegokolwiek przedmioty nie znajdują się za chłodziarką?
- Czy nie drgają półki lub talerze ustawiona na drgających półkach? W takim przypadku należy przemieścić półki i/lub przestawić talerze.
- Czy nie drgają elementy znajdujące się w chłodziarce?

### Normalne odgłosy:

#### Trzaski (odgłos pękającego lodu):

- Podczas automatycznego odszraniania.
- Jeśli zamrażarka ochładza się lub nagrzewa (następuje rozszerzenie lub kurczenie się materiałów, z których urządzenie zostało wykonane).

**Krótkie trzaski:** Słyszalne podczas włączania/wyłączania sprężarki przez termostat.

**Odgłosy pracującej sprężarki (normalne odgłosy pracującego silnika):** Te odgłosy oznaczają, że sprężarka działa normalnie; sprężarka może emitować głośniejsze szumy przez krótki czas w takcie uruchamiania.

**Odgłosy bulgotania i szeleszczącej wody:** Te odgłosy powoduje czynnik chłodzący przepływający w instalacji rurowej.

**Odgłosy przepływającej wody:** Normalne odgłosy wody przepływającej do zbiornika skraplacza podczas odszraniania. Te odgłosy mogą być słyszalne podczas odszraniania.

**Odgłosy przepływającego powietrza (normalne odgłosy pracującego wentylatora):** Ten odgłos może być słyszalny w chłodziarce z technologią No-Frost podczas normalnej pracy systemu, a wywołuje go cyrkulacja powietrza.

### Jeśli wewnątrz chłodziarki zgromadzi się wilgoć;

- Czy przechowywane artykuły spożywcze zostały prawidłowo opakowane? Czy pojemniki zostały dostatecznie osuszone przed umieszczeniem ich w chłodziarce?
- Czy drzwi chłodziarki są bardzo często otwierane? Jeśli drzwi są otwarte, wilgoć zawarta w powietrzu pomieszczenia przenika do wnętrza chłodziarki. Jeśli wilgotność pomieszczenia jest zbyt wysoka i drzwi są często otwierane, zawilgocenie wnętrza urządzenia następuje znacznie szybciej.
- Pojawianie się kropli wody na tylnej ścianie jest zjawiskiem zupełnie normalnym i jest skutkiem procesu automatycznego odszraniania. (w przypadku modeli statycznych)

### Jeśli drzwi nie zostaną prawidłowo otwarte i zamknięte:

- Czy artykuły spożywcze nie uniemożliwiają domknięcia drzwi?
- Czy drzwi komory, półki i szuflady zostały prawidłowo umieszczone?
- Czy uszczelki drzwi nie są uszkodzone lub rozdarte?
- Czy chłodziarka została ustawiona na poziomej powierzchni?

### Jeśli krawędzie obudowy chłodziarki, z którymi stykają się zawiasy drzwi są ciepłe:

Zwłaszcza latem (przy upalnej pogodzie) powierzchnie stykające się z zawiasami mogą się nagrzewać podczas pracy sprężarki; jest to normalne zjawisko.

### WAŻNE UWAGI:

- W przypadku niespodziewanej przerwy w zasilaniu lub odłączenia urządzenia od zasilania termiczne zabezpieczenie spowoduje wyłączenie sprężarki, ponieważ gaz w układzie chłodzącym nie jest ustabilizowany. To zupełnie normalne, a chłodziarka uruchomi się ponownie po upływie 4 lub 5 minut.
- Urządzenie chłodzące jest ukryte w tylnej ścianie chłodziarki. Na tylnej powierzchni chłodziarki może gromadzić się woda lub tworzyć lód na skutek pracy sprężarki z określonymi przerwami czasowymi. To normalna sytuacja. Nie zachodzi konieczność ręcznego uruchomienia odszraniania, dopóki nie wystąpi nadmierne tworzenie się lodu.
- Odłącz zasilanie chłodziarki, jeśli nie będzie używana przez długi czas (np. podczas wakacji letnich). Chłodziarkę należy oczyścić zgodnie ze wskazówkami podanymi w odpowiednim rozdziale niniejszej instrukcji i pozostawić otwarte drzwi, żeby zapobiec nagromadzeniu się wilgoci i nieprzyjemnych zapachów.
- Zakupione urządzenie jest przeznaczone do użytku w gospodarstwie domowym oraz może być eksploatowane wyłącznie w warunkach domowych i w określonych celach. Urządzenie nie jest przeznaczone do zastosowań komercyjnych lub wspólnego użytkowania. Jeśli klient wykorzysta urządzenie niezgodnie z jego przeznaczeniem, stanowczo podkreślamy, że producent ani sprzedawca urządzenia nie ponoszą odpowiedzialności za wszelkie naprawy i usterki powstałe w okresie gwarancyjnym.



## **ROZDZIAŁ 6: ROZWIĄZYWANIE PROBLEMÓW**

- Jeśli po zastosowaniu się do wszystkich powyżej podanych wskazówek problemu nie udało się rozwiązać, należy skontaktować się z autoryzowanym serwisem.

## **ROZDZIAŁ 7: WSKAZÓWKI DOTYCZĄCE OSZCZĘDZANIA ENERGII**

1. Należy zawsze ochłodzić artykuły spożywcze przed umieszczeniem w urządzeniu.
2. Rozmrażaj artykuły spożywcze w komorze chłodziarki, żeby zaoszczędzić energię.

# Obsah

KAPITOLA 1: VŠEOBECNÉ VÝSTRAHY .....	57
KAPITOLA 2: VAŠA CHLADNIČKA S MRAZNIČKOU .....	60
KAPITOLA 3: POUŽÍVANIE CHLADNIČKY S MRAZNIČKOU .....	61
KAPITOLA 4: SPRIEVODCA USKLADNENÍM POTRAVÍN .....	63
KAPITOLA 5: UMIESTNENIE ZÁVESU DVERÍ NA DRUHÚ STRANU.....	64
KAPITOLA 6: RIEŠENIE PROBLÉMOV .....	64
KAPITOLA 7: TIPY NA ŠETRENIE ENERGIE.....	65

Vaša chladnička s mrazničkou spĺňa aktuálne bezpečnostné požiadavky. Nevhodné používanie môže viesť k poraneniu osôb a poškodeniu majetku. Ak chcete zabrániť poškodeniu, pred prvým použitím chladničky s mrazničkou si pozorne prečítajte tento návod. Obsahuje dôležité bezpečnostné informácie týkajúce sa inštalácie, bezpečnosti, používania a údržby vašej chladničky s mrazničkou. Tento návod si ponechajte pre budúce použitie.





**POŽIAR**

**Varovanie; Riziko požiaru / horľavých materiálov**

## KAPITOLA 1: VŠEOBECNÉ VÝSTRAHY

 **VÝSTRAHA:** Nedávajte pred vetracie otvory chladničky s mrazničkou žiadne predmety.

 **VÝSTRAHA:** Na zrýchlenie procesu rozmrazenia nepoužívajte mechanické zariadenia ani iné pomôcky.

 **VÝSTRAHA:** Vo vnútri chladničky s mrazničkou nepoužívajte iné elektrické zariadenia

 **VÝSTRAHA:** Nepoškodzuje obvod s chladiacou kvapalinou.

 **VÝSTRAHA:** Pri umiestňovaní spotrebiča sa uistite, že napájací kábel nie je zachytený alebo poškodený.

 **VÝSTRAHA:** K zadnej strane spotrebiča neumiestňujte prenosné rozvodky alebo prenosné zdroje napätia.

 **VÝSTRAHA:** Aby ste zabránili poraneniu osôb alebo poškodeniu majetku, nainštalujte toto zariadenie podľa pokynov výrobcu.

 Malé množstvo chladiacej kvapaliny použitej v tejto chladničke s mrazničkou je ekologická chladiaca kvapalina R600a (izobután). Je horľavá a výbušná, ak sa vznieti v uzavretom priestore.

\* Počas prenášania a umiestňovania chladničky nepoškodzuje obvod s chladiacim plynom.

\* V blízkosti chladničky s mrazničkou neskladujte žiadne nádoby s horľavými materiálmi, ako sú spreje alebo náplne hasiacich prístrojov.

\* Toto zariadenie je určené na použitie v domácnosti a na podobných miestach, napríklad:

- kuchyňa pre personál v obchodoch, kanceláriách a iných pracovných prostrediach;

## KAPITOLA 1: VŠEOBECNÉ VÝSTRAHY

- farmách a klientmi v hoteloch, motelloch a iných obytných zariadeniach;
  - zariadeniach typu nocovania s raňajkami;
  - stravovacích a podobných neobchodných aplikáciách.
- \* Pre vašu chladničku s mrazničkou je potrebná elektrická zásuvka s napätím 220 – 240 V a kmitočtom 50 Hz. Nepoužívajte inú zásuvku. Pred pripojením chladničky s mrazničkou skontrolujte, či sa údaje na štítku s údajmi (napätie a príkon) zhodujú s elektrickou zásuvkou. Ak máte pochybnosti, obráťte sa na kvalifikovaného elektrikára.
- \* Toto zariadenie smú používať deti od 8 rokov a osoby so zníženými fyzickými, zmyslovými alebo mentálnymi schopnosťami, alebo nedostatkom skúseností a znalostí, pokiaľ na nich dohliada osoba zodpovedná za ich bezpečnosť, alebo ak im táto osoba dala pokyny ohľadom používania a chápu riziká. Deti sa nesmú so zariadením hrať. Deti by nemali vykonávať čistenie a údržbu, pokiaľ na nich niekto nedohliada.
- \* Poškodený napájací kábel/zástrčka môžu spôsobiť požiar alebo úraz elektrickým prúdom. Keď sú poškodené, musia sa vymeniť. To môže urobiť iba kvalifikovaný personál.
- \* Tento spotrebič nie je určený na použitie v nadmorských výškach nad 2000 m.

# KAPITOLA 1: VŠEOBECNÉ VÝSTRAHY

## Likvidácia

- Všetky balenia a materiály sú šetrné k životnému prostrediu a dajú sa recyklovať. Všetky baliace materiály zlikvidujte spôsobom šetrným k životnému prostrediu. Ďalšie informácie získate od obecného zastupiteľstva.
- Keď chcete zariadenie vyhodiť, prerežte napájací kábel a zničte zástrčku a kábel. Deaktivujte poistku dverí, aby vo vnútri neuviazli deti.
- Prerezaná zástrčka vložená do zásuvky s prúdom 16 A predstavuje vážne bezpečnostné riziko (úraz elektrickým prúdom). Zaisťte, aby bola prerezaná zástrčka bezpečne zlikvidovaná.

## Likvidácia vášho starého zariadenia

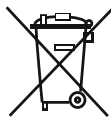

Tento symbol nachádzajúci sa na výrobku alebo balení označuje, že výrobok nesmie byť braný ako domový odpad. Namiesto toho by ste ho mali doniesť na vhodné zberné miesto recyklujúce elektrické a elektronické zariadenia. Recykláciou materiálov pomáhate zachovať prírodné zdroje. Podrobnejšie informácie o recyklácii tohto výrobku vám poskytne miestny orgán, služba likvidácie domového odpadu alebo obchod, v ktorom ste zakúpili výrobok.

Opýtajte sa orgánu miestnej správy na likvidáciu elektrického a elektronického odpadu na jeho opätovné použitie, recykláciu a obnovu.

## Poznámky:

- Pred inštaláciou a použitím zariadenia si pozorne prečítajte návod na používanie. Nenesieme zodpovednosť za škodu spôsobenú nesprávnym používaním.
- Dodržiavajte všetky pokyny týkajúce sa zariadenia. Uschovajte si tento návod tak, aby bol poruke, aby ste v budúcnosti mohli vyriešiť prípadné problémy.
- Toto zariadenie je určené na použitie v domácnosti a môže byť použité iba v domácnostiach a na špecifikované účely. Nie je vhodné na komerčné používanie. Také použitie zneplatní záruku a naša spoločnosť nebude niesť zodpovednosť za prípadné škody.
- Toto zariadenie je určené na použitie v domácnostiach a je vhodné iba na chladenie/skladovanie potravín. Nie je vhodné na komerčné ani bežné použitie a/alebo na skladovanie iných látok ako potravín. Naša spoločnosť nenesie zodpovednosť za žiadne škody spôsobené nesprávnym používaním.



## Bezpečnostné upozornenia

- Na pripojenie chladničky s mrazničkou do zásuvky nepoužívajte predlžovací kábel.
- Nepoužívajte zástrčkový adaptér.
- Poškodený napájací kábel/zástrčka môžu spôsobiť požiar alebo úraz elektrickým prúdom. Keď sú poškodené, musia sa vymeniť. To môže urobiť iba kvalifikovaný personál.
- Na napájacom kábli nikdy nevytvárajte uzol.
- Nikdy sa nedotýkajte napájacieho kábla/zástrčky mokrymi rukami, pretože by mohlo dôjsť k úrazu elektrickým prúdom.
- Nedávajte sklenené fľaše ani plechovky s nápojmi do mraziaceho oddelenia. Fľaše alebo plechovky môžu explodovať.
- Pri vyberaní ľadu vyrobeného v mrazničke sa ho nedotýkajte, ľad môže spôsobiť omrzliny a/alebo porezanie, pretože ľad môže mať ostré okraje.
- Nevberajte veci z mrazničky vlhkými ani mokrymi rukami. Mohli by ste si tak odrieť kožu alebo spôsobiť omrzliny.
- Po rozmrazení potraviny znovu nezmrazujte.

## Informácie o inštalácii

*Pred vybalením a presúvaním chladničky s mrazničkou venujte nejaký čas tomu, aby ste sa oboznámili s nasledujúcimi informáciami.*

- Chladničku s mrazničkou umiestnite mimo dosahu priameho slnečného žiarenia a v dostatočnej vzdialenosti od zdroja tepla, ako je radiátor.
- Vaše zariadenie by malo byť aspoň 50 cm od kachiel, plynových pecí a výmenníkov tepla, a mali by byť aspoň 5 cm od elektrických pecí.
- Nevystavujte chladničku s mrazničkou vlhkosti ani dažďu.
- Vaša chladnička s mrazničkou by mala byť aspoň 20 mm od inej mrazničky.
- V hornej a zadnej strane chladničky s mrazničkou nechajte priestor aspoň 150 mm. Na vrch chladničky s mrazničkou nič nekladajte.
- Pre bezpečnú prevádzku je dôležité, aby vaša chladnička s mrazničkou bola bezpečná a vyvážená. Nastaviteľné nohy sa používajú na vyrovnanie chladničky s mrazničkou. Pred umiestnením akýchkoľvek potravín dovnútra sa uistite, že je zariadenie vyrovnané.
- Pred použitím zariadenia odporúčame utrieť všetky regály a priečky s handričkou namočenou v teplej vode s lyžičkou sódy bikarbóny. Po vyčistení opláchnite teplou vodou a osušte.
- Nainštalujte plastové rozpery, ktoré môžete vidieť na kondenzátore v zadnej časti zariadenia. Otočte ich o 90 stupňov (ako je zobrazené na diagrame). Tým zabezpečíte, že sa chladíče nebude dotýkať steny.
- Chladnička by mala byť umiestnená pri stene s voľnou vzdialenosťou nepresahujúcou 75 mm.

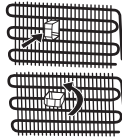

## Pred použitím chladničky s mrazničkou



- Pred nastavením chladničky s mrazničkou skontrolujte, či nie je viditeľne poškodená. Ak je chladnička s mrazničkou poškodená, neinštalujte ju ani ju nepoužívajte
- Pri prvom použití chladničky s mrazničkou ju pred pripojením do siete nechajte vo vzpriamenej polohe po dobu aspoň 3 hodiny. Tak sa umožní efektívna prevádzka a zabráni sa poškodeniu kompresora.
- Pri prvom použití chladničky s mrazničkou si môžete všimnúť miernu arómu. To je úplne normálne a vymizne to ako sa chladnička začne ochladzovať.

## KAPITOLA 1: VŠEOBECNÉ VÝSTRAHY

### Informácie o chladiacej technológii novej generácie

Chladničky s mrazničkou s chladiacou technológiou novej generácie majú iný systém fungovania ako statické chladničky s mrazničkou. V bežných chladničkách s mrazničkou sa vlhký vzduch vchádzajúci do mrazničky a vodná para vychádzajúca z potravín v mraziacom oddiele menia na námrazu. Na roztavenie tejto námrazy, inými slovami na rozmrazenie, treba chladničku odpojiť od elektrickej siete. Na zachovanie chladu potravín po dobu odmrazovania musí užívateľ uložiť potraviny na inom mieste a musí odstrániť zostávajúci ľad a nahromadenú námrazu.

V oddieloch mrazničky vybavených chladiacou technológiou novej generácie je situácia úplne iná. Pomocou ventilátora cez oddiel mrazničky fúka studený a suchý vzduch. Vplyvom studeného vzduchu, ktorý s ľahkosťou fúka cez oddiel – aj v priestoroch medzi policičkami – sa potraviny zamrazia rovnomerne a správne. A nebude vznikať námraza.

Konfigurácia v oddiele chladničky bude takmer rovnaká ako pri oddieli mrazničky. Vzduch, ktorý prúdi vďaka ventilátoru nachádzajúcemu sa v hornej časti oddielu chladničky, sa chladí počas toho, ako prechádza cez medzeru za prívodom vzduchu. Súčasne cez otvory na prívode vzduchu prúdi vzduch tak, že sa v oddiele chladničky úspešne dokončuje chladiaci proces. Otvory v prívode vzduchu sú navrhnuté na rovnomernú distribúciu vzduchu v oddiele.

Keďže medzi oddielom mrazničky a oddielom chladničky neprechádza žiadny vzduch, pachy sa nebudú miešať.

V dôsledku toho sa vaša chladnička s chladiacou technológiou novej generácie ľahko použije a ponúka vám prístup k veľkému objemu a estetickému vzhľadu.

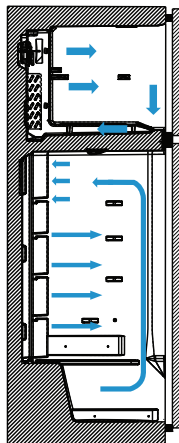

## KAPITOLA 2: VAŠA CHLADNIČKA S MRAZNIČKOU

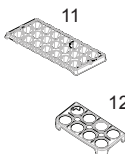
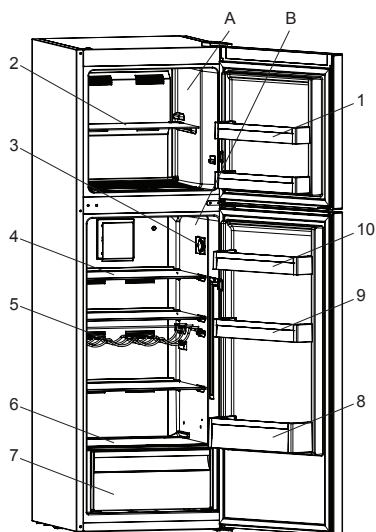

(Keď sú osvetlenie a termostat umiestnené na hornej)



Regulátor termostatu

A) Oddiel mrazničky  
B) Oddiel chladničky

1. Poličky vo dverách mrazničky\*
2. Polička v mrazničke
3. Regulátor termostatu  
(Keď sú osvetlenie a termostat umiestnené bočnej strane)
4. Poličky v mrazničke
5. Rošt na víno \*
6. Kryt kontajnera
7. Kontajnera
8. Polička na fľaše vo dverách chladničky
9. Nastaviteľné poličky vo dverách (Adapti-Lift)\* /  
Polička vo dverách
10. Horné polička vo dverách
11. Zásobník na ľad
12. Držiak na vajcia

\* V niektorých modeloch

Tento obrázok bol nakreslený ako informačný na zobrazenie rôznych častí a príslušenstva zariadenia. Diely sa môžu v závislosti od modelu zariadenia líšiť.

## KAPITOLA 3: POUŽÍVÁNIE CHLADNIČKY S MRAZNIČKOU

### Nastavenie termostatu

Termostat mrazničky a chladničky automaticky reguluje vnútornú teplotu v oddieloch. Ak chcete zmeniť teplotu, môžete otáčať regulátorom z polohy 1 do 5. Pri chladnom počasi nastavte termostat o trochu vyššie, aby ste znížili spotrebu energie.

#### Úroveň termostatu

- 1 – 2 : Nastavte regulátor medzi minimálnu a strednú polohu na krátkodobé uskladnenie potravín v oddiele mrazničky.
- 3 – 4 : Na dlhodobé uskladnenie potravín v oddiele mrazničky môžete nastaviť regulátor na strednú polohu.
- 5 – MAX : Na zmrazenie čerstvých potravín. Zariadenie bude pracovať dlhšie. Po dosiahnutí potrebnej úrovne chladenia treba nastavenie termostatu nastaviť na strednú hodnotu.

(Keď sú osvetlenie a termostat umiestnené na hornej)

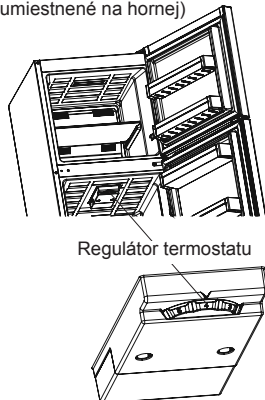

(Keď sú osvetlenie a termostat umiestnené bočnej strane)

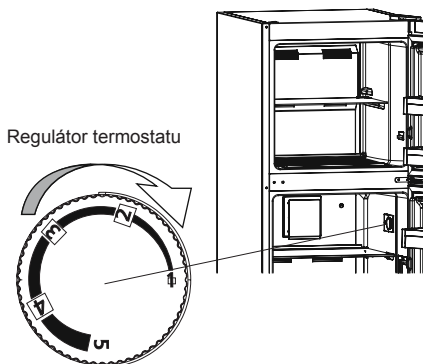

### Výstrahy o nastaveniach teplôt

- Nastavenia teplôt by ste mali nastaviť na základe frekvencie otvárania dverí a množstva potravín v chladničke.
- Táto chladnička je navrhnutá na prácu vo všetkých okolitých teplotách. Ak je okolitá teplota nižšia ako  $-5^{\circ}\text{C}$ , uchovávanie potravín v oddiele chladničky sa neodporúča, pretože potraviny, ktoré dáte do oddielu chladničky, budú mať teplotu príliš blízku okolitej teplote. V dôsledku toho zamrznú. Svoje potraviny môžete uchovávať v oddiele chladničky až do teploty  $-5^{\circ}\text{C}$ . Vďaka špeciálnemu algoritmu bude zariadenie udržiavať vaše potraviny v nízkych okolitých teplotách (nižších ako  $-5^{\circ}\text{C}$ ) bez žiadneho problému.
- Nenastavujte iné nastavenie pred dokončením nastavenia.
- Na úplné vychladenie musí vaša chladnička s mrazničkou bežať nepretržite až 24 hodín (v závislosti od okolitej teploty po zapojení). Počas tohto obdobia majte dvere chladničky čo najviac zatvorené a majte v nej len minimálne množstvo potravín.
- Aby ste po vypnutí alebo odpojení zariadenia nepoškodili kompresor, musíte pred reštartom alebo opätovným zapojením zariadenia počkať aspoň 5 minút.
- Chladnička je navrhnutá tak, aby fungovala v intervaloch okolitej teploty uvedených v štandardoch a podľa klimatickej triedy uvedenej na informačnom štítku. Kvôli efektívnosti chladenia sa neodporúča prevádzkovať chladničku s mrazničkou mimo špecifikovaných teplotných intervalov.
- Toto zariadenie je určené na použitie pri okolitej teplote v rámci rozsahu  $10^{\circ}\text{C} - 43^{\circ}\text{C}$ .

Klimatická trieda	Okolité teplota $^{\circ}\text{C}$
T	Medzi 16 a 43 ( $^{\circ}\text{C}$ )
ST	Medzi 16 a 38 ( $^{\circ}\text{C}$ )
N	Medzi 16 a 32 ( $^{\circ}\text{C}$ )
SN	Medzi 10 a 32 ( $^{\circ}\text{C}$ )

#### Poznámka:

Toto zariadenie je navrhnuté na prevádzku pri okolitej teplote  $43^{\circ}\text{C}$ . Pri okolitej teplote pod  $-5^{\circ}\text{C}$  nepoužívajte oddiel chladničky. Keď dáte do oddielu chladničky nejaké potraviny, zamrznú. Ďalej môžete používať oddiel mrazničky.

#### Indikátor teploty

Aby ste mohli lepšie nastaviť chladničku, vybavili sme ju teplotným indikátorom, ktorý sa nachádza v najchladnejšej oblasti.

Aby ste lepšie skladovali potraviny v chladničke, najmä v najchladnejšej oblasti, uistite sa, že na indikátore teploty svieti nápis „OK“. Ak sa nápis „OK“ nezobrazuje, znamená to, že teplota nebola nastavená správne.

Keďže sa nápis „OK“ zobrazuje čiernou farbou, bude ťažké vidieť tento indikátor, ak je indikátor teploty zle podsvietený. Aby ste mohli vidieť tento indikátor správne, mal by byť dobre podsvietený.

Pri každej zmene nastavenia teploty počkajte, kým sa teplota v zariadení stabilizuje. Ak je to potrebné, pokračujte novým nastavením teploty. Zmeňte polohu nastavenia teploty a pred novou kontrolou a potenciálnou zmenou počkajte aspoň 12 hodín.



## KAPITOLA 3: POUŽÍVANIE CHLADNIČKY S MRAZNIČKOU

**POZNÁMKA:** Pri častom alebo predĺženom otváraní dverí alebo po umiestnení čerstvých potravín do zariadenia je normálne, že sa na indikátore nastavenia teploty nezobrazuje nápis „OK“. Ak sa nadmerne nahromadia ľadové kryštály (na dolnej stene zariadenia) na oddiele chladničky, výparníku (kvôli preťaženiu zariadenia, vysokej teplote v miestnosti, častému otváraní dverí), dajte nastavenie teploty zariadenia na nižšiu polohu, kým sa kompresor opäť nezačne vypínať.

### Skladujte potraviny v najchladnejšej oblasti chladničky.



Vaše potraviny budú lepšie uskladnené, keď ich dáte do najvhodnejšej chladiacej oblasti. Najchladnejšia oblasť je tesne nad kontajnerom.

Nasledujúci symbol označuje najchladnejšiu oblasť chladničky.

Ak chcete mať istotu, že je v tejto oblasti nízka teplota, uistite sa, že sa polička nachádza na úrovni tohto symbolu, ako je vidieť na obrázku.

Horná hranica najchladnejšej oblasti je označená dolnou stranou nálepky (hrot šípky). Najchladnejšia oblasť hornej poličky musí byť na rovnakej úrovni ako je hlava šípky. Najchladnejšia oblasť je pod touto úrovňou.

Keďže sú tieto poličky odoberateľné, uistite sa, že sú vždy na rovnakej úrovni s limitními zón popísanými na nálepkách, aby sa zaručili teploty v tejto oblasti.

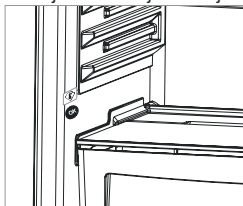

### Príslušenstvo

#### Zásobník na ľad

- Naplňte zásobníky na ľad s vodou a dajte ich do mrazničky.
- Po úplnom zamrznutí vody, môžete otočiť zásobník, ako je to uvedené nižšie a vysypať kocky ľadu.



#### Otvor na čerstvý vzduch (V niektorých modeloch)

Keď je ovládač vlhkosti v zatvorenej polohe, umožňuje to dlhšie uskladnenie čerstvého ovocia a zeleniny.

Ak je kontajner úplne plný, otvor na čerstvý vzduch, ktorý sa nachádza pred kontajnerom, treba otvoriť. Keď ho otvoríte, teplota a vlhkosť vzduchu v kontajneri sa znížia.

Ak na sklenenej poličke vidíte nejakú kondenzáciu, môžete plast na ovládanie vlhkosti nastaviť do otvorenej polohy.

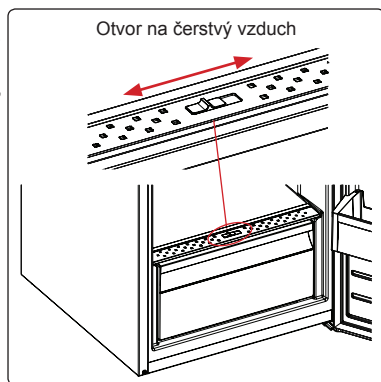

#### Adapti-Lift Polička vo dverách (V niektorých modeloch)

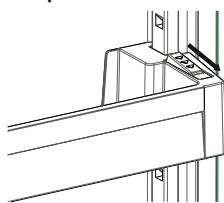

obr. 1

Na vytvorenie úložných plôch v rámci Adapti-Lift možno vykonať šesť rôznych nastavení výšky.

**Ak chcete zmeniť pozíciu Adapti-Lift;** podržte tlačidlo poličky a zatlačte na tlačidlá po stranách poličky vo dverách v smere šípky (obr. 1).

Poličku vo dverách umiestnite do potrebnej výšky, posunutím nahor a nadol.

Po dosiahnutí požadovanej pozície poličky vo dverách uvoľnite tlačidlá po stranách poličky (Obr. 2). Pred uvoľnením poličky vo dverách ju presuňte hore a dole a uistite sa, či je polička vo dverách upevnená.

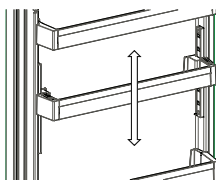

obr. 2

**Poznámka:** Pred posunutím naplnenej poličky vo dverách musíte poličku pridržať pomocou tlačidla. V opačnom prípade by mohla polička vo dverách v dôsledku hmotnosti vyklznúť z drážok. Tak by sa mohla polička vo dverách alebo drážky poškodiť.

**Vizuálne a textové popisy v časti s príslušenstvom sa môžu v závislosti od modelu zariadenia líšiť.**



## KAPITOLA 3: POUŽÍVANIE CHLADNIČKY S MRAZNIČKOU

### Čistenie

- **Pred čistením nezabudnite odpojiť napájací kábel chladničky.**
- Neumývajte chladničku tak, že do nej vylejete vodu.
- Vnútro a vonkajšok môžete vytrieť jemnou handričkou alebo špongiou s teplou mydlovou vodou.
- Vyberte jednotlivé diely a vyčistite ich mydlovou vodou. Nedávajte ich do práčky.
- Na čistenie nikdy nepoužívajte horľavé, výbušné ani korozívne materiály, ako je riedidlo, plyn a kyselina.
- Chladič by ste mali vyčistiť metlou aspoň raz ročne, aby ste ušetrili energiu a zvýšili produktivitu.

**Počas čistenia sa uistite, že je chladnička odpojená.**

### Výmena LED (ak sa na osvetlenie používa LED)

Na osvetlenie zariadenia sa používa 1 pás LED v oddiele mrazničky a 2 pásy LED v oddiele chladničky. Obráťte sa na technickú podporu spoločnosti Sharp, pretože LED môže vymeniť iba autorizovaný personál.

**Poznámka:** Počet a umiestnenie pásov LED sa v závislosti od rôznych modelov môže líšiť.

## KAPITOLA 4: SPRIEVODCA USKLADNENÍM POTRAVIN

Pri normálnych pracovných podmienkach bude stačiť nastaviť termostat chladničky na úroveň „2 alebo 3“.

### Oddiel chladničky

- Aby ste znížili nahromadenie námrazy, nikdy do oddielu chladničky nedávajte tekutiny s neuzatvorenými nádobami.
- Pred skladovaním nechajte teplé alebo horúce jedlo vychladnúť. To pomáha znížiť spotrebu energie.
- Aby ste zabránili nahromadeniu námrazy, zaistite, aby sa skladované potraviny nedotýkali zadnej steny.
- Najchladnejšia plocha chladničky je v dolnej časti. Odporúčame používať túto oblasť na skladovanie potravín, ktoré sa ľahko pokazia, ako sú napríklad ryby, hotové jedlá, pečivo a mliečne výrobky. Najteplejšia oblasť je horná polica dverí. Odporúčame vám sem uložiť maslo alebo syr.

### Dôležitá poznámka:

- Keď dávate do chladničky hotové jedlá, zakryte ich. Dajte ich do chladničky po tom, ako vychladnú, inak sa teplota/vlhkosť vnútri chladničky zvýši a chladnička bude musieť pracovať na vyšší výkon. Zakrytím potravín a nápojov tiež zachováte ich chuť a arómu.
- Do chladničky by ste nemali dávať zemiaky, cibuľu ani cesnak.
- Zabráňte tomu, aby sa potraviny dotýkali teplotného senzora, ktorý sa nachádza v oddiele chladničky. Na udržanie optimálnej skladovacej teploty v oddiele chladničky sa potraviny nesmú dotýkať senzora.

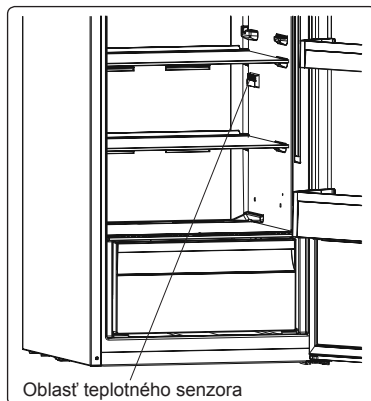

### Oddiel mrazničky

- Mrazničku použite na skladovanie mrazených potravín na dlhú dobu a prípravu kokcie ľadu.
- Ak chcete zmraziť čerstvé potraviny – zabezpečte, aby čo najväčšia časť povrchu potravín, ktoré chcete zmraziť, bola v kontakte s chladiacim povrchom.
- Nedávajte čerstvé potraviny k mrazeným potravinám, mohli by ste ich rozmraziť.
- Pri zmrazení čerstvých potravín (t. j. mäsa, rýb a mletého mäsa) ich rozdeľte na porcie.
- Po rozmrazení prístroja dajte späť potraviny do mrazničky a nezabudnite ich v krátkom čase skonzumovať.
- Do oddielu mrazničky nikdy nedávajte teplé potraviny.
- Vždy by ste mali dôkladne dodržiavať pokyny zobrazené na obaloch mrazených potravín. Ak nie sú k dispozícii informácie o potravinách, nemali by sa skladovať dlhšie ako 3 mesiace od dátumu zakúpenia.
- Pri nákupe mrazených potravín zaistite, aby boli zmrazené pri vhodných teplotách a aby bol obal nepoškodený.
- Mrazené potraviny by mali byť prepravované vo vhodných nádobách na udržanie ich kvality a mali by ste ich dať čo najskôr do mrazničky.
- Ak balenie mrazených potravín vykazuje známky vlhkosti a abnormálne opuchnutie, toto balenie bolo predtým skladované pri nevhodnej teplote a obsah sa asi pokazil.
- Trvanlivosť mrazených potravín závisí od teploty v miestnosti, nastavení termostatu, ako často sa otvárajú dvere, od typu potravín a času potrebného na prenos výrobku z obchodu do vášho domova. Vždy dodržiavajte pokyny vytlačené na obale a nikdy neprekračujte uvedenú maximálnu trvanlivosť.

## KAPITOLA 4: SPRIEVODCA USKLADNENÍM POTRAVÍN

**Poznámka:** Ak chcete opäť otvoriť dvere mrazničky hneď po zatvorení, môže byť ťažké opäť ich otvoriť. To je normálne a keď mraznička dosiahne rovnovážny stav, dvere sa otvoria ľahko.

### Dôležitá poznámka:

- Keď sú mrazené potraviny rozmrazené, mali by ste ich tepelne upraviť ako čerstvé potraviny. Pokiaľ ich neuvaríte po rozmrazení, NIKDY ich nesmiete znovu zmraziť.
- Chuť niektorých korenín, ktoré sa nachádzajú vo varených jedlách (aníz, bazalka, žerucha, ocot, rôzne korenie, zázvor, cesnak, cibuľa, horčica, tymian, majorán, čierne korenie, atď.), sa mení a chuť sa zvýrazní, ak sú uložené po dlhú dobu. Preto ak plánujete zmrazenie potravín, pridajte len malé množstvo korenín alebo požadované korenie pridajte po rozmrazení potravín.
- Doba skladovania potravín závisí od použitého oleja. Vhodné oleje sú margarín, teľací tuk, olivový olej a maslo a nevyhovujúce oleje sú arašidový olej a bravčová masť.
- Potraviny v kvapalnej forme by ste mali zmraziť v plastových nádobách a ďalšie potraviny by mali byť zmrazené v plastových fóliách alebo vreckách.



V niektorých modeloch: pri vkladaní oddielu na mrazenie, by ste nemali prekročiť čiary vkladania. V opačnom prípade môžu dvere zostať otvorené. Ak dvere oddielu na mrazenie zostanú otvorené, v oddiele na mrazenie môže dochádzať k tvorbe snehu. Problém vyriešite, keď zasneženú časť vyčistíte a zaistíte, aby sa dvere úplne zatvárali.

Ak nezatvoríte dvere oddielu na mrazenie a/alebo chladenie, zvýši sa tým spotreba energie.

Keď dáte potraviny do otvoru prívodu vzduchu tak, že vyberiete dolnú poličku nachádzajúcu sa pri dverách mrazničky, bude to mať negatívny vplyv na výkon chladničky. Preto pri plnení oddielu mrazničky dávajte pozor, aby ste nezatvorili otvor prívodu vzduchu.

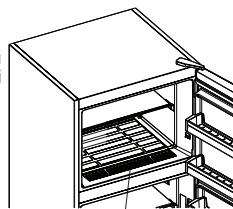

Otvor prívodu vzduchu

## KAPITOLA 5: UMIESTNENIE ZÁVESU DVERÍ NA DRUHÚ STRANU

### Premiestnenie dverí

- To, či je možné umiestniť záves dverí na druhú stranu, závisí od chladničky s mrazničkou.
- Keď sú ruky pripojené v prednej časti zariadenia, nie je to možné.
- Ak váš model nemá ruky, záves dverí sa dá dať na druhú stranu, ale musí to urobiť autorizovaný personál. Zavolajte servis spoločnosti Sharp.

## KAPITOLA 6: RIEŠENIE PROBLÉMOV

### Ak vaša chladnička nefunguje;

- Došlo k výpadku napájania?
- Je zástrčka zapojená správne do zásuvky?
- Je spálená poisťka zásuvky, do ktorej je zapojená zástrčka, alebo je spálená hlavná poisťka?
- Je chyba v zásuvke? Aby ste to skontrolovali, zapojte chladničku do zásuvky, o ktorej viete, že funguje.

### Ak vaša chladnička nechladí dostatočne;

- Je správne nastavenie teploty?
- Otvárajú sa často dvere chladničky a ostávajú otvorené dlhú dobu?
- Sú dvere chladničky správne zatvorené?
- Dali ste jedlo alebo potraviny do chladničky tak, že sa dotýkajú zadnej steny chladničky a bránia cirkulácii vzduchu?
- Je vaša chladnička nadmerne naplnená?
- Je dostatočná vzdialenosť medzi vašou chladničkou a zadnou a bočnou stenou?
- Je okolitá teplota v rozmedzí hodnôt uvedených v návode na používanie?

### Ak sú potraviny v chladničke príliš schladené

- Je správne nastavenie teploty?
- Dali ste do oddielu mrazničky v poslednom čase viaceré potraviny? Ak áno, vaša chladnička môže príliš schlaďiť potraviny v oddiele chladničky, keďže bude fungovať dlhšie, aby sa tieto potraviny vychladili.

## KAPITOLA 6: RIEŠENIE PROBLÉMOV

### Ak je vaša chladnička pracuje príliš hlasno;

Na udržanie nastavenej úrovne chladenia sa môže z času na čas aktivovať kompresor. Zvuky z vašej chladničky sú v takom prípade vzhľadom k jej funkcii normálne. Keď sa dosiahne požadovaný stupeň chladenia, zvuky sa automaticky znížia. Ak zvuky pretrvávajú;

- Je vaše zariadenie stabilné? Sú nohy nastavené správne?
- Je niečo za chladničkou?
- Vibrujú poličky alebo riad na poličkách? Ak sa to stane, vymeňte poličky a/alebo riad.
- Vibrujú veci umiestnené do chladničky?

### Normálne zvuky;

#### Praskanie (praskanie ľadu):

- Počas automatického rozmrazovania.
- Ak sa zariadenie ochladí alebo zahreje (v dôsledku rozpínavosti materiálu zariadenia).

**Krátke praskanie:** Začuté, keď termostat zapne/vypne kompresor.

**Hluk kompresora (normálny hluk motora):** Tento zvuk znamená, že kompresor pracuje normálne. Keď je kompresor aktivovaný, môže na krátko spôsobiť väčší hluk.

**Hluk bubľania a špliechania:** Tento hluk je spôsobený prúdením chladiacej kvapaliny v rúrkach systému.

**Zvuk toku vody:** Normálny zvuk toku vody prúdiacej do nádoby na odparovanie počas rozmrazovania. Tento hluk môže byť počas rozmrazovania počutý.

**Hluk prúdenia vzduchu (normálny hluk ventilátora):** Tento hluk môže byť vďaka cirkulácii vzduchu počutý v chladničkách s technológiou zabraňujúcou tvorbe námrazy pri bežnej prevádzke systému.

### Ak sa vnútri chladničky hromadí vlhkosť;

- Boli potraviny riadne zabalené? Boli kontajnery dobre vysušené pred tým, ako ste ich dali do chladničky?
- Otvárajú sa dvere chladničky veľmi často? Pri otvorení dverí vstupuje vlhkosť nachádzajúca sa vo vzduchu v miestnosti do chladničky. Najmä vtedy, keď je vlhkosť v miestnosti príliš vysoká, čím častejšie otvárate dvere, tým rýchlejšie bude dochádzať k zvlhčovaniu.
- Po procese automatického rozmrazovania je normálne, že sa na zadnej stene vytvoria kvapky vody. (V statických modeloch)

### V prípade, že dvere nie sú riadne otvorené a zatvorené;

- Bránia balenia potravín zatvoreniu dverí?
- Sú priehradky na dverách, poličky a zásuvky na svojom mieste?
- Sú tesnenia dverí poškodené?
- Je chladnička na vodorovnom povrchu?

### Ak sú okraje kabinetu chladničky, ktoré sa dotýkajú kĺbov dverí, teplé;

Najmä v lete (teplom počasí) môžu pri prevádzke kompresora byť dotýkajúce sa plochy teplejšie, to je normálne.

#### DÔLEŽITÉ POZNÁMKY:

- Tepelná poistka ochrany kompresora preruší napájanie po náhlej havárii elektrickej energie alebo po odpojení zariadenia, pretože plyn v chladiacom systéme nie je stabilizovaný. To je úplne normálne a chladnička sa po 4 až 5 minútach reštartuje.
- Chladiaca jednotka chladničky je skrytá v zadnej stene. Preto môžu v dôsledku prevádzky kompresora v určených intervaloch na zadnom povrchu chladničky vzniknúť kvapky vody alebo ľadu. To je normálne. Pokiaľ nie je ľadu príliš veľa, nie je potrebné vykonať rozmrazovanie.
- Ak chladničku nebudete dlhší čas používať (napr. počas letných prázdnin), odpojte ju. Vyčistite chladničku tak, ako je to opísané v kapitole o čistení, a nechajte dvere otvorené, aby sa zabránilo hromadeniu vlhkosti a zápachu.
- Zakúpené zariadenie je určené na použitie v domácnostiach a môže sa použiť iba v domácnostiach a na uvedený účely. Nie je vhodné na komerčné používanie. Ak zákazník používa zariadenie spôsobom, ktorý nie je v súlade s týmito funkciami, zdôrazňujeme, že výrobca a predajca nenesú zodpovednosť za akékoľvek opravy a poruchy v záručnej dobe.
- Ak problém pretrváva po tom, čo ste postupovali podľa vyššie uvedených pokynov, obráťte sa na autorizovaný servis.

## KAPITOLA 7: TIPY NA ŠETRENIE ENERGIE

1. Pred uložením potravín do zariadenia ich nechajte vždy vychladnúť.
2. Potraviny rozmrazte v oddiele chladničky, pomôže vám to šetriť energiou.

# Съдържание

ГЛАВА 1: ОБЩИ ПРЕДУПРЕЖДЕНИЯ.....	67
ГЛАВА 2: ВАШИЯТ ХЛАДИЛНИК С ФРИЗЕР.....	70
ГЛАВА 3: КАК ДА ИЗПОЛЗВАТЕ ВАШИЯ ХЛАДИЛНИК С ФРИЗЕР .....	71
ГЛАВА 4: РЪКОВОДСТВО ЗА СЪХРАНЕНИЕ НА ХРАНИТЕ .....	73
ГЛАВА 5: ОБРЪЩАНЕ НА ВРАТАТА.....	74
ГЛАВА 6: ОТСТРАНЯВАНЕ НА НЕИЗПРАВНОСТИ.....	74
ГЛАВА 7: СЪВЕТИ ЗА СПЕСТЯВАНЕ НА ЕНЕРГИЯ.....	76

Вашият хладилник с фризер отговаря на съвременните изисквания за безопасност. Неправилната употреба може да доведе до наранявания и материални щети. За да избегнете риска от увреждане, прочетете внимателно настоящото ръководство преди да използвате Вашия хладилник с фризер за първи път. То съдържа важна информация относно безопасността при монтирането, използването и поддръжката на хладилника с фризер. Запазете ръководството, за да го ползвате в бъдеще.





**ПОЖАР**

**Предупреждение; Риск от пожар/запалими материали**

## ГЛАВА 1: ОБЩИ ПРЕДУПРЕЖДЕНИЯ

 **ВНИМАНИЕ:** Внимавайте вентилационните отвори на хладилника с фризер да не бъдат запушвани.

 **ВНИМАНИЕ:** Не използвайте механични устройства или други средства за ускоряване на процеса на размразяване.

 **ВНИМАНИЕ:** Не използвайте други електроуреди във вътрешността на хладилника с фризер.

 **ВНИМАНИЕ:** Внимавайте да не повредите охладителната верига.

 **ВНИМАНИЕ:** Когато поставяте уреда, се уверете се, че захранващият кабел не е притиснат или повреден.

 **ВНИМАНИЕ:** Не поставяйте много портативни гнезда или портативни захранващи устройства на задната страна на устройството.

 **ВНИМАНИЕ:** За да избегнете нараняване или повреда, уредът трябва да бъде монтиран в съответствие с инструкциите на производителя.

 Малкото количество хладилен агент, използвано в този хладилник с фризер е на екологично чист R600a (изобутен), запалим и експлозивен, в случай че бъде възпламенен в затворени условия.

\* Внимавайте да не увредите газовата охладителна верига, докато пренасяте и позиционирате хладилника.

\* Не съхранявайте контейнери с лесно запалими материали, като кутии за спрей или касети за зареждане на пожарогасители в близост до хладилника с фризер.

\* Този уред е предназначен да бъде използван за битово и друго подобно приложение, като например:

- кухненски помещения за персонал в магазини, офиси и други работни среди;
- земеделски стопанства, клиенти на хотели, мотели и други места за настаняване;

## ГЛАВА 1: ОБЩИ ПРЕДУПРЕЖДЕНИЯ

- места за настаняване тип нощувка и закуска;
- кетъринг и други подобни приложения с нетърговска цел.
- \* Необходимото мрежово захранване за Вашия хладилник с фризер е 220-240V, 50Hz. Използвайте единствено посоченото по-горе захранване. Преди да включите Вашия хладилник с фризер се уверете, че информацията върху табелката (напрежение и присъединителна мощност) съвпада с електрическата мрежа. В случай че имате съмнения, консултирайте се с квалифициран електротехник.
- \* Този уред може да бъде използван от деца над 8 годишна възраст, както и от лица с намалени физически, сетивни или умствени възможности, както и от такива с липса на опит и познание, единствено когато са наблюдавани и инструктирани как да използват устройството по безопасен начин и разбират опасностите, които е възможно да възникнат. Децата не трябва да си играят с уреда. Почистването и поддръжката не бива да се осъществяват от деца без родителски надзор.
- \* Евентуална повреда в захранващия кабел / щепсела може да предизвика пожар или токов удар. Ако това се случи, те трябва да бъдат заменени, като това може да бъде изпълнено единствено от квалифициран техник.
- \* Този уред не е предназначен за използване на височини над 2000 м.

# ГЛАВА 1: ОБЩИ ПРЕДУПРЕЖДЕНИЯ

## Извеждане от експлоатация

- Всички употребени опаковки и материали са екологично чисти и годни за рециклиране. Моля изхвърляйте опаковките по безопасен за околната среда начин. Повече подробности за това можете да научите от местната общинска управа.
- Когато настъпи моментът за извеждане на уреда от експлоатация, отрежете кабела за електрическо захранване и го унищожете, заедно с щепсела. Махнете ключалката, за да предотвратите възможността от заключване на дете в уреда.
- Срязаният кабел, поставен в 16-амперов контакт представлява сериозна заплаха от токов удар. Уверете се, че срязаният кабел е изхвърлен по безопасен начин.

## Извеждане на стария Ви уред от експлоатация

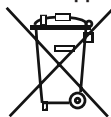

Символът на опаковката означава, че продуктът не трябва да бъде третиран като битов отпадък. Вместо това, той трябва да бъде транспортиран до местата за събиране на отпадъци за рециклиране на електрическо и електронно оборудване. Рециклирането спомага за запазване на природните ресурси. По-подробна информация относно рециклирането на този продукт можете да получите от представителите на Вашите местни власти, фирмите за извозване на битови отпадъци или в магазина, където сте закупили продукта.

Обърнете се към местните власти относно извеждане от експлоатация съгласно Директивата за ИУЕЕО за целите на повторна употреба, рециклиране и възстановяване.

## Забележки:

- Преди да монтирате и използвате уреда прочетете внимателно инструкциите за експлоатация. Не носим отговорност за повреди, причинени при неправилна употреба.
- Следвайте всички инструкции за Вашия уред и пазете това ръководство на удобно място за справки в случай на проблеми, които могат да възникнат в бъдеще.
- Този уред е предназначен за употреба в домашни условия и може да бъде използван единствено за предвидените цели. Той не е подходящ за употреба при търговски условия. Такава употреба ще доведе до невалидност на гаранцията и ние не носим отговорност за каквито и да е възникнали загуби.
- Този уред е предвиден за домашно ползване и е подходящ единствено за охлаждане / съхранение на храни. Той не е подходящ за търговска или обща употреба и / или за съхранение на вещества, различни от храна. Не носим отговорност за каквито и да е загуби поради неправилна употреба.



## Предупреждения за безопасност

- Не използвайте удължител, за да свържете Вашия хладилник с фризер към мрежовото електрозахранване.
- Повреден захранващ кабел / щепсел може да предизвика пожар или токов удар. При повреда той трябва да бъде заменен, като това може да бъде изпълнено единствено от квалифициран техник.
- Не трябва да използвате адаптер.
- Никога не усуквайте захранващия кабел.
- Никога не докосвайте захранващия кабел / щепсела с мокри ръце, тъй като това може да предизвика токов удар.
- Не поставяйте стъклени бутилки или кутии за напитки във фризера. Ако го направите, е възможно те да се пръснат.
- Когато изваждате лед, образуван в отделението на фризера, не го докосвайте, тъй като ледът може да причини измръзване и/или порязвания поради образуваните се остри ръбове по него.
- Не изваждайте предмети от фризера, ако ръцете Ви са влажни или мокри. Това може да причини ожулване или измръзване на кожата.
- Не замразявайте храна, след като веднъж е била размразена.

## Информация за монтаж

Преди да разпаковате и преместите хладилника с фризер отделете време да се запознаете със следната информация:

- Разположете Вашия хладилник с фризер на място без директна слънчева светлина и далеч от източници на топлина, като например радиатори и т.н.
- Уредът трябва да бъде разположен на минимално разстояние от 50 см от печки, газови котлони и нагревателни панели, и най-малко 5 см от електрически фурни.
- Пазете хладилника с фризер от излагане на влага или дъжд.
- Уредът трябва да бъде разположен на минимално разстояние от 20 мм от други фризери.
- Отстоянието между тавана и задната част на хладилника с фризер от съседни повърхности трябва да бъде най-малко 150 мм. Не поставяйте предмети върху хладилника с фризер.
- За безопасното функциониране на хладилника с фризер е важно той да бъде добре обезопасен и нивелиран. За нивелиране на хладилника с фризер се използват неговите крачета. Преди да поставите храна в уреда, се уверете, че той е добре нивелиран.
- Препоръчваме Ви преди употреба да изтриете всички стелажки и поставки с кърпа, напоена с топла вода, с добавена чаена лъжичка сода бикарбонат. След като почистите, изплакнете с топла вода и подсушете.
- Монтирайте, като използвате пластмасовите водачи за разстояние, които се намират върху кондензатора отзад на уреда. Завъртете на 90 градуса (както е показано на картинката). Това ще предпази кондензатора от докосване до стената.
- Хладилникът трябва да бъде разположен до стена, като свободното разстояние до нея не бива да надвишава 75 мм.

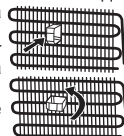

## ГЛАВА 1: ОБЩИ ПРЕДУПРЕЖДЕНИЯ

### Преди да използвате Вашия хладилник с фризер



- Преди да монтирате Вашия хладилник с фризер, проверете за видими повреди. Не монтирайте и не използвайте хладилника с фризер, в случай че е повреден.
- При да използвате Вашия хладилник с фризер за първи път се уверете, че е бил поставен в изправено положение в продължение на най-малко 3 часа преди да бъде включен в електрическата мрежа. Това дава възможност за ефективна работа и предотвратява повреждането на компресора.
- При използване на хладилника с фризер за първи път е възможно да усетите лека миризма. Това е напълно нормално. Миризмата ще изчезне, след като хладилникът започне да се охлажда.

### Информация за охлаждаща технология от ново поколение

Хладилниците с фризер с охлаждаща технология от ново поколение имат различна работна система от статичните хладилници с фризер. При обикновените хладилници с фризер, влажен въздух влиза във фризера и от храните се отделят водни пари, които се превръщат в скреж в отделението на фризера. За да се разтопи този скреж, или с други думи да се размрази, фризерът трябва да се изключи от захранването. За да се поддържат студени храните по време на размразяването, потребителят трябва да съхранява храната на друго място и да почисти останалия лед и натрупания скреж.

Ситуацията е напълно различна при отделения на фризер, оборудвани с охлаждаща технология от ново поколение. С помощта на вентилатор в отделението на фризера духа студен и сух въздух. Като резултат от студения въздух, който духа лесно през отделението - дори в пространството между стелажите - храните замръзват равномерно и правилно. И няма да се образува скреж.

Конфигурацията в хладилното отделение ще бъде почти същата като в отделението на фризера. Въздухът, излизащ от вентилатора, който се намира в горната част на хладилното отделение се охлажда, когато преминава през разстоянието зад въздуховода. Същевременно въздухът се издухва навън през отворите на въздуховода, затова процесът на охлаждане приключва успешно в хладилното отделение. Отворите върху въздуховода са проектирани за равномерно разпределение на въздух в отделението. Тъй като никакъв въздух не преминава между фризера и хладилното отделение, миризмите не се смесват.

В резултат на това Вашият фризер с охлаждаща технология от ново поколение се използва лесно и Ви предлага голям обем и естетичен външен вид.

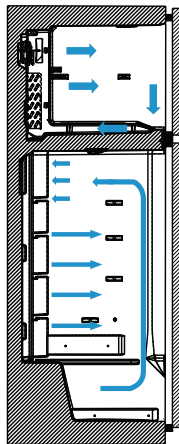

## ГЛАВА 2: ВАШИЯТ ХЛАДИЛНИК С ФРИЗЕР

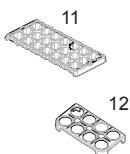
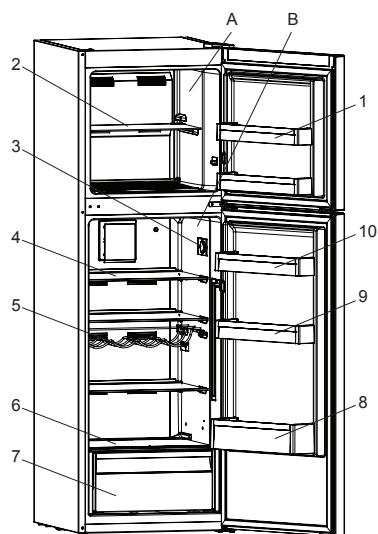

(Когато осветлението и термостатът са поставени отгоре)

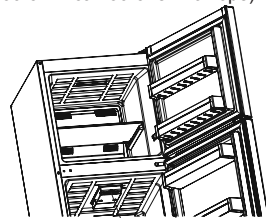

Регулатор на термостата

А) Фризер отделение  
В) Хладилно отделение

1. Стелаж за вратите на фризера \*
2. Фризер полица
3. Регулатор на термостата  
(Когато осветлението и термостатът са поставени отстраня)
4. Хладилен рафт
5. Поставка за вино \*
6. Капак на контейнерите за плодове и зеленчуци
7. Кутия за зеленчуци
8. Стелаж за бутилки за вратата на хладилника
9. Регулируем стелаж за вратата (Adapti-Lift)\* /  
Стелаж за вратата
10. Горен стелаж за вратата
11. Табла за лед
12. Държач за яйца

Изображението е информативно и показва различните части и аксесоари в уреда. Някои от частите могат да се различават в зависимост от модела на уреда.

\* при някои модели



## ГЛАВА 3: КАК ДА ИЗПОЛЗВАТЕ ВАШИЯ ХЛАДИЛНИК С ФРИЗЕР

### Настройване на термостата

Термостатът на хладилното отделение и фризера регулира тяхната вътрешна температурата автоматично. Въртете регулатора от позиция 1 до 5, за да промените температурата. Настройте термостатът на по-висока позиция при студено време, за да се намали консумацията на енергия.

#### Ниво на термостата

- 1 – 2: Поставете регулатора между минималното и средното положение за краткосрочно съхраняване на храна в отделениято на фризера.
  - 3 – 4: При дългосрочно съхранение на храна във фризера поставете контролния регулатор на средно положение.
- 5 – МАКС:** При замразяване на прясна храна. Уредът ще работи по-продължително. След достигане на необходимото ниво на охлаждане, положението на термостата трябва да бъде на средна стойност (Когато осветлението и термостатът са поставени отстрани)

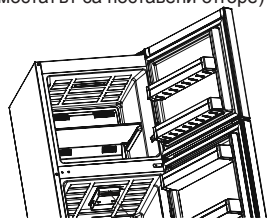

Регулатор на термостата

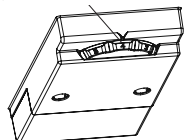

(Когато осветлението и термостатът са поставени отстрани)

Регулатор на термостата

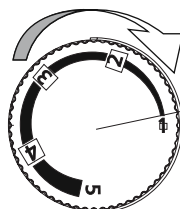

### Предупреждения относно температурните настройки

- Температурните настройки трябва да бъдат направени съобразно честотата на отваряне на вратата и количеството на съхраняваната в хладилника храна.
- Този хладилник е проектиран да работи при всякакви външни температури. Ако външната температура е по-ниска от  $-5^{\circ}\text{C}$ , съхраняването на храна в хладилното отделение не се препоръчва, защото храните, които поставяте там ще имат температура, прекалено близка до външната температура. Следователно те ще замръзнат. Може да съхранявате Вашата храна в хладилното отделение при температура до  $-5^{\circ}\text{C}$ . Благодарение на специалния си алгоритъм, уредът ще поддържа храната Ви при ниски температурни условия (по-ниски от  $-5^{\circ}\text{C}$ ) без да се появи никакъв проблем.
- Не преминавайте към друга настройка преди да приключи определена настройка.
- За да бъде напълно охладен, Вашият хладилник с фризер трябва да работи непрекъснато за период до 24 часа след като бъде включен в зависимост от външната температура. Дръжте вратите на Вашия хладилник затворени възможно най-много през това време и съхранявайте минимално количество храна в него.
- Ако уредът е изключен или изваден от захранването, трябва да изчакате поне 5 минути преди да рестартирате или да включите уреда отново, за да не се повреди компресора.
- Хладилникът е предвиден за работа при външни температури, в съответствие със стандартите на климатичния клас, посочен върху информационния етикет. От гледна точка на оптимална ефективност на охлаждане не се препоръчва работата на хладилника с фризер при външна температура извън посочения диапазон.
- Този уред е предназначен за употреба при външни температури между  $10^{\circ}\text{C}$  -  $43^{\circ}\text{C}$ .

Климатичен клас	Външна температура $^{\circ}\text{C}$
T	Между $16^{\circ}\text{C}$ и $43^{\circ}\text{C}$
ST	Между $16^{\circ}\text{C}$ и $38^{\circ}\text{C}$
N	Между $16^{\circ}\text{C}$ и $32^{\circ}\text{C}$
SN	Между $10^{\circ}\text{C}$ и $32^{\circ}\text{C}$

#### Забележка:

Този уред е проектиран да работи при външна температура от  $43^{\circ}\text{C}$ . При външна температура под  $-5^{\circ}\text{C}$ , не използвайте отделениято на хладилника. Ако поставите храни в отделениято на хладилника, те ще замръзнат. Може да продължите да използвате отделениято на фризера.

### Температурен индикатор

За да Ви помогнем да настроите хладилника си по-добре, сме го оборудвали с температурен индикатор, разположен в най-студената му зона.

За по-добро съхранение на храната в хладилника, особено в най-студената зона се уверете, че съобщението "OK" се изписва върху температурния индикатор. В случай че "OK" не бъде изписано, това означава, че температурата не е била зададена правилно.

Тъй като "OK" се изписва в черно, ще бъде трудно да видите това показание ако температурният индикатор е осветен лошо. За да можете да го видите добре, трябва да има достатъчно светлина.



## ГЛАВА 3: КАК ДА ИЗПОЛЗВАТЕ ВАШИЯ ХЛАДИЛНИК С ФРИЗЕР

Всеки път, когато температурната настройка бъде променена, изчакайте вътрешната температура да бъде стабилизирана преди да продължите. В случай на необходимост задайте нова настройка на температурата. Постепенно променяйте позицията на устройството за регулиране на температурата и изчакайте минимум 12 часа преди да започнете нова проверка и евентуална промяна.

**ЗАБЕЛЕЖКА:** Нормално е индикацията "OK" да не се появява след последователни или продължителни отваряния на вратата, както и след поставяне на прясна храна. В случай на ненормално натрупване на ледени кристали (по долната стена на уреда) на хладилното отделение, изпарителя (претоварен уред, висока стайна температура, често отваряне на вратите), поставете устройството за регулиране на температурата на по-ниско положение, докато периодите на изключване на компресора се възобновят.

**Поставяйте храната в най-студените части на хладилника.**



Вашият храна ще бъдат съхранени по-добре ако ги поставите в най-подходящата зона на охлаждане. Най-студената зона се намира върху контейнерите за плодове и зеленчуци.

Посоченият символ показва най-студената зона на хладилника.

За постигане на ниска температура в тази област се уверете, че стелажът се намира на нивото на този символ, както е показано на изображението.

Горната граница на най-студената зона е посочена от долната страна на стикера (върхът на стрелката). Горният стелаж от най-студената зона трябва да бъде поставен на нивото на върха на стрелката. Най-студената зона се намира под това ниво.

Тъй като тези стелаж са подвижни, обръщайте внимание винаги да бъдат на еднакво ниво с границите на зоните, описани върху стикерите, с цел гарантиране на температурите в тази област.

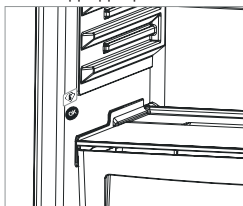

### Акcesoари

#### Табла за лед

- Напълнете таблата за лед с вода и поставете във фризерната част.
- След пълното образуване на леда можете да извъртите таблата по показания по-долу начин, за получаване на ледените кубчета.

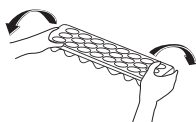

#### Освежител (при някои модели)

В затворено положение регулаторът на влажността позволява пресни плодове и зеленчуци да се съхраняват по-дълго време.

Ако контейнерът за плодове и зеленчуци е изцяло пълен, освежителят в предната му част трябва да се отвори. Когато го отворите, температурата и влажността на въздуха в контейнера ще спаднат.

Ако видите някакъв конденз върху стъкления стелаж, може да поставите пластмасовия механизъм за влажността в отворено положение.

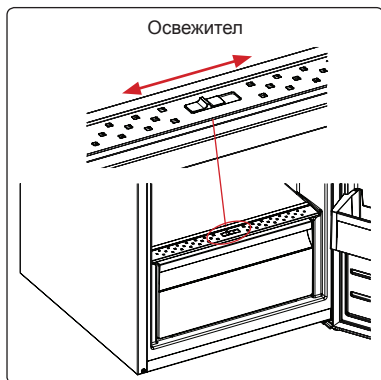

#### Adapti-повдигащ (Adapti-Lift) се рафт а врата (при някои модели)

С Adapti-Lift могат да се направят шест различни настройки на височината, за да се предостави необходимото място за съхранение.

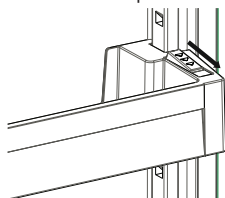

фиг.1

**За да промените позицията на Adapti-Lift:** задръжте долната част на рафта и дръпнете бутоните отстрани на рафта за врата, по посока на стрелката (фиг.1)

Позиционирайте рафта на височината, която желаете, като го местите нагоре и надолу.

След като намерите позицията, на която искате рафта за врата, за да го закачите, освободете бутоните отстрани на рафта (фиг.2). Преди да освободите рафта за врата, повдигнете го нагоре и надолу, за да се уверете, че е фиксиран за вратата.

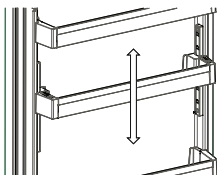

фиг.2

**Забележка:** Преди да местите рафта на врата, когато на него има продукти, трябва да го държите, като придържате дъното му. В противен случай, поради тежлото на продуктите, рафтът може да излезе от релсите и да падне. Така може да доведе до повреда на рафта или на релсите на вратата.

**Визуалните и текстови описания в раздела за акcesoари могат да се различават в зависимост от модела.**

## ГЛАВА 3: КАК ДА ИЗПОЛЗВАТЕ ВАШИЯ ХЛАДИЛНИК С ФРИЗЕР

### Почистване

- **Преди да започнете почистването се уверете, че уредът е изключен от електрическата мрежа.**
- По време на почистването не разливайте вода върху уреда.
- Можете да избършете вътрешните и външните части с мека кърпа, гъба и сапунена вода.
- Извадете елементите един по един и почистете със сапунена вода. Не използвайте перална машина.
- При почистване никога не използвайте лесно запалими, експлозивни или корозивни материали като разредител, газ или киселина.
- Кондензаторът трябва да бъде почистван с метла поне веднъж годишно, за да се осигури спестяване на енергия и повишаване на ефективността на работа на уреда.

**Уверете се, че по време на почистването хладилникът не е включен в електрическата мрежа.**

### Смяна на LED осветлението (ако се използва LED осветление)

Използват се 1 LED лента в отделението на фризера и 2 LED ленти в хладилното отделение за осветяване на Вашия уред.

Моля, свържете с информационното бюро на Sharp, тъй като действието може да бъде изпълнено единствено от квалифициран служител.

**Забележка:** Броят и местоположението на LED лентите може да се различават в различните модели.

## ГЛАВА 4: РЪКОВОДСТВО ЗА СЪХРАНЕНИЕ НА ХРАНИТЕ

Достатъчно е термостатът да се настрои на "2 или 3", за да работи хладилника при нормални работни условия.

### Хладилно отделение

- За да намалите заскрежаването никога не поставяйте течности и незатворени съдове в хладилното отделение.
- Преди да поставите топли или горещи храни в хладилника, ги оставете да изстинат. Това спомага за намаляване на консумацията на енергия.
- За да избегнете заскрежаване се уверете, че никой от продуктите не докосва задната вътрешна стена.
- Най-студената зона на хладилника се намира в долната му част. Препоръчваме да използвате тази зона за съхранение на бързоразвалящи се храни, като например риба, готови ястия, тестени изделия и млечни продукти. Най-топлата зона на хладилника е горният стелаж на вратата. Препоръчваме Ви да съхранявате там масло или сирене.

### Важна бележка:

- Покривайте всички готови ястия, когато ги поставяте в хладилника. Поставяйте ги в хладилника, когато са студени, в противен случай температурата/влажността вътре в хладилника се повишава и това кара хладилника да работи повече. Покриването на храните и напитките запазва техния вкус и аромат.
- Картофи, лук и чесън не трябва да се съхраняват в хладилника.
- Моля, избягвайте храните да докосват температурния сензор, който се намира в хладилното отделение. За да се запази оптимална температурата на съхранение в хладилното отделение, храните не трябва да са в контакт със сензора.

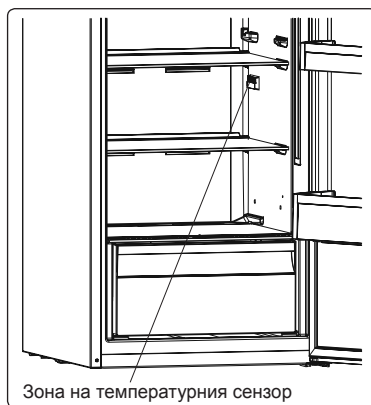

### Фризер

- Служи за съхранение на замразени храни за дълги периоди от време и за приготвяне на ледени кубчета.
- При замразяване на пресни храни - уверете се, че възможно най-голяма част от повърхността на храната, която ще бъде замразена има контакт с охлаждащата повърхност.
- Не поставяйте прясна храна така, че да се допира до замразен продукт. Възможно е това да причини размразяване.
- При замразяване на пресни храни (месо, риба, кайма), ги разделяйте на порции.
- При размразяване на уреда изваждайте храните от него и ги консумирайте в кратки срокове.
- Никога не поставяйте топли храни във фризера.
- Инструкциите върху опаковките на замразените храни трябва да бъдат спазвани стриктно. В случай че върху тях няма посочена информация, не бива да бъдат съхранявани за повече от 3 месеца след датата на закупуването им.

## ГЛАВА 4: РЪКОВОДСТВО ЗА СЪХРАНЕНИЕ НА ХРАНИТЕ

- Когато закупвате замразени храни се уверявайте, че са били замразени при подходящи температури и че опаковката е непокътната.
- Замразени храни трябва да бъдат транспортирани в подходящи съдове и поставени във фризера възможно най-скоро, с цел запазване на качеството им.
- Видимите признаци на влага и ненормално подуване при пакет със замразена храна показват, че преди това е бил съхраняван при неподходяща температура и че е започнал да се разваля.
- Срокът за съхранение на замразените храни зависи от температурата в помещението, термостата, настройката, честотата на отваряне на вратата, вида на храните и на времето за тяхното транспортиране от магазина до дома Ви. Винаги спазвайте инструкциите, отпечатани на опаковката и следете посоченият максимален срок на съхранение никога да не бъде надвишаван.

**Обърнете внимание** - повторното отваряне на вратата на фризера, непосредствено след като е била затворена е трудно. Това е нормално. След като фризера достигне състояние на равновесие, вратата ще може да се отвори лесно.

**Важно:**

- След размразяване храната трябва да бъде сготвена. Ако не премине термична обработка след размразяването си, даден продукт В НИКАКЪВ СЛУЧАЙ не трябва да бъде замразяван повторно!
- Вкусът на някои подправки в готвените ястия (анасон, базилика, кресон, оцет, подправки асорт, джинджифил, чесън, лук, горчица, мащерка, риган, черен пипер и т.н.) може да се засили при по-дълги периоди на съхранение. Поради тази причина, Ви съветваме да добавяте минимални количества поправки, в случай че ще замразявате храната, или да добавяте такива, след като бъде размразена.
- Периодът за съхранение на храната зависи от използваните мазнини. Подходящите мазнини са маргарин, телешка мазнина, зехтин и масло, а неподходящите – фъстъчено масло и свинска мас.
- Храните в течна форма трябва да бъдат замразявани в пластмасови съдове, а другите видове храна – в пластмасово фолио или полиетиленови пакети.



За някои модели - при зареждане на фризера трябва да внимавате да не преминавате линията на обозначенията. В противен случай вратата може да остане отворена. Ако това се случи, в него може да започне да се образува скреж. При такива случаи почистете скрежта и се уверете, че вратата на фризера е затворена напълно.

Също така, имайте предвид, че това ще доведе до увеличаване на консумацията на енергия.

Поставянето на храни върху отвора за всмукване на въздух когато изваждате долния стелаж, намиращ се до вратата на фризера, ще засегне негативно работата на хладилника. Затова бъдете внимателни, когато зареждате отделението на фризера, за да не затворите отвора за всмукване на въздух.

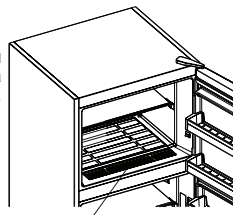

Отвор за всмукване на въздух

## ГЛАВА 5: ОБРЪЩАНЕ НА ВРАТАТА

**Промяна на посоката на вратата**

- Промяната на посоката на вратата зависи от модела на притежания от Вас хладилник с фризер.
- При моделите, на които дръжките са поставени в предната част на уреда действието не може да бъде изпълнено.
- В случай че моделът, който притежавате няма дръжки, вратите могат да бъдат обърнати. Това трябва да бъде изпълнено от квалифициран техник. Свържете се с екип за поддръжка на Sharp.

## ГЛАВА 6: ОТСТРАНЯВАНЕ НА НЕИЗПРАВНОСТИ

**Ако уредът не работи:**

- Има ли прекъсване на захранването?
- Щепселът включен ли е правилно в контакта?
- Предпазителят на таблото паднал ли е / бушонът изгорял ли е?
- Контактът повреден ли е? За да проверите това, включете уреда в контакт, за който сте сигурни, че работи.

**Уредът не охлажда достатъчно:**

- Температурата правилно ли е зададена?
- Вратата на хладилника отваря ли се прекалено често / държи ли се отворена за продължителни периоди от време?

## ГЛАВА 6: ОТСТРАНЯВАНЕ НА НЕИЗПРАВНОСТИ

- Вратата на хладилника затворена ли е добре?
- Възможно ли е да сте сложили в уреда съд с храна, който се допира до вътрешната задна стена, нарушавайки въздушната циркулация?
- Хладилникът препълнен ли е?
- Има ли достатъчно разстояние между задната страна на хладилника и стената?
- Външната температура попада ли в границите, описани в ръководството за експлоатацията?

### **Храната в хладилното отделение е прекалено изстудена:**

- Температурата правилно ли е зададена?
- Има ли голямо количество храна, поставена наскоро в хладилното отделение? В такъв случай, хладилникът може да изстуди прекомерно храната в хладилното отделение, тъй като ще работи по-дълго за нейното охлаждане.

### **Уредът работи прекалено шумно:**

За да поддържа зададеното ниво на охлаждане, компресорът ще се активира от време на време. Шумът, който хладилникът издава през това време е напълно нормален и се дължи на работата на уреда. Когато необходимото ниво на охлаждане бъде достигнато, шумът ще намалее от само себе си. Ако шумът не изчезне:

- Уредът нивелиран ли е стабилно? Крачетата настроени ли са?
- Има ли нещо зад хладилника?
- Стелажите / съдовете върху стелажите ли вибрират? В такъв случай променете местата на стелажите и / или съдовете.
- Предметите, поставени върху хладилника ли вибрират?

### **Нормални шумове:**

#### **Пукащ шум (пукане на лед):**

- По време на автоматичното обезскрежаване.
- Когато уредът се охлажда или затопля (поради разширяване на материалите).

**Кратко препукване:** Получава се когато термостатът включва / изключва компресора.

**Шум от компресора (нормалният шум от мотора):** Този шум означава, че компресорът работи нормално. За кратко, след като се включи, компресорът може да създава по-силен шум.

**Бълбукане и плискане:** Този шум се причинява от движението на хладилния агент по тръбите на системата.

**Течаща вода:** Нормален шум от течащата вода към изпарителния съд по време на обезскрежаване. Този шум се чува при обезскрежаване.

**Шум от продухване (нормален шум от вентилатор):** Този шум е нормален за хладилници с технология No-Frost и се дължи на циркулацията на въздуха.

### **Увеличаване на влажността в уреда:**

- Храната добре ли е опакована? Съдовете добре ли са изсушени, преди да бъдат прибрани в хладилника?
- Вратите на хладилника отварят ли се прекалено често? При отваряне на вратата, влажността от въздуха в стаята преминава в хладилника. Ако степента на влажност на въздуха в стаята е прекалено висока, колкото по-често се отваря вратата, толкова по-бързо хладилникът ще се овлажнява.
- Нормално е вследствие на автоматичното обезскрежаване върху вътрешната задна стена на уреда да се образуват капки конденз. (при статичните модели)

### **Вратите не се отварят и затварят добре:**

- Възможно ли е пакети с храна да пречат на вратите да се затварят?
- Вратите на отделенията, стелажите и чекмеджетата поставени ли са правилно?
- Възможно ли е уплътненията на вратите да са повредени или скъсани?
- Хладилникът разположен ли е върху равна повърхност?

### **Ръбовете на хладилника са топли на мястото, където се допират до вратата:**

През лятото (при горещо време) повърхностите, които са допирани могат да се затоплят, докато компресорът работи. Това е нормално.

### **ВАЖНО:**

- Термопрекъсвачът за защита на компресора се изключва след внезапни прекъсвания на електрозахранването или след изключване на уреда от мрежата, тъй като газът в охладителната система не е стабилизирани. Това е съвсем нормално и уредът ще възстанови работата си след 4 - 5 минути.
- Охлаждащият блок на хладилника е скрит в задната стена. Поради тази причина на задната повърхност на уреда могат да се появят водни капчици или лед. Това се дължи на работата на компресора в определени интервали от време. Това е нормално. Няма нужда да се стартира ръчно размразяване, освен ако обядването не е прекалено голямо.
- Изключете Вашия хладилник от електрозахранването, ако няма да го използвате за по-дълъг период от време (напр. по време на летните отпуски). Гочистете уреда в съответствие с раздел "Гочистяване" и оставете вратата отворена, за да избегнете образуването на влага и мирисми.
- Закупеният от Вас уред е проектиран за употреба при домашни условия и може да бъде използван единствено при такива, или за целите, цитирани по-горе. Той не е подходящ за употреба при търговски условия. Ако уредът бъде използван по начин, който не е в съответствие с изброените по-горе, подчертаваме, че производителят и търговският представител не поемат отговорност за ремонт при възникване на повреда в рамките на гаранционния срок.
- Ако проблемът е все още налице, след като сте изпълнили всички инструкции по-горе, моля консултирайте се с упълномощен доставчик на услуги.

## ГЛАВА 7: СЪВЕТИ ЗА СПЕСТЯВАНЕ НА ЕНЕРГИЯ

1. Винаги оставяйте храната да изстине, преди да я приберете в уреда.
2. Размразявайте храната в хладилното отделение. Това помага за спестяване на енергия.

# Cuprins

CAPITOLUL 1: AVERTISMENTE GENERALE.....	78
CAPITOLUL 2: FRIGIDERUL/CONGELATORUL DVS. ....	81
CAPITOLUL 3: FOLOSIREA CONGELATORULUI/FRIGIDERULUI .....	82
CAPITOLUL 4: GHID DE DEPOZITARE A ALIMENTELOR .....	84
CAPITOLUL 5: INVERSAREA UȘILOR.....	85
CAPITOLUL 6: REMEDIEREA DEFECȚIUNILOR.....	85
CAPITOLUL 7: SFATURI PENTRU ECONOMISIREA ENERGIEI .....	87

Frigiderul/congelatorul dvs. respectă cerințele în vigoare privind siguranța. Utilizarea necorespunzătoare poate duce la accidentare și daune materiale. Pentru a evita riscul deteriorării, citiți cu atenție acest manual înainte de a folosi frigiderul/congelatorul pentru prima dată. Acesta include informații importante referitoare la instalarea, siguranța, utilizarea și întreținerea frigiderului/congelatorului dvs. Păstrați acest manual pentru utilizarea ulterioară.





**FOC**

**Avertisment; Risc de incendiu / materiale inflamabile**

## CAPITOLUL 1: AVERTISMENTE GENERALE

 **AVERTISMENT:** Păstrați deschiderile de ventilare ale frigiderului/congelatorului libere de orice obstrucționare.

 **AVERTISMENT:** Nu utilizați dispozitive mecanice sau alte mijloace pentru a accelera procesul de dezghețare.

 **AVERTISMENT:** Nu folosiți aparate electrice în interiorul frigiderului/congelatorului.

 **AVERTISMENT:** Nu deteriorați circuitul agentului de refrigerare.

 **AVERTISMENT:** Când poziționați aparatul, verificați cablul de alimentare să nu fie comprimat sau deteriorat.

 **AVERTISMENT:** Nu plasați prize portabile multiple sau surse de alimentare portabile la partea din spate a aparatului.

 **AVERTISMENT:** Pentru a evita accidentarea sau deteriorarea, acest aparat electrocasnic trebuie instalat conform instrucțiunilor producătorului.

 Cantitatea mică de agent de refrigerare R600a (un izobuten), folosită în acest frigider/congelator este prietenoasă cu mediul, dar și inflamabilă și explozivă dacă este aprinsă în spații închise.

\* Nu deteriorați circuitul cu gaz al răcitorului, în timpul transportării și poziționării frigiderului.

\* Nu depozitați niciun recipient cu materiale inflamabile, cum ar fi doze de spray sau cartușe reîncărcabile pentru extincătoare, în apropierea frigiderului/congelatorului.

\* Acest aparat electrocasnic este destinat utilizării în gospodărie și în aplicații similare, cum ar fi:

- zonele de bucătărie cu personal din magazine, birouri și alte medii de lucru

- în ferme și de către clienții hotelurilor, motelurilor și altor tipuri de medii rezidențiale

- mediilor de tipul celor care oferă cazare și mic dejun

- catering și alte aplicații similare non-retail.



## CAPITOLUL 1: AVERTISMENTE GENERALE

- \* Frigiderul/congelatorul dvs. necesită o alimentare din rețeaua de 220-240V, 50 Hz. Nu folosiți nicio altă sursă de alimentare. Înainte de a racorda frigiderul/congelatorul, asigurați-vă că informațiile de pe plăcuța de specificații (tensiunea și sarcina de racordare) se potrivesc cu cele ale sursei de alimentare cu curent electric din rețea. Dacă aveți îndoieli, consultați un electrician calificat.
- \* Acest aparat electrocasnic poate fi folosit de copiii în vârstă de 8 ani și mai mari și de către persoanele cu capacități fizice, senzoriale sau mentale reduse sau cu lipsă de experiență și cunoștințe, în cazul în care se află sub supraveghere sau au fost instruite în ceea ce privește folosirea aparatului electrocasnic într-o manieră sigură și dacă înțeleg pericolele la care se expun. Copiii nu au voie să se joace cu aparatul electrocasnic. Curățarea și mentenanța nu vor fi executate de către copiii nesupravegheați.
- \* Cablul de alimentare/ștecărul deteriorat poate cauza incendii sau vă poate electrocuta. În cazul în care este deteriorat și trebuie înlocuit, acest lucru trebuie realizat numai de personalul calificat.
- \* Acest produs nu este destinat a fi utilizat la altitudini de peste 2000 de metri.

# CAPITOLUL 1: AVERTISMENTE GENERALE

## Eliminarea

- Toate ambalajele și materialele folosite sunt prietenoase cu mediul și reciclabile. Vă rugăm să eliminați toate ambalajele într-un mod care nu afectează mediul. Pentru mai multe detalii, consultați consiliul local.
- Când aruncați aparatul electrocasnic la fier vechi, tăiați cablul de alimentare cu curent electric și distrugeți ștecărul și cablul. Demontați clichetul ușii, pentru a împiedica blocarea copiilor înăuntru.
- Un ștecăr tăiat și introdus într-o priză de 16 amperi este un pericol grav pentru siguranță (electrocutare). Vă rugăm să vă asigurați că ștecărul tăiat este eliminat în siguranță.

## Eliminarea aparatului dvs. electrocasnic vechi

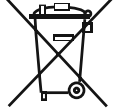

Acest simbol aplicat pe produs sau ambalaj indică faptul că produsul nu ar trebui considerat deșeu casnic. În schimb, acesta trebuie transportat la un oficiu de colectare a deșeurilor care se ocupă de reciclarea echipamentelor electrice și electronice. Reciclarea materialelor va ajuta la protejarea resurselor naturale. Pentru informații detaliate cu privire la reciclarea acestui produs, vă rugăm să contactați autoritățile locale, centrele de reciclare sau magazinul de la care ați achiziționat acest produs.

Vă rugăm să cereți informații de la autoritățile locale, cu privire la eliminarea aparatelor electrice și electrocasnice, pentru reutilizare, reciclare și recuperare.

## Note:

- Vă rugăm să citiți cu atenție manualul de instrucțiuni, înainte de a instala sau folosi aparatul electrocasnic. Nu ne asumăm responsabilitatea pentru pagubele generate de utilizarea incorectă.
- Respectați toate instrucțiunile aparatului electrocasnic și păstrați manualul de utilizare într-un loc sigur, pentru a soluționa problemele care pot apărea în viitor.
- Acest aparat electrocasnic a fost produs pentru utilizarea în locuințe și poate fi folosit exclusiv în medii casnice și cu scopurile specifice. Acesta nu este adecvat pentru utilizarea comercială. Acest tip de utilizare va anula garanția, iar compania noastră nu va fi responsabilă pentru orice pierderi produse.
- Acest aparat electrocasnic a fost produs pentru folosirea în locuințe și este adecvat exclusiv pentru răcirea/depozitarea alimentelor. Acesta nu este adecvat pentru utilizarea comercială și/sau pentru depozitarea oricăror alte substanțe, cu excepția alimentelor. Compania noastră nu va fi responsabilă pentru orice pierderi cauzate de utilizarea inadecvată.



## Avertismente privind siguranța

- Nu utilizați un prelungitor pentru racordarea frigiderului/congelatorului dumneavoastră la sursa de alimentare electrică.
- Nu utilizați adaptoare de priză.
- Un cablu de alimentare/ștecăr deteriorat poate cauza incendii sau vă poate electrocuta. Dacă este deteriorat, acesta trebuie înlocuit; acest lucru poate fi efectuat doar de personal calificat.
- Nu înnoptați cablul de alimentare.
- Nu atingeți cablul de alimentare/ștecărul cu mâinile ude, deoarece acest lucru ar putea duce la scurtcircuit și electrocutare.
- Nu puneți sticle de apă sau cutii de băuturi în compartimentul congelatorului. Sticlele sau cutiile pot exploda.
- Când scoateți gheață din congelator, nu o atingeți deoarece poate cauza degerături și/sau vă poate tăia din cauza marginilor ascuțite.
- Nu scoateți produsele din congelator cu mâinile umede sau ude. Pot apărea abraziuni sau degerături.
- Nu recongeleți alimentele după decongelare.

## Informații privind instalarea

*Înainte de a despacheta și manipula frigiderul/congelatorul, acordați-vă puțin timp pentru a vă familiariza cu punctele prezentate mai jos.*

- Nu îl așezați în bătaia directă a soarelui și poziționați-l departe de orice sursă de căldură, cum ar fi radiatorul.
- Aparatul dvs. electrocasnic ar trebui să fie la o distanță de cel puțin 50 cm față de plite, cuptoare pe gaz și centrul încălzitoarelor și trebuie să se afle la cel puțin 5 cm distanță de cuptoarele electrice.
- Nu expuneți frigiderul/congelatorul la umiditate sau ploaie.
- Frigiderul/congelatorul dvs. ar trebui poziționat la cel puțin 20 de milimetri distanță de un alt frigider.
- În partea superioară și în spatele frigiderului dvs. trebuie să aveți un spațiu liber de 150 mm. Nu așezați niciun obiect în partea superioară a frigiderului/congelatorului dumneavoastră.
- Pentru funcționarea în siguranță, este important ca frigiderul/congelatorul dumneavoastră să fie sigur și echilibrat. Picioarele reglabile sunt folosite pentru a aduce frigiderul/congelatorul dvs. la nivel. Asigurați-vă că aparatul dvs. electrocasnic este așezat la același nivel, înainte de a pune alimente în el.
- Vă recomandăm ca, înainte de folosire, să ștergeți toate rafturile și țările cu o cârpă înmuiată în apă caldă, amestecată cu o lingură de bicarbonat de sodiu. După curățare, clătiți cu apă caldă și uscați.
- Instalați cu ajutorul distanțierelor de plastic, vizibile pe condesatorul poziționat pe partea din spate a aparatului electrocasnic. Răsușiți la 90 de grade (conform diagramei). Astfel, condesatorul nu va atinge peretele.
- Frigiderul ar trebui amplasat pe un perete cu un spațiu liber, care să nu depășească 75 mm.

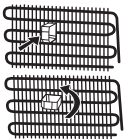

## Înainte de folosirea frigiderului/congelatorului



- Înainte de a monta frigiderul/congelatorul, verificați dacă există deteriorări vizibile. Nu instalați și nu folosiți frigiderul/congelatorul, în cazul în care este deteriorat.
- Când utilizați frigiderul/congelatorul pentru prima dată, păstrați-l în poziție verticală timp de cel puțin 3 ore înainte de a-l conecta la alimentarea din rețea. Acest lucru va permite operarea eficientă și va împiedica avariarea compresorului.

## CAPITOLUL 1: AVERTISMENTE GENERALE

- La folosirea frigiderului/congelatorului pentru prima dată, este posibil să simțiți un ușor miros. Acest lucru este perfect normal și mirosul se va estompa pe măsură ce frigiderul începe să se răcească.

### Informații cu privire la tehnologia de răcire de ultimă generație

Frigiderele congeloare cu tehnologie de răcire de ultimă generație au un sistem de funcționare diferit de cel al frigiderelor congeloare statice. În frigiderile congeloare, aerul umed ce pătrunde în frigider și vaporii de apă emanați de alimente se transformă în gheață, în compartimentul congelatorului. Pentru a topi gheața, cu alte cuvinte, pentru a dezgheța frigiderul, acesta trebuie deconectat de la alimentarea electrică. Pentru a păstra alimentele reci, în perioada de dezghețare, utilizatorul trebuie să le depoziteze altundeva și trebuie să curețe chiciura acumulată.

Situația este complet diferită în compartimentele congelatorului echipate cu tehnologia de răcire de ultimă generație. Aer rece și uscat este suflat în compartimentul congelatorului. Alimentele sunt înghețate în mod adecvat și egal, datorită aerului rece transportat în compartiment, cu ușurință - chiar și în spațiile între rafturi. Nu se va mai produce înghețul.

Configurația compartimentului de frigider va fi aproximativ similară celei din compartimentul congelatorului. Aerul distribuit de ventilatorul poziționat în partea superioară a frigiderului este răcit când trece prin spațiul din spatele canalului de aer. În același timp, aerul este distribuit prin găurile canalului de aer, astfel încât procesul de răcire în compartimentul frigiderului să fie finalizat cu succes. Canalul de aer este prevăzut cu găuri pentru distribuția egală a aerului, în compartiment.

Deoarece nu trece aer între congelator și compartimentul frigiderului, mirosurile nu se vor amesteca.

Ca rezultat, frigiderul dumneavoastră, cu tehnologie de răcire de ultimă oră, este ușor de utilizat și vă oferă acces la un aparat cu volum enorm și aspect plăcut.

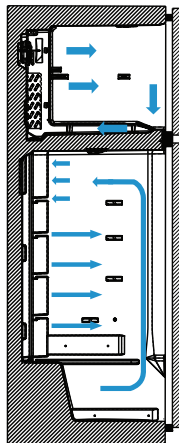

## CAPITOLUL 2: FRIGIDERUL/CONGELATORUL DVS.

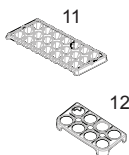
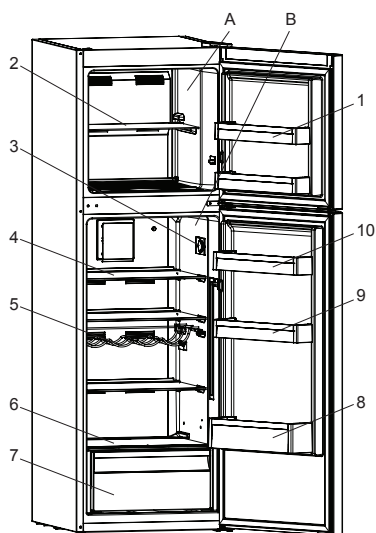

(Când lumina și termostatul sunt poziționate în partea de sus)

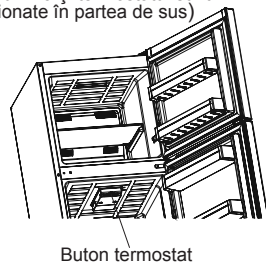

Buton termostat

- A. Compartimentul congelatorului  
B. Compartimentul de răcire

1. Rafturile ușii congelatorului\*
2. Raftul congelator
3. Buton termostat (Când lumina și termostatul sunt poziționate în partea de lateral)
4. Rafturi de frigider
5. Raft pentru vin\*
6. Capacul compartimentului de legume
7. Cutia pentru fructe și legume
8. Raftul de sticlă al ușii frigiderului
9. Raft ajustabil pe ușă \* / Raft de pe ușă
10. Raft superioare de pe ușă
11. Tava pentru gheață
12. Suport pentru ouă

\*La anumite modele

Această figură a fost desenată în scop informativ, pentru a prezenta diversele componente și accesorii ale aparatului electrocasnic. Componentele pot varia, în funcție de modelul aparatului electrocasnic.

## CAPITOLUL 3: FOLOSIREA CONGELATORULUI/FRIGIDERULUI

### Setarea termostatului

Termostatul frigiderului și al congelatorului reglează automat temperatura interioară a compartimentelor. Rotiți butonul din poziția 1, în poziția 5, pentru a regla temperatura. Setati termostatul la o temperatură puțin mai mare, în anotimpurile reci, pentru a reduce consumul de energie.

#### Nivelul termostatului

- 1 – 2 : Setati butonul între poziția minimă și medie, pentru depozitare a alimentelor pe termen scurt, în compartimentul congelatorului.
- 3 – 4 : Pentru depozitarea pe termen lung a alimentelor în compartimentul congelatorului, puteți seta butonul în poziție medie.
- 5 - MAX: Pentru congelarea alimentelor proaspete Aparatul electrocasnic va funcționa timp mai îndelungat. După atingerea nivelului de răcire necesar, termostatul trebuie setat la o valoare medie.

(Când lumina și termostatul sunt poziționate în partea de sus)

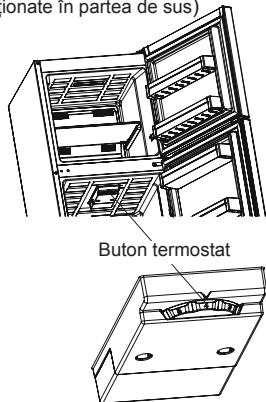

(Când lumina și termostatul sunt poziționate în partea de lateral)

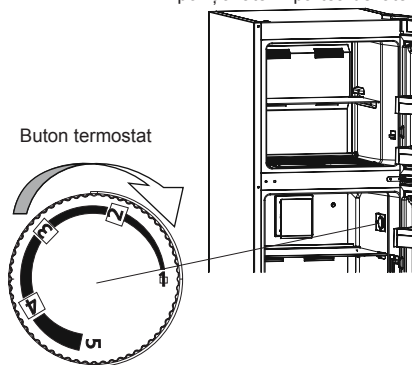

### Avertismente referitoare la reglările de temperatură

- Reglările de temperatură trebuie realizate în funcție de frecvența deschiderii ușilor și de cantitatea de alimente păstrate în interiorul frigiderului.
- Acest frigider este proiectat să funcționeze în toate temperaturile ambiante. Dacă temperatura ambiantă coboară sub  $-5^{\circ}\text{C}$ , păstrarea alimentelor în frigider nu este recomandată deoarece alimentele pe care le introduceți în compartimentul frigiderului vor avea o temperatură prea apropiată de cea ambiantă. Prin urmare, acestea vor îngheța. Puteți depozita alimentele în compartimentul frigiderului, la o temperatură de până la  $-5^{\circ}\text{C}$ . Mulțumită algoritmului special, aparatul electrocasnic va păstra alimentele în condiții de temperatură ambiantă redusă (sub  $-5^{\circ}\text{C}$ ), fără apariția oricăror probleme.
- Nu efectuați alt reglaj, înainte de finalizarea primului reglaj.
- Pentru răcire completă, congelatorul dumneavoastră trebuie să funcționeze în mod continuu, timp de până la 24 de ore, în funcție de temperatura ambiantă, după racordarea la alimentarea electrică. Țineți închise ușile frigiderului, cât mai mult timp posibil, în acest interval de timp, și depozitați doar o cantitate minimă de alimente, în frigider.
- Dacă aparatul electrocasnic este oprit sau deconectat, trebuie să așteptați cel puțin cinci minute, înainte de repararea sau reconectarea aparatului, pentru a nu afecta compresorul.
- Frigiderul dumneavoastră este conceput pentru a funcționa în intervalele de temperatură ambiantă prevăzute în standarde, conform categoriei climatice din eticheta informativă. Nu este recomandat să utilizați frigiderul în afara intervalului de temperatură specificat, din perspectiva eficienței de răcire.
- Acest aparat electrocasnic este conceput pentru utilizare la o temperatură ambiantă în intervalul  $10^{\circ}\text{C} - 43^{\circ}\text{C}$ .

Categoria climatică	Temperatura ambiantă $^{\circ}\text{C}$
T	Între 16 și 43 ( $^{\circ}\text{C}$ )
ST	Între 16 și 38 ( $^{\circ}\text{C}$ )
N	Între 16 și 32 ( $^{\circ}\text{C}$ )
SN	Între 10 și 32 ( $^{\circ}\text{C}$ )

#### Notă:

Acest aparat electrocasnic este proiectat să funcționeze la o temperatură ambiantă de  $43^{\circ}\text{C}$ . Nu utilizați compartimentul frigiderului la o temperatură ambiantă mai joasă de  $5^{\circ}\text{C}$ . Când așezați alimentele în compartimentul frigiderului, acestea vor îngheța. Puteți utiliza în continuare compartimentul congelatorului.

### Indicatorul de temperatură

Pentru a vă ajuta să setați mai bine frigiderul, l-am dotat cu un indicator de temperatură poziționat în zona cea mai rece.

Pentru a vă depozita mai bine alimentele în frigider, în special în spațiul cel mai rece, asigurați-vă că pe indicatorul de temperatură apare mesajul "OK". Dacă nu se afișează mesajul "OK", acest lucru înseamnă că temperatura nu a fost setată corespunzător.

Dacă mesajul "OK" se afișează în culoarea neagră, va fi dificil să îl observați dacă indicatorul de temperatură este slab iluminat. Pentru a permite vizualizarea corespunzătoare a acestui indicator, acesta ar trebui să fie suficient iluminat.



OK

## CAPITOLUL 3: FOLOSIREA CONGELATORULUI/FRIGIDERULUI

De fiecare dată când schimbați setarea temperaturii, așteptați ca temperatura să se stabilizeze în interiorul aparatului electrocasnic, înainte de a continua, dacă este necesar, cu o altă setare a temperaturii. Vă rugăm să schimbați poziția dispozitivului de setare a temperaturii în mod progresiv și să așteptați timp de 12 ore, înainte de a începe o nouă verificare și o posibilă modificare.

**NOTĂ:** Ca urmare a deschiderii repetate a ușii (sau deschiderii prelungite a acesteia) sau după ce ați pus alimente proaspete în aparatul electrocasnic, este normal ca pe indicatorul de setare a temperaturii să nu apară mesajul "OK". În cazul în care se produce o acumulare anormală de cristale de gheață (partea de jos a aparatului electrocasnic) din evaporatorul compartimentului de frigider (aparat electrocasnic supraîncărcat, temperatura ridicată a camerei, deschiderea frecventă a ușii), setați dispozitivul de reglare a temperaturii într-o poziție inferioară, până se obține oprirea regulată a compresorului.

### Depozitarea alimentelor în cea mai rece zonă a frigiderului.



Alimentele dumneavoastră vor fi depozitate mai bine dacă le așezați în cea mai bună zonă de răcire. Zona cea mai rece se află imediat deasupra legumelor.

Simbolul de mai jos indică cea mai rece zonă din frigiderul dumneavoastră. Asigurați-vă că temperatura din această zonă este redusă și asigurați-vă că raftul se află la nivelul acestui simbol, conform ilustrației.

Limita superioară a celei mai reci zone este indicată de partea inferioară a abțibildului (capătul săgeții). Raftul superior al celei mai reci zone trebuie să se afle la același nivel cu capătul săgeții. Cea mai rece zonă se află sub acest nivel.

Deoarece aceste rafturi sunt demontabile, asigurați-vă că acestea se află întotdeauna la același nivel cu aceste limite descrise pe abțibilduri, pentru a garanta temperaturile din această zonă.

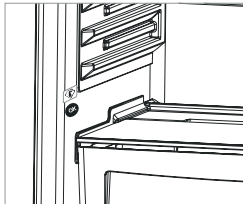

### Accesorii

#### Tava de gheață

- Umpleți tava de gheață cu apă și așezați-o în compartimentul de congelare.
- După ce apa a înghețat complet, puteți rasucii tava așa cum arată figura, pentru a obține cuburile de gheață.

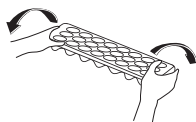

#### Indicator prospețime (La anumite modele)

Dispozitivul de control al umidității, în poziție închisă, permite depozitarea fructelor și legumelor, pentru o perioadă mai lungă.

Dacă sertarul de legume este plin, indicatorul de proapețime amplasat în fața acestuia trebuie deschis. Când îl deschideți, temperatura și umiditatea aerului din sertarul de legume vor fi controlate, iar alimentele vor fi păstrate pentru mai mult timp.

Dacă sesizați urme de condens pe raftul de sticlă, puteți așeza mecanismul de plastic, de control al umidității, în poziție deschisă.

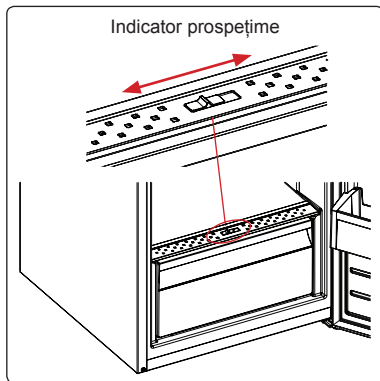

#### Raft de ușă ADAPTI-LIFT (La anumite modele)

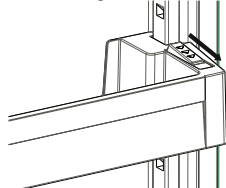

Utilizând raftul Adapti-Lift, și prin utilizarea a celor șase reglări de înălțime diferite, dumneavoastră puteți furniza zone de depozitare.

**Pentru a modifica poziția raftului Adapti-Lift;** mențineți partea inferioară al acestuia și trageți de butoanele aflate pe partea laterală în direcția săgeții (Fig. 1).

Prin mutarea în sus și în jos, poziționați raftul ușii la înălțimea pe care dumneavoastră o doriți.

După ce obțineți poziția, eliberați butoanele aflate pe partea laterală (Fig. 2). Înainte de eliberarea raftului ușii, mutați-l în sus

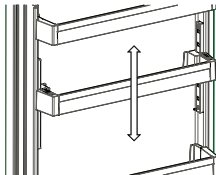

Fig. 2

și în jos și asigurați-vă că acesta este fixat.

**Rețineți:** Înainte ca raftul ușii mobil să fie încărcat, dumneavoastră trebuie să-l mențineți prin susținerea părții inferioare. În caz contrar, datorită greutății raftului ușii, acesta poate cădea de pe șine. Prin urmare, avariarea raftului ușii sau a șinelor poate surveni.

**Descrierile vizuale și cu text din secțiunea pentru accesorii poate varia în funcție de modelul aparatului dvs. electrocasnic.**

## CAPITOLUL 3: FOLOSIREA CONGELATORULUI/FRIGIDERULUI

### Curățarea

- **Asigurați-vă că deconectați frigiderul din priză, înainte de a începe să îl curățați.**
- Nu spălați frigiderul turnând apă.
- Puteți șterge părțile interioare și exterioare cu o cârpă moale sau un burete, folosind apă caldă cu săpun.
- Îndepărtați componentele individual și curățați-le cu apă cu săpun. Nu le spălați în mașina de spălat vase.
- Nu folosiți niciodată materiale inflamabile, explozive sau corozive pentru curățare, cum ar fi diluant, gaz, acid.
- Este recomandat să curățați condensatorul cu o mătură, cel puțin o dată pe an, pentru a asigura economisirea energiei și pentru a spori productivitatea.

**Asigurați-vă că frigiderul este scos din priză în timpul curățării.**

### Schimbarea LED-ului (Dacă se folosește LED ca sursă de iluminare)

O bandă LED în congelator și două benzi LED în compartimentul de răcire, sunt utilizate pentru iluminarea aparatului dumneavoastră electrocasnic.

Vă rugăm să contactați biroul de asistență Sharp, deoarece acestea trebuie înlocuite exclusiv de personalul autorizat.

**Notă:** Numărul și poziționarea benzilor LED se pot modifica în funcție de model.

## CAPITOLUL 4: GHID DE DEPOZITARE A ALIMENTELOR

Setarea termostatului la "2" sau "3", pentru frigider, va fi suficientă pentru a funcționa în condiții normale.

### Compartimentul frigiderului

- Pentru a reduce acumularea de gheață, nu puneți niciodată în compartimentul frigiderului recipiente cu lichide, fără închidere etanșă.
- Lăsați alimentele calde sau fierbinți să se răcească înainte de depozitare. Acest lucru reduce consumul de curent electric.
- Pentru a evita acumularea de gheață, asigurați-vă că nu depozitați alimente lipite de peretele din spate.
- Cea mai rece zonă a frigiderului este cea de jos. Vă recomandăm folosirea acestei zone pentru alimentele ușor perisabile, cum ar fi pește, alimente preparate, produse de patiserie sau produse lactate. Cea mai caldă zonă se află pe raftul superior al ușii. Vă recomandăm ca acolo să depozitați untul sau brânza.

### Notă importantă:

- Acoperiți orice alimente gătite, când le așezați în frigider. Așezați-le în frigider când sunt reci, altfel temperatura/umiditatea din frigider va crește, iar frigiderul va funcționa mai intens. De asemenea, acoperind alimentele și băuturile, li se păstrează savoarea și aroma.
- Cartofii, ceapa și usturoiul nu se păstrează în frigider.
- Vă rugăm să evitați ca alimentele să atingă senzorul de temperatură, care este poziționat în compartimentul frigiderului. Pentru a păstra o temperatură optimă în compartimentul frigiderului, alimentele nu trebuie să intre în contact cu senzorul.

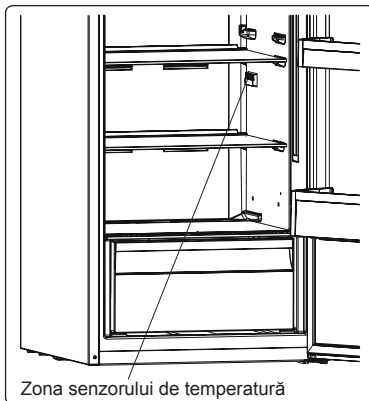

### Compartimentul congelatorului

- Folosiți congelatorul pentru a depozita alimente congelate, pentru perioade îndelungate de timp sau pentru a face cuburi de gheață.
- Pentru a congela alimentele proaspete, asigurați-vă că o suprafață cât mai mare din alimentele ce trebuie congelate intră în contact cu suprafața de răcire.
- Nu puneți alimente proaspete pe nicio parte a alimentelor congelate, deoarece le pot decongela pe acestea din urmă.
- Pentru congelarea alimentelor proaspete (de exemplu carne, pește și carne tocată), împărțiți-le în porții.
- Odată decongelată unitatea, puneți din nou alimentele în congelator și amintiți-vă că trebuie să se consume într-o perioadă scurtă de timp.
- Nu puneți niciodată alimente calde în compartimentul congelatorului.
- Trebuie să urmați întotdeauna cu atenție instrucțiunile afișate pe pachetele de alimente congelate și în cazul în care nu se oferă informații, alimentele nu trebuie depozitate în congelator pe o perioadă mai mare de 3 luni de la data achiziției.
- Când achiziționați alimente congelate, asigurați-vă că acestea au fost congelate la temperaturi adecvate și că ambalajul este intact.
- Alimentele congelate ar trebui transportate în recipiente corespunzătoare, pentru a păstra calitatea alimentelor și ar trebui depozitate în congelator, imediat ce este posibil.

## CAPITOLUL 4: GHID DE DEPOZITARE A ALIMENTELOR

- În cazul în care un pachet de alimente congelate prezintă semne de umiditate și umflare anormală, înseamnă a fost depozitat anterior la o temperatură necorespunzătoare, iar conținutul este stricat.
- Perioada de depozitare a alimentelor congelate depinde de temperatura camerei, setarea termostatului, de cât de des se deschide ușa, tipul alimentelor și perioada necesară pentru transportul produsului de la magazin către casa dumneavoastră. Respectați întotdeauna instrucțiunile imprimate pe ambalaj și nu depășiți niciodată durata de depozitare indicată.

**acela;** Dacă decideți să deschideți din nou ușa frigiderului, imediat după închidere, aceasta poate fi dificil de deschis. Acest lucru este normal, iar după ce congelatorul ajunge la un echilibru, ușa se va deschide cu ușurință.

### Notă importantă:

- *Alimentele congelate trebuie gătite după decongelare, întocmai ca alimentele proaspete. În cazul în care nu sunt gătite după decongelare, acestea nu mai trebuie NICIODATĂ recongelate.*
- Gustul unor condimente din preparatele gătite (anason, busuioc, năsturel, oțet, condimente asortate, ghimbir, usturoi, ceapă, muștar, cimbru, măghiran, piper negru, etc.) se modifică și au o aromă mai pregnantă când sunt depozitate pentru perioade lungi. Din acest motiv, trebuie să adăugați o cantitate mică de condimente, dacă aveți de gând să congelați preparatul sau să adăugați condimentele după decongelare.
- Perioada de congelare a alimentelor depinde de tipul de grăsimi folosit. Grăsimile adecvate sunt margarina, untură de vițel, ulei de măsline și unt, iar grăsimile necorespunzătoare sunt uleiul de arahide și untura de porc.
- Alimentele lichide ar trebui congelate în cupe din plastic, iar celelalte alimente în folii sau pungi din plastic.



La unele modele, în timpul încărcării compartimentului congelatorului, nu trebuie să depășiți liniile trasate. În caz contrar, ușa poate rămâne deschisă. În cazul în care ușa compartimentului congelatorului rămâne deschisă, se poate forma gheață în interior. Problema nu se va mai repeta după ce curățați partea înghețată și vă asigurați că ușa este închisă complet.

De asemenea, dacă nu închideți ușa compartimentului congelatorului și/sau frigiderului, consumul de energie va crește.

Dacă așezați alimente pe orificiul de sucțiune a aerului, scoțând raftul de jos, de pe ușa congelatorului, acest lucru va afecta în mod negativ performanța frigiderului. În consecință, vă rugăm să umpleți compartimentul congelatorului cu atenție, pentru a nu bloca orificiul de sucțiune a aerului.

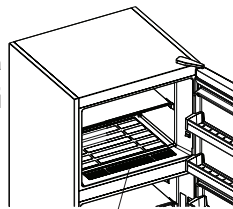

Orificiul de sucțiune a aerului

## CAPITOLUL 5: INVERSAREA UȘILOR

### Repoziționarea ușii

- Posibilitatea de a inversa ușile depinde de tipul de frigider/congelator pe care îl dețineți.
- Acest lucru nu este posibil atunci când mânerele sunt fixate în partea din față a aparatului electrocasnic.
- Dacă modelul dumneavoastră nu are mâner, există posibilitatea de a inversa ușile, însă acest lucru trebuie efectuat de personalul autorizat. Vă rugăm să apelați service-ul Sharp.

## CAPITOLUL 6: REMEDIEREA DEFECȚIUNILOR

### Dacă frigiderul dvs. nu funcționează;

- Există o pană de curent?
- Ștecărul este conectat corect la priză?
- Siguranța prizei la care este conectat ștecărul sau siguranța principală a sărit?
- Există o defecțiune la priză? Pentru a verifica acest lucru, conectați frigiderul la o priză funcțională, verificată.

### Dacă frigiderul dumneavoastră nu răcește suficient:

- Reglarea temperaturii este corectă?
- Ușa frigiderului dumneavoastră este deschisă frecvent și lăsată deschisă pentru o perioadă îndelungată?
- Ușa frigiderului este închisă corespunzător?
- Ați așezat în frigider un preparat sau un aliment care intră în contact cu peretele din spate al frigiderului, astfel încât să împiedicați circulația aerului?
- Frigiderul dumneavoastră este excesiv de plin?
- Există o distanță adecvată între frigiderul dumneavoastră și pereții din spate și cei laterali?
- Temperatura ambiantă se încadrează în valorile specificate în manualul de utilizare?

## CAPITOLUL 6: REMEDIEREA DEFECȚIUNILOR

### În cazul în care alimentele din compartimentul de refrigerare sunt răcite excesiv

- Reglarea temperaturii este corectă?
- Există multe alimente puse recent în compartimentul congelatorului? Dacă da, frigiderul dumneavoastră poate răci excesiv alimentele din compartimentul de refrigerare și va funcționa pe o perioadă mai lungă pentru a răci aceste alimente.

### Dacă frigiderul dumneavoastră produce un zgomot puternic;

Pentru a menține nivelul de răcire stabilit, compresorul poate fi activat periodic. Zgomotele produse de frigiderul dumneavoastră în acest moment sunt normale și sunt cauzate de funcționarea acestuia. Atunci când nivelul de răcire necesar este atins, zgomotele se vor reduce automat. Dacă zgomotele persistă;

- Aparatul dvs. electrocasnic este stabil? Picioarele sunt reglate?
- Există un obiect în spatele frigiderului dumneavoastră?
- Rafturile sau vasele de pe rafturi vibrează? Repoziționați rafturile și/sau vasele, dacă este cazul.
- Obiectele de pe frigiderul dumneavoastră vibrează?

### Zgomote normale;

#### Zgomot de gheață spartă:

- În timpul dezghețării automate.
- Când aparatul electrocasnic este răcit sau încălzit (din cauza extinderii materialului aparatului electrocasnic).

**Zgomot scurt de fisurare:** Se aude când termostatul cuplează/decuplează compresorul.

**Zgomotul compresorului (zgomot normal al motorului):** Acest zgomot indică funcționarea corectă a compresorului. Compresorul poate emite zgomote pentru o perioadă scurtă, atunci când este activat.

**Zgomot de bule și împroșcare:** Acest zgomot este provocat de curgerea agentului de refrigerare, prin tubulatura sistemului.

**Zgomot de apă curgând:** Zgomot normal de apă curgând în containerul de evaporare, în timpul dezghețării. Acest zgomot se poate auzi în timpul dezghețării.

**Zgomot de aer suflat (zgomot normal al ventilatorului):** Acest zgomot poate fi auzit în frigiderul No-frost, în timpul funcționării normale a sistemului, ca urmare a circulației aerului.

### La deschidere, temperatura și umiditatea aerului din sertarul de legume va scădea.

- Alimentele au fost ambalate corespunzător? Containerele au fost bine uscate înainte de a fi puse în frigider?
- Ușile frigiderului sunt deschise frecvent? Când se deschide ușa, umiditatea din aerul ambiant pătrunde în frigider. În special dacă nivelul umidității din cameră este prea mare, umidificarea va spori cu cât se deschide ușa mai frecvent.
- Este normal ca în timpul procesului de dezghețare automată să se formeze picături de apă pe peretele din spate. (la modelele statice)

### Dacă ușile nu sunt deschise și închise corespunzător;

- Pachetele de alimente împiedică închiderea ușii?
- Compartimentele ușii, rafturile și sertarele sunt poziționate corespunzător?
- Garniturile ușilor sunt rupte sau deteriorate?
- Frigiderul dumneavoastră este amplasat pe o suprafață plană?

### În cazul în care muchiile dulapului cu care intră în contact îmbinările ușilor sunt calde;

În special pe timpul verii (vreme caniculară), suprafețele de îmbinare se pot încălzi în timpul funcționării compresorului și acest lucru este normal.

#### NOTE IMPORTANTE:

- Siguranța termică de protecție a compresorului va sări după o pană la bruscă de curent sau după scoaterea aparatului electrocasnic din priză, deoarece gazul din sistemul de răcire nu este stabilizat. Acest lucru este normal, iar frigiderul va reporni după 4 sau 5 minute.
- Unitatea de răcire a frigiderului este ascunsă pe peretele din spate. Din acest motiv, pe suprafața din spate a frigiderului pot apărea picături de apă sau gheață din cauza funcționării compresorului la intervalele specificate. Acest lucru este normal. Nu este necesar să dezghețați frigiderul manual, dacă gheața formată nu este excesivă.
- Deconectați frigiderul de la alimentarea electrică, dacă nu îl utilizați pentru o perioadă lungă de timp (ex. vacanțele de vară) Curățați frigiderul conform Capitolului "Curățare" și lăsați ușa deschisă, pentru a împiedica formarea umidității și a mirosurilor.
- Aparatul electrocasnic pe care l-ați achiziționat este conceput pentru utilizarea casnică și poate fi folosit numai în locuință și pentru destinația indicată. Acesta nu este adecvat utilizării comerciale sau în comun. În cazul în care consumatorul folosește aparatul electrocasnic într-o manieră care nu respectă aceste caracteristici, subliniem faptul că producătorul și reprezentantul nu se fac responsabili pentru nicio reparație sau defecțiune în perioada de garanție.
- În cazul în care problema persistă și după ce ați urmat instrucțiunile de mai sus, vă rugăm să contactați un prestator de servicii autorizat.



## CAPITOLUL 7: SFATURI PENTRU ECONOMISIREA ENERGIEI

1. Lăsați întotdeauna alimentele să se răcească înainte de a le depozita în aparatul electrocasnic.
2. Dezghețați alimentele în compartimentul frigiderului, deoarece acest lucru ajută la economisirea energiei electrice.

# Sadržaj

POGLAVLJE 1: OPĆA UPOZORENJA .....	89
POGLAVLJE 2: VAŠ HLADNJAK SA ZAMRZIVAČEM .....	92
POGLAVLJE 3: KORIŠTENJE VAŠEG HLADNJAKA SA ZAMRZIVAČEM.....	93
POGLAVLJE 4: SMJERNICE U VEZI POHRANE HRANE .....	95
POGLAVLJE 5: PREOKRETANJE VRATA .....	96
POGLAVLJE 6: RJEŠAVANJE PROBLEMA.....	96
POGLAVLJE 7: SAVJETI ZA UŠTEDU ENERGIJE .....	97

Vaš hladnjak sa zamrzivačem zadovoljava trenutne sigurnosne zahtjeve. Neprikladna upotreba može dovesti do osobne ozljede i oštećenja imovine. Kako biste izbjegli rizik od oštećenja, pažljivo pročitajte priručnik prije korištenja vašeg hladnjaka sa zamrzivačem po prvi puta. On sadrži važne sigurnosne informacije o ugradnji, sigurnosti, korištenju i održavanju vašeg hladnjaka sa zamrzivačem. Ovaj priručnik zadržite za upotrebu u budućnosti.





**POŽAR**

**Upozorenje; Opasnost od požara / zapaljivi materijali**

## POGLAVLJE 1: OPĆA UPOZORENJA

 **UPOZORENJE:** Neka otvori za ventilaciju hladnjaka sa zamrzivačem budu slobodni od prepreka.

 **UPOZORENJE:** Nemojte koristiti mehaničke uređaje za ubrzavanje procesa odmrzavanja.

 **UPOZORENJE:** Nemojte koristiti ostale električne naprave unutar hladnjaka sa zamrzivačem

 **UPOZORENJE:** Nemojte oštetiti krug hladnjaka.

 **UPOZORENJE:** Kada postavljate uređaj, osigurajte da kabel napajanja nije negdje zapeo i da nije oštećen.

 **UPOZORENJE:** Nemojte postavljati višestruke prijenosne utičnice ili prijenosne izvore napajanja na stražnji dio uređaja.

 **UPOZORENJE:** Kako biste izbjegli osobne ozljede ili oštećenja, ova naprava mora biti ugrađena u skladu s uputama proizvođača.

 Mala količina sredstva za hlađenje u ovom hladnjaku sa zamrzivačem ne šteti okolišu R600a (izobuten) te je zapaljiv i eksplozivan ako se zapali u zatvorenim uvjetima.

- \* Nemojte oštetiti krug plina hladnjaka tijekom prenošenja i postavljanja.
- \* Ne spremajte nikakve spremnike sa zapaljivim materijalima poput limenki sa sprejem ili uloške za punjenje aparata za gašenje požara u blizini hladnjaka sa zamrzivačem.
- \* Ova naprava namijenjena je upotrebi u domaćinstvu te sličnim primjenama poput sljedećih:
  - područja s kuhinjama unutar trgovine, uredima i u ostalim radnim okolinama;
  - farmerske kuće i od strane klijenata u hotelima, motelima i ostalim vrstama stambene okoline
  - okoline vezane uz prenočište;
  - catering i slične primjene nevezane uz maloprodaju

## POGLAVLJE 1: OPĆA UPOZORENJA

- \* Vaš hladnjak sa zamrzivačem zahtjeva napajanje od 220 - 240 V, 50 Hz. Ne koristite nikakvo drugo napajanje. Prije spajanja vašeg hladnjaka sa zamrzivačem, pobrinite se da informacije na pločici s podacima (u vezi napona i povezanog opterećenja) odgovara glavnom napajanju. Ako niste sigurni, posavjetujte se s kvalificiranim električarom)
- \* Ovu napravu mogu koristiti djeca od 8 godina naviše i osobe sa smanjenim fizičkim, osjetilnim ili mentalnim sposobnostima ili s manjkom iskustva i znanja, ako su pod nadzorom ili su im dane upute u vezi korištenja naprave na siguran način te razumiju uključene opasnosti. Djeca se ne smiju igrati s napravom. Čišćenje i korisničko održavanje meće izvoditi djeca bez nadzora.
- \* Oštećena žica za napajanje/utikač mogu uzrokovati požar ili uzrokovati strujni udar. Ako su oštećeni, moraju se zamijeniti, a to može izvesti samo kvalificirano osoblje.
- \* Ovaj uređaj nije namijenjen za uporabu na nadmorskim visinama iznad 2000 m.

# POGLAVLJE 1: OPĆA UPOZORENJA

## Odlaganje

- Sva ambalaža i materijali koji se koriste su ekološki prihvatljivi te se mogu reciklirati. Molimo da svu ambalažu odložite na ekološki prihvatljiv način. Za daljnje detalje posavjetujte se sa svojim lokalnim vijećem.
- Ako će se naprava odložiti kao otpadni materijal, odrežite kabel za strujno napajanje i uništite utikač i kabel, izvadite ručku za vrata kako biste spriječili da djeca ostanu unutra zarobljena.
- Odrezani utikač koji je umetnut u 16-ampersku utičnicu je ozbiljna sigurnosna opasnost (udar). Molimo da se pobrinete da odrezani utikač bude odložen na siguran način.

## Odlaganje vaše stare naprave

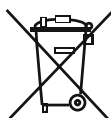

Ovaj simbol na proizvodu ili ambalaži označava da proizvod ne smijete baciti zajedno s kućnim otpadom. Umjesto toga, mora se dostaviti na mjesto za prikupljanje primjenjivog otpada koje reciklira električnu i elektroničku opremu. Reciklirani materijali pomažu u očuvanju naših prirodnih resursa. Za više detaljnih informacija u vezi recikliranja ovog proizvoda molimo da kontaktirate lokalne vlasti, ustanovu za odlaganje kućanskog otpada ili trgovinu u kojoj ste kupili proizvod.

Molimo, pitajte lokalne vlasti za više informacija u vezi odlaganja otpadne električne i elektroničke opreme u svrhu ponovne upotrebe, recikliranja i obnove.

## Napomene:

- Molimo da prije ugradnje i korištenja vaše naprave pažljivo pročitate priručnik s uputama. Ne preuzimamo odgovornost za oštećenja nastala zbog neispravne uporabe.
- Slijedite sve upute za vašu napravu te čuvajte ovaj priručnik na priručnom mjestu kako biste riješili probleme do kojih će možda doći u budućnosti.
- Ova naprava proizvedena je kako bi se koristila u domovima te se može koristiti samo u domaćinstvu i za specifičnu namjenu. Nije prikladna za komercijalnu upotrebu. Takvom uporabom poništava se jamstvo, a naša tvrtka neće preuzeti odgovornost za bilo kakve nastale gubitke.
- Ova naprava proizvedena je za korištenje u domaćinstvu i prikladna je samo za hlađenje / skladištenje hrane. Nije prikladna za komercijalnu upotrebu i/ili za skladištenje bilo kakvih stvari osim hrane. Naša tvrtka nije odgovorna za bilo kakve gubitke nastale zbog neispravne uporabe.



## Sigurnosna upozorenja

- Nemojte koristiti produžni kabel za spajanje hladnjaka sa zamrzivačem na mrežno napajanje.
- Nemojte upotrebljavati utični prilagodnik.
- Oštećeni kabel za napajanje / utikač može uzrokovati požar ili strujni udar. Ako su oštećeni, potrebno ih je zamijeniti. Samo kvalificirano osoblje smije obavljati te radove.
- Nikada nemojte savijati žicu za napajanje.
- Nikada nemojte dirati kabel za napajanje / utikač mokrim rukama, jer to može dovesti do strujnog udara.
- U odjeljak zamrzivača nemojte stavljati staklene boce niti limenke s pićem. Boce ili limenke mogu eksplodirati.
- Kad odjeljak zamrzivača želite odleđiti, ne dirajte led jer možete dobiti ozeblina i/ili porezotine.
- Ne vadite predmete iz zamrzivača ako su vam ruke vlažne ili mokre. Na taj način mogli biste si ogrepsati kožu ili dobiti ozeblina.
- Nakon što ste jednom odmrznuli hranu, nemojte je ponovno zamrzavati.

## Informacije o ugradnji

*Prije nego što otpakirate i počnete s postavljanjem svog hladnjaka sa zamrzivačem, molimo da se upoznate sa sljedećim informacijama.*

- Postavite hladnjak sa zamrzivačem što dalje od izravnog sunčevog svjetla i izvora topline poput radijatora.
- Vaša naprava mora biti barem 50 cm dalje od štednjaka, plinskih pećnica i grijača te mora biti barem 5 cm dalje od električnih pećnica.
- Svoj hladnjak sa zamrzivačem ne izlažite vlazi ili kiši.
- Vaš hladnjak sa zamrzivačem mora biti postavljen barem 20 mm dalje od drugog zamrzivača.
- Potreban je razmak od barem 150 mm na vrhu i sa stražnje strane hladnjaka sa zamrzivačem. Nemojte ništa stavljati na vrh svog hladnjaka sa zamrzivačem.
- Zbog sigurnog rada važno je da vaš hladnjak sa zamrzivačem bude čvrsto postavljen i u ravnini. Za poravnanje vašeg hladnjaka sa zamrzivačem koristite se podesive noge. Pobrinite se da vaša naprava bude u ravnini prije nego što počnete stavljati hranu unutra.
- Preporučujemo da prije upotrebe obrišete sve police i ladice pomoću krpe namočene u toplu vodu izmiješanu sa žličicom bikarbona sode. Nakon čišćenja isperite toplom vodom i osušite.
- Postavite ga pomoću plastičnih odstojnika koji se nalaze na kondenzatoru na stražnjoj strani naprave. Okrenite za 90 stupnjeva (kao što je prikazano na shemi). Tako kondenzator neće dodirivati zid.
- Hladnjak mora biti postavljen kraj zida sa slobodnim razmakom od ne više od 75 mm.

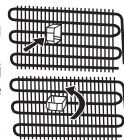

## Prije korištenja vašeg hladnjaka sa zamrzivačem



- Prije postavljanja vašeg hladnjaka sa zamrzivačem, provjerite ima li kakvih vidljivih oštećenja. Ne ugrađujte niti ne koristite hladnjak sa zamrzivačem ako je oštećen.
- Kada koristite svoj hladnjak sa zamrzivačem po prvi puta, držite ga u ispravnom položaju barem 3 sata prije nego što ga uključite u napajanje. Tako će se omogućiti učinkovit rad te spriječiti oštećenja na kompresoru.
- Možda ćete kod prve upotrebe hladnjaka sa zamrzivačem primijetiti lagan miris. To je u potpunosti normalno i nestat će kada se hladnjak počne hladiti.

## POGLAVLJE 1: OPĆA UPOZORENJA

### Informacije o tehnologiji hlađenja nove generacije

Hladnjaci sa zamrzivačem s tehnologijom hlađenja nove generacije rade na način drugačiji od stacionarnih hladnjaka sa zamrzivačem. Kod uobičajenih hladnjaka sa zamrzivačem vlažan zrak ulazi u zamrzivač, dok vodena para izlazi iz hrane i pretvara se u inje u odjeljku zamrzivača. Kako bi se to inje odledilo, potrebno je izvaditi utikač hladnjaka iz utičnice. Kako bi hrana ostala hladna tijekom razdoblja odležavanja, korisnik ju mora staviti na neko drugo mjesto i očistiti ostatke leda i nagomilanoginja.

Situacija je sasvim drugačija kod odjeljaka zamrzivača s tehnologijom hlađenja nove generacije. Uz pomoć ventilatora se kroz odjeljak zamrzivača upuhuje hladan i suh zrak. Rezultat upuhavanja hladnog zraka u odjeljak zamrzivača – čak i u prostor između policica – je jednakomjerno i pravilno zamrzavanje hrane. A inja neće biti.

Konfiguracija u odjeljku hladnjaka bit će skoro ista kao i u odjeljku zamrzivača. Zrak kojeg ispušta ventilator, koji se nalazi na vrhu hladnjaka, hladi unutarnji prostor hladnjaka dok prolazi kroz prazan prostor iza kanala za zrak. Istovremeno se zrak ispuhuje kroz otvore na kanalu za zrak kako bi se postupak hlađenja u odjeljku hladnjaka mogao uspješno dovršiti. Otvori na zračnom kanalu dizajnirani su za jednakomjernu raspodjelu zraka kroz odjeljak.

Budući da između zamrzivača i odjeljka hladnjaka zrak ne prolazi, mirisi se neće miješati.

Rezultat toga je jednostavnost korištenja hladnjaka s tehnologijom hlađenja nove generacije i mogućnost skladištenja velikih količina hrane te estetski izgled.

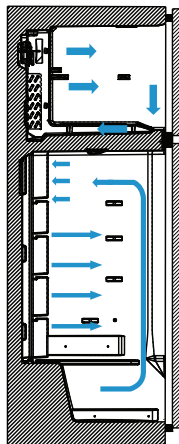

## POGLAVLJE 2: VAŠ HLADNJAK SA ZAMRZIVAČEM

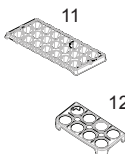
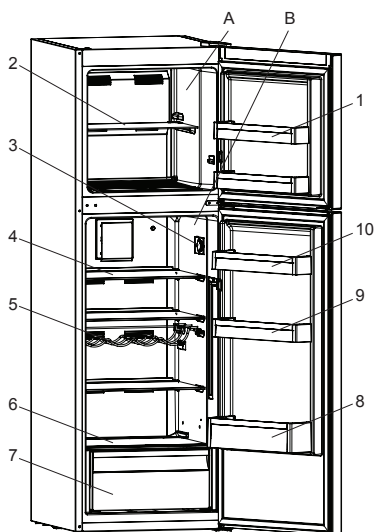

(Kada se osvjetljenje i termostat nalaze na vrhu)

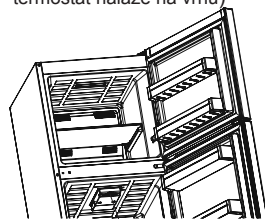

Gumb za termostat

- A. Odjeljak zamrzivača
- B. Odjeljak hladnjaka

1. Police na vratima zamrzivača \*
2. Polica zamrzivača
3. Gumb za termostat  
(Kada se osvjetljenje i termostat nalaze sa strane)
4. Police hladnjaka
5. Dio za vino \*
6. Pokrov odjeljka za voće i povrće
7. Odjeljci za voće i povrće
8. Polica na vratima hladnjaka za boce
9. Podesiva vrata ladice (Adapti-Lift)\* / Polica u vrata
10. Polica u gornjem dijelu vrata
11. Posuda za led
12. Odjeljak za jaja

\* U nekim modelima

Ova slika je izrađena u svrhu pružanja informacija te kako bi prikazala različite dijelove i dodatnu opremu naprave. Dijelovi se mogu razlikovati s obzirom na model naprave.

## POGLAVLJE 3: KORIŠTENJE VAŠEG HLADNJAKA SA ZAMRZIVAČEM

### Postavljanje termostata

Termostat zamrzivača i hladnjaka automatski regulira unutrašnju temperaturu odjeljaka. Ako želite promijeniti temperaturu, okrenite gumb iz jedan od položaja između 1 i 5. Temperaturu termostata postavite na malce viši položaj tijekom hladnog vremenskog razdoblja kako biste smanjili potrošnju energije.

#### Razine na termostatu

- 1 – 2** : Gumb postavite između minimalnog i srednjeg položaja za kratkoročno skladištenje hrane u odjeljku zamrzivača.
- 3 – 4** : Za dugoročnu pohranu hrane u zamrzivaču gumb možete postaviti na srednji položaj.
- 5 – MAKS** : Za zamrzavanje svježe hrane. Naprava će raditi duže. Nakon što se postigne željena razina hlađenja, gumb termostata potrebno je postaviti na srednju vrijednost

(Kada se osvijetljenje i termostat nalaze na vrhu)



Gumb za termostat

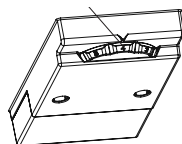

(Kada se osvijetljenje i termostat nalaze sa strane)



Gumb za termostat

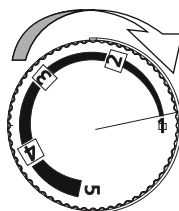

### Upozorenja u vezi podešavanja temperature

- Podešavanja temperature moraju se provoditi u skladu s učestalosti otvaranja vrata i količinom hrane koja se pohranjuje u hladnjaku.
- Ovaj hladnjak izrađen je za rad u svim ambijentalnim temperaturama. Ako je ambijentalna temperatura niža od  $-5^{\circ}\text{C}$ , ne preporučamo držanje hrane u odjeljku hladnjaka jer će temperatura hrane koju stavite u odjeljak hladnjaka imati temperaturu vrlo blizu ambijentalnoj. Naposljetku, hrana će se zamrznuti. Hranu možete držati u odjeljku hladnjaka sve dok je ambijentalna temperatura do  $-5^{\circ}\text{C}$ . Zahvaljujući posebnom algoritmu, naprava će održavati hladno ambijentalno stanje (hladnije od  $-5^{\circ}\text{C}$ ) bez ikakvih problema.
- Nemojte podešavati drugu stavku sve dok ne dovršite podešavanje prve.
- Kako bi se potpuno ohladio, hladnjak sa zamrzivačem mora neprestano raditi do 24 sata ovisno o ambijentalnoj temperaturi nakon priključenja utikača u utičnicu. Tijekom tog razdoblja vrata hladnjaka moraju biti zatvorena što je dulje moguće, a u njemu držite minimalnu količinu hrane.
- Ako se hladnjak isključi ili utikač izvadi iz utičnice, pričekajte barem 5 minuta prije ponovnog pokretanja ili stavljanja utikača u utičnicu kako se ne bi oštetio kompresor.
- Vaš hladnjak je dizajniran kako bi radio u intervalima okolne temperature navedenima u standardima, u skladu s klimatskim razredom navedenim na naljepnici s informacijama. Zbog učinkovitosti hlađenja ne preporuča se rad hladnjaka sa zamrzivačem u prostorima s temperaturama izvan određenih vrijednosti.
- Ova naprava je dizajnirana za upotrebu kod okolnih temperatura u rasponu od  $10^{\circ}\text{C}$  -  $43^{\circ}\text{C}$ .

#### Napomena:

Ova naprava izrađena je za rad na ambijentalnoj temperaturi do  $43^{\circ}\text{C}$ . Na ambijentalnoj temperaturi ispod  $-5^{\circ}\text{C}$  nemojte koristiti odjeljak hladnjaka. Kad hranu stavite u odjeljak hladnjaka na toj temperaturi, ona će se zamrznuti. Možete nastaviti s korištenjem odjeljka zamrzivača.

### Indikator temperature

Kako bismo vam pomogli u boljem postavljanju vašeg hladnjaka, opremili smo ga indikatorom temperature koji se nalazi na najhladnijem području.

Kako biste bolje pohranjivali hranu u vašem hladnjaku, posebno na najhladnijem području, pobrinite se da na indikatoru temperature bude prikazana poruka "OK". Ako se "OK" ne pojavljuje, to znači da temperatura postavka nije postavljena ispravno.

Pošto se "OK" pojavljuje u crnoj boji, biti će teško vidjeti tu oznaku ako je indikator temperature slabo osvijetljen. Kako biste mogli vidjeti oznaku ispravno, mora biti dovoljno svjetla.

Svaki puta kada se uređaj za postavljanje temperature promijeni, pričekajte da se temperatura unutar naprave

Klimatski razred	Okolna temperatura $^{\circ}\text{C}$
T	Između 16 i 43 ( $^{\circ}\text{C}$ )
ST	Između 16 i 38 ( $^{\circ}\text{C}$ )
N	Između 16 i 32 ( $^{\circ}\text{C}$ )
SN	Između 10 i 32 ( $^{\circ}\text{C}$ )

OK

## POGLAVLJE 3: KORIŠTENJE VAŠEG HLADNJAKA SA ZAMRZIVAČEM

stabilizira prije nastavka, ako je potrebno, s novom postavkom temperature. Molimo da mijenjate položaj uređaja za postavljanje temperature dostupno i pričekate barem 12 sati prije početka nove provjere i potencijalne promjene.

**NAPOMENA:** Nakon čistih otvaranja (ili duže otvorenosti) vrata ili nakon stavljanja svježe hrane u napravu, normalno je da se "OK" neće pojaviti na indikatoru postavke temperature. Ako dođe do abnormalnog gomilanja ledenih kristala (donji zid naprave) u odjeljku hladnjaka, isparivača (preopterećena naprava, visoka temperatura sobe, česta otvaranja vrata), uređaj za postavljanje temperature stavite na niži položaj, sve dok se ponovno ne postignu razdoblja isključenog kompresora.

**Hranu stavljajte u najhladnije područje hladnjaka.**



Vaša hrana bit će bolje pohranjena ako je stavite u najprikladnije područje za hlađenje. Najhladnije područje je odmah iznad odjeljka za voće i povrće.

Sljedeći simbol označava najhladnije područje vašeg hladnjaka.

Kako biste bili sigurni da u tom području imate najnižu temperaturu, pobrinite se da se policica nalazi na razini tog simbola, kao što je prikazano na slici.

Gornja granica najhladnijeg područja označena je donjom stranom naljepnice (glava strelice). Gornja policica najhladnijeg područja mora biti u ravni s glavom strelice. Najhladnije područje je ispod te razine.

Pošto se te police mogu uklanjati, pobrinite se da uvijek budu na istoj razini s ograničenjima tih zona opisanim na naljepnici, kako bi se održavale temperature u tom području.

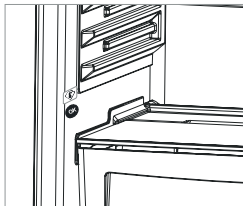

### Dodatna oprema

#### Posuda za led

- Napunite posudu za led sa vodom i stavite je u zamrzivač.
- Nakon što se voda pretvorila u led, možete laganim rotiranjem posude (kao što je prikazano na slici) izvaditi led.

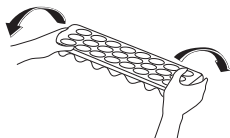

#### Brojčanik za svježe (U nekim modelima)

Brojčanik za svježinu u zatvorenom položaju omogućuju duže skladištenje svježeg voća i povrća.

Ako je odjeljak za voće i povrće sasvim pun, brojčanik za svježinu koji se nalazi na prednjem dijelu odjeljka za voće i povrće mora biti u otvorenom položaju. Kad ga otvorite, temperatura i razina vlage u zraku u odjeljku za voće i povrće će pasti.

Ako na staklenoj polici vidite znakove kondenzacije, morate do kraja otvoriti brojčanik za svježinu.

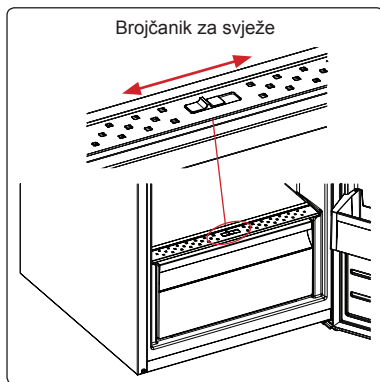

#### Polica na vratima s Adapti-Lift (U nekim modelima)

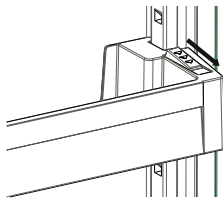

slika 1

S pomoću Adapti-Lift moguće je postaviti šest različitih razina visine da biste dobili potreban prostor za pohranu.

**Da biste promijenili položaj Adapti-Lift,** držite dno police i povucite gumb na bočnoj strani police na vratima u smjeru strelice (slika 1).

Postavite policu na vratima na željenu visinu na način da je pomičete prema gore i dolje.

Nakon što postignete željeni položaj police na vratima, otpustite gumb na bočnoj strani police na vratima (slika 2). Prije nego što otpustite policu na vratima, pomaknite je prema gore i dolje da biste provjerili je li učvršćena.

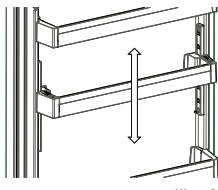

slika 2

**Napomena:** Ako je policica na vratima prije pomicanja natovarena, morate držati policu pridržavajući dno. U suprotnom bi zbog težine policica na vratima mogla pasti s vodilica. Stoga bi moglo doći do oštećenja policice na vratima ili vodilica.

**Vizualni i tekstovni opisi u odjeljku s dodatnom opremom mogu se razlikovati u odnosu na model koji imate.**



## POGLAVLJE 3: KORIŠTENJE VAŠEG HLADNJAKA SA ZAMRZIVAČEM

### Čišćenje

- **Pobrinite se da hladnjak iskopčate iz struje prije početka čišćenja.**
- Hladnjak ne perite polijevanjem vodom.
- Unutrašnjost i vanjštinu možete obrisati mekom krpom ili spužvom pomoću tople i sapunaste vode.
- Uklonite svaki dio i očistite sapunastom vodom. Ne perite u stroju za pranje suđa.
- Nikada nemojte koristiti zapaljive, eksplozivne ili korozivne materijale poput razrjeđivača, plinova, kiselina za čišćenje.
- Kondenzator očistite metlom barem jednom godišnje kako biste osigurali uštedu energije i povećali produktivnost.

**Pobrinite se da vaš hladnjak bude iskopčan iz napajanja tijekom čišćenja.**

### Zamjena LED svjetla (ako je osvijetljenje osigurano LED trakom)

1 LED traka u odjeljku zamrzivača i 2 LED trake u odjeljku hladnjaka koriste se za osvijetljavanje naprave.

Kontaktirajte službu za podršku korisnicima Sharpa, jer ih zamijeniti može samo ovlašteno osoblje.

**Napomena:** Broj i lokacija LED traka razlikuje se ovisno o modelu proizvoda.

## POGLAVLJE 4: SMJERNICE U VEZI POHRANE HRANE

Za rad u uobičajenim radnim uvjetima dovoljno je da termostat postavite na "2" ili "3".

### Odjeljak hladnjaka

- Kako biste smanjili nagomilavanjeinja, u hladnjak nikada ne stavljajte tekućine u nezatvorenim spremnicima.
- Pustite da se topla ili vruća hrana ohladi prije pospremanja u hladnjak. Tako ćete omogućiti smanjenje potrošnje energije.
- Kako biste izbjegli nagomilavanjeinja, pobrinite se da ništa nije pohranjeno tako da dodiruje stražnji zid.
- Najhladnije područje hladnjaka je na dnu. Preporučujemo koristiti to područje za pohranu hrane koja se lako kvari poput ribe, gotovih obroka, pečene hrane ili mliječnih proizvoda. Najtoplije područje je gornja polica na vratima. Preporučujemo da tamo pohranjujete maslac ili sir.

### Važna napomena:

- Gotova jela pokrijte prije nego što ih stavite u hladnjak. Stavite ih u hladnjak nakon što se ohlade. U suprotnom se temperatura/vlaga unutar hladnjaka povećava, a to će uzrokovati duži rad hladnjaka. Pokrivanjem hrane i pića također čuvate njihove okuse i mirise.
- Krumpiri, luk i češnjak ne bi se smjeli držati u hladnjaku.
- Hrana ne smije dodirivati senzor temperature koji se nalazi u odjeljku hladnjaka. Kako bi se u odjeljku hladnjaka održala optimalna temperatura za očuvanje svježine hrane, hrana ne smije biti u dodiru sa senzorom.

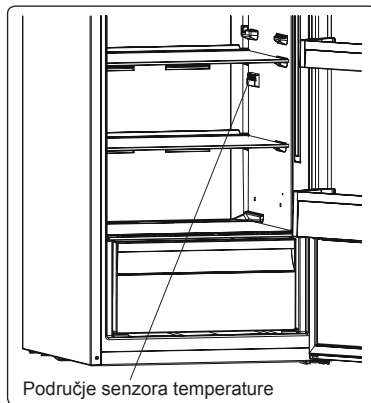

### Odjeljak zamrzivača

- Zamrzivač koristite za pohranu zamrznute hrane na dulje vremensko razdoblje te za izradu kockica leda.
- Kod zamrzavanja svježih hrane - pobrinite se da čim veća površina hrane koja se mora zamrznuti bude u kontaktu s površinom hlađenja.
- Svježiju hranu nemojte stavljati na nijednu stranu zamrznute hrane, jer je može odmrznuti.
- Kod zamrzavanja svježih hrane (poput mesa, ribe i mljevenog mesa) podijelite ih u manje količine.
- Nakon što se jedinica odmrzne, zamijenite hranu u zamrzivaču i ne zaboravite je potrošiti u kratkom vremenskom razdoblju.
- U odjeljak zamrzivača nikada ne stavljajte toplu hranu.
- Upute prikazane na ambalaži zamrznute hrane uvijek se moraju pažljivo slijediti, a ako takve informacije nisu dostupne, hrana se ne smije pohraniti na dulje od 3 mjeseca od datuma kupovine.
- Kod kupovanja zamrznute hrane provjerite da li je bila zamrznuta na prikladnoj temperaturi i da je ambalaža neštećena.
- Zamrznuta hrana mora se prenositi u prikladnim spremnicima kako bi se održala kvaliteta hrane te se mora pohraniti u zamrzivaču što prije moguće.
- Ako paket zamrznute hrane na sebi ima znakove vlage i nenormalnog bubrenja, vjerojatno je prethodno pohranjen na neprikladnoj temperaturi te je sadržaj pokvaren.

## POGLAVLJE 4: SMJERNICE U VEZI POHRANE HRANE

- Životni vijek pohranjene zamrznute hrane ovisi o sobnoj temperaturi, postavki termostata, učestalosti otvaranja vrata, vrsti hrane i duljini vremena potrebnog za prijenos proizvoda iz trgovine u vaš dom. Uvijek slijedite upute natisnute na ambalaži i nikada ne premašujte naznačeni maksimalni životni vijek pohranjivanja.

**Napomena:** ako odlučite otvoriti vrata zamrzivača odmah nakon zatvaranja, možda će ih biti teško ponovno otvoriti. To je normalno i nakon što zamrzivač postigne uravnoteženo stanje, vrata će se lako otvoriti.

### Važna napomena:

- Zamrznuta hrana, kada je odmrznuta, mora se kuhati isto kao i svježa hrana. Ako se ne kuha nakon odmrzavanja, ona se **NIKADA** ne smije ponovno zamrzavati.
- Okus nekih začina u kuhanim jelima (anis, bosiljak, potočarka, ocat, birani začini, đumbir, češnjak, luk, senf, timijan, mažuran, crni papar, itd.) se mijenja i pretpostavlja jaki okus kada su jela pohranjena na dugo vrijeme. Prema tome, dodajte samo malu količinu začina ako planirate zamrzavati, ili željenu količinu začina možete dodati kada se hrana odmrzava.
- Razdoblje pohrane hrane ovisi o korištenim masnoćama. Prikadne masnoće su margarin, teleća mast, maslinovo ulje i maslac, dok su neprikladne kikiriki ulje i svinjska mast.
- Hrana u tekućem obliku mora se zamrzavati u plastičnim šalicama, a ostala hrana mora se zamrzavati u plastičnim folijama ili vrećicama.



Kod nekih modela, se linije opterećivanja ne smiju premašiti kod punjenja odjeljka zamrzivača. U protivnom bi vrata mogla ostati otvorena. U slučaju da se vrata odjeljka zamrzivača ostave otvorena, moglo bi doći do stvaranja snijega u odjeljku zamrzivača. Problem se ne bi trebao sam ponavljati nakon što se zasniježeni dio očisti te kada se osigura da su vrata do kraja zatvorena. Također, nezatvaranje vrata zamrzivača i/ili hladnjaka moglo bi dovesti do povećanja potrošnje energije.

Stavljanje hrane u blizinu otvora zračnog kanala nakon skidanja donje police na vratima zamrzivača negativno će utjecati na performanse hladnjaka. Stoga, budite pažljivi kad u odjeljak zamrzivača stavljate hranu kako se otvori zračnog kanala ne bi zatvorili.

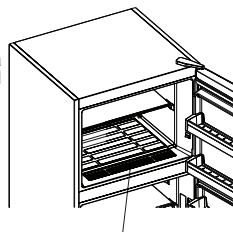

Otvor zračnog kanala

## POGLAVLJE 5: PREOKRETANJE VRATA

### Ponovno postavljanje vrata

- To da li ćete moći preokrenuti vrata ovisi o tome koji hladnjak sa zamrzivačem imate.
- Nije moguće tamo gdje su ručke pričvršćene s prednje strane naprave.
- Ako vaš model nema ručke, moguće je preokrenuti vrata, no to mora izvesti ovlašteno osoblje. Molimo, nazovite Sharpov servis.

## POGLAVLJE 6: RJEŠAVANJE PROBLEMA

### Ako vaš hladnjak ne radi:

- Da li je došlo do nestanka struje?
- Da li je utikač ispravno umetnut u utičnicu?
- Da li je izgorio osigurač utičnice u koju je umetnut utikač ili je izgorio glavni osigurač?
- Da li je utičnica ispravna? Kako biste to provjerili, ukopčajte hladnjak u utičnicu za koju ste sigurni da radi.

### Ako vaš hladnjak ne hladi dovoljno:

- Da li je dobro podešena temperatura?
- Da li se vrata hladnjaka često otvaraju te ostavljaju otvorena dugo vrijeme?
- Da li su vrata hladnjaka ispravno zatvorena?
- Da li ste stavili jelo ili hranu u svoj hladnjak tako da dodiruje stražnji zid vašeg hladnjaka te tako sprječava protok zraka?
- Da li je vaš hladnjak prekomjerno napunjen?
- Da li postoji dostatna udaljenost između vašeg hladnjaka i stražnjeg i bočnih zidova?
- Da li je okolna temperatura unutar raspona određenog u priručniku za rad?

### Ako je hrana u vašem hladnjaku previše ohlađena

- Da li je dobro podešena temperatura?

## POGLAVLJE 6: RJEŠAVANJE PROBLEMA

- Da li se nedavno u zamrzivač stavilo puno hrane? Ako je tako, vaš hladnjak može previše hladiti hranu unutar hladnjaka, jer će raditi duže da ohladi tu hranu.

### Ako vaš hladnjak radi preglasno:

Kako bi održala postavljena razina hlađenja, kompresor se može aktivirati s vremena na vrijeme. Buka koja dolazi iz vašeg hladnjaka u to vrijeme je normalna, to je zbog te funkcije. Kada se postigne potrebna razina hlađenja, buka će se automatski smanjiti. Ako buka ne prestaje;

- Da li vaša naprava stoji stabilno? Jesu li noge podešene?
- Ima li nečeg iza vašeg hladnjaka?
- Da li police ili jela na policama vibriraju? Iznova postavite police i/ili jela, ako je to slučaj.
- Da li predmeti koji su postavljeni na vaš hladnjak vibriraju?

### Normalna buka;

#### Zvuk pucanja (pucanja leda):

- Tijekom automatskog odmrzavanja.
- Kada se naprava hladi ili zagrijava (zbog širenja materijala naprave).

**Kratko pucanje:** Čuje se kada prekidači termostata uključuju/isključuju kompresor.

**Buka kompresora (normalan zvuk motora):** Ta buka znači da kompresor radi normalno. Kompresor može uzrokovati više buke na kratko, kada se aktivira.

**Zvuk mjehurića i kapljica:** Taj zvuk nastaje zbog protoka hladnjaka u cijevima sustava.

**Zvuk protoka vode:** Normalan zvuk protoka vode koja teče u spremnik za isparavanje tijekom odmrzavanja. Ti zvukovi mogu se čuti tijekom odmrzavanja.

**Zvuk puhanja zraka (normalan zvuk ventilatora):** Taj zvuk može se čuti kod No-Frost hladnjaka tijekom normalnog rada sustava zbog cirkulacije zraka.

### Ako se unutar hladnjaka nagomilava vlaga;

- Da li je hrana ispravno pakirana? Jesu li spremnici dobro osušeni prije stavljanja u hladnjak?
- Da li se vrata hladnjaka vrlo često otvaraju? Kada se vrata otvore, vlaga iz zraka u sobi ulazi u hladnjak. Osobito kada je stupanj vlage u sobi previsok, što češće se vrata otvaraju, to će brže doći do nagomilavanja vlage.
- Normalno je da se na stražnjem zidu stvaraju kapljice vode nakon automatskog procesa odmrzavanja. (kod statičkih modela)

### Ako se vrata ne otvaraju i zatvaraju ispravno;

- Da li paketi s hranom sprječavaju zatvaranje vrata?
- Jesu li vrata, police i ladice postavljeni ispravno?
- Jesu li brtve vrata slomljene ili istrošene?
- Da li vaš hladnjak stoji na ravnoj površini?

### Ako su rubovi okvira hladnjaka s kojima zglob vrata dolazi u kontakt topli;

Osobito ljeti (vrućine), površine koje zglob dodiruje mogu postati toplije tijekom rada kompresora, to je normalno.

### VAŽNE NAPOMENE:

- Termalni osigurač za zaštitu kompresora će prestati raditi nakon nenadanog nestanka struje ili nakon iskopčavanja naprave, jer plin u sustavu hlađenja nije stabiliziran. To je dosta normalno i hladnjak će se ponovno pokrenuti nakon 4 ili 5 minuta.
- Jedinica hlađenja vašeg hladnjaka je skrivena u stražnjem zidu. Prema tome, kapljice vode ili led se mogu pojaviti na stražnjoj površini vašeg hladnjaka zbog rada kompresora u određenim intervalima. To je normalno. Odmrzavanje je potrebno obaviti tek nakon prekomjernog stvaranja leda.
- Izvadite utikač hladnjaka iz utičnice ako ga nećete koristiti duže vrijeme (npr. tijekom ljetnih praznika). Očistite svoj hladnjak u skladu s poglavljem o čišćenju i ostavite vrata otvorenima kako biste spriječili vlagu i neugodan miris.
- Naprava koju ste kupili dizajnirana je za upotrebu u kućanstvu te se može koristiti samo u domaćinstvu te za naznačenu svrhu. Nije prikladna za komercijalnu upotrebu. Ako potrošač napravu koristi na način koja nije u skladu s tim značajkama, naglašavamo da proizvođač i trgovac neće biti odgovorni za bilo kakve popravke i kvarove unutar jamstvenog razdoblja.
- Ako problem ne nestaje nakon što ste slijedili upute iznad, molimo da se posavjetujete s ovlaštenim servisom.

## POGLAVLJE 7: SAVJETI ZA UŠTEDU ENERGIJE

1. Uvijek ostavite da se hrana ohladi prije pohrane u napravu.
2. Hranu odmrzavajte u odjeljku hladnjaka, tako ćete uštediti energiju.

# Sadržaj

POGLAVLJE 1: OPŠTA UPOZORENJA.....	99
POGLAVLJE 2: VAŠ ZAMRZIVAČ FRIŽIDERA .....	102
POGLAVLJE 3: KORIŠĆENJE VAŠEG ZAMRZIVAČA FRIŽIDERA .....	103
POGLAVLJE 4: VODIČ ZA ČUVANJE HRANE.....	105
POGLAVLJE 5: PREOKRET VRATA.....	106
POGLAVLJE 6: REŠAVANJE PROBLEMA.....	106
POGLAVLJE 7: SAVETI ZA ČUVANJE ENERGIJE .....	107

Vaš zamrzivač frižidera je u skladu sa trenutnim bezbednosnim zahtevima. Nepravilno korišćenje može da dovede do lične povrede i štete nad imovinom. Da bi se izbegao rizik od štete, pažljivo pročitajte ovo uputstvo pre prve upotrebe svog zamrzivača frižidera. On sadrži važne bezbednosne informacije u vezi instalacije, bezbednosti, korišćenja i održavanja vašeg zamrzivača frižidera. Zadržite ovo uputstvo zarad buduće upotrebe.





**POŽAR**

**Upozorenje; Rizik od požara / zapaljivih materijala**

## POGLAVLJE 1: OPŠTA UPOZORENJA

 **UPOZORENJE:** Nemojte da blokirate otvore za ventilaciju na kućištu ili strukturi uređaja.

 **UPOZORENJE:** Nemojte koristiti mehaničke uređaje ili druga sredstva za ubrzavanje odmrzavanja, osim onih koje preporučuje proizvođač.

 **UPOZORENJE:** Nemojte koristiti električne aparate unutar prostora za smeštaj hrane, osim ako se ne radi o aparatima čiju upotrebu preporučuje proizvođač.

 **UPOZORENJE:** Nemojte da oštetite kruženje sredstva za hlađenje.

 **UPOZORENJE:** Prilikom pozicioniranja uređaja postarajte se da kabl za napajanje ne bude zaglavljen ili oštećen.

 **UPOZORENJE:** Nemojte da postavljate više prenosivih strujnih utičnica ili prenosivih jedinica napajanja na zadnjoj strani uređaja.

 **UPOZORENJE:** Da biste izbegli opasnost usled nestabilnosti uređaja, on se mora fiksirati u skladu sa uputstvima.

 Ako vaš uređaj koristi R600a kao gas za hlađenje – ovu informaciju možete da saznate sa etikete na hladnjaku - treba da budete obazrivi za vreme prenosa i montaže da biste sprečili oštećenje elemenata hladnjaka na vašem uređaju. Iako je R600a jedan ekološki prihvatljiv i prirodan gas. Pošto je eksplozivan, u slučaju curenja usled oštećenja na elementima hladnjaka, premestite vaš frižider dalje od otvorenog plamena ili izvora toplote i provetrite prostoriju gde je uređaj smešten na nekoliko minuta.

\* Dok prenosite i smeštate frižider, nemojte oštetiti kruženje gasa za hlađenje.

\* Nemojte da skladištite eksplozivne supstance kao što su konzerve aerosola sa zapaljivim gorivom u ovaj uređaj.

\* Ovaj uređaj je namenjen za korišćenje u domaćinstvu i za slične primene kao što su:

- kuhinje u radnjama, kancelarijama i drugom radnom okruženju

## POGLAVLJE 1: OPŠTA UPOZORENJA

- farme i goste u hotelima, motelima i drugim rezidencijalnim objektima
  - u pansionima za noćenje sa doručkom
  - za katering i slične primene koje nisu povezane sa maloprodajom.
- \* Ako se utičnica ne poklapa sa utikačem frižidera, proizvođač, servisno osoblje ili slično kvalifikovane osobe treba da zamene utikač da bi se izbegla opasnost.
- \* Posebni uzemljeni utikač je povezan sa kablom za napajanje vašeg frižidera. Ovaj utikač treba da se koristi sa posebno uzemljenom utičnicom snage 16 ampera. Ako nema takve utičnice u vašem stanu, angažujte kvalifikovanog tehničara da je instalira.
- \* Ovaj uređaj mogu da koriste deca starosti 8 godina i više kao i osobe sa smanjenim fizičkim, senzornim ili mentalnim sposobnostima ili nedostatkom iskustva ili znanja ako su pod nadzorom ili su poučene po pitanju korišćenja uređaja na bezbedan način i razumeju opasnost. Deca ne smeju da se igraju ovim uređajem. Čišćenje i održavanje ne smeju da sprovode deca bez nadzora.
- \* Ako je kabl za napajanje oštećen, proizvođač, servisno osoblje ili slično kvalifikovane osobe treba da ga zamene da bi se izbegla opasnost.
- \* Ovaj uređaj nije namenjen za upotrebu na nadmorskim visinama većim od 2000 m.

# POGLAVLJE 1: OPŠTA UPOZORENJA

## Uklanjanje

- Sva pakovanja i materijali koji se koriste su ekološki prihvatljivi i mogu da se recikliraju. Molimo vas da uklonite bilo kakvo pakovanje na ekološki prihvatljiv način. Konsultujte se sa vašim lokalnim vlastima za više detalja.
- Kada je aparat spreman za otpad, odsecite kabl za električno napajanje i uništite utikač i kabl. Onemogućite bravicu vrata kako bi sprečili da se deca zaglave unutra.
- Odsečen utikač koji je ubačena u utičnicu od 16 ampera predstavlja ozbiljnu bezbednosnu (udar) opasnost. Molimo vas da se postarate da je odsečen utikač bezbedno uklonjen.

## Uklanjanje vašeg starog aparata



Simbol na proizvodu ili pakovanju pokazuje da proizvod ne treba tretirati kao kućni otpad. Umesto toga, treba da odneti u otpad koji reciklira električnu i elektronsku opremu. Reciklirani materijali će pomoći da sačuvamo svoje prirodne resurse. Za detaljnije informacije u vezi sa recikliranjem ovog proizvoda, molimo vas da kontaktirate svoju lokalnu vlast, usluge domaćeg otpada ili prodavnicu gde ste kupili proizvod.

Molimo vas da pitate lokalnu vlast za uklanjanje WEEE zarad ciljeva ponovnog korišćenja, recikliranja i popravke.

## Napomene:

- Molimo vas da pažljivo pročitate instrukcije u uputstvu pre instaliranja i korišćenja svog aparata. Nismo odgovorni za štetu koja je nastala usled pogrešnog rukovanja.
- Sledite sve instrukcije za vaš aparat i držite ovo uputstvo pri ruci kako biste rešili bilo kakve probleme koji mogu da se pojave u budućnosti.
- Ovaj aparat je proizveden za korišćenje u domovima i može da se koristi samo u kućnim okruženjima i za određene ciljeve. Ne odgovara komercijalnoj upotrebi. Takvo korišćenje će poništiti garanciju i naša kompanija neće biti odgovorna za bilo kakve gubitke do koji može da se dođe.
- Ovaj aparat je proizveden za korišćenje kod kuće i pogodan je samo za hlađenje / čuvanje hrane. Nije pogodan za komercijalno ili korišćenje i / ili čuvanje bilo kakvih supstanci osim hrane. Naša kompanija ne odgovara za bilo kakav gubitak usled nepravilnog korišćenja.



## Bezbednosna upozorenja

- Ne koristite produžni kabl da biste spojili svoj zamrzivač frižidera sa glavnim dovodom struje.
- Nemojte da koristite adapter za utikač.
- Oštećeni kabl za napajanje / utikač može da izazove požar ili strujni udar. Ako je oštećen, mora da se zameni; ovo treba da uradi samo kvalifikovani zaposleni.
- Nikada ne uvijajte kabl za napajanje.
- Nikada ne dodirujte kabl za napajanje / utikač mokrim prstima jer to može da izazove strujni udar.
- Ne stavljajte staklene flaše ili limenke od pića u deo za zamrzavanje. Flaše ili limenke mogu da eksplodiraju.
- Kada uklanjate led koji se stvori u odeljku zamrzivača, ne dodirujte ga jer led može da izazove promrzline i / ili posekotine usled leda koji se formira sa oštrim ivicama.
- Ne uklanjajte stavke iz zamrzivača ako su vam ruke vlažne ili mokre. Ovo može da izazove ogrebotine na koži ili promrzline.
- Nemojte ponovo da zaledite hranu kada se jednom otopi.

## Informacije o instalaciji

Pre otpakivanja i postavljanja vašeg zamrzivača frižidera, molimo vas da odvojite malo vremena kako biste se upoznali sa sledećim informacijama.

- Pozicionirajte zamrzivač frižidera tamo gde nema direktnog sunca i daleko od bilo kakvih izvora toplote kao što je radiator.
- Vaš aparat treba da bude bar 50 cm udaljen od šporeta, rerni na gas i grejalica i treba da bude najmanje 5 cm udaljen od električnih rerni.
- Ne izlažite svoj zamrzivač frižidera vlagi ili kiši.
- Vaš zamrzivač frižidera treba da bude pozicioniran najmanje 20 mm od drugog zamrzivača.
- Praznina od najmanje 150 mm je neophodna na vrhu i zadnjem telu vašeg zamrzivača frižidera. Ne stavljajte ništa na vrh svog zamrzivača frižidera.
- Za bezbedno rukovanje, važno je da vaš zamrzivač frižidera bude čvrsto pozicioniran i balansiran. Prilagodljive nožice se koriste da bi se poravnao vaš zamrzivač frižidera. Postarajte se da vaš aparat bude u ravni pre nego što u njega stavite hranu.
- Preporučujemo vam da pre upotrebe obrišete sve police i tacne sa krpom koja je pokvašena u toploj vodi zajedno sa kašičicom sode bikarbone. Nakon čišćenja, isperite toplom vodom i osušite.
- Instalirajte koristeći plastični vodič za pregrade, koji može da se vidi na kondenzatoru na zadnjem delu aparata Okrenite na 90 stepeni (kao što je prikazano na dijagramu). To će omogućiti da kondenzator ne dodirne zid.
- Frižider treba da se postavi naspram zid sa prostorom razdaljine koja ne premašuje 75 mm.

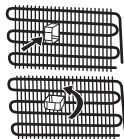

## Pre korišćenja vašeg zamrzivača frižidera



- Pre podešavanja vašeg zamrzivača frižidera, proverite da li postoji neko vidljivo oštećenje. Ne instalirajte i ne koristite svoj zamrzivač frižider ako je oštećen
- Kada koristite svoj zamrzivač frižider po prvi put, držite ga u uspravnom položaju najmanje 3 sata pre nego što ga uključite u dovod napajanja. Ovo će dopustiti efikasno rukovanje i sprečiti štetu nad kompresorom.

## POGLAVLJE 1: OPŠTA UPOZORENJA

- Možda ćete primetiti lak miris kada po prvi put koristite zamrzivač frižidera. Ovo je savršeno normalno i nestaće kako frižider počne da se hladi.

### Informacije o tehnologiji hlađenja nove generacije

Zamrzivači frižidera sa tehnologijom hlađenja nove generacije mogu da imaju drugačiji radni sistem od statičnih zamrzivača hlađenja. U normalnim zamrzivačima frižidera, vlažan vazduh koji uđe u zamrzivač i para vode koja dolazi od hrane, pretvara se u mraz u odeljku zamrzivača. Kako biste istopili ovaj mraz, drugim rečima otkrvali, frižider mora da bude isključen. Da biste zadržali hladnoću hrane u toku perioda otkravljanja, korisnik mora da sačuva hranu na nekom drugom mestu i korisnik mora da očisti led koji je preostao i nagomilan mraz.

Situacija je skroz drugačija u odeljcima zamrzivača koji dolazi sa tehnologijom hlađenja nove generacije. Uz pomoć ventilatora, hladan i suv vazduh se širi kroz odeljak za zamrzivač. Kao rezultat toga da se hladan vazduh lako širi kroz odeljak - čak i u prostore između policica - hrana se leđi podjednako i pravilno. I neće biti mraza.

Konfiguracija u odeljku za frižider će biti skoro ista kao za odeljak za zamrzivač. Vazduh koji se širi od strane ventilatora koji se nalazi na vrhu odeljka zamrzivača se hladi dok prolazi kroz rupe iza kanala za vazduh. U isto vreme, vazduh prolazi kroz rupe na kanalu za vazduh tako da je proces hlađenja uspešno završen u odeljku zamrzivača. Rupe na kanalu za vazduh su dizajnirane za podjednaku distribuciju vazduha kroz odeljak.

Pošto nikakav vazduh ne prolazi između odeljaka za frižider i zamrzivač, mirisi se neće mešati. Kao rezultat tome, vaš frižider sa tehnologijom hlađenja nove generacije je lak za korišćenje i nudi vam pristup velikom prostoru i estetski izgled.

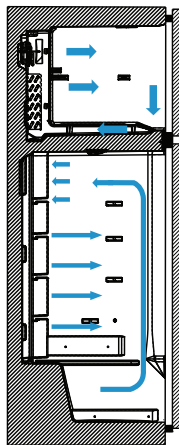

## POGLAVLJE 2: VAŠ ZAMRZIVAČ FRIŽIDERA

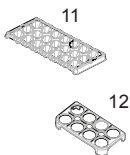
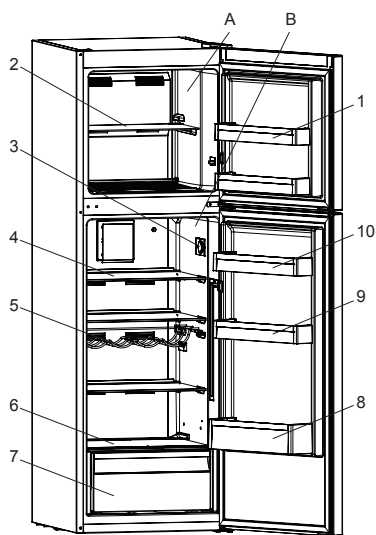

(Kada se svetlo i termostats postave na vrh)



Dugme za termostat

- A. Odeljak za zamrzivač  
B. Odeljak za frižider

1. Polica za vrata zamrzivača \*
2. Polica frižidera
3. Dugme za termostat  
(Kada se svetlo i termostats postave sa strane)
4. Police zamrzivača
5. Postolje za vino \*
6. Poklopac posuda za voće i povrće
7. Posuda za voće i povrće
8. Polica frižidera za flaše u vratima
9. Podesiva policica u vratima (Adapti-Lift)\* / Polica u vratima
10. Polica u vratima
11. Posuda za led
12. Držač za jaja

\* Na nekim modelima

Ovaj crtež je nacrtan zarad informacija kako bi se prikazali različiti delovi i dodaci u aparatu. Delovi mogu da se razlikuju u zavisnosti od modela aparata.



## POGLAVLJE 3: KORIŠĆENJE VAŠEG ZAMRZIVAČA FRIZIDERA

### Podešavanje termostata

Termostat zamrziivača i frižidera automatski reguliše unutrašnju temperaturu odeljaka. Rotirajte dugme sa pozicije 1 na 5 da biste promenili temperaturu. Podesite termostat malo više u toku hladnog vremena da biste smanjili potrošnju energije.

#### Nivo termostata

- 1 – 2 : Podesite dugme između minimalne i srednje pozicije za kratkoročno čuvanje hrane u odeljku zamrziivača.
- 3 – 4 : Za dugoročno čuvanje hrane u odeljku zamrziivača, podesite dugme na srednju poziciju.
- 5 – MAKS : Za zaleđivanje sveže hrane. Aparat će morati duže da radi. Nakon što dostignete nivo hlađenja koji vam je potreban, podešavanje termostata treba da se okrene na podešenu srednju vrednost

(Kada se svetlo i termostat postave na vrh)



(Kada se svetlo i termostat postave sa strane)

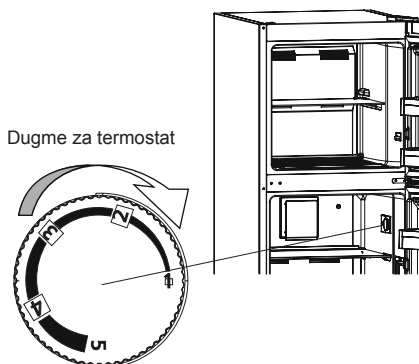

### Upozorenja u vezi prilagođavanja temperature

- Prilagođavanja temperature treba da se načine u skladu sa frekvencijom otvaranja vrata i kvantitetom hrane koja se čuva unutar frižidera.
- Ovaj frižider je dizajniran da radi pri svim ambijentalnim temperaturama. Ako je ambijentalna temperatura hladnija od -5 °C, čuvanje hrane u odeljku frižidera se ne savetuje jer će hrana koju stavite u odeljak frižidera imati sličnu temperaturu ambijentalne temperature. Usled toga će se zaleđiti. Možete da čuvate svoju hranu u odeljku frižidera do -5 °C. Zahvaljujući njegovom specijalnom algoritmu, aparat će održati vašu hranu pri uslovima niskog ambijenta (hladnije od -5°C) bez bilo kakvog problema
- Ne prelazite na drugo podešavanje pre nego što završite podešavanje.
- Da bi u potpunosti bilo ohlađeno, vaš zamrziivač frižidera treba neprekidno da radi do 24 sati u zavisnosti od ambijentalne temperature nakon što se uključi. Držite zatvorena vrata svog frižidera što je duže moguće u toku ovog vremena i držite samo minimalnu količinu hrane u njemu.
- Ako je jedinica isključena ili izvučena iz napajanja, morate da sačekate 5 minuta pre nego što je ponovo pokrenete ili ponovo uključite kako ne biste oštetili kompresor.
- Vaš frižider je dizajniran za rukovanje pri intervalima ambijentalne temperature navedene u standardima, u skladu sa klasom klime navedenoj na nalepnici za informacije. Ne preporučuje se rukovanje zamrziivača frižidera van navedenog intervala temperature zarad efikasnosti hlađenja.
- Ovaj uređaj je dizajniran za korišćenje pri ambijentalnoj temperaturi u okviru 10 °C - 43 °C opsega.

Klasa klime	Ambijentalna temperatura °C
T	Između 16 i 43 (°C)
ST	Između 16 i 38 (°C)
N	Između 16 i 32 (°C)
SN	Između 10 i 32 (°C)

#### Napomena:

Ovaj aparat je dizajniran da radi pri 43 °C ambijentalne temperature. Ispod -5 °C ambijentalne temperature, ne koristite odeljak frižidera. Kada stavite hranu u odeljak frižidera, ona će se zaleđiti. Možete da nastavite da koristite odeljak frižidera.

### Indikator temperature

Kako bismo vam pomogli da bolje podesite svoj frižider, opremili smo ga sa indikatorom temperature koji se nalazi u najhladnijem području.

Da biste bolje čuvali hranu u svom frižideru, naročito u najhladnijem području, postarajte se da se „OK“ poruka pojavi na indikatoru temperature. Ako se „OK“ ne pojavi, to znači da podešavanje temperature nije pravilno izvršeno.

Pošto se „OK“ pojavljuje u crnoj boji, biće teško videti ovu indikaciju ako je indikator temperature slabo osvetljen. Da biste pravilno videli ovu indikaciju, treba da postoji dovoljno svetla.

OK

## POGLAVLJE 3: KORIŠĆENJE VAŠEG ZAMRZIVAČA FRIŽIDERA

Svaki put kada se podešavanje temperature aparata promeni, sačekajte stabilizaciju temperature unutar aparata pre nego što nastavite, ako je potrebno, sa novim podešavanjem temperature. Molimo vas da promenite poziciju podešavanja temperature aparata progresivno i da sačekate najmanje 12 sati pre nego što započnete novu proveru i potencijalnu promenu.

**NAPOMENA:** Nakon ponovljenih otvaranja (ili produženih otvaranja) vrata ili nakon stavljanja sveže hrane u aparat, normalno je da se „OK“ indikator ne pojavi na indikatoru podešavanja temperature. Ako postoji abnormalni kristali od leda koji su se sakupili (donji zid aparata) na odeljku isparivača frižidera (prenatpan aparat, visoka temperatura u sobi, česta otvaranja vrata), podesite uređaj za podešavanje temperature na manju poziciju dok se periodi isključenja kompresora opet ne vrate.

### Stavljanje hrane u najhladnije područje frižidera



Vaša hrana će se bolje čuvati ako je stavite u najodgovarajuće područje za hlađenje. Najhladnije područje je baš iznad donjeg odeljka.

Sledeći simbol označava najhladnije područje vašeg frižidera.

Da bi postojala niska temperatura u ovom području, postarajte se da se policica nalazi pri istom nivou kao ovaj simbol, kao što je prikazano na slici.

Gornja granica najhladnijeg područja je navedena od strane niže strane nalepnice (glava strelice). Najhladnije područje gornje police mora da bude pri istom nivou sa glavom strelice. Najhladnije područje je ispod ovog nivoa.

Pošto ove police mogu da se uklone, postarajte se da uvek budu pri istom nivou sa ovim ograničenjima zone opisanim na nalepnici kako biste garantovali temperature u ovoj području.

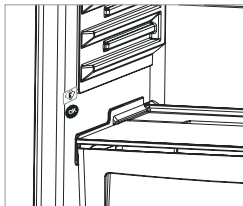

### Dodaci

#### Posuda za led

- Napunite posudu za led sa vodom i ostavite je u zamrzivač
- Nakon zamrzavanja vode uvijte posudu kao na slici i dobićete ledene kocke.



#### Brojčanik za svežinu (Kod nekih modela)

Kontroler vlažnosti u zatvorenoj poziciji dopušta da se sveže voće i povrće duže čuva.

Ako je donja policica skroz puna, brojčanik za svežinu koji se nalazi ispred donje police treba da se otvori. Kada ga otvorite, temperatura i vlažnost vazduha na donjoj polici će opasti.

Ako vidite bilo kakvu kondenzaciju na staklenoj polici, možete da podesite plastiku kontrole vlažnosti na otvorenu poziciju.

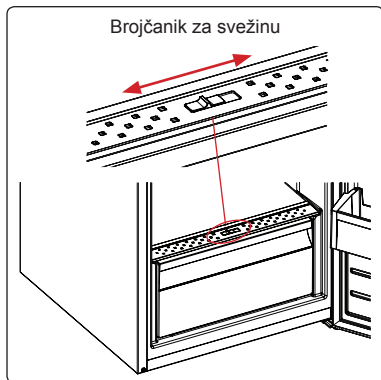

#### Adapti-Lift policica u vratima (Kod nekih modela)

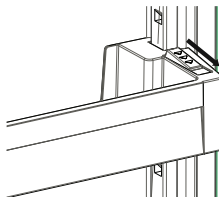

Sl. 1

Šest različitih podešavanja visine mogu se obaviti da bi se dobio prostor za čuvanje koji vam je potreban putem Adapti-Lift police u vratima.

#### Da biste promenili položaj Adapti-Lift police u vratima;

Držite dno police i povucite dugmad na strani police u pravcu strelice. (Sl. 1)

Postavite policu u vratima na visinu koja vam je potrebna pomeranjem police nadole ili nagore. Nakon postizanja željenog položaja za policu u vratima, pustite dugmad na strani police vrata (Sl. 2). Pre otpuštanja police u vratima pomerite je nagore i nadole da biste potvrdili da je policica fiksirana.

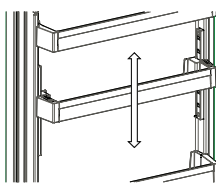

Sl. 2

**Napomena:** Pre nego što stavite predmete na pokretnu policu u vratima, morate da držite policu za dno. U suprotnom, policica u vratima može ispasti sa šina zbog težine. Može doći do oštećenja police u vratima ili šina.

**Vizuelni i tekstualni opisi na odeljku dodataka mogu da se razlikuju u zavisnosti od modela.**

## POGLAVLJE 3: KORIŠĆENJE VAŠEG ZAMRZIVAČA FRIŽIDERA

### Čišćenje

- **Postarajte se da isključite frižider pre čišćenja.**
- Ne perite svoj frižider tako što ćete uliti vodu.
- Možete da obrišete unutrašnje i spoljašnje strane mekom krpom ili sunderom koristeći toplu vodu i sapunicu.
- Individualno uklonite delove i očistite sapunicom. Ne perite u mašini za pranje.
- Nikada ne koristite zapaljiv, eksplozivan ili korozivan materijal kao što su razređivač, gas, kiselina za čišćenje.
- Trebalo bi da očistite kondenzator metlom najmanje jednom godišnje kako biste uštedeli energiju i povećali produktivnost.

**Postarajte se da vam frižider bude isključen dok čistite.**

### LED zamena (ako se LED koristi kao osvetljenje)

1 LED traka u odeljku frižidera i 2 LED trake u odeljku hladnjaka se koriste za osvetljavanje vašeg aparata.

Molimo vas da kontaktirate Sharp pomoć jer ovo treba da zameni samo ovlašćeni zastupnik.

**Napomena:** Brojevi i lokacija LED traka mogu da se promene u zavisnosti od različitih modela.

## POGLAVLJE 4: VODIČ ZA ČUVANJE HRANE

Biće dovoljno da se podesi termostat na „2 ili 3“ da bi frižider radio pod normalnim uslovima rada.

### Odeljak frižidera

- Da bi se smanjilo nagomilavanje mraza nikada ne stavljajte tečnost koja je u nezaklopljenim činjama u odeljak frižidera.
- Neka se topla ili vrela hrana ohladi pre nego što je sačuvate. Ovo pomaže pri smanjenju potrošnje napajanja.
- Da bi se izbeglo nagomilavanje mraza postarajte se da se ne čuva ništa što dodiruje zadnji zid.
- Najhladnije područje frižidera je na dnu. Preporučujemo da koristite ovo područje da biste čuvali hranu koja se lako pokvari, kao što su riba, gotova jela ili mlečni proizvodi. Najtoplije područje je na gornjoj polici vrata. Preporučujemo da tu čuvate puter ili sir.

### Važna napomena:

- Poklopite bilo koje gotovo jelo kada ga stavite u frižider. Stavite ih u frižider kada su hladna, u suprotnom će se temperatura/vlažnost unutar frižidera povećati i ovo dovodi do toga da frižider jače radi. Kada poklopite hranu ili piće to takođe čuva njihov ukus i aromu.
- Krompir, crni luk i beli luk ne treba da se čuvaju u frižideru.
- Molimo vas da izbegavate da hrana dodiruje senzor za temperaturu koji se nalazi u odeljku frižidera. Kako biste sačuvali optimalnu temperaturu za čuvanje u odeljku frižidera, hrana ne sme da dođe u dodir sa senzorom.

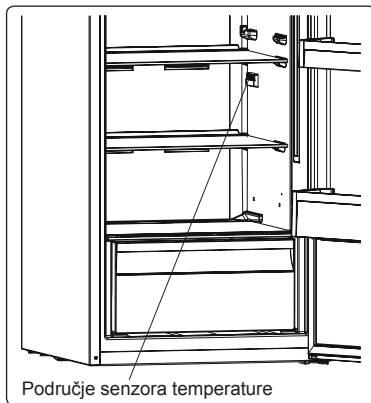

### Odeljak zamrzivača

- Koristite zamrzivač da biste čuvali zamrznutu hranu tokom dužih vremenskih perioda i da biste napravili kocke od leda.
- Da biste zaledili svežu hranu postarajte se da dosta površine hrane koja treba da se zaledi bude u kontaktu sa površinom za hlađenje.
- Ne stavljajte svežu hranu na bilo koju stranu zamrznute hrane jer može da je otopi.
- Dok zamrzavate svežu hranu (npr. meso, ribu, mleveno meso), podelite je u delove za porciju.
- Kada se jednom jedinica otrkavi zamenite hranu u zamrzivaču i ne zaboravite da je konzumirate za kratko vreme.
- Nikada ne stavljajte vruću hranu u odeljak zamrzivača.
- Instrukcije koje postoje na pakovanjima zaleđene hrane treba uvek da se pažljivo poštuju a ako ne postoji nikakva informacija hrana ne treba da se čuva duže od 3 meseca od datuma kupovine.
- Kada kupujete zaleđenu hranu proverite da li je bila zaleđena pri odgovarajućim temperaturama i da li je pakovanje neoštećeno.
- Zaleđena hrana treba da se transportuje u odgovarajućim kontejnerima da bi se održao kvalitet hrane i treba da se čuva u zamrzivaču što je pre moguće.
- Ako pakovanje zaleđene hrane pokazuje znake vlažnosti ili abnormalnu nadutost prethodno je bila čuvana pri neodgovarajućoj temperaturi i sadržaj se pokvario.

## POGLAVLJE 4: VODIČ ZA ČUVANJE HRANE

- Vek čuvanja zaleđene hrane zavisi od sobne temperature, podešavanja termostata, koliko često se vrata otvaraju, tipa hrane i dužine vremena neophodnog za transport proizvoda sa prodavnice do vašeg doma. Uvek sledite instrukcije štampane na pakovanju i nikada ne prelazite maksimalni vek čuvanja koji je naveden.

**To;** Ako odlučite da otvorite vrata zamrzivača odmah nakon zatvaranja, može da se desi da će se teško ponovo otvoriti. To je normalno i nakon što zamrzivač dostigne balansirano stanje vrata će se lako otvoriti.

### Važna napomena:

- *Zaleđena hrana, kada se otkrivi, treba da se skuva kao sveža hrana. Ako se ne skuva nakon što se otkrivi NIKADA ne sme da se ponovo zaledi.*
- Ukus nekih začina koji se nalaze u skuvanim jelima (anis, bosiljak, potočarka, sirće, izabrani začini, đumbir, beli luk, crni luk, senf, majčina dušica, majoran, crni biber, itd.) se menja i prima jači ukus kada se čuva tokom dužeg vremenskog perioda. Prema tome, dodajte samo malu količinu začina ako planirate da zamrznete ili željeni začini treba dodati nakon što se hrana otkrivi.
- Period čuvanja hrane zavisi od korišćenog ulja. Odgovarajuća ulja su margarin, teleća mast, maslinovo ulje i puter a neodgovarajuća ulja su ulje od kikirikija i svinjska mast.
- Hrana u tečnom obliku treba da se zaledi u plastičnim šoljama a druga hrana treba da se zaledi u plastičnim folijama ili kesama.



U nekim modelima, dok se puni odeljak zamrzivača, linije punjenja ne treba da se pređu. U suprotnom, vrata mogu da ostanu otvorena. U slučaju da su vrata odeljka zamrzivača ostavljena otvorena, može da se pojavi sneg u odeljku zamrzivača. Problem se neće ponoviti nakon što se deo sa snegom očisti i proveriti da li su vrata u potpunosti zatvorena.

Takođe, ne zatvaranje vrata odeljka zamrzivača i/ili hladnjaka bi povećalo potrošnju energije.

Stavljanje hrane na rupu za usisavanje vazduha tako što se izvlači niža policica koja se nalazi u vratima zamrzivača negativno će uticati na učinak frižidera. Prema tome, budite obazrivi kada punite odeljak zamrzivača kako ne biste zatvorili rupu za usisavanje vazduha.

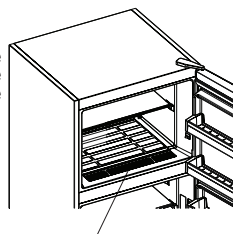

Rupa za usisavanje vazduha

## POGLAVLJE 5: PREOKRET VRATA

### Promena pozicije vrata

- Zavisi od toga koji zamrzivač frižidera imate i da li je moguće preokrenuti vrata.
- Nije moguće kada su ručke prikačene na prednji deo aparata.
- Ako vaš model nema ručke moguće je preokrenuti vrata, ali ovo treba da izvrši ovlašćeni predstavnik. Molimo vas da pozovete Sharp servis.

## POGLAVLJE 6: REŠAVANJE PROBLEMA

### Ako vaš frižider ne radi;

- Da li nema napajanja?
- Da li je utikač pravilno stavljen u utičnicu?
- Da li je osigurač utičnice u koju ide utikač povezan ili je glavni osigurač iskočio?
- Da li postoji neki nedostatak u vezi utičnice? Da biste ovo proverili, uključite svoj frižider u utičnicu za koju znate da radi.

### Ako vaš frižider ne hladi dovoljno;

- Da li je prilagođavanje temperature pravilno?
- Da li se vrata vašeg frižidera često otvaraju i ostavljaju otvorena duži vremenski period?
- Da li su vrata vašeg frižidera pravilno zatvorena?
- Da li ste stavili jelo ili hranu na svoj frižider tako da dolazi u dodir sa zadnjim zidom vašeg frižidera i sprečava cirkulaciju vazduha?
- Da li je vaš frižider preterano napunjen?
- Da li postoji adekvatna razdaljina između vašeg frižidera i zadnjih i bočnih zidova?
- Da li je ambijentalna temperatura u okviru raspona vrednosti navedenih u uputstvu za rad?

## POGLAVLJE 6: REŠAVANJE PROBLEMA

### Ako je hrana u vašem odeljku frižidera previše ohlađena

- Da li je prilagođavanje temperature pravilno?
- Da li je puno hrane skoro stavljeno unutar odeljka zamrzivača? Ako jeste, vaš frižider može previše da ohladi hranu unutar odeljka zamrzivača jer će duže raditi kako bi ohladio ovu hranu.

### Ako vaš frižider radi preglasno;

Da biste održavali podešeni nivo hlađenja, kompresor mora biti aktiviran sa vremena na vreme. Buka od vašeg frižidera u ovo vreme je normalno i u vezi sa njegovom funkcijom. Kada se željeni nivo hlađenja dostigne, buka će se automatski smanjiti. Ako buka ne opadne;

- Da li je vaš aparat stabilan? Da li su nogice prilagođene?
- Da li postoji nešto iza vašeg frižidera?
- Da li police ili činije na vašim policama vibriraju? Zamenite police i/ili činije ako je to slučaj.
- Da li jedinice postavljene na vašem frižideru vibriraju?

### Normalna buka;

#### Pucketajuća (pucketanje leda) buka:

- U toku automatskog odmrzavanja.
- Kada je aparat ohlađen ili ugrijan (usled proširenja materijala uređaja).

**Kratko pucketanje:** Čuje se kada termostat pomera kompresor na uključeno/isključeno.

**Buka kompresora (Normalna buka motora):** Ova buka znači da kompresor normalno radi. Kompresor može da izazove više buke tokom kratkog vremena kada se aktivira.

**Penušava buka i prskanje:** Ova buka je izazvana protokom sredstva za hlađenje u kanalima sistema.

**Buka protoka vode:** Normalna buka protoka vode koja teče do kontejnera za isparavanje u toku odmrzavanja. Ova buka može da se čuje u toku odmrzavanja.

**Buka ispuštanja vazduha (normalna buka ventilatora):** Ova buka može da se čuje u frižideru bez odmrzavanja u toku normalnog rada sistema usled cirkulacije vazduha.

### Ako se vlažnost nagomila unutar frižidera;

- Da li se hrana pravilno upakovala? Da li su se kontejneri dobro osušili pre nego što su se stavili u frižider?
- Da li se vrata frižidera otvaraju jako često? Kada su vrata otvorena, vlažnost u ambijentalnom vazduhu ulazi u frižider. Naročito ako je stepen vlažnosti u sobi previsok, što se češće vrata otvaraju brže će biti ovlaživanje.
- Normalno je da postoje kapi vode na zadnjem zidu nakon procesa automatskog otkravljenja. (U statičnim modelima)

### Ako vrata nisu otvorena i zatvorena pravilno;

- Da li pakovanja hrane sprečavaju zatvaranje vrata?
- Da li su odeljci od vrata, polica i fioka pravilno postavljeni?
- Da li su zaptivači vrata polomljeni ili izvučeni?
- Da li vaš frižider stoji na ravnoj površini?

### Ako su krajevi ormarića frižidera koje vrata spojnica kontaktiraju topla;

Naročito leži (toplo vreme), površine spojnice kontakta mogu da postanu tople tokom rukovanja kompresora; ovo je normalno.

### VAŽNE NAPOMENE:

- Termalni osigurač zaštite kompresora će se isključiti nakon naglog nestanka napajanja ili nakon isključivanja uređaja jer gas u sistemu hlađenja nije stabilizovan. Ovo je sasvim normalno i frižider će se ponovo uključiti nakon 4 ili 5 minuta.
- Jedinica hlađenja vašeg frižidera je sakrivena u zadnjem zidu. Prema tome, kapi vode ili leda mogu da se pojave na zadnjoj površini vašeg frižidera usled rada kompresora u navedenim intervalima. Ovo je normalno. Nema potrebe započinjati manuelno odmrzavanje osim ako nagomilavanje leda nije preterano.
- Isključite frižider ako ga nećete koristiti duži vremenski period (npr. u toku letnjih odmora). Očistite svoj frižider u skladu sa poglavljem u vezi čišćenja i ostavite otvorena vrata kako se ne bi pojavile vlažnost i miris.
- Uređaj koji ste kupili je dizajniran za tip korišćenja kod kuće i može da se koristi samo kod kuće i za navedene ciljeve. Ne odgovara za komercijalnu upotrebu. Ako korisnik koristi uređaj na način koji nije u skladu sa ovim funkcijama, mi ističemo da proizvođač i prodavac neće biti odgovorni za bilo kakvu opravku ili štetu tokom perioda garancije.
- Ako se problem ponovo javi nakon što ste sledili instrukcije iznad, molimo vas da konsultujete ovlašćenog servisnog ponuđača.

## POGLAVLJE 7: SAVETI ZA ČUVANJE ENERGIJE

1. Neka hrana uvek bude ohlađena pre nego što se stavi u uređaj.
2. Otkrivite hranu u odeljku frižidera; to pomaže da se očuva energija.

# Vsebina

POGLAVJE 1: SPLOŠNA OPOZORILA .....	109
POGLAVJE 2: VAŠ HLADILNIK Z ZAMRZOVALNIKOM.....	112
POGLAVJE 3: UPORABA HLADILNIKA Z ZAMRZOVALNIKOM .....	113
POGLAVJE 4: VODIČ ZA SHRANJEVANJE HRANE .....	115
POGLAVJE 5: OBRAČANJE VRAT .....	116
POGLAVJE 6: ODPRAVLJANJE NAPAK .....	116
POGLAVJE 7: NASVETI ZA VARČEVANJE Z ENERGIJO.....	117

Vaš hladilnik z zamrzovalnikom ustreza trenutnim varnostnim zahtevam. Nepravilna uporaba lahko pripelje do poškodb in materialne škode. Da se izognete tveganju poškodb, pazno preverite ta navodila pred prvo uporabo hladilnika z zamrzovalnikom. Vsebuje pomembne varnostne napotke k namestitvi, varnosti, uporabi in vzdrževanju vašega hladilnika z zamrzovalnikom. Priročnik shranite za nadaljnjo uporabo.





**POŽAR**

**Opozorilo; Nevarnost požara/vnetljivi materiali**

## POGLAVJE 1: SPLOŠNA OPOZORILA

 **OPOZORILO:** Prezračevalne odprtine hladilnika z zamrzovalnikom ne smejo biti ovirane.

 **OPOZORILO:** Za pospeševanje odtajevanja ne uporabljajte mehanskih naprav ali drugih načinov.

 **OPOZORILO:** V hladilniku z zamrzovalnikom ne uporabljajte drugih elektronskih naprav.

 **OPOZORILO:** Ne poškodujte vezja hladilnega sredstva.

 **OPOZORILO:** Pri namestitvi naprave se prepričajte, da napajalni kabel ni zataknjen ali poškodovan.

 **OPOZORILO:** Na zadnji del naprave na nameščajte več prenosnih vtičnic ali prenosnih virov napajanja.

 **OPOZORILO:** Da se izognete poškodbam ali škodi, morate napravo namestiti v skladu z navodili proizvajalca.

 Manjše količine hladilnega sredstva, ki je uporabljen v tem hladilniku z zamrzovalnikom, je okolju prijazno sredstvo R600a (izobuten), ki je vnetljivo in eksplozivno, če ga vžgete v zaprtem okolju.

\* Med prenašanjem in postavljanjem hladilnika ne poškodujte vezja hladilnega plina.

\* V bližini hladilnika z zamrzovalnikom ne shranjujte posod z vnetljivimi materiali, kot so pločevinke s sprejem ali kartuše za polnjenje gasilnih aparatov.

\* Ta naprava je namenjena uporabi v gospodinjstvih in podobnih okoljih, kot so:

- kuhinjske površine v prodajalnah, pisarnah in drugih delovnih okoljih,
- kmečke hiše in hoteli, moteli in druga stanovanjska okolja,
- prostori za spanje in zajtrkovanje,
- v gostinstvu in podobnimi s prodajo nepovezanimi načini uporabe.

## POGLAVJE 1: SPLOŠNA OPOZORILA

- \* Vaš hladilnik z zamrzovalnikom potrebuje napajanje 220-240 V, 50 Hz. Ne uporabljajte drugih vrst napajanja. Preden povežete vaš hladilnik z zamrzovalnikom se prepričajte, da podatki na podatkovni plošči (napetost in priključena obremenitev) ustrezajo priključku z električno energijo. Če ste v dvomih, stopite v stik z usposobljenim električarjem)
- \* Uporaba te naprave ni namenjena otrokom, mlajšim od 8 let, in osebam z zmanjšanimi fizičnimi, senzoričnimi in mentalnimi zmožnostmi ali z nezadostnimi izkušnjami in znanjem o pravilni uporabi, razen če te osebe niso bile ustrezno podučene s strani odgovornega in zato razumejo možno tveganje. Otroci se ne smejo igrati z napravo Čiščenje in vzdrževanje s strani otrok brez nadzora ni dovoljeno.
- \* Poškodovan napajalni kabel/vtič lahko povzroči požar ali električni udar. Poškodovani deli morajo biti zamenjani, to pa naj stori le usposobljeno osebje.
- \* Ta naprava ni namenjena za uporabo na višini, ki presega 2000 m.



## POGLAVJE 1: SPLOŠNA OPOZORILA

### Odlaganje

- Vsi uporabljani materiali in embalaža so okolju prijazni in razgradljivi. Embalažo odložite na okolju prijazen način. Za več podrobnosti se obrnite na lokalne oblasti.
- Ko želite odložiti napravo, prerežite električni kabel in uničite vtič ter kable. Onemogočite zapah vrat, da preprečite, da bi se vanj ujeli otroci.
- Odrezan vtičak, vstavljen v 16 A vtič, predstavlja resno nevarnost (električnega udara). Zagotoviti morate, da je odrezan vtičak varno odstranjen.

### Odlaganje odslužene naprave

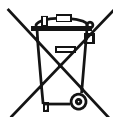

Ta simbol na izdelku ali embalaži označuje, da s tem izdelkom ni dovoljeno ravnati kot z običajnimi gospodinjstvi odpadki. Lahko ga odpeljete na ustrezno zbirno mesto za predelavo električne in elektronske opreme. Recikliranje materialov pomaga pri ohranjanju naravnih virov. Za podrobnejše informacije o recikliranju tega izdelka se obrnite na lokalne oblasti, pristojne za odstranjevanje odpadkov ali trgovino, v kateri ste kupili izdelek.

Posvetujte se z lokalnimi oblastmi o recikliranju odpadnih elektronskih naprav in elektronske opreme.

### Opombe:

- Pred začetkom uporabe naprave pozorno preberite navodila za uporabo. Za škodo, ki je posledica napačne uporabe, nismo odgovorni.
- Upoštevajte vsa navodila za vašo napravo in navodila za uporabo hranite na varnem mestu, da lahko razrešite težave, do katerih lahko pride v prihodnosti.
- Ta naprava je namenjena uporabi v domovih in jo lahko uporabljate le v domačih okoljih v določene namene. Ni primerna za komercialno uporabo. Tovrsten način uporabe bo izničil garancijo in naša družba ne bo nosila odgovornosti za možne izgube.
- Ta naprava je izdelana za hišno uporabo in je primerna samo za hlajenje/hranjenje hrane. Ni primerna za komercialno uporabo in/ali za hranjenje drugih snovi razen hrane. Za izgube, ki so posledica napačne uporabe, naša družba ni odgovorna.



### Varnostna opozorila

- Za priključevanje naprave na električno vtičnico ne uporabljajte podaljškov.
- Ne uporabljajte potovalnega adapterja.
- Poškodovan napajalni kabel/vtič lahko povzroči požar ali električni udar. Če je napajalni kabel/vtič poškodovan, ga morate zamenjati, kar lahko stori samo usposobljen serviser.
- Napajalnega kabla nikoli ne zvijajte.
- Nikoli se ne dotikajte napajalnega kabla/vtiča z mokrimi rokami, saj lahko povzročite električni udar.
- V zamrzovalnik ne postavljajte steklenic ali pločevink s pijačo. Te lahko namreč eksplodirajo.
- Ko odstranjujete led, narejen v zamrzovalniku, se ga ne dotikajte, saj lahko povzroči ozeblino in/ali ureznine zaradi ledu z ostrim robom.
- Če so vaše roke mokre ali vlažne, ne odstranjujte predmetov iz zamrzovalnika. Lahko se odrgnete in opečete z ledom.
- Ko ste hrano že odmrznili, je ne zamrzujte nazaj.

### Informacije o namestitvi

*Preden razpakirate in začnete upravljati vaš hladilnik z zamrzovalnikom, si vzemite čas in spoznajte sledeče.*

- Hladilnik z zamrzovalnikom ne postavljajte na neposredno sončno svetlobo in v bližino virov toplote, kot je radiator.
- Vaša naprava mora biti vsaj 50 cm oddaljena od štedilnikov, plinskih pečic in drugih grelnikov, od električnih pečic naj bo oddaljena vsaj 5 cm.
- Hladilnika z zamrzovalnikom ne izpostavljajte vlagi ali dežju.
- Vaš hladilnik z zamrzovalnikom naj bo postavljen vsaj 20 mm od drugega zamrzovalnika.
- Na zgornji in zadnji strani hladilnika z zamrzovalnikom mora biti vsaj 150 mm prostora. Ničesar ne postavljajte na vrh hladilnika z zamrzovalnikom.
- Za varno delovanje je pomembno, da je vaš hladilnik z zamrzovalnikom postavljen varno in uravnoteženo. S prilagodljivimi nogicami lahko prilagodite raven vašega hladilnika z zamrzovalnikom. Preden vanj vstavite hrano, se prepričajte, da ravno stoji.
- Priporočamo, da pred uporabo obrišete police in pladnje s krpo, namočeno v toplo vodo, zmešano s čajno žličko sode bikarbone. Po čiščenju izperite s toplo vodo in posušite.
- Namestite z uporabo plastičnih distančnih vodil, ki jih lahko vidite na kondenzatorju na zadnji strani naprave. Obrnite za 90 stopinj (kot prikazuje shema). Tako se kondenzator ne more dotakniti stene.
- Hladilnik postavite ob steno v oddaljenosti vsaj 75 mm.

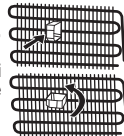

### Pred uporabo hladilnika z zamrzovalnikom



- Pred nastavitvijo hladilnika z zamrzovalnikom preverite, če je poškodovan. Ne nameščajte ali uporabljajte vašega hladilnika z zamrzovalnikom, če je poškodovan.
- Ko prvič uporabljate hladilnik z zamrzovalnikom, naj bo ta v pokončnem položaju vsaj 3 ure, preden ga vklopite v električno omrežje. S tem boste omogočili učinkovito delovanje in preprečili poškodbe kompresorja.
- Pri prvi uporabi hladilnika z zamrzovalnikom lahko pride do manjše količine vonjav. To je povsem običajno in bo izginilo z ohlajanjem hladilnika.

## POGLAVJE 1: SPLOŠNA OPOZORILA

### Informacije o novi generaciji tehnologije hlajenja

Hladilniki z zamrzovalnikom z novo generacijo tehnologije hlajenja delujejo na drugačen način kot statični hladilniki z zamrzovalnikom. Pri običajnih hladilnikih z zamrzovalnikom vlažen zrak, ki vstopi v zamrzovalnik in voda, ki izhlapeva iz hrane, zamrzne v zamrzovalniku. Če želite zamrznjeno vodo odtaliti, morate odklopiti zamrzovalnik. Da hrana ostane hladna med odmrzovanjem, morate hrano shraniti drugje in počistiti preostali led in nabrano zamrznjeno vodo.

Pri novi generaciji hladilnikov z zamrzovalnikom je stanje povsem drugačno. S pomočjo ventilatorja se hladen in suh zrak prepihava skozi zamrzovalnik. Zaradi načina enostavnega ventiliranja hladnega zraka po predelu – tudi med policami – je hrana enotno in ustrezno zamrznjena. Do neželene zamrzovanja tako ne bo več prihajalo.

Konfiguracija predela hladilnika bo praktično enaka kot v predelu zamrzovalnika. Zrak, ki izhaja iz ventilatorja na vrhu hladilnika, se ohlaja med prehajanjem skozi odprtino za zračni kanalom. Istočasno se zrak izpihava skozi odprtine na zračnem kanalu, kar uspešno zaključuje postopek hlajenja v predelu hladilnika. Odprtine na zračnem kanalu so zasnovane za enakomerno razporeditev po celotnem predelu.

Ker skozi zamrzovalnik in hladilnik zrak ne poteka, se vonjave ne bodo mešale.

Posledično je vaš hladilnik z zamrzovalnikom z novo generacijo tehnologije hlajenja enostaven za uporabo z veliko količino in estetskostjo.

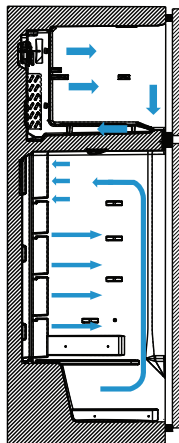

## POGLAVJE 2: VAŠ HLADILNIK Z ZAMRZOVALNIKOM

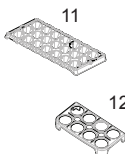
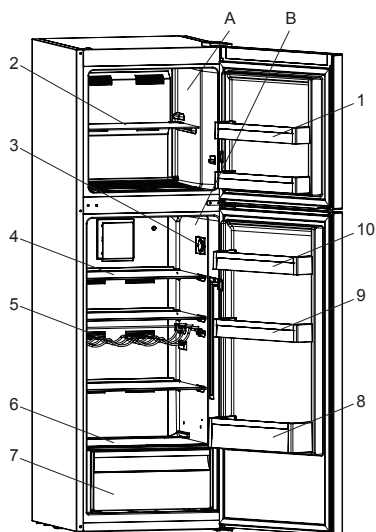

(Ko so luči in termostat na vrhu)

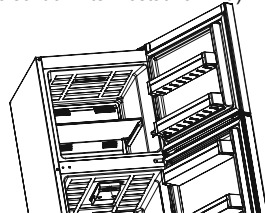

Gumb termostata

A. Predel zamrzovalnika  
B. Predel hladilnika

1. Vratne police zamrzovalnika \*
2. Polica zamrzovalnika
3. Gumb termostata (Ko so luči in termostat na strani)
4. Police hladilnika
5. Stojala za vino \*
6. Pokrov predela svežine
7. Predala svežine
8. Polica za steklenice vrat hladilnika
9. Nastavljiva vratna polica (Adapti-Lift) \* / Vratna polica
10. Zgornja vratna polica
11. Model Za Ledene Kocke
12. Držalo za jajca

\* pri nekaterih modelih

Ta slika je ustvarjena za prikaz različnih delov in pripomočkov naprave. Deli se glede na model naprave lahko razlikujejo.

## POGLAVJE 3: UPORABA HLADILNIKA Z ZAMRZOVALNIKOM

### Nastavitev termostata

Termostat hladilnika in zamrzovalnika samodejno uravnava notranjo temperaturo komponent. Obrnite gumb iz položaja od 1 na 5 za spremembo temperature. Nastavite termostat na višjo stopnjo pri hladnem vremenu, da zmanjšate porabo energije.

#### Raven termostata

- 1 – 2 : Za kratkoročno shranjevanje hrane v zamrzovalniku obrnite gumb med minimalen in srednji položaj.
- 3 – 4 : Za dolgoročno shranjevanje hrane v zamrzovalniku nastavite gumb na srednji položaj.
- 5 – **MAKS** : Za zmrzovanje sveže hrane. Naprava bo morala delovati dlje. Ko je zelena stopnja hlajenja dosežena, obrnite stopnjo termostata na srednjo vrednost.

(Ko so luči in termostat na vrhu)

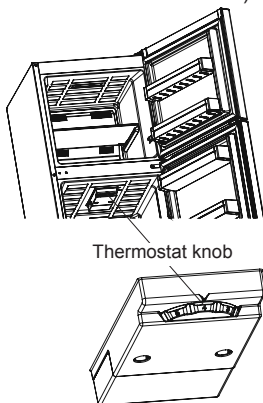

(Ko so luči in termostat na strani)

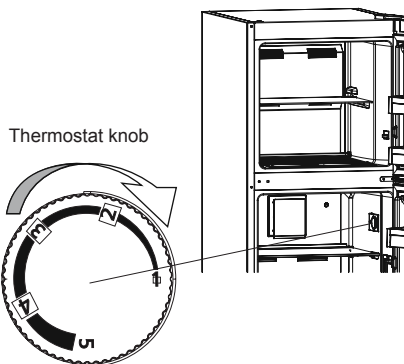

### Opozorila o temperaturnih nastavitvah

- Nastavitve temperature opravite glede na pogostnost odpiranja vrat in količine hranjene hrane v hladilniku.
- Ta hladilnik je zasnovan za delovanje v vseh okoljskih temperaturah. Če je temperatura nižja od  $-5^{\circ}\text{C}$ , shranjevanje hrane v hladilniku ni priporočeno, saj bo temperatura hrane v hladilniku preblizu okoljski temperaturi. Posledično bo tudi zamrznila. V hladilniku lahko shranjujete hrano do  $-5^{\circ}\text{C}$ . Zaradi posebnega algoritma bo naprava hranila hrano pri nizkih temperaturah (nižjih od  $-5^{\circ}\text{C}$ ) brez težav.
- Preden zaključite prilagoditev, ne opravljajte naslednjih.
- Za popolno ohladitev naj hladilnik z zamrzovalnikom deluje do 24 ur, odvisno od okoljske temperature po vklopu. Vrata hladilnika naj bodo med tem časom kar se da zaprta, v njem pa hranite minimalno količino hrane.
- Če napravo odklopite ali izključite, morate počakati vsaj 5 minut, preden jo ponovno zaženete ali priklopite, da ne poškodujete kompresorja.
- Vaš hladilnik je zasnovan za delovanje v okoljskih temperaturnih intervalih, navedenih med standardi, glede na klimatski razred na nalepki s podatki. Zaradi učinkovitosti hlajenja ne priporočamo, da hladilnik z zamrzovalnikom deluje izven določenih temperaturnih intervalov.
- Ta naprava je zasnovana za uporabo v okoljski temperaturi med  $10^{\circ}\text{C}$  -  $43^{\circ}\text{C}$ .

Klimatski razred	Okoljska temperatura $^{\circ}\text{C}$
T	Med 16 in 43 ( $^{\circ}\text{C}$ )
ST	Med 16 in 38 ( $^{\circ}\text{C}$ )
N	Med 16 in 32 ( $^{\circ}\text{C}$ )
SN	Med 10 in 32 ( $^{\circ}\text{C}$ )

#### Opomba:

Ta naprava je zasnovana za delovanje pri okoljskih temperaturah  $43^{\circ}\text{C}$ . Pod okoljsko temperaturo  $-5^{\circ}\text{C}$  hladilnika ne uporabljajte. Če vanj vstavite hrano, bo ta zamrznila. Zamrzovalnik lahko uporabljate še naprej.

### Temperaturni indikator

Za pomoč pri boljši nastavitvi hladilnika smo ga opremili s temperaturnim indikatorjem, ki se nahaja na najhladnejšem mestu.

Če želite doseči boljše shranjevanje hrane v hladilniku, zlasti v hladnejših območjih, se prepričajte, da se sporočilo "OK" pojavi na temperaturnem indikatorju. Če se "OK" ne pojavi, to pomeni, da temperatura ni bila pravilno nastavljena.

Ker je indikator "OK" prikazan v črni, ga boste morda težko videli, če ni primerno osvetljen. Morda boste indikator težko videli, zato naj bo primerno osvetljen.

Po vsaki spremembi naprave za nastavitev temperature počakajte, da se notranja temperatura stabilizira, preden nadaljujete z novo nastavitvijo temperature po potrebi. Postopoma spremenite položaj naprave za nastavitev temperature in počakajte vsaj 12 ur, preden začnete nov preskus in spremembo.

**OPOMBA:** Po večkratnih odpiranjih (ali daljšem delovanju z odprtimi vrati) vrat ali po vstavljanju sveže hrane v hladilnik je običajno, da se indikator "OK" ne pojavi na indikatorju nastavitve temperature. Če se nabere večja količina ledenih kristalov (na spodnji steni naprave) v predelu hladilnika, uparjalniku (preobremenjena naprava, visoka temperatura



## POGLAVJE 3: UPORABA HLADILNIKA Z ZAMRZOVALNIKOM

prostora, pogosto odpiranje vrat), nastavite temperaturno napravo na nižjo stopnjo, dokler ponovno ne pride do obdobj z izključenim kompresorjem.

### Hrana postavite v najhladnejše predele hladilnika.



Vaša hrana bo hranjena bolje, če jo postavite v najustreznejši predel hlajenja. Najhladnejši predel je tik nad predalom svežine.

Sledeči simbol prikazuje najhladnejše območje hladilnika.

Da zagotovite nizko temperaturo tega predela, se prepričajte, da je polica na nivoju tega simbola kot prikazuje slika.

Zgornja meja najhladnejšega območja je prikazana ob spodnji strani nalepke (glava puščice). Zgornja polica najhladnejšega območja mora biti na istem nivoju kot glava puščice. Najhladnejše območje je pod tem nivojem.

Ker te police lahko odstranite, naj bodo vedno na istem nivoju kot meje območjih, opisane na nalepkah, da je temperatura na teh območjih zagotovljena.

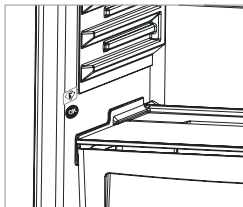

### Pripomočki

#### Model za ledene kocke

- Model za ledene kocke napolnite z vodo in ga dajte v zamrzovalnik.
- Ko so kocke narejene (popolnoma zamrznjene), jih dobite iz modela tako, da ga zvijate, kot kaže spodnja slika.



#### Skala svežine (pri nekaterih modelih)

Krmilnik vlažnosti v zaprtm položaju omogoča daljše hranjenje svežega sadja in zelenjave.

Če je polica popolnoma polna, odprite skalo svežine pred polico. Ko jo odprete, bo temperatura in vlažnost zraka v predalu svežine padla.

Če je na stekleni polici nastal kondenz, lahko nastavite plastiko krmilnika vlažnosti v odprt položaj.

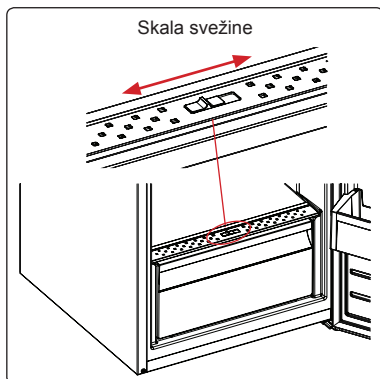

#### Adapti-Lift vratna polica (pri nekaterih modelih)

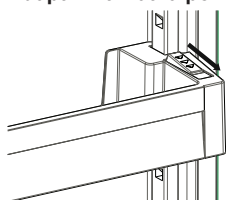

sl. 1

Šest različnih nastavitvev višine z Adapti-Lift police, ki omogočajo potreben prostor za shranjevanje.

Če želite spremeniti položaj Adapti-Lift police; držite spodnji del police in povlecite gumba na strani vratne police v smer puščice (sl. 1).

Premikajte vratno polico gor in dol in jo namestite na želeno višino.

Ko dosežete želeno višino vratne police, spustite gumba na strani vratne police (sl. 2). Preden spustite vratno polico jo premaknite gor in dol in se prepričajte, da je pritrjena.

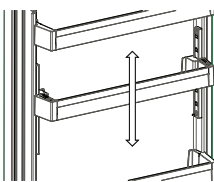

sl. 2

**Opomba:** Preden obremenite premikajočo vratno polico, držite polico tako, da podpirate dno. V nasprotnem primeru lahko vratna polica zaradi teže pade z nastavkov. Lahko pride do okvare vratne police ali nastavkov.

**Vizualni in besedilni opisi na delih pripomočkov se lahko spremenijo glede na model.**

## POGLAVJE 3: UPORABA HLADILNIKA Z ZAMRZOVALNIKOM

### Čiščenje

- **Pred začetkom čiščenja se prepričajte, da je hladilnik izklopljen.**
- Ne čistite hladilnika s polivanjem vode.
- Notranje in zunanje stranice lahko očistite z mehko krpo ali spužvo in toplo vodo z milnico.
- Odstranite posamezne dele in jih očistite z vodo z milnico. Ne perite v pomivalnem stroju.
- Za čiščenje ne uporabljajte vnetljivih, eksplozivnih ali korozivnih materialov, kot je razredčilo, plin, kislina.
- Kondenzator z metlo očistite vsaj enkrat letno, da izboljšate učinkovitost in prihranite energijo.

**Prepričajte se, da je med čiščenjem hladilnik izklopljen.**

### Zamenjava svetilk LED (če so uporabljene za osvetlitev)

Za osvetlitev vaše naprave skrbi 1 LED-trak v zamrzovalniku in 2 LED-traka v hladilniku.

Stopite v stik s Sharpom, saj jo lahko zamenja le pooblaščen osebje.

**Opomba:** Število in položaj LED-trakov je odvisno od modela.

## POGLAVJE 4: VODIČ ZA SHRANJEVANJE HRANE

Za običajne pogoje delovanja termostat nastavite na "2 ali 3".

### Predal hladilnika

- Da zmanjšate nastajanje ledu, v predel hladilnika nikoli ne postavljajte tekočin v nezaprti embalaži.
- Pred shranjevanjem pustite, da se topla ali vroča hrana ohladi. S tem pripomorete pri zmanjšanju porabe.
- Da zmanjšate nastajanje ledu, naj se nič ne dotika zadnje stene.
- Najhladnejši predel hladilnika je spodaj. Priporočamo, da ta predel uporabljate za shranjevanje hrane, ki se hitreje pokvari, kot so ribe, pripravljena hrana, pekovske ali mlečne izdelke. Zgornja polica predstavlja najtoplejši del. Priporočamo, da tu shranjujete sir ali maslo.

### Pomembno obvestilo:

- Če v hladilnik vstavljate jedi, jih pokrijte. Vstavite jih v hladnem stanju, sicer se lahko temperatura/vlažnost v hladilniku poveča in bolj obremeni delovanje hladilnika. S pokrivanjem jedi in pljač tudi ohranite aromo in okus.
- Krompirja, čebule in česna ne shranjujte v hladilniku.
- Hrana naj se ne dotika temperaturnega tipala v hladilniku. Za ohranjanje optimalne temperature v hladilniku se hrana ne sme dotikati tipala.

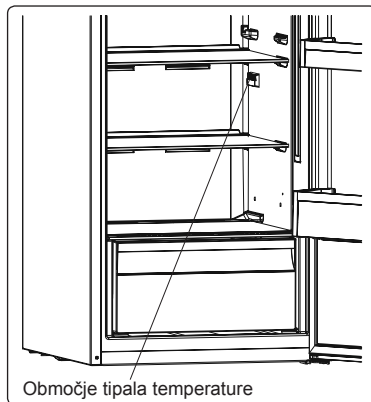

### Predal zamrzovalnika

- Uporabite zamrzovalnik za shranjevanje zamrznjene hrane za daljši čas in za izdelovanje ledenih kock.
- Za zamrzovanje sveže hrane - prepričajte se, da je čim več površine hrane za zamrzovanje v stiku s hladilno površino.
- Ne postavljajte sveže hrane na stran zamrznjene, saj jo lahko odtajate.
- Pri zamrzovanju sveže hrane (npr. mesa, rib in mletega mesa), razdelite v porcije.
- Ko ste enoto odtalili, zamenjajte hrano v zamrzovalniku in jo porabite v čim krajšem času.
- V zamrzovalnik nikoli ne vstavljajte tople hrane.
- Vedno pazorno sledite navodilom na embalaži zamrznjene hrane, če pa ta niso na voljo, jih ne hranite dlje kot 3 mesece od datuma nakupa.
- Ko kupujete zamrznjeno hrano, se prepričajte, da je bila zamrznjena pri ustreznih temperaturah, in da je embalaža nepoškodovana.
- Zamrznjeno hrano je treba prenašati v ustreznih posodah, da se kakovost hrane ohrani. Čimprej jo spravite v zamrzovalnik.
- Če embalaža zamrznjene hrane izgleda vlažna ali je napihnjena, je bila prej hranjena pri neustreznih temperaturah in vsebina verjetno ni več uporabna.
- Življenjska doba zamrznjene hrane je odvisna od temperature prostora, nastavitve termostata, pogostosti odpiranja vrat, vrste hrane in časa, potrebnega za prenos hrane iz trgovine domov. Vedno sledite navodilom, natisnjenim na embalaži, in nikoli ne presežite najdaljšega časa hranjenja.

## POGLAVJE 4: VODIČ ZA SHRANJEVANJE HRANE

Če se odločite, da odprete vrata zamrzovalnika ponovno takoj po zapiranju, jih bo mogoče težko ponovno odpreti. To je normalno in ko zamrzovalnik doseže optimalno temperaturo, se bodo vrata znova lahko odprla.

### Pomembno obvestilo:

- Ko zamrznjeno hrano odvajate, jo skuhajte kot svežo hrano. Če je ne skuhate po odvajanju, jih **NIKOLI ne smete ponovno zamrzovati**.
- Okus nekaterih začimb v kuhanih jedeh (janež, bazilika, vodna kreša, kis, mešanica začimb, ingver, česen, čebula, gorčica, timijan, majaron, črni poper ipd.) se spremeni in se močno navzamejo okusa, če so shranjene dlje časa. Zato dodajte le manjše količine začimb, če želite hrano zamrzniti, ali pa jih dodajte po tem, ko je hrana odtaljena.
- Obdobje shranjevanja je odvisno od uporabljenega olja. Primerna olja so margarina, telečja mast, olivno olje in maslo, neprimerna pa arašidovo olje in prašičja mast.
- Hrano v tekoči obliki morate zamrzniti v plastičnih posodah, drugo hrano pa v plastični foliji ali vrečkah.



Pri nekaterih modelih pri napolnjevanju predelā zamrzovalnika ne smete prekoračiti linije za nalaganje. Sicer se vrata morda ne bodo zaprla. Če vrata zamrzovalnika ostanejo odprta, se lahko v zamrzovalniku začne tvoriti sneg. Do tega ne bo prišlo ponovno, če očistite zasneženi del in popolnoma zaprete vrata.

Prav tako povečate porabo energije, če pustite vrata hladilnika in/ali zamrzovalnika odprta.

Če hrano postavljate na luknjo za sesanje zraka in pri tem izvlečete spodnjo polico na vratih zamrzovalnika, bo to negativno vplivalo na zmogljivost hladilnika. Zato bodite pazljivi, kadar vstavljate hrano v zamrzovalnik, da ne prekrijete te luknje.

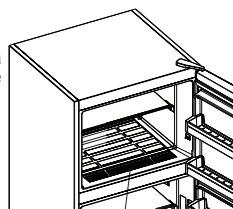

Luknja za sesanje zraka

## POGLAVJE 5: OBRAČANJE VRAT

### Prestavljanje vrat

- Obračanje vrat je na voljo od vrste hladilnika z zamrzovalnikom.
- Na mestu spredaj, kjer so pritrjeni ročajji, to ni mogoče.
- Če vaš model nima ročajev, je mogoče obrniti vrata, vendar to mora storiti pooblaščen osebje. Pokličite Sharpov servis.

## POGLAVJE 6: ODPRAVLJANJE NAPAK

### Če vaš hladilnik ne deluje;

- Ali ni napajanja?
- Ali je vtič pravilno priključen v vtičnico?
- Ali je varovalka vtičnice, v kateri je priključen vtič, ali glavna varovalka pregorela?
- Ali je vtičnica okvarjena? Da preverite, priključite hladilnik na drugo, delujočo vtičnico.

### Če vaš hladilnik ne hladi dovolj;

- Ali je temperatura pravilno prilagojena?
- Ali se vrata hladilnika pogosto odpirajo in jih puščate dlje časa odprte?
- Ali so vrata hladilnika pravilno zaprta?
- Ali ste v hladilnik postavili krožnik ali hrano, da se dotika zadnje stene hladilnika in preprečuje kroženje zraka?
- Ali je vaš hladilnik prekomerno napolnjen?
- Ali je razdalja med hladilnikom in zadnjo in stranskimi stenami zadostna?
- Ali je okoljska temperatura v vrednostih, navedenih na navodilih za uporabo?

### Če je hrana v hladilniku preveč ohlajena

- Ali je temperatura pravilno prilagojena?
- Ali ste nedavno v predel zamrzovalnika vstavili veliko hrane? Če je temu tako, je hladilnik mogoče preveč ohladil hrano v predelu, saj traja dlje, da ohladi vso hrano.

### Če hladilnik deluje preglasno;

Za ohranitev nastavljenе ravni hlajenja se od časa do časa lahko vklopi kompresor. Hrup hladilnika je v tem času normalen in nastaja zaradi delovanja. Ko je dosežena zelena stopnja hlajenja, se bo hrup samodejno znižal. Če hrup ne izgine;

## POGLAVJE 6: ODPRAVLJANJE NAPAK

- Ali je naprava stabilna? Ali so noge pravilno prilagojene?
- Ali se za hladilnikom karkoli nahaja?
- Ali police ali jedi na policah vibrirajo? V tem primeru ponovno vstavite police.
- Ali stvari na hladilniku vibrirajo?

### Normalen hrup;

#### Pokajoči zvoki (led):

- Med samodejnim odtajevanjem.
- Ko se naprava ohlaja ali segreva (zaradi širjenja materiala).

**Kratko pokanje:** Se zasliši, ko termostat vključi/izkluči kompresor..

**Hrup kompresorja (običajen hrup motorja):** Ta hrup pomeni, da kompresor deluje normalno, lahko pa pri vklopu za kratek čas povzroči več hrupa.

**Mehurčki in pljuskanje:** Ta zvok povzroča pretok hladilnega sredstva v ceveh sistema.

**Vodni pretok:** Običajen zvok vode, ki se pretaka iz izparjevalne posode med odtajevanjem.. Ta zvok je mogoče slišati med odtajevanjem..

**Pihanje zraka (običajen hrup ventilatorja):** Ta hrup je mogoče slišati pri hladilnikih No-Frost med običajnim delovanjem sistema zaradi kroženja zraka.

### Če v hladilniku nastaja vlaga;

- Ali je hrana ustrezno zapakirana? Ali so posode pred vstavljanjem v hladilnik dobro posušene?
- Ali zelo pogosto odpirate vrata hladilnika? Ko odpirate vrata, vlaga v prostoru okolice vstopi v hladilnik. Če je raven vlage v prostoru previsoka, bo vlažnost v hladilniku toliko večja z vsakim odpiranjem vrat.
- Tvorjenje vodnih kapljic na zadnji steni za samodejnim odtajevanjem je normalno. (pri statičnih modelih)

### Če vrata niso pravilno odprta in zaprta;

- Ali hrana preprečuje zapiranje vrat?
- Ali so vrata, police in predali pravilno postavljeni?
- Ali so vratni tečajji zlomljeni ali odtrgani?
- Ali vaš hladilnik stoji na ravnem?

### Če so robovi ohišja hladilnika na stikih vrat topli;

Zlasti poleti (ko je vroče) se lahko površine stikov ogrejejo med delovanjem kompresorja; to je običajno.

### POMEMBNA OBVESTILA:

- Zaščita kompresorja v obliki toplotne varovalke bo prekinila tok po nenadnem izpadu energije ali izklopu naprave, ker plin v hladilnem sistemu ni stabiliziran. To je povsem običajno, hladilnik se bo po 4 ali 5 minutah ponovno zagnal.
- Hladilna enota hladilnika je skrita v zadnji steni. Zato se na zadnjih površinah hladilnika lahko tvorijo kaplje vode ali led zaradi delovanja kompresorja. To je običajno. Ročno odtajevanje ni nujno potrebno, razen če se led tvori v nenormalnih količinah.
- Če dalj časa ne boste uporabljali hladilnika, (npr. med poletnim dopustom) ga izklopite. Očistite hladilnik glede na razdelek čiščenje in pustite vrata odprta, da preprečite nastajanje vlage in vonjav.
- Naprava, ki ste jo kupili, je zasnovana za domačo uporabo in jo lahko uporabljate samo doma in v navedene namene. Ni primerna za komercialno uporabo. Če potrošnik uporablja napravo na način, ki ne sovпада s temi funkcijami, priporočamo, da proizvajalec in trgovec nista odgovorna za popravila in okvare v garancijski dobi.
- Če se težava ponavlja in ste sledili vsem zgornjim navodilom, stopite v stik s pooblaščenim servisom.

## POGLAVJE 7: NASVETI ZA VARČEVANJE Z ENERGIJO

1. Preden shranite hrano v napravi, pustite, da se ohladi.
2. Hrano odtajajte v predelu hladilnika, saj tako prihranite energijo.

# Περιεχόμενα

ΚΕΦΑΛΑΙΟ -1: ΓΕΝΙΚΕΣ ΠΡΟΕΙΔΟΠΟΙΗΣΕΙΣ .....	119
ΚΕΦΑΛΑΙΟ -2: Ο ΨΥΓΕΙΟΚΑΤΑΨΥΚΤΗΣ ΣΑΣ .....	122
ΚΕΦΑΛΑΙΟ -3: ΧΡΗΣΗ ΤΟΥ ΨΥΓΕΙΟΚΑΤΑΨΥΚΤΗ .....	123
ΚΕΦΑΛΑΙΟ -4: ΟΔΗΓΟΣ ΣΥΝΤΗΡΗΣΗΣ ΤΡΟΦΙΜΩΝ .....	125
ΚΕΦΑΛΑΙΟ -5: ΑΝΤΙΣΤΡΟΦΗ ΠΛΕΥΡΑΣ ΠΟΡΤΑΣ .....	126
ΚΕΦΑΛΑΙΟ -6: ΕΠΙΛΥΣΗ ΠΡΟΒΛΗΜΑΤΩΝ .....	126
ΚΕΦΑΛΑΙΟ -7: ΣΥΜΒΟΥΛΕΣ ΓΙΑ ΕΞΟΙΚΟΝΟΜΗΣΗ ΕΝΕΡΓΕΙΑΣ .....	128

Ο ψυγείοκαταψύκτης πληρεί τις τρέχουσες απαιτήσεις ασφαλείας. Η εσφαλμένη χρήση μπορεί να οδηγήσει σε ατομικό τραυματισμό και υλική ζημιά. Για την αποφυγή του κινδύνου πρόκλησης ζημιάς, διαβάστε το εγχειρίδιο αυτό προσεκτικά πριν χρησιμοποιήσετε τον ψυγείοκαταψύκτη σας για πρώτη φορά. Περιέχει σημαντικές πληροφορίες ασφαλείας σχετικά με την εγκατάσταση, την ασφάλεια, τη χρήση και συντήρηση του ψυγείοκαταψύκτη. Φυλάξτε το εγχειρίδιο αυτό για μελλοντική χρήση.





**ΦΩΤΙΑ**

**Προειδοποίηση; Κίνδυνος φωτιάς / εύφλεκτα υλικά**





## ΚΕΦΑΛΑΙΟ -1: ΓΕΝΙΚΕΣ ΠΡΟΕΙΔΟΠΟΙΗΣΕΙΣ

 **ΠΡΟΕΙΔΟΠΟΙΗΣΗ:** Φροντίστε ώστε τα ανοίγματα αερισμού του ψυγείοκαταψύκτη να μην φράσσονται ή παρεμποδίζονται από οτιδήποτε.

 **ΠΡΟΕΙΔΟΠΟΙΗΣΗ:** Μη χρησιμοποιείτε μηχανικά ή άλλα μέσα για να επιταχύνετε τη διαδικασία απόψυξης.

 **ΠΡΟΕΙΔΟΠΟΙΗΣΗ:** Μη χρησιμοποιείτε άλλες ηλεκτρικές συσκευές μέσα στον ψυγείοκαταψύκτη.

 **ΠΡΟΕΙΔΟΠΟΙΗΣΗ:** Μην προκαλείτε ζημιά στο ψυκτικό κύκλωμα.

 **ΠΡΟΕΙΔΟΠΟΙΗΣΗ:** Κατά την τοποθέτηση της συσκευής, βεβαιωθείτε ότι δεν θα παγιδευτεί ή υποστεί ζημιά το καλώδιο ρεύματος.

 **ΠΡΟΕΙΔΟΠΟΙΗΣΗ:** Μην τοποθετείτε φορητά πολύπριζα ή φορητά τροφοδοτικά στο πίσω μέρος της συσκευής.

 **ΠΡΟΕΙΔΟΠΟΙΗΣΗ:** Σε αυτόν τον ψυγείοκαταψύκτη χρησιμοποιείται μικρή ποσότητα ψυκτικού μέσου R600a (ισοβουτένιο) που είναι φιλικό προς το περιβάλλον, καθώς επίσης εύφλεκτο και εκρηκτικό εφόσον αναφλεγεί σε περιορισμένο χώρο.

 Σε αυτόν τον ψυγείοκαταψύκτη χρησιμοποιείται μικρή ποσότητα ψυκτικού μέσου R600a (ισοβουτένιο) που είναι φιλικό προς το περιβάλλον, καθώς επίσης εύφλεκτο και εκρηκτικό εφόσον αναφλεγεί σε περιορισμένο χώρο.

\* Κατά τη μεταφορά και τοποθέτηση του ψυγείου, μην προκαλείτε ζημιά στο κύκλωμα του ψυκτικού αερίου.

\* Μην αποθηκεύετε δοχεία με εύφλεκτα υλικά, όπως σπρέι ή δοχεία αναγόμωσης πυροσβεστήρα κοντά στον ψυγείοκαταψύκτη.

\* Η συσκευή αυτή προορίζεται για οικιακή χρήση και παρόμοιες εφαρμογές, όπως:

- σε χώρους κουζίνας προσωπικού σε καταστήματα, γραφεία και άλλου είδους περιβάλλον εργασίας

## ΚΕΦΑΛΑΙΟ -1: ΓΕΝΙΚΕΣ ΠΡΟΕΙΔΟΠΟΙΗΣΕΙΣ

- σε αγροκτήματα και για χρήση από πελάτες ξενοδοχείων, μοτέλ και άλλου είδους περιβάλλον κατοίκησης
  - σε χώρους ξενώνων ·
  - σε υπηρεσίες τροφοδοσίας και παρόμοιες εφαρμογές που δεν σχετίζονται με λιανική πώληση
- \* Ο ψυγειοκαταψύκτης απαιτεί παροχή ρεύματος 220-240V, 50Hz. Μη χρησιμοποιείτε άλλη παροχή ρεύματος. Πριν συνδέσετε τον ψυγειοκαταψύκτη, βεβαιωθείτε πως οι πληροφορίες της πινακίδας χαρακτηριστικών (τάση και φορτίο σύνδεσης) αντιστοιχούν στην παροχή ρεύματος. Σε περίπτωση αμφιβολίας, συμβουλευτείτε έναν εξουσιοδοτημένο ηλεκτρολόγο)
- \* Η συσκευή αυτή μπορεί να χρησιμοποιηθεί από παιδιά ηλικίας άνω των 8 ετών και από άτομα με μειωμένες σωματικές, αισθητηριακές και διανοητικές ικανότητες, ή από άτομα χωρίς εμπειρία και γνώση, εφόσον τους παρέχεται επίβλεψη ή καθοδήγηση σχετικά με την ασφαλή χρήση της συσκευής και εφόσον κατανοούν τον κίνδυνο που περιλαμβάνεται. Τα παιδιά δεν πρέπει να παίζουν με τη συσκευή. Οι εργασίες καθαρισμού και συντήρησης δεν πρέπει να πραγματοποιούνται από παιδιά χωρίς επίβλεψη.
- \* Τυχόν ζημιά στο καλώδιο / βύσμα παροχής μπορεί να προκαλέσει φωτιά ή ηλεκτροπληξία. Εφόσον υποστεί ζημιά, πρέπει να αντικατασταθεί μόνο από εξουσιοδοτημένο τεχνικό.
- \* Αυτή η συσκευή δεν προορίζεται για χρήση σε υψόμετρο μεγαλύτερο των 2000 μέτρων.

## ΚΕΦΑΛΑΙΟ -1: ΓΕΝΙΚΕΣ ΠΡΟΕΙΔΟΠΟΙΗΣΕΙΣ

### Απόρριψη

- Όλα τα υλικά που χρησιμοποιούνται στο προϊόν και τη συσκευασία είναι φιλικά προς το περιβάλλον και ανακυκλώσιμα. Απορρίψτε τη συσκευασία με οικολογικό τρόπο. Συμβουλευτείτε το τοπικό σας συμβούλιο για περισσότερες λεπτομέρειες.
- Αν προορίζετε τη συσκευή για απόσυρση, κόψτε το καλώδιο παροχής ρεύματος και καταστρέψτε το βύσμα και το καλώδιο. Αχρηστέψτε την ασφάλιση της πόρτας για να μην παγιδευτεί κανένα παιδί στο εσωτερικό του.
- Αν εισέλθει αποκομμένο βύσμα σε πρίζα 16 amp υπάρχει σοβαρός κίνδυνος ασφάλειας (ηλεκτροπληξίας). Βεβαιωθείτε πως το αποκομμένο βύσμα απορρίπτεται με ασφάλεια.

### Απόρριψη της παλιάς συσκευής



Το σύμβολο αυτό που βρίσκεται στο προϊόν ή στη συσκευασία του σημαίνει πως το προϊόν δεν θα πρέπει να αντιμετωπίζεται ως οικιακό απόρριμμα. Αντιθέτως, θα πρέπει να παραδίδεται σε κατάλληλους τόπους περισυλλογής απορριμμάτων όπου ανακυκλώνεται ηλεκτρικός και ηλεκτρονικός εξοπλισμός. Τα ανακυκλούμενα υλικά συντελούν στη διατήρηση των φυσικών μας πόρων. Για πιο λεπτομερείς πληροφορίες σχετικά με την ανακύκλωση αυτού του προϊόντος, επικοινωνήστε με τις τοπικές αρχές, την υπηρεσία απόρριψης οικιακών αποβλήτων ή με το κατάστημα από το οποίο αγοράσατε το προϊόν.

Ρωτήστε τις τοπικές αρχές σχετικά με την απόρριψη Αποβλήτων Ηλεκτρικού και Ηλεκτρονικού Εξοπλισμού (ΑΗΗΕ) που έχει σκοπό την επαναχρησιμοποίηση, ανακύκλωση και ανάκτησή τους.

### Σημειώσεις:

- Διαβάστε το εγχειρίδιο οδηγιών προσεκτικά πριν από την εγκατάσταση και χρήση της συσκευής αυτής. Δεν φέρουμε ευθύνη για φθορές που προκύπτουν από εσφαλμένη χρήση.
- Τηρήστε όλες τις οδηγίες σχετικά με τη συσκευή σας και φυλάξτε το εγχειρίδιο αυτό σε ασφαλές μέρος για την επίλυση προβλημάτων που μπορεί να προκύψουν στο μέλλον.
- Η συσκευή αυτή παράγεται για οικιακή χρήση και μπορεί να χρησιμοποιηθεί μόνο σε οικιακό περιβάλλον και για τους προσδιορισμένους σκοπούς. Δεν είναι κατάλληλο για εμπορική ή δημόσια χρήση. Χρήση για τους παραπάνω σκοπούς ακυρώνει την εγγύηση και η εταιρεία μας δεν φέρει καμία ευθύνη για τυχόν απώλειες που προκύπτουν.
- Η συσκευή αυτή παράγεται για οικιακή χρήση και είναι κατάλληλη μόνο για ψύξη / συντήρηση τροφίμων. Δεν είναι κατάλληλη για εμπορική ή δημόσια χρήση και / ή για αποθήκευση υλικών εκτός από τρόφιμα. Η εταιρεία μας δεν φέρει ευθύνη για οποιαδήποτε απώλειες οφείλονται σε ακατάλληλη χρήση.



### Προειδοποιήσεις ασφάλειας

- Μην χρησιμοποιείτε καλώδιο επέκτασης για τη σύνδεση του ψυγείοκαταψύκτη στην παροχή ρεύματος.
- Μην χρησιμοποιείτε αντάππορα πρίζας.
- Τυχόν ζημιά στο καλώδιο / βύσμα παροχής μπορεί να προκαλέσει φωτιά ή ηλεκτροπληξία. Αν υποστεί ζημιά, πρέπει να αντικατασταθεί. Η ενέργεια αυτή πρέπει να εκτελεστεί μόνο από εξουσιοδοτημένο προσωπικό.
- Ποτέ μη συστρέψετε το καλώδιο παροχής.
- Ποτέ μην αγγίζετε το καλώδιο / βύσμα παροχής με βρεγμένα χέρια, καθώς μπορεί να προκληθεί ηλεκτροπληξία
- Μην τοποθετείτε γυάλινα μπουκάλια ή κουτάκια ποτών μέσα στον καταψύκτη. Τα μπουκάλια ή τα κουτάκια μπορεί να εκραγούν.
- Όταν αφαιρείτε τον πάγο που παράγεται στο θάλαμο ψύξης, μην τον αγγίζετε επειδή υπάρχει κίνδυνος κρουπαγήματος και / ή κοψίματος λόγω των αιχμηρών ακμών του πάγου.
- Μην αφαιρείτε αντικείμενα από τον καταψύκτη με υγρά ή βρεγμένα χέρια. Μπορεί να προκληθούν εκδορές στο δέρμα ή κρουπαγήμα.
- Μην καταψύχετε φαγητό που έχει ήδη ξεπαγωσει.

### Πληροφορίες εγκατάστασης

Πριν από την αφαίρεση της συσκευασίας και τη μετακίνηση του ψυγείοκαταψύκτη, αφιερώστε λίγο χρόνο για να εξοικειωθείτε με τα ακόλουθα σημεία.

- Τοποθετήστε τον ψυγείοκαταψύκτη σε θέση που δεν επηρεάζεται από άμεσο ηλιακό φως και μακριά από πηγές θερμότητας, όπως καλοριφέρ.
- Η συσκευή θα πρέπει να βρίσκεται τουλάχιστον 50 εκατ. μακριά από σόμπες, φούρνους αερίου και θερμαντικά στοιχεία. Θα πρέπει επίσης να βρίσκεται τουλάχιστον 5 εκατ. μακριά από ηλεκτρικές κουζίνες.
- Μην εκθέτετε τον ψυγείοκαταψύκτη σε υγρασία ή βροχή.
- Ο ψυγείοκαταψύκτης θα πρέπει να τοποθετείται σε απόσταση τουλάχιστον 20 χιλ. από άλλον καταψύκτη.
- Απαιτείται ελάχιστη ελεύθερη απόσταση 150 χιλ. από το πάνω και πίσω μέρος του ψυγείοκαταψύκτη. Μην τοποθετείτε τίποτα επάνω στον ψυγείοκαταψύκτη.
- Για την ασφαλή λειτουργία, είναι σημαντικό να βρίσκεται ο ψυγείοκαταψύκτης σε σταθερή και οριζόντια θέση. Τα ρυθμιζόμενα πόδια χρησιμοποιούνται για την ισοστάθμιση του ψυγείοκαταψύκτη. Σιγουρευτείτε πως η συσκευή σας είναι οριζόντια πριν τοποθετήσετε τρόφιμα στο εσωτερικό της.
- Συστήνουμε να σκουπίσετε όλα τα ράφια και τους δίσκους με πανί βρεγμένο με θερμό νερό, στο οποίο έχει προστεθεί μια κουταλιά του γλυκού μαγειρική σόδα, πριν από τη χρήση. Μετά τον καθαρισμό, ξεπλύνετε με θερμό νερό και στεγνώστε.
- Πραγματοποιήστε την εγκατάσταση χρησιμοποιώντας τους πλαστικούς αποστάτες, οι οποίοι βρίσκονται στον συμπυκνωτή στο πίσω μέρος της συσκευής. Στρέψτε τους κατά 90 μοίρες (όπως φαίνεται στο σχήμα). Με αυτόν τον τρόπο εξασφαλίζεται πως ο συμπυκνωτής δεν έρχεται σε επαφή με το τοίχο.
- Το ψυγείο θα πρέπει να τοποθετείται σε έναν τοίχο ώστε η απόσταση μεταξύ τους να μην υπερβαίνει τα 75 χιλ.

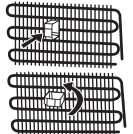

## ΚΕΦΑΛΑΙΟ -1: ΓΕΝΙΚΕΣ ΠΡΟΕΙΔΟΠΟΙΗΣΕΙΣ

### Πριν από τη χρήση του ψυγειοκαταψύκτη



- Πριν ρυθμίσετε τον ψυγειοκαταψύκτη, ελέγξτε τον για τυχόν ορατές ζημιές. Μην εγκαθιστάτε ή χρησιμοποιείτε τον ψυγειοκαταψύκτη, αν έχει υποστεί ζημιά.
- Κατά τη χρήση του ψυγειοκαταψύκτη για πρώτη φορά, φέρτε τον σε όρθια θέση για τουλάχιστον 3 ώρες πριν τον συνδέσετε στην παροχή ρεύματος. Έτσι εξασφαλίζεται η αποδοτική λειτουργία του και αποφεύγεται η πρόκληση ζημιάς στον συμπιεστή.
- Μπορεί να παρατηρήσετε μια ελαφριά μυρωδιά κατά τη χρήση του ψυγειοκαταψύκτη για πρώτη φορά. Αυτό είναι απολύτως φυσιολογικό και θα εξασθενήσει καθώς ο ψυγειοκαταψύκτης θα αρχίσει να ψύχεται.

### Πληροφορίες σχετικά με την ψυκτική τεχνολογία νέας γενιάς

Οι ψυγειοκαταψύκτες με ψυκτική τεχνολογία νέας γενιάς έχουν διαφορετικό σύστημα λειτουργίας από τους στατικούς ψυγειοκαταψύκτες. Στους συνηθισμένους ψυγειοκαταψύκτες, ο υγρός αέρας που εισέρχεται στον καταψύκτη και η υγρασία που εκπέμπεται από τα τρόφιμα, μετατρέπεται σε πάγο στο θάλαμο ψύξης. Για να λιώσει αυτός ο πάγος, δηλαδή για απόψυξη, το ψυγείο πρέπει να αποσυνδεθεί από την πρίζα Προκειμένου να διατηρηθούν τα τρόφιμα ψυχρά κατά τη διάρκεια της απόψυξης, ο χρήστης πρέπει να τα αποθηκεύσει κάπου αλλού και να καθαρίσει τον πάγο που απομένει και τη συσσωρευμένη πάχνη.

Η κατάσταση είναι εντελώς διαφορετική στα διαμερίσματα καταψύκτη που διαθέτουν ψυκτική τεχνολογία νέας γενιάς. Με τη βοήθεια ενός ανεμιστήρα, ψυχρός και ξηρός αέρας κυκλοφορεί σε ολόκληρο το θάλαμο ψύξης. Λόγω του ψυχρού αέρα που κυκλοφορεί άνετα σε ολόκληρο το θάλαμο – ακόμα και στο χώρο ανάμεσα στα ράφια – τα τρόφιμα καταψύχονται ομοιόμορφα και σωστά. Με αυτό τον τρόπο δεν σχηματίζεται πάχνη.

Η διαμόρφωση στο θάλαμο συντήρησης είναι σχεδόν ίδια όπως και στο θάλαμο ψύξης. Ο αέρας που εκπέμπεται από τον ανεμιστήρα που βρίσκεται στην κορυφή του διαμερίσματος συντήρησης ψύχεται περνώντας από το κενό πίσω από τον αεραγωγό. Ταυτόχρονα, εξέρχεται αέρας από τις οπές του αεραγωγού, με αποτέλεσμα να ολοκληρώνεται η ψυκτική διαδικασία με επιτυχία μέσα στο θάλαμο συντήρησης. Οι οπές του αεραγωγού έχουν σχεδιαστεί για ομοιόμορφη κατανομή του αέρα σε ολόκληρο το θάλαμο.

Εφόσον δεν διέρχεται αέρας μεταξύ του διαμερίσματος κατάψυξης και συντήρησης, δεν αναμιγνύονται οι οσμές.

Κατά συνέπεια, το ψυγείο με ψυκτική τεχνολογία νέας γενιάς παρέχει ευκολία στη χρήση, καθώς και μεγάλο όγκο θαλάμων και αισθητική άρτια εμφάνιση.

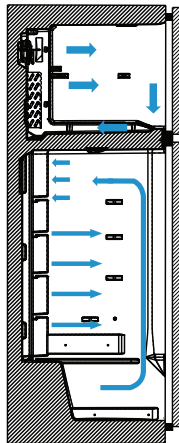

## ΚΕΦΑΛΑΙΟ -2: Ο ΨΥΓΕΙΟΚΑΤΑΨΥΚΤΗΣ ΣΑΣ

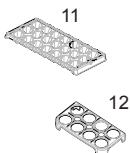
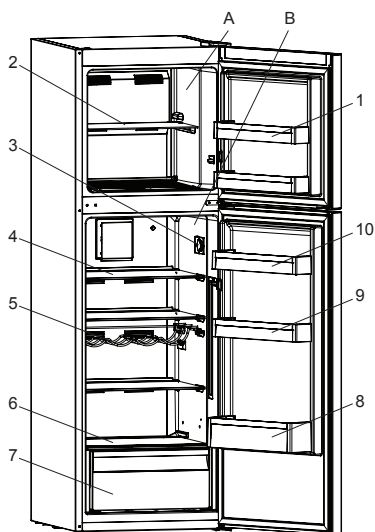

Όταν ο φωτισμός και ο θερμοστάτης είναι στο πάνω μέρος



Στροφέας θερμοστάτη

- A. Καταψυξη  
B. Συντήρηση

1. Ράφια πόρτας καταψυξη \*
2. Ράφι καταψυξη
3. Στροφέας θερμοστάτη (Όταν ο φωτισμός και ο θερμοστάτης είναι στο πλάι)
4. Ράφια ψυγείου
5. Σχάρα κρασιών \*
6. Κάλυμμα δοχείων crispser (διατήρησης φρούτων - λαχανικών)
7. Δοχεία crispser
8. Door bottle shelf
9. Ρυθμιζόμενο ράφι πόρτας (Adapti-Lift)\* / Ράφι πόρτας
10. Άνω ράφι πόρτας
11. Παγοθήκη
12. Αυγοθήκες

Η εικόνα αυτή έχει σχεδιαστεί ενημερωτικά ώστε να παρουσιάζει τα διάφορα τμήματα και τα εξαρτήματα της συσκευής.

Τα τμήματα μπορεί να ποικίλλουν ανάλογα με το μοντέλο της συσκευής.

\* Σε ορισμένα μοντέλα

## ΚΕΦΑΛΑΙΟ -3: ΧΡΗΣΗ ΤΟΥ ΨΥΓΕΙΟΚΑΤΑΨΥΚΤΗ

### Ρύθμιση θερμοστάτη

Ο θερμοστάτης του καταψύκτη και του ψυγείου ρυθμίζει αυτόματα την εσωτερική θερμοκρασία των θαλάμων. Γυρίστε τον στροφέα από τη θέση 1 ως τη θέση 5 για να μεταβάλετε τη θερμοκρασία. Ρυθμίστε το θερμοστάτη λίγο υψηλότερα κατά τις ψυχρές ημέρες για να μειωθεί η κατανάλωση ενέργειας.

#### Επίπεδο θερμοστάτη

- 1 – 2 : Ρυθμίστε τον στροφέα μεταξύ της ελάχιστης και της μεσαίας θέσης για βραχυπρόθεσμη τοποθέτηση τροφίμων στο θάλαμο ψύξης.
- 3 – 4 : Για μακροπρόθεσμη τοποθέτηση τροφίμων στον θάλαμο ψύξης, ρυθμίστε τον στροφέα στη μεσαία θέση.
- 5 – MAX : Για ψύξη φρέσκων τροφίμων. Η συσκευή θα πρέπει να λειτουργεί περισσότερο. Αφού επιτευχθεί το επίπεδο ψύξης που απαιτείτε, η ρύθμιση του θερμοστάτη θα πρέπει να επανέλθει σε μεσαία θέση.

Όταν ο φωτισμός και ο θερμοστάτης είναι στο πάνω μέρος



(Όταν ο φωτισμός και ο θερμοστάτης είναι στο πλάι)

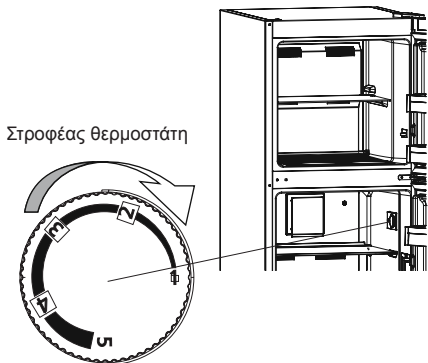

### Προειδοποιήσεις σχετικά με τις ρυθμίσεις θερμοκρασίας

- Οι ρυθμίσεις θερμοκρασίας θα πρέπει να πραγματοποιούνται σύμφωνα με τη συχνότητα ανοίγματος της πόρτας και την ποσότητα τροφίμων που διατηρούνται μέσα στο ψυγείο.
- Το ψυγείο αυτό έχει σχεδιαστεί για λειτουργία σε όλες τις θερμοκρασίες περιβάλλοντος. Αν η θερμοκρασία περιβάλλοντος είναι χαμηλότερη από  $-5^{\circ}\text{C}$ , δεν συστήνεται η συντήρηση τροφίμων μέσα στο θάλαμο συντήρησης, διότι τα τρόφιμα που τοποθετείτε μέσα στον θάλαμο συντήρησης θα έχουν θερμοκρασία που πλησιάζει πολύ στη θερμοκρασία περιβάλλοντος. Κατά συνέπεια, θα παγώσουν. Μπορείτε να διατηρείτε τα τρόφιμα μέσα στον θάλαμο συντήρησης ως τους  $-5^{\circ}\text{C}$ . Χάρη στον ειδικό της αλγόριθμο, η συσκευή θα διατηρήσει τα τρόφιμα σε χαμηλές θερμοκρασίες περιβάλλοντος (χαμηλότερες των  $-5^{\circ}\text{C}$ ) χωρίς κανένα πρόβλημα.
- Μην περνάτε σε νέα ρύθμιση πριν ολοκληρωθεί η τρέχουσα ρύθμιση.
- Προκειμένου να ψυχθεί πλήρως, το ψυγείο πρέπει να λειτουργήσει συνεχόμενα για έως 24 ώρες, ανάλογα με τη θερμοκρασία περιβάλλοντος, αφού συνδεθεί στην πρίζα. Διατηρείτε τις πόρτες του ψυγείου κλειστές όσο το δυνατόν περισσότερο κατά τη διάρκεια της αρχικής αυτής λειτουργίας και τοποθετήστε την ελάχιστη ποσότητα τροφίμων στο εσωτερικό του.
- Αν η μονάδα απενεργοποιηθεί ή αποσυνδεθεί από την πρίζα, πρέπει να περιμένετε τουλάχιστον 5 λεπτά πριν από την επανεκκίνησή της ή την επανασύνδεσή της στην πρίζα, προκειμένου να αποφευχθεί ζημιά στον συμπιεστή.
- Το ψυγείο έχει σχεδιαστεί να λειτουργεί στο εύρος θερμοκρασιών περιβάλλοντος που αναφέρεται στα πρότυπα, σύμφωνα με την κλιματική κλάση που δηλώνεται στην πινακίδα χαρακτηριστικών. Δεν συστήνεται η λειτουργία του ψυγείοκαταψύκτη εκτός του προδιορισμένου εύρους θερμοκρασιών, καθώς θα επηρεαστεί η ψυκτική του απόδοση.
- Η συσκευή αυτή έχει σχεδιαστεί για χρήση σε θερμοκρασίες περιβάλλοντος εντός του εύρους  $10^{\circ}\text{C}$  -  $43^{\circ}\text{C}$ .

Κλιματική κλάση	Θερμοκρασία περιβάλλοντος $^{\circ}\text{C}$
T	Μεταξύ 16 και 43 ( $^{\circ}\text{C}$ )
ST	Μεταξύ 16 και 38 ( $^{\circ}\text{C}$ )
N	Μεταξύ 16 και 32 ( $^{\circ}\text{C}$ )
SN	Μεταξύ 10 και 32 ( $^{\circ}\text{C}$ )

#### Σημείωση:

Η συσκευή αυτή έχει σχεδιαστεί για λειτουργία σε θερμοκρασία περιβάλλοντος  $43^{\circ}\text{C}$ . Σε θερμοκρασία περιβάλλοντος χαμηλότερη των  $-5^{\circ}\text{C}$ , μην χρησιμοποιείτε το θάλαμο συντήρησης. Αν τοποθετήσετε τρόφιμα στο θάλαμο συντήρησης, θα παγώσουν. Μπορείτε να συνεχίσετε να χρησιμοποιείτε το θάλαμο ψύξης.

#### Ένδειξη θερμοκρασίας

Για να διευκολυνθείτε για την καλύτερη ρύθμισή του, το ψυγείο διαθέτει ένδειξη της θερμοκρασίας που επικρατεί στην ψυχρότερη περιοχή του.

Για την καλύτερη συντήρηση τροφίμων στο ψυγείο, ειδικά στην ψυχρότερη περιοχή του, βεβαιωθείτε πως εμφανίζεται το μήνυμα «OK» στην ένδειξη θερμοκρασίας. Αν δεν εμφανίζεται το «OK», αυτό σημαίνει πως η θερμοκρασία δεν έχει ρυθμιστεί σωστά.

Εφόσον η ένδειξη «OK» εμφανίζεται μαύρη, θα είναι δύσκολο να την διακρίνετε αν η ένδειξη θερμοκρασίας δεν φωτίζεται καλά. Για να μπορείτε να δείτε σωστά την ένδειξη αυτή, θα πρέπει να υπάρχει επαρκής φωτισμός.



## ΚΕΦΑΛΑΙΟ -3: ΧΡΗΣΗ ΤΟΥ ΨΥΓΕΙΟΚΑΤΑΨΥΚΤΗ

Κάθε φορά που αλλάζει η ρύθμιση θερμοκρασίας, περιμένετε να σταθεροποιηθεί η θερμοκρασία στο εσωτερικό της συσκευής πριν προχωρήσετε, αν είναι απαραίτητο, σε νέα ρύθμιση της θερμοκρασίας. Αλλάξτε σταδιακά τη ρύθμιση του θερμοστάτη και περιμένετε τουλάχιστον 12 ώρες πριν εκτελέσετε νέο έλεγχο και ενδεχόμενη αλλαγή.

**ΣΗΜΕΙΩΣΗ:** Κατόπιν επαναλαμβανόμενων ανοιγμάτων (ή παρατεταμένου ανοίγματος) της πόρτας ή αφού τοποθετήσετε φρέσκα τρόφιμα στο εσωτερικό της συσκευής, είναι φυσιολογικό να σβήνει το μήνυμα «OK» στην ένδειξη ρύθμισης θερμοκρασίας. Αν υπάρχει ασυνήθιστη συσσώρευση κρυστάλλων πάγου (στον πάτο της συσκευής) στη μονάδα εξαέρωσης του θαλάμου συντήρησης (υπερβολικά γεμισμένη συσκευή, υψηλή θερμοκρασία δωματίου, συχνά ανοίγματα πόρτων), χαμηλώστε τη ρύθμιση θερμοκρασίας ώσπου να παρατηρήσετε ότι η λειτουργία του συμπιεστή διακόπτεται και πάλι.

**Τοποθετείτε τα τρόφιμα στην ψυχρότερη περιοχή του ψυγείου.**



Τα τρόφιμα θα συντηρούνται καλύτερα αν τα τοποθετείτε στην πιο κατάλληλη ψυχρή περιοχή. Η ψυχρότερη περιοχή βρίσκεται ακριβώς πάνω από το συρτάρι crispser (διατήρησης φρούτων - λαχανικών).

Το ακόλουθο σύμβολο υποδεικνύει την ψυχρότερη περιοχή του ψυγείου.

Για να είστε σίγουροι πως η θερμοκρασία στην περιοχή αυτή είναι χαμηλή, βεβαιωθείτε ότι το ράφι βρίσκεται στο επίπεδο του συμβόλου, όπως φαίνεται στην εικόνα.

Το ανώτατο όριο της ψυχρότερης περιοχής υποδεικνύεται από την κατώτερη πλευρά του αυτοκόλλητου (μύτη του βέλους). Το ανώτερο ράφι της ψυχρότερης περιοχής πρέπει να βρίσκεται στο ίδιο ύψος με τη μύτη του βέλους. Η ψυχρότερη περιοχή βρίσκεται κάτω από αυτό το επίπεδο.

Καθώς τα ράφια μετακινούνται, βεβαιωθείτε πως είναι πάντοτε στο ίδιο επίπεδο με τα όρια των ζωνών που περιγράφονται στα αυτοκόλλητα, προκειμένου να είναι εξασφαλισμένες οι θερμοκρασίες στην περιοχή αυτή.

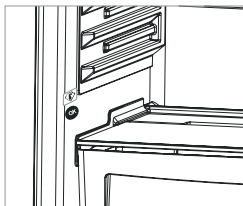

### Εξαρτήματα

#### Παγοθήκες

- Γεμίστε με νερό τις παγοθήκες και βάλτε τες μέσα στην κατάψυξη.
- Αφού το νερό παγώσει τελείως, στρίψτε τις παγοθήκες όπως φαίνεται στο σχέδιο παρακάτω, για να βγάλετε τα παγάκια.



#### Ρυθμιστής φρεσκάδας (Σε ορισμένα μοντέλα)

Όταν ο ελεγκτής υγρασίας βρίσκεται στην κλειστή θέση, επιτρέπει τη συντήρηση φρέσκων φρούτων και λαχανικών για περισσότερο χρόνο.

Αν το διαμέρισμα crispser είναι γεμάτο, ο ρυθμιστής φρεσκάδας που βρίσκεται μπροστά από το διαμέρισμα crispser θα πρέπει να είναι ανοικτός. Όταν τον ανοίγετε, η θερμοκρασία και η υγρασία του αέρα εντός του διαμερίσματος μειώνονται.

Αν παρατηρήσετε συμπύκνωση υδρατμών στο γυάλινο ράφι, μπορείτε να ρυθμίσετε το πλαστικό ελέγχου υγρασίας στην ανοικτή θέση.

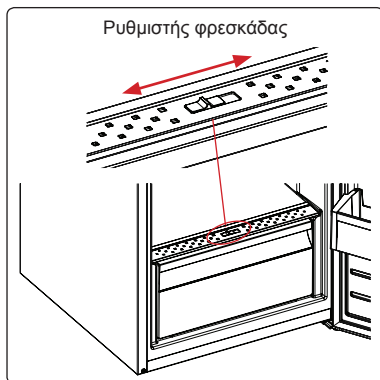

#### Ράφι πόρτας Adapti-Lift (Σε ορισμένα μοντέλα)

Μπορούν να γίνουν έξι διαφορετικές ρυθμίσεις ύψους για την παροχή αποθηκευτικών χώρων που θα χρειαστείτε με το Adapti-Lift.

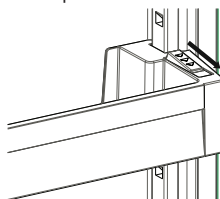

Εικ.1

Για να αλλάξετε τη θέση του Adapti-Lift, κρατήστε το κάτω μέρος του ραφιού και τραβήξτε τα κουμπιά στο πλάι του ραφιού της πόρτας προς την κατεύθυνση του βέλους (Εικ.1).

Τοποθετήστε το ράφι της πόρτας στο ύψος που χρειάζεστε μετακινώντας το πάνω και κάτω.

Αφού θέσετε το ράφι της πόρτας στη θέση που επιθυμείτε, ελευθερώστε τα κουμπιά στο πλάι του ραφιού της πόρτας (Σχήμα 2). Πριν απελευθερώσετε το ράφι της πόρτας, κινήστε το προς τα επάνω και προς τα κάτω και βεβαιωθείτε ότι το ράφι της πόρτας είναι καλά στερεωμένο.

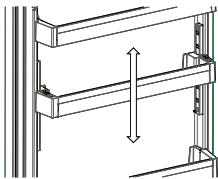

Εικ.2

**Σημείωση:** Πριν να μετακινήσετε το φορτωμένο ράφι της πόρτας, θα πρέπει να κρατάτε το ράφι στηρίζοντας το κάτω μέρος. Σε αντίθετη περίπτωση, το ράφι της πόρτας μπορεί να πέσει από τις ράγες λόγω του βάρους. Έτσι, μπορεί να προκληθεί βλάβη στο ράφι της πόρτας ή στις ράγες.

## ΚΕΦΑΛΑΙΟ -3: ΧΡΗΣΗ ΤΟΥ ΨΥΓΕΙΟΚΑΤΑΨΥΚΤΗ

**Οι απεικονίσεις και οι όροι που περιγράφουν τα εξαρτήματα μπορεί να διαφέρουν ανάλογα με το μοντέλο που έχετε αποκτήσει.**

### Καθαρισμός

- **Βεβαιωθείτε πως έχετε αποσυνδέσει το ψυγείο από την πρίζα πριν αρχίσετε τον καθαρισμό του.**
- Μην πλένετε το ψυγείο καταβρέχοντάς το με νερό .
- Μπορείτε να πλύνετε τις εσωτερικές και εξωτερικές του πλευρές με ένα μαλακό πανί ή με ένα σφουγγάρι χρησιμοποιώντας ζεστό σαπουνόνερο.
- Αφαιρέστε ένα ένα τα τμήματα και πλύνετε τα με σαπουνόνερο. Μην τα πλένετε σε πλυντήριο.
- Ποτέ μην χρησιμοποιείτε εύφλεκτα, εκρηκτικά ή διαβρωτικά υλικά όπως διαλύτη, αέριο ή οξύ για καθαρισμό.
- Θα πρέπει να καθαρίζετε τον συμπυκνωτή με μια σκούπα τουλάχιστον μια φορά το χρόνο προκειμένου να εξοικονομείτε ενέργεια και να αυξάνετε την απόδοση της συσκευής.

**Βεβαιώστε ότι το ψυγείο είναι αποσυνδεδεμένο από την πρίζα κατά τη διάρκεια του καθαρισμού.**

### Αντικατάσταση των LED (αν χρησιμοποιούνται LED για φωτισμό)

Για το φωτισμό της συσκευής χρησιμοποιείται 1 ταινία LED στον θάλαμο ψύξης και 2 ταινίες LED στον θάλαμο συντήρησης.

Επικοινωνήστε με το κέντρο εξυπηρέτησης της Sharp καθώς αυτές πρέπει να αντικαθίστανται μόνο από εξουσιοδοτημένο προσωπικό.

**Σημείωση:** Το πλήθος και η θέση των ταινιών LED μπορεί να αλλάζουν ανάλογα με τα διάφορα μοντέλα.

## ΚΕΦΑΛΑΙΟ -4: ΟΔΗΓΟΣ ΣΥΝΤΗΡΗΣΗΣ ΤΡΟΦΙΜΩΝ

Σε συνθήκες συνθήκες λειτουργίας του ψυγείου, αρκεί η ρύθμιση του θερμοστάτη στη θέση "2 ή 3".

### Θάλαμος συντήρησης

- Για να μειώσετε τη συσσώρευση πάγου, ποτέ μην τοποθετείτε υγρά στο θάλαμο συντήρησης μέσα σε ακάλυπτα δοχεία.
- Αφήνετε τα χλιαρά ή ζεστά τρόφιμα να κρυώσουν πριν τα τοποθετήσετε στο ψυγείο. Έτσι μειώνεται η κατανάλωση ενέργειας.
- Για την αποφυγή συσσώρευσης πάγου, βεβαιωθείτε πως κανένα από τα αντικείμενα μέσα στο ψυγείο δεν βρίσκεται σε επαφή με την πίσω πλευρά του θαλάμου.
- Η ψυχρότερη περιοχή βρίσκεται στην κάτω πλευρά του θαλάμου. Συστήνουμε να χρησιμοποιείτε αυτή την περιοχή για την τοποθέτηση τροφίμων που αλλοιώνονται εύκολα, όπως ψάρι, έτοιμα γεύματα, ψημένα τρόφιμα ή γαλακτοκομικά προϊόντα. Η θερμότερη περιοχή βρίσκεται στην επάνω πλευρά της πόρτας. Συστήνουμε να τοποθετείτε εκεί βούτυρο και τυριά.

### Σημαντική σημείωση:

- Σκεπάζετε οποιαδήποτε σκεύη με τρόφιμα όταν τα τοποθετείτε στο ψυγείο. Τοποθετείτε τα σκεύη στο ψυγείο αφού έχουν κρυώσει, διαφορετικά η θερμοκρασία/υγρασία στο εσωτερικό του ψυγείου αυξάνει και έτσι το ψυγείο εξαναγκάζεται να λειτουργεί περισσότερο. Το σκέπασμα των τροφίμων και των ποτών συντελεί επίσης στη διατήρηση της γεύσης και του αρώματός τους.
- Δεν πρέπει να διατηρούνται στο ψυγείο πατάτες, κρεμμύδια και σκόρδο.
- Φροντίστε ώστε τα τρόφιμα να μην έρχονται σε επαφή με τον αισθητήρα θερμοκρασίας που βρίσκεται στον θάλαμο συντήρησης. Προκειμένου να διατηρείτε τη βέλτιστη θερμοκρασία συντήρησης στον θάλαμο του ψυγείου, τα τρόφιμα δεν πρέπει να βρίσκονται σε επαφή με τον αισθητήρα.

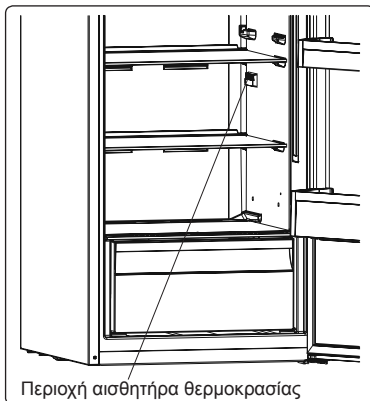

### Θάλαμος ψύξης

- Χρησιμοποιείτε την κατάψυξη για να συντηρείτε τρόφιμα για μεγάλο χρονικό διάστημα και για να φτιάχνετε παγάκια.
- Για να καταψύξετε φρέσκα τρόφιμα - βεβαιωθείτε πως το μεγαλύτερο δυνατό τμήμα της επιφάνειας του τροφίμου που πρόκειται να καταψυχθεί βρίσκεται σε επαφή με την επιφάνεια της κατάψυξης.
- Μην τοποθετείτε φρέσκα τρόφιμα δίπλα σε κατεψυγμένο τρόφιμο, καθώς είναι πιθανό να ξεπαγωώσει.
- Κατά την ψύξη φρέσκων τροφίμων (π.χ. κρέατος, ψαριού και κιάμ), χωρίζετε το τρόφιμο σε μερίδες.
- Αφού αποψυχθεί η μονάδα, επανατοποθετήστε τα τρόφιμα στην κατάψυξη και θυμηθείτε να τα καταναλώσετε σε σύντομο χρονικό διάστημα.
- Ποτέ μην τοποθετείτε θερμά τρόφιμα στο θάλαμο της κατάψυξης.

## ΚΕΦΑΛΑΙΟ -4: ΟΔΗΓΟΣ ΣΥΝΤΗΡΗΣΗΣ ΤΡΟΦΙΜΩΝ

- Οι οδηγίες που παρουσιάζονται στη συσκευασία των κατεψυγμένων τροφίμων θα πρέπει πάντοτε να τηρούνται προσεκτικά. Σε περίπτωση που δεν παρέχεται καμία πληροφορία, το τρόφιμο δεν πρέπει να αποθηκεύεται για περισσότερο από 3 μήνες από την ημερομηνία αγοράς.
- Κατά την αγορά κατεψυγμένων τροφίμων, βεβαιώνετε πως έχουν καταψυχθεί σε κατάλληλες θερμοκρασίες και πως η συσκευασία είναι ακεραία.
- Τα κατεψυγμένα τρόφιμα θα πρέπει να μεταφέρονται σε κατάλληλα δοχεία ώστε να διατηρείται η ποιότητα του τροφίμου και θα πρέπει να τοποθετούνται στην κατάψυξη όσο το δυνατόν συντομότερα.
- Αν μια συσκευασία κατεψυγμένου τροφίμου παρουσιάζει σημάδια υγρασίας ή ασυνήθιστο φούσκωμα, έχει προηγηθεί αποθήκευσή του σε ακατάλληλη θερμοκρασία και το περιεχόμενό του έχει αλλοιωθεί.
- Ο χρόνος συντήρησης των κατεψυγμένων τροφίμων εξαρτάται από τη θερμοκρασία δωματίου, τη ρύθμιση του θερμοστάτη, τη συχνότητα ανοίγματος των πορτών, τον τύπο τροφίμου και τη χρονική διάρκεια που απαιτείται για τη μεταφορά του προϊόντος από το κατάστημα ως το σπίτι σας. Πάντοτε να ακολουθείτε τις οδηγίες που είναι τυπωμένες στη συσκευασία και ποτέ μην υπερβαίνετε το μέγιστο χρόνο συντήρησης που υποδεικνύεται.

Αν αποφασίσετε να ανοίξετε την πόρτα αμέσως αφού την κλείσετε, μπορεί να αντιμετωπίσετε δυσκολία. Αυτό είναι φυσιολογικό. Μόλις εξισορροπηθεί η κατάσταση στο εσωτερικό της κατάψυξης, η πόρτα θα ανοίγει εύκολα.

### Σημαντική σημείωση:

- *Αφού ξεπαγώσουν, τα κατεψυγμένα τρόφιμα θα πρέπει να μαγειρεύονται όπως και τα φρέσκα τρόφιμα. Αν δεν μαγειρευτούν αφού ξεπαγώσουν, δεν πρέπει ΠΟΤΕ να ξαναψυχθούν.*
- Η γεύση ορισμένων μπαχαρικών που περιέχονται στα τρόφιμα (γλυκάνισος, βασιλικός, κάρδαμο, ξύδι, μείγμα μπαχαρικών, πιπερόριζα, σκόρδο, κρεμμύδι, μουστάρδα, θυμάρι, μαντζουράνα, μαύρο πιπέρι, κ.τ.λ.) αλλάζει και γίνεται πιο έντονη όταν τα τρόφιμα παραμένουν στην κατάψυξη για μεγάλο χρονικό διάστημα. Επομένως, αν πρόκειται να καταψύξετε ένα φαγητό, προσθέστε μικρή ποσότητα μπαχαρικών, ή, εναλλακτικά, προσθέστε τα επιθυμητά μπαχαρικά αφού το φαγητό ξεπαγώσει.
- Ο χρόνος διατήρησης ενός φαγητού εξαρτάται από το λάδι που περιέχει. Τα κατάλληλα έλαια για κατάψυξη είναι η μαργαρίνη, βόειο λίπος, ελαιόλαδο και βούτυρο, ενώ τα ακατάλληλα είναι το φυσικέλαιο και το χοιρινό λίπος.
- Τρόφιμα σε υγρή μορφή θα πρέπει να καταψύχονται μέσα σε πλαστικά δοχεία, ενώ τα υπόλοιπα τρόφιμα θα πρέπει να καταψύχονται σε πλαστικές σακούλες.



Σε ορισμένα μοντέλα: κατά τη φόρτωση του θαλάμου ψύξης, τα αντικείμενα δεν πρέπει να υπερβούν τις γραμμές φόρτωσης. Αλλιώς, η πόρτα μπορεί να παραμείνει ανοικτή. Σε περίπτωση που παραμείνει ανοικτή η πόρτα του θαλάμου ψύξης, μπορεί να σχηματιστεί χιόνι στον θάλαμο ψύξης. Το πρόβλημα δεν θα επαναληφθεί εφόσον καθαρίσετε η περιοχή με το χιόνι και εξασφαλίζεται πως η πόρτα κλείνει εντελώς.

Επίσης, αν δεν κλείσει η πόρτα του θαλάμου ψύξης και/ή συντήρησης, αυξάνεται η κατανάλωση ενέργειας.

Η τοποθέτηση τροφίμων επάνω στην οπή αναρρόφησης αέρα, αν αφαιρέσετε το κατώτερο ράφι που βρίσκεται στην πόρτα της κατάψυξης, επηρεάζει αρνητικά την απόδοση του ψυγείου. Κατά συνέπεια, προσέχετε κατά την τοποθέτηση αντικειμένων στον θάλαμο ψύξης ώστε να μην φράσετε την οπή αναρρόφησης αέρα.

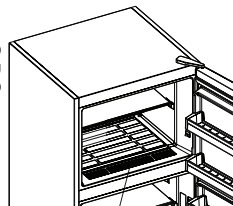

Οπή αναρρόφησης αέρα

## ΚΕΦΑΛΑΙΟ -5: ΑΝΤΙΣΤΡΟΦΗ ΠΛΕΥΡΑΣ ΠΟΡΤΑΣ

### Αλλαγή πλευράς πόρτας

- Η δυνατότητα αντιστροφής των πορτών εξαρτάται από τον τύπο του ψυγειοκαταψύκτη που διαθέτετε.
- Η αλλαγή δεν είναι δυνατή όταν τα χερούλια είναι στερεωμένα στην πρόσψη της συσκευής.
- Αν το μοντέλο που διαθέτετε δεν έχει χερούλια, είναι δυνατό να αντιστραφούν οι πόρτες, αλλά η αλλαγή πρέπει να πραγματοποιηθεί από εξειδικευμένο προσωπικό. Καλέστε το σέρβις της Sharp.

## ΚΕΦΑΛΑΙΟ -6: ΕΠΙΛΥΣΗ ΠΡΟΒΛΗΜΑΤΩΝ

### Αν δεν λειτουργεί το ψυγείο:

- Υπάρχει διακοπή ρεύματος;
- Έχει συνδεθεί το βύσμα στην πρίζα σωστά;
- Μήπως έχει καεί η ασφάλεια της πρίζας όπου έχει συνδεθεί το ψυγείο, ή η γενική ασφάλεια;
- Υπάρχει αστοχία στην πρίζα; Για να το ελέγξετε, συνδέστε το ψυγείο σε μια πρίζα που είναι σίγουρο ότι λειτουργεί.



## ΚΕΦΑΛΑΙΟ -6: ΕΠΙΛΥΣΗ ΠΡΟΒΛΗΜΑΤΩΝ

### Αν το ψυγείο δεν ψύχει αρκετά:

- Είναι σωστή η ρύθμιση της θερμοκρασίας;
- Μήπως η πόρτα του ψυγείου ανοίγει συχνά και παραμένει ανοικτό για μεγάλο χρονικό διάστημα;
- Κλείνει καλά η πόρτα του ψυγείου;
- Μήπως έχει τοποθετηθεί κάποιο σκεύος ή τρόφιμο έτσι ώστε να είναι σε επαφή με την πλάτη του ψυγείου, παρεμποδίζοντας έτσι την κυκλοφορία του αέρα;
- Μήπως το ψυγείο είναι υπερβολικά γεμάτο;
- Υπάρχει αρκετή απόσταση μεταξύ του ψυγείου και του πίσω ή των πλευρικών τοίχων;
- Η θερμοκρασία περιβάλλοντος είναι εντός του εύρους που προβλέπεται στο εγχειρίδιο λειτουργίας;

### Αν τα τρόφιμα στο θάλαμο συντήρησης είναι υπερβολικά κρύα

- Είναι σωστή η ρύθμιση της θερμοκρασίας;
- Μήπως τοποθετήθηκαν πρόσφατα πολλά τρόφιμα στην κατάψυξη; Αν ναι, το ψυγείο μπορεί να ψύχει υπερβολικά τα τρόφιμα στο εσωτερικό του θαλάμου συντήρησης, καθώς λειτουργεί για περισσότερο χρόνο ώστε να ψύξει τα τρόφιμα στην κατάψυξη.

### Αν το ψυγείο λειτουργεί με πολύ θόρυβο:

Για να διατηρηθεί το επίπεδο ψύξης σύμφωνα με τη ρύθμιση, ο συμπιεστής μπορεί να ενεργοποιείται κατά διαστήματα. Οι θόρυβοι του ψυγείου κατά τα διαστήματα αυτά είναι φυσιολογικοί και οφείλονται στη λειτουργία του. Όταν επιτευχθεί το απαιτούμενο επίπεδο ψύξης, οι θόρυβοι μειώνονται αυτόματα. Αν οι θόρυβοι παραμένουν:

- Είναι σταθερή η συσκευή; Έχουν ρυθμιστεί τα πόδια του ψυγείου;
- Υπάρχει κάτι πίσω από το ψυγείο;
- Μήπως τρίζουν τα ράφια ή σκεύη πάνω στα ράφια; Σε αυτή την περίπτωση, επανατοποθετήστε τα ράφια και/ή τα σκεύη.
- Μήπως δονούνται τα αντικείμενα που έχουν τοποθετηθεί μέσα στο ψυγείο;

### Κανονικοί θόρυβοι:

#### Θόρυβος ραγίσματος (σπάσιμο πάγου):

- Κατά την αυτόματη απόψυξη.
- Όταν η συσκευή ψύχεται ή θερμαίνεται (λόγω διαστολής των υλικών της συσκευής).

**Σύντομο ράγισμα:** Ακούγεται όταν ο θερμοστάτης προκαλεί την ενεργοποίηση/απενεργοποίηση του συμπιεστή.

**Θόρυβος συμπιεστή (Κανονικός θόρυβος κινητήρα):** Ο θόρυβος αυτός σημαίνει πως ο συμπιεστής λειτουργεί κανονικά. Ο συμπιεστής μπορεί να προκαλεί περισσότερο θόρυβο για λίγο διάστημα όταν ενεργοποιείται.

**Θόρυβος που θυμίζει φυσαλίδες και πισίλισμα:** Ο θόρυβος αυτός προκαλείται από τη ροή του ψυκτικού μέσα από τους σωλήνες του συστήματος.

**Θόρυβος ροής νερού:** Κανονικός θόρυβος από τη ροή του νερού προς το δοχείο εξάτμισης κατά τη διάρκεια απόψυξης. Ο θόρυβος αυτός μπορεί να ακούγεται κατά τη διάρκεια της απόψυξης.

**Θόρυβος κινούμενου αέρα (Κανονικός θόρυβος ανεμιστήρα):** Ο θόρυβος αυτός μπορεί να ακούγεται σε ψυγεία τεχνολογίας No-Frost κατά τη διάρκεια της κανονικής λειτουργίας του συστήματος, λόγω της κυκλοφορίας αέρα.

### Αν συσσωρεύεται υγρασία μέσα στο ψυγείο:

- Είναι οι συσκευασίες των τροφίμων αέριαις; Τα δοχεία που τοποθετήθηκαν στο ψυγείο είχαν στεγνώσει καλά;
- Μήπως ανοίγουν πολύ συχνά οι πόρτες του ψυγείου; Όταν ανοίγει η πόρτα, η υγρασία που περιέχεται στον αέρα του χώρου μπαίνει μέσα στο ψυγείο. Ειδικά στην περίπτωση που ο αέρας του χώρου έχει υψηλή περιεκτικότητα σε υγρασία, όσο πιο συχνά ανοίγει η πόρτα, τόσο περισσότερη υγρασία θα παρατηρείται μέσα στο ψυγείο.
- Ο σχηματισμός σταγόνων νερού στην πλάτη του ψυγείου είναι φυσιολογική κατά τη διαδικασία της αυτόματης απόψυξης. (Σε στατικά μοντέλα)

### Αν οι πόρτες δεν ανοιγοκλείνουν κανονικά:

- Μήπως τα πακέτα των τροφίμων παρεμποδίζουν το κλείσιμο της πόρτας;
- Έχουν τοποθετηθεί σωστά οι πόρτες, τα ράφια και τα συρτάρια;
- Μήπως τα στεγανωτικά στις πόρτες έχουν σπάσει ή σκιστεί;
- Βρίσκεται το ψυγείο σε οριζόντιο δάπεδο;

### Αν οι ακμές του ψυγείου όπου βρίσκονται οι μεντεσέδες της πόρτας είναι θερμές:

Ειδικά το καλοκαίρι (ζεστό κλίμα), οι επιφάνειες που έρχονται σε επαφή με τους μεντεσέδες μπορεί να θερμαίνονται περισσότερο κατά τη λειτουργία του συμπιεστή. Κάτι τέτοιο είναι φυσιολογικό.

### ΣΗΜΑΝΤΙΚΕΣ ΣΗΜΕΙΩΣΕΙΣ:

- Η θερμοκά ασφάλεια προστασίας του συμπιεστή πέφτει μετά από ξαφνική διακοπή ρεύματος ή αν απουσιάζετε τη συσκευή, διότι το αέριο στο ψυκτικό σύστημα δεν έχει σταθεροποιηθεί. Αυτό είναι απολύτως φυσιολογικό και το ψυγείο θα επαναλειτουργήσει μετά από 4 ή 5 λεπτά.
- Η ψυκτική μονάδα του ψυγείου είναι κρυμμένη μέσα στον πίσω τοίχο. Συνεπώς, μπορεί να σχηματιστούν σταγονίδια νερού ή πάγος στην πίσω επιφάνεια του ψυγείου, λόγω της λειτουργίας του συμπιεστή κατά διαστήματα. Αυτό είναι φυσιολογικό. Δεν είναι απαραίτητο να ξεκινήσετε χειροκίνητη απόψυξη, εκτός αν υπάρχει υπερβολικός σχηματισμός πάγου.
- Αποσυνδέστε το ψυγείο από την πρίζα αν πρόκειται να μην το χρησιμοποιήσετε για παρατεταμένο χρονικό διάστημα (π.χ. κατά τις καλοκαιρινές διακοπές). Καθαρίστε το ψυγείο σύμφωνα με το σχετικό κεφάλαιο και αφήστε την πόρτα ανοικτή για να αποτραπεί η συγκέντρωση υγρασίας και η δημιουργία οσμών.

## **ΚΕΦΑΛΑΙΟ -6: ΕΠΙΛΥΣΗ ΠΡΟΒΛΗΜΑΤΩΝ**

- Η συσκευή που έχετε αγοράσει έχει σχεδιαστεί για οικιακή χρήση και μπορεί να χρησιμοποιηθεί μόνο σε σπίτια και μόνο για τους προσδιορισμένους σκοπούς. Δεν είναι κατάλληλο για εμπορική ή χρήση. Αν ο καταναλωτής χρησιμοποιήσει τη συσκευή με τρόπο που δεν συμμορφώνεται με αυτά τα χαρακτηριστικά, τονίζουμε πως ο κατασκευαστής και ο αντιπρόσωπος δεν φέρουν καμία ευθύνη για τυχόν επισκευές ή για βλάβες εντός της περιόδου της εγγύησης.
- Αν το πρόβλημα παραμένει ενώ έχετε ακολουθήσει τις παραπάνω οδηγίες, επικοινωνήστε με ένα εξουσιοδοτημένο κέντρο σέρβις.

## **ΚΕΦΑΛΑΙΟ -7: ΣΥΜΒΟΥΛΕΣ ΓΙΑ ΕΞΟΙΚΟΝΟΜΗΣΗ ΕΝΕΡΓΕΙΑΣ**

1. Πάντοτε αφήνετε τα τρόφιμα να κρυώσουν πριν τα τοποθετήσετε στη συσκευή.
2. Ξεπαγώνετε τα τρόφιμα στο θάλαμο συντήρησης, για να εξοικονομείται ενέργεια.

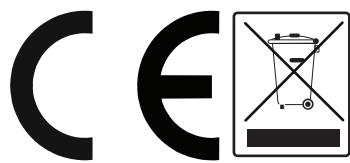



# Service & Support

Visit Our Website  
[sharphomeappliances.com](http://sharphomeappliances.com)

**SHARP**  
Be Original.

52279639