

Home Appliances

SJ-F1560EVI-EU

Fridge-freezers

BG Инструкции за Употреба

RO Manual de Utilizare

HR Upute za Uporabu

SL Navodila za Uporabo

GR Οδηγίες Χρήσης

SHARP
Be Original.

Съдържание

РАЗДЕЛ 1: ОБЩИ ПРЕДУПРЕЖДЕНИЯ.....	2
РАЗДЕЛ 2: ВАШИЯТ ХЛАДИЛНИК С ФРИЗЕР	6
РАЗДЕЛ 3: КАК ДА ИЗПОЛЗВАТЕ ВАШИЯ ХЛАДИЛНИК С ФРИЗЕР	7
РАЗДЕЛ 4: РЪКОВОДСТВО ЗА СЪХРАНЕНИЕ НА ХРАНИТЕ	19
РАЗДЕЛ 5: ОТСТРАНЯВАНЕ НА НЕИЗПРАВНОСТИ.....	20
РАЗДЕЛ 6: СЪВЕТИ ЗА СПЕСТЯВАНЕ НА ЕНЕРГИЯ.....	21

Вашият хладилник с фризер отговаря на съвременните изисквания за безопасност. Неправилната употреба може да доведе до наранявания и материални щети. За да избегнете риска от увреждане, прочетете внимателно настоящото ръководство преди да използвате Вашия хладилник с фризер за първи път. То съдържа важна информация относно безопасността при монтирането, използването и поддръжката на хладилника с фризер. Запазете ръководството, за да го ползвате в бъдеще.





Символ ISO 7010 W021

Предупреждение; Риск от пожар/запалими материали

РАЗДЕЛ 1: ОБЩИ ПРЕДУПРЕЖДЕНИЯ

 **ВНИМАНИЕ:** Внимавайте вентилационните отвори на хладилника с фризер да не бъдат запушвани.

 **ВНИМАНИЕ:** Не използвайте механични устройства или други средства за ускоряване на процеса на размразяване.

 **ВНИМАНИЕ:** Не използвайте други електроуреди във вътрешността на хладилника с фризер.

 **ВНИМАНИЕ:** Внимавайте да не повредите охладителната верига.

 **ВНИМАНИЕ:** Когато поставяте уреда, се уверете се, че захранващият кабел не е притиснат или повреден.

 **ВНИМАНИЕ:** Не поставяйте много портативни гнезда или портативни захранващи устройства на задната страна на устройството.

 **ВНИМАНИЕ:** За да избегнете нараняване или повреда, уредът трябва да бъде монтиран в съответствие с инструкциите на производителя.

 Малкото количество хладилен агент, използвано в този хладилник с фризер е на екологично чист R600a (изобутен), запалим и експлозивен, в случай че бъде възпламенен в затворени условия.

* Внимавайте да не увредите газовата охладителна верига, докато пренасяте и позиционирате хладилника.

* Не съхранявайте контейнери с лесно запалими материали, като кутии за спрей или касети за зареждане на пожарогасители в близост до хладилника с фризер.

* Този уред е предназначен да бъде използван за битово и друго подобно приложение, като например:

- кухненски помещения за персонал в магазини, офиси и други работни среди;
- земеделски стопанства, клиенти на хотели, мотели и други места за настаняване;
- места за настаняване тип нощувка и закуска;
- кетъринг и други подобни приложения с нетърговска цел.

* Необходимото мрежово захранване за Вашия хладилник

РАЗДЕЛ 1: ОБЩИ ПРЕДУПРЕЖДЕНИЯ

с фризера е 220-240V, 50Hz. Използвайте единствено посоченото по-горе захранване. Преди да включите Вашия хладилник с фризер се уверете, че информацията върху табелката (напрежение и присъединителна мощност) съвпада с електрическата мрежа. В случай че имате съмнения, консултирайте се с квалифициран електротехник.

- * Този уред може да бъде използван от деца над 8 годишна възраст, както и от лица с намалени физически, сетивни или умствени възможности, както и от такива с липса на опит и познание, единствено когато са наблюдавани и инструктирани как да използват устройството по безопасен начин и разбират опасностите, които е възможно да възникнат. Децата не трябва да си играят с уреда. Почистването и поддръжката не бива да се осъществяват от деца без родителски надзор.
- * Евентуална повреда в захранващия кабел / щепсела може да предизвика пожар или токов удар. Ако това се случи, те трябва да бъдат заменени, като това може да бъде изпълнено единствено от квалифициран техник.
- * Този уред не е предназначен за използване на височини над 2000 м.

РАЗДЕЛ 1: ОБЩИ ПРЕДУПРЕЖДЕНИЯ

Извеждане от експлоатация

- Всички употребени опаковки и материали са екологично чисти и годни за рециклиране. Моля извърляйте опаковките по безопасен за околната среда начин. Повече подробности за това можете да научите от местната общинска управа.
- Когато настъпи моментът за извеждане на уреда от експлоатация, отрежете кабела за електрическо захранване и го унищожете, заедно с щепсела. Махнете ключалката, за да предотвратите възможността от заклеждане на дете в уреда.
- Срязаният кабел, поставен в 16-амперов контакт представлява сериозна заплаха от токов удар. Уверете се, че срязаният кабел е изхвърлен по безопасен начин.

Извеждане на стария Ви уред от експлоатация



Символът на опаковката означава, че продуктът не трябва да бъде третиран като битов отпадък. Вместо това, той трябва да бъде транспортиран до местата за събиране на отпадъци за рециклиране на електрическо и електронно оборудване. Рециклирането спомага за запазване на природните ресурси. По-подробна информация относно рециклирането на този продукт можете да получите от представителите на местните власти, фирмите за извозване на битови отпадъци или в магазина, където сте закупили продукта.

Обърнете се към местните власти относно извеждане от експлоатация съгласно Директивата за ИУЕЕО за целите на повторна употреба, рециклиране и възстановяване.

Забележки:

- Преди да монтирате и използвате уреда прочетете внимателно инструкциите за експлоатация. Не носим отговорност за повреди, причинени при неправилна употреба.
- Следвайте всички инструкции от ръководството за експлоатация на уреда. След като го прочетете, го запазете на безопасно място, за справки в случай на проблеми, които могат да възникнат в бъдеще.
- Този уред е предназначен за употреба в домашни условия и може да бъде използван единствено за предвидените цели. Той не е подходящ за употреба при търговски или промишлени условия. Това би довело до анулиране на гаранцията на уреда, като ние не поемаме отговорност за евентуално възникналите щети и загуби.
- Този уред е предвиден за домашно ползване и е подходящ единствено за охлаждане / съхранение на храни. Той не е подходящ за търговска или обща употреба и / или за съхранение на вещества, различни от храна. Не поемаме отговорност за евентуално възникналите щети и загуби при неспазване на гореописаното.

Предупреждения за безопасност



- Не използвайте удължител при свързването на хладилника с фризера към мрежовото електрозахранване.
- Повреда на захранващ кабел / щепсел може да предизвика пожар или токов удар. При повреда захранващият кабел / щепселът трябва да бъде заменен от квалифициран техник.
- Никога не прегъвайте захранващ кабел прекалено много.
- Никога не докосвайте захранващия кабел / щепсела с мокри ръце, тъй като това може да предизвика късо съединение или токов удар.
- Не поставяйте стъклени бутилки или кутии за напитки във фризера. Ако го направите, е възможно те да се пръснат.
- Когато вземате лед от фризера, внимавайте да не го докосвате. Ледът може да предизвика ледени изгаряния и / или срязвания.
- Не изваждайте предмети от фризера ако ръцете Ви са влажни или мокри. Това може да причини отлепяне на кожа или ледени изгаряния.
- Не замразявайте повторно храна, след като веднъж е била размразена.

Информация за монтаж

Преди да разпаковате и преместите хладилника с фризер отделете време да се запознаете със следните условия:

- Разположете уреда на място без директна слънчева светлина и далеч от източници на топлина, като например радиатори и т.н.
- Уредът трябва да бъде разположен на минимално разстояние от 50 см от печки, газови котлони и нагревателни панели, и най-малко 5 см от електрически фурни.
- Пазете хладилника с фризер от излагане на влага или дъжд.
- Уредът трябва да бъде разположен на минимално разстояние от 20 мм от други фризери.
- Отстоянието между тавана и задната част на хладилника с фризер от съседни повърхности трябва да бъде най-малко 150 мм. Не поставяйте предмети върху хладилника с фризер.
- За безопасното функциониране на хладилника с фризер е важно той да бъде добре обезопасен и нивелиран. За нивелиране на хладилника с фризер се използват неговите крачета. Преди да поставите храна в уреда, се уверете, че той е добре нивелиран.
- Препоръчваме Ви преди употреба да изтриете всички стелажки и поставки с кърпа, напоена с топла вода, с добавена чаена лъжичка сода бикарбонат. След като почистите, изплакнете с топла вода и подсушете.

РАЗДЕЛ 1: ОБЩИ ПРЕДУПРЕЖДЕНИЯ

- При монтажа използвайте пластмасовите детайли за определяне на дистанция в задната част на уреда. Завъртете на 90 градуса (както е показано на изображението). Това ще предпази кондензатора от докосване до стената.
- Хладилникът трябва да бъде разположен до стена, като свободно разстояние до нея не бива да надвишава 75 мм.

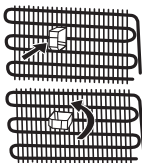

Преди да използвате Вашия хладилник



- Преди да монтирате Вашия хладилник с фризер, проверете за видими повреди. Не монтирайте и не използвайте хладилника с фризер, в случай че е повреден.
- При да използвате Вашия хладилник с фризер за първи път се уверете, че е бил поставен в изправено положение в продължение на най-малко 3 часа преди да бъде включен в електрическата мрежа. Това дава възможност за ефективна работа и предотвратява повреждането на компресора.
- При използване на хладилника с фризер за първи път е възможно да усетите лека миризма. Това е напълно нормално. Миризмата ще изчезне, след като хладилникът започне да се охлажда.

Технология NO FROST

Различни от обикновените хладилници с фризер. Някои уреди могат да образуват лед във фризера, в следствие на отварянето на вратите и влажността от храната. При тях е необходимо размразяване. Таква уреди трябва да бъдат изключвани периодично, а съхраняваната в тях храна премествана, за да може ледът да бъде изчистван.

Вашият хладилник с фризер с технология "NO FROST" предотвратява подобни проблеми чрез равномерно въздушно разпределяне във вътрешността на уреда с помощта на вентилатор. По този начин храната се охлажда равномерно, без овлажняване и замръзване.

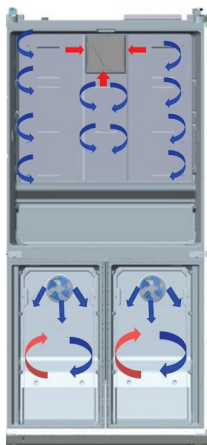

Сини стрелки: Издухване на студения въздух

Червени стрелки: Връщане на топлия въздух

РАЗДЕЛ 2: ВАШИЯТ ХЛАДИЛНИК С ФРИЗЕР

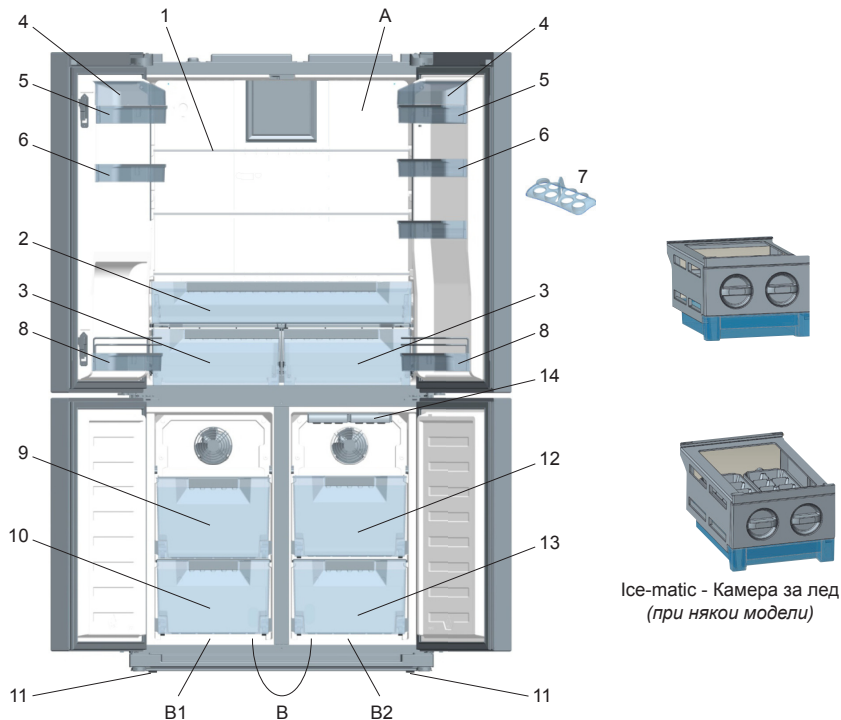

Изображението е информативно и показва различните части и аксесоари в уреда. Някои от частите могат да се различават в зависимост от модела на уреда.

- A) Хладилно отделение
- B) Хладилник / фризер
- B1. Зона-1 / B2. Зона 2

- 1) Стелажи на хладилното отделение
- 2) Отделение за изстудяване
- 3) Контейнери за плодове и зеленчуци
- 4) Капаци на стелаж за сирене и масло *
- 5) Стелаж за сирене и масло
- 6) Стелажи на вратите
- 7) Стелаж за яйца
- 8) Стелажи за бутилки
- 9) Горни кошници на хладилника / фризера
- 10) Долни кошници на хладилника / фризера
- 11) Крачета за нивелиране
- 12) Горни кошници на фризера
- 13) Долни кошници на фризера
- 14) Тава за лед*

* при някои модели

РАЗДЕЛ 3: КАК ДА ИЗПОЛЗВАТЕ ВАШИЯ ХЛАДИЛНИК С ФРИЗЕР

Общи характеристики на уреда

LED светлините са проектирани да се включват постепенно. За достигане на 100% яркост са необходими няколко секунди.

Дисплей и контролен панел

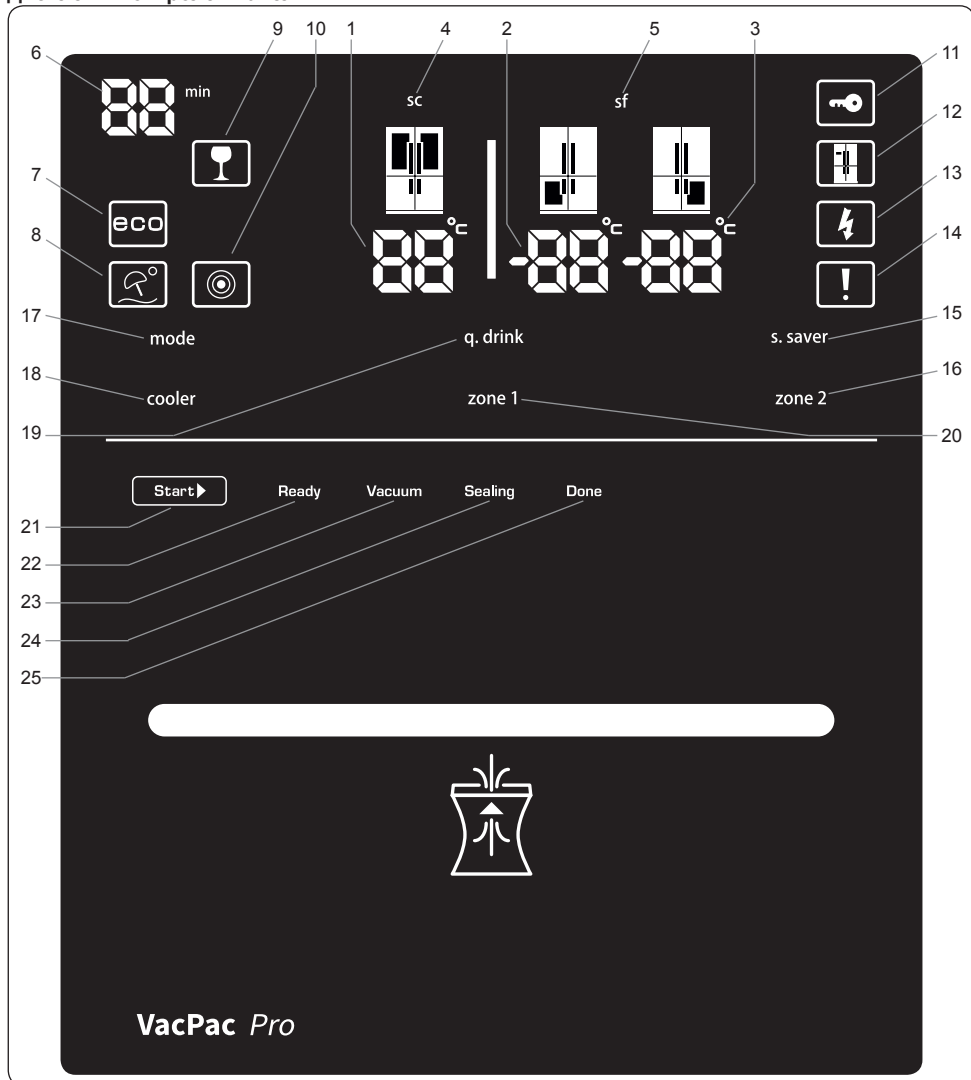

Електронен дисплей

- Индикатор за температурата на хладилното отделение
- Индикатор за температурата на лявото отделение на фризера
- Индикатор за температурата на дясното отделение на фризера
- Светлинен индикатор за супер охлаждане
- Светлинен индикатор за супер замразяване
- Брояч на алармата за Qdrink
- Светлинен индикатор за Qdrink
- Икономичен режим
- Режим Ваканция
- Нощен сензор
- Заклучване против деца
- Режим демо
- Предупреждение за ниско напрежение
- Предупреждение за опасност
- Бутон за скрийнсейвър
- Бутон за Зона 2 (дясното отделение на фризера)
- Бутон за режими
- Бутон за охлаждане
- Бутон за режим Qdrink
- Бутон за Зона 1 (лявото отделение на фризера)
- Бутон „Старт“
- Светлинен индикатор за готовност
- Светлинен индикатор за вакуумиране
- Светлинен индикатор за уплътняване
- Светлинен индикатор за завършване

РАЗДЕЛ 3: КАК ДА ИЗПОЛЗВАТЕ ВАШИЯ ХЛАДИЛНИК С ФРИЗЕР

На екрана са изобразени температурните стойности, зададени от потребителя.

Дисплеят е проектиран за избягване на грешки в следствие на непреднамерено докосване. За взаимодействие с дисплея натиснете и задръжте произволен бутон за 2 секунди, след което ще прозвучи звук сигнал, показващ готовност за действие.

Охлаждане на напитки [q.drink]

За активиране на режим Qdrink натиснете бутон Qdrink. Времетраенето се задава на стъпки от по 5 минути (до максимум 30). Зададената продължителност се показва в брояча на алармата за Qdrink. При нейното изтичане прозвучава звук сигнал.

Важно: Да не се бърка с режим охлаждане.

Моля настройте продължителността в зависимост от броя на бутилките, които поставяте във фризера. В случай че бутилките не са достатъчно охладени, можете да удължите времетраенето на функцията, но е важно тяхната температура да бъде проверявана редовно, тъй като ако бъдат оставени прекалено дълго могат да се пръснат.

Икономичен режим [eco]

Гарантира, че хладилникът работи в идеален температурен диапазон. За да активирате режим "ECO", натиснете бутон [режими], докато на дисплея се появи светлинният индикатор и символ E, обозначаващи неговото включване.

Режим Ваканция (H)

(Икона с чадър и слънце) Използвайте този режим ако планирате да сте далеч от дома и няма да използвате хладилното отделение за определен период от време. Натиснете бутона за включване на режим Ваканция, докато на дисплея се появи съответната икона и символ H.

Бързо замразяване (sf / super freeze)

За бързо замразяване на ястия и големи количества храна. Натиснете съответния бутон, докато на дисплея се появи "sf" и прозвучи звуковият сигнал. Обърнете внимание, че този режим ще бъде изключен автоматично след 24 часа, след което уредът ще се върне към стандартната зададена температура, ако не бъде деактивиран преди това. Същото ще се случи и когато фризерът достигне необходимата температура.

Бързо охлаждане (sc / super cool)

Функцията е предназначена за бързо охлаждане на големи количества храна, поставени в хладилното отделение. Натиснете бутона за охлаждане, докато на дисплея се появи "sc" и прозвучи звуковият сигнал. Този режим ще бъде изключен автоматично след 4 - 6 часа, когато хладилникът достигне необходимата температура.

Охлаждане [zooler]

Задаване на температурата в хладилника от 2 до 8 градуса по Целзий, в стъпки от 1 градус.

Фризер / охладител 1 [zone 1]

Бутон за задаване на температурата на лявото долно отделение. Чрез бутон [zone 1] можете да зададете температурната стойност на лявото долно отделение на -16, -17, -18, -19, -20, -21, -22, -23, -24 градуса по Целзий. В случай че желаете да използвате отделението като охладител, натиснете бутон [zone 1] в продължение на 3 секунди, за да превключите на съответния режим на работа. След това задайте температурата на 2, 3, 4, 5, 6, 7, 8 градуса по Целзий.

Фризер [zone 2]

Бутон за задаване на температурата на дясното долно отделение. Чрез бутон [zone 2] можете да зададете температурната стойност на дясното долно отделение на -16, -17, -18, -19, -20, -21, -22, -23, -24 градуса по Целзий.

Заклучване против деца

Функцията се активира с едновременно натискане на бутоните за охлаждане и замразяване. Това ще деактивира дисплея. За преустановяване на функцията повторете същото действие.

Скрийнсейвър [s.saver]

Режимът спомага за спестяване на енергия. Натиснете бутон S.saver и го задръжте в продължение на 3 секунди. За деактивиране повторете действието.

Нощен сензор

За активиране натиснете бутон night sensor и го задръжте в продължение на 3 секунди. Светлините на хладилника ще изгаснат, като по този начин ще бъде спестена енергия. За деактивиране повторете действието.

Предупреждение за опасност

Ако светлинният индикатор за предупреждение се задейства, това означава, че нещо с хладилника не е наред. В такъв случай е необходимо да се свържете с екип за поддръжка на Sharp. Индикаторът ще продължи да свети, докато продуктът не бъде прегледан от квалифициран техник на Sharp.

Режим за вкл.-изкл. на отделението

За да изключите Зона 1, Зона 2 и охладителя по едно и също време;

- Натиснете и задръжте едновременно бутоните на [mode] и [cooler] за 3 секунди. Всички цифри, показващи изключената част, ще изчезнат от цифровия индикатор.

или

- Натиснете и задръжте едновременно бутоните на [mode] и [zone 2] за 3 секунди. Всички цифри, показващи изключената част, ще изчезнат от цифровия индикатор.

За да изключите отделението на Зона 1,

натиснете и задръжте едновременно бутоните на [mode] и [zone 1] за 3 секунди. Всички цифри, показващи изключената част, ще изчезнат от цифровия индикатор.

За да активирате отново изключеното отделение, използвайте същата комбинация от бутони.

РАЗДЕЛ 3: КАК ДА ИЗПОЛЗВАТЕ ВАШИЯ ХЛАДИЛНИК С ФРИЗЕР

Използване на отделението на фризера за отделение за охлаждане, в зависимост от потребностите

Долното ляво отделение на уреда може да се използва като фризер или като охладител.

За да промените функцията на долното ляво отделение от фризер на охладител, натиснете и задръжте бутон [zone 1] за 3 секунди.

Важно: Ако функцията на отделението на Зона 1 ще бъде променена от фризер на охладител:

- Извадете храната от отделението на Зона 1 и оставете вратата затворена за няколко часа. След това в отделението може да бъде поставена храната.
- Извадените от отделението кошници/рафтове, трябва да бъдат поставени отново.
- По същия начин, за да използвате някое от долните отделения, използвани отново като хладилници и фризери, натиснете и задръжте съответния бутон на отделението за 3 секунди.

Важно: Ако функцията на отделението на Зона 1 ще бъде променена от охладител на фризер:

- Извадете храната от отделението на Зона 1 и оставете вратата затворена за два часа. След това в отделението може да бъде поставена храната.
- Когато се използва отделението на Зона 1 като охладител и уредът е включен на икономичен режим или на режим за ваканция, отделението на Зона 1 ще продължи да работи като охладител.

Забележка: Ако сте превключили Зона 1 или Зона 2 за работа в хладилен режим, режимите Есо и Ваканция няма да им окажат въздействие.

- Не използвайте Зона 2 като хладилник, когато външните температури са по-високи от 38 градуса по Целзий.
- Препоръчваме да не използвате Вашия хладилник с фризер при външни температури по-ниски от 10 градуса по Целзий.

Предупреждения относно температурните настройки

- Външната температура, температурата на поставената наскоро храната и честотата на отваряне на вратата са фактори, които влияят върху температурата на хладилното отделение. В случай на необходимост променете температурната настройка.
- Препоръчително е при външни температури, по-ниски от 10°C да не се работи с хладилника.
- Настройката на термостата трябва да бъде зададена, като се вземе под внимание колко често се поставя прясна храна, колко често се отварят вратите, колко храна се съхранява, както и заобикалящата среда и позиционирането на уреда.
- Препоръчваме при първоначалното включване на хладилника с фризер да го оставите да работи в продължение на 24 часа без прекъсване, за да се гарантира, че е напълно охладен. През това време не отваряйте вратите на хладилника и не поставяйте храна в него.
- Този хладилник с фризер има вградена функция за петминутно забавяне, предназначена за предпазване на компресора от повреди. При включване на захранването, уредът ще започне да работи нормално след 5 минути.
- Хладилникът е предвиден за работа при външни температури, в съответствие със стандартите на климатичния клас, посочен върху информационния етикет. От гледна точка на оптимална ефективност на охлаждане не се препоръчва работа на уреда при външна температура извън посочения диапазон.
- Уредът е предназначен за употреба при температура на околната среда в диапазона 10°C - 43°C.

Забележка: Ако външната температура е по-висока от 42°C, температурата на замразяване не може да бъде настроена на -23°C или -24°C. Допустимите интервали за това са между -16°C и -22°C.

Климатичен клас	Външна температура °C
T	Между 16°C и 43°C
ST	Между 16°C и 38°C
N	Между 16°C и 32°C
SN	Между 10°C и 32°C

Температурен индикатор

За да Ви помогнем да настроите хладилника си по-добре, сме го оборудвали с температурен индикатор, разположен в най-студената му зона.

На по-добро съхранение на храната в хладилника, особено в най-студената зона се уверете, че съобщението "OK" се изписва върху температурния индикатор. В случай че "OK" не бъде изписано, това означава, че температурата не е била зададена правилно.

Понякога индикаторът се забелязва трудно, затова се уверявайте, че свети. Всеки път, когато температурната настройка бъде променена, изчакайте вътрешната температура да бъде стабилизирана преди да продължите. В случай на необходимост задайте нова настройка на температурата. Постепенно променяйте позицията на устройството за регулиране на температурата и изчакайте минимум 12 часа преди да започнете нова проверка и евентуална промяна.

ЗАБЕЛЕЖКА: Нормално е индикацията "OK" да не се появява след последователни или продължителни отваряния на вратата, както и след поставяне на прясна храна. В случай на ненормално натрупване на ледени кристали (по долната стена на уреда) на хладилното отделение, изпарителя (претоварен уред, висока стойна температура, често отваряне на вратите), поставете устройството за регулиране на температурата на по-ниско положение, докато периодите на изключване на компресора се възобновят.

Поставяйте храната в най студените части на хладилника.

Вашият храна ще бъдат съхранени по-добре ако ги поставите в най-подходящата зона на охлаждане. Най-студената зона се намира върху контейнерите за плодове и зеленчуци.

Посоченият символ показва най-студената зона на хладилника.

За постигане на възможно най-ниска температура в тази област се уверете, че стелажът се намира на нивото на този символ, както е показано на изображението.

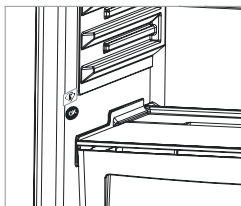

РАЗДЕЛ 3: КАК ДА ИЗПОЛЗВАТЕ ВАШИЯ ХЛАДИЛНИК С ФРИЗЕР

Горната граница на най-студената зона е посочена от долната страна на стикера (върхът на стрелката). Горният стелаж от най-студената зона трябва да бъде поставен на нивото на върха на стрелката. Най-студената зона се намира под това ниво.

Тъй като тези стелаж са подвижни, обръщайте внимание винаги да бъдат на еднакво ниво с границите на зоните, описани върху стикерите, с цел гарантиране на температурите в тази област.

Използване на VacPac Pro

1. Храната, която ще се съхранява, се поставя в релефен от едната страна вакуумен плик.

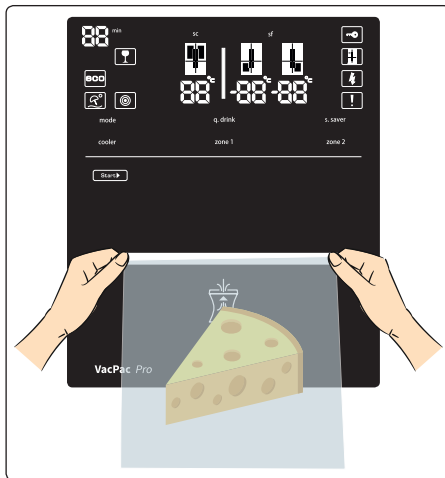

2. Отворът на вакуумния плик трябва да се държи здраво от двете страни, както е показано на фигура 1, и да се постави в отделението в индикатора на 5 см до червената ивица на плика.
3. Натиснете бутон „Старт“ на дисплея. (Фигура 2)

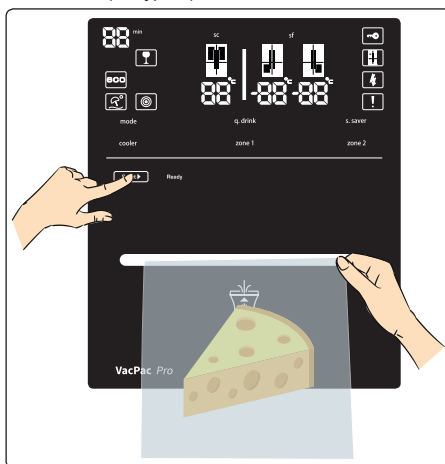

Важна забележка: За да се предотврати неправилна работа, заключването на бутоните трябва да се деактивира.

Отваряне на заключването на бутоните: Когато бутон „Старт“ бъде натиснат за първи път, светодиодите за стартиране и готовност ще светнат. След този процес на активиране бутон „Старт“ трябва да се натисне отново. Заключването на бутоните ще се задейства отново, ако в рамките на 2 минути не се извърши друго действие.

РАЗДЕЛ 3: КАК ДА ИЗПОЛЗВАТЕ ВАШИЯ ХЛАДИЛНИК С ФРИЗЕР

4. Когато процесът на вакуумиране завърши, на дисплея ще светне светлинен индикатор. Тогава вакуумният плик може да бъде изваден от отделението. (Фигура 3).

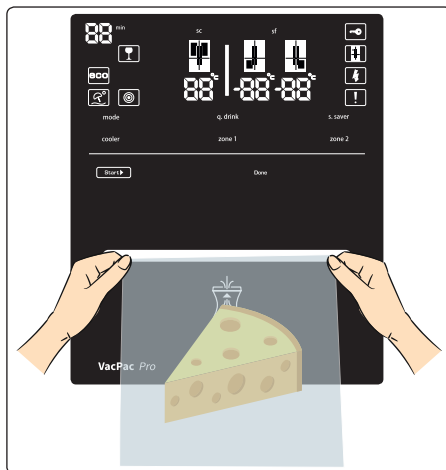

Работен процес на VacPac Pro

- След натискане на бутона механизъмът се премества нагоре и започва компресиране на пликa. Светлинният индикатор за готовност светва.
- След компресиране на пликa започва процесът на вакуумиране от вакуумната помпа. Светлинният индикатор за вакуумиране светва.
- Когато системата достигне зададената граница на вакуумиране, съпротивлението започва да разтопява отвора на пликa. Светлинният индикатор за уплътняване светва.
- След завършване на процеса на уплътняване механизъмът се премества надолу и светлинният индикатор за завършване на уплътнението светва. След като моторът се върне в първоначалната си позиция, светлинният индикатор за завършване изгасва и процесът завършва.
 - Всички светлини се изключват за 1 минута след завършване на процеса. По това време системата не може да се активира.
 - Когато светлините за стартиране и готовност се включат, системата е готова за използване отново.

Процес за отмяна:

- Ако е необходимо да отмените процеса на вакуумиране (освен фазата на уплътняване), натиснете бутон „Старт“ за две секунди.
- Светлинният индикатор „Старт“ изгасва и процесът се отменя.

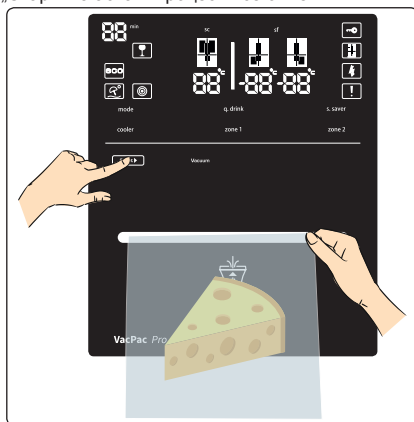

РАЗДЕЛ 3: КАК ДА ИЗПОЛЗВАТЕ ВАШИЯ ХЛАДИЛНИК С ФРИЗЕР

Важна забележка:



По време на работа на системата може да се чуе шум от работата на мотора и помпата.

Ако шумът от мотора продължава дълго време, се обадете за техническо обслужване.



Когато процесите на вакуумиране и заключване не се извършват, това може да е било причинено от неправилна употреба. Затова трябва да се прочете разделът с препоръки. Ако срещнете същата грешка при последователни действия, се обадете за техническо обслужване.

Препоръки, които да се вземат под внимание по време на употреба

1. Вакуумният плик трябва задължително да е релефен от едната страна и максимум 18 cm широк.
2. Не е подходящо да се поставя твърде много храна във вакуумния плик. Гънките по отвора на плика може да попречат на вакуумирането.
3. Трябва да се остави достатъчно място в отворения край на плика, така че да може да се постави правилно в отделението. (Около 7 cm / 4 пръста)

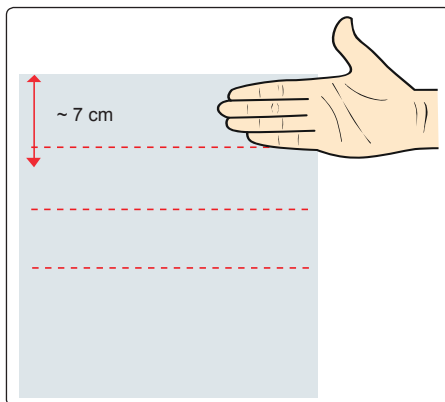

4. Вакуумният плик трябва да се постави до червените линии. (Около 5 cm / 3 пръста)

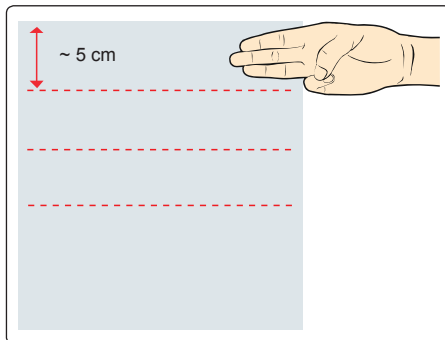

5. Външната повърхност на плика не трябва да е мокра, особено частта за затваряне на плика. В противен случай процесът на уплътняване може да не се извърши правилно.
6. Не използвайте повече от един плик в даден момент.
7. Отворът на плика трябва да е изгладен по време на вакуумиране и уплътняване. По него не трябва да има гънки. В противен случай процесът на уплътняване може да не се извърши правилно.
8. Времето за вакуумиране е максимум 40 секунди. Ако пликът не е поставен правилно в отделението, системата ще покаже неизправност, тъй като вакуумният процес не е завършен и механизмът ще бъде в стартова позиция.
9. По плика не трябва да има дупки.

РАЗДЕЛ 3: КАК ДА ИЗПОЛЗВАТЕ ВАШИЯ ХЛАДИЛНИК С ФРИЗЕР

10. Не оставяйте твърде много въздух в плика. Преди да поставите плика в отделението, отстранете излишния въздух, като притиснете повърхността на плика възможно най-силно. В противен случай вакуумната помпа може да не отстрани всички въздух от плика.

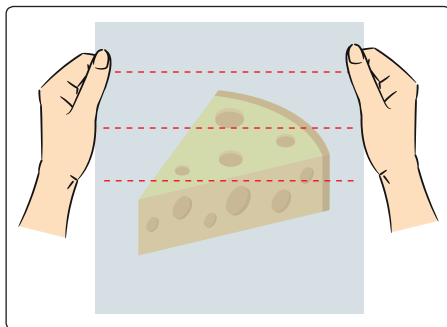

11. Не трябва да се вакуумират материали с остри ръбове. Те може да пробият плика при вакуумиране и процесът да не бъде завършен. (Рибешки кости, храни с твърда черупка и др.)
12. Ако вакуумните пликосе ще се използват повторно за храна, те могат да бъдат отрязани с ножица до червената линия (1 см под разтопения отвор). Те не трябва да се използват за нова храна, а само за остатъци от храна. Пример за неправилна употреба: Отварянето на отвора на плик, съдържащ салам, и поставяне на кашкавал в плика е погрешно. Такава употреба може да доведе до смесване на миризми между две храни и разваляне на кашкавала. Пример за правилна употреба: Отваряне на отвора на плика, съдържащ салам, и след консумация – връщане на част от салама в плика. По време на тези процеси средата и ръцете ви трябва да са чисти и хигиенични.
13. Технологиата на VacPac Pro помага за запазване на свежестта на храната при подходящи условия на съхранение. Вакуумирането трябва да се извършва за възможно най-пресните храни. Не трябва да се вакуумират стари храни или остатъци.
14. Не използвайте вакуумни пликосе в микровълнови или обикновени фурни.
15. Препоръчва се да съхранявате гранулирани храни (грис, булгур, брашно и др.) без вакуумиране. Ако трябва да вакуумирате храни в гранулирана форма, се препоръчва те да бъдат покрити с хартиени кърпи или филтърна хартия.
16. Препоръчва се храна с мокра повърхност като хамбургери или палачинки, които евентуално може да залепнат едни за други, да не се вакуумират без непропускаща мазнина хартия между тях.
17. Преди да вакуумирате супа, касерол или сочна храна, те трябва да бъдат замразени в нечуплив контейнер и така да бъдат поставени в плика. След това трябва да се съхраняват във фризерното отделение.
18. Когато искате да вакуумирате голям обем храна и процесът на вакуумиране не се извърши, се препоръчва да повторите процеса, като оставите празнина при долния и страничните ръбове на плика.

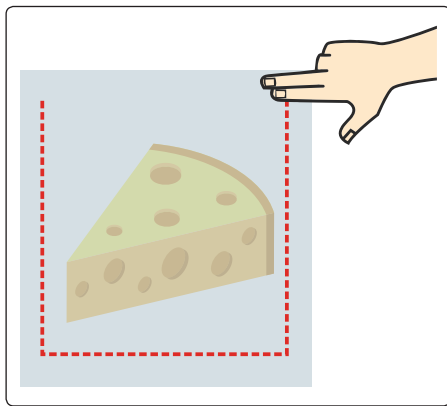

Препоръки за съхранение на храна

По-долу са дадени препоръки, които да бъдат взети под внимание при съхранение на храни след завършване на процеса на вакуумиране.

1. Преди вакуумно уплътняване е необходимо да почистите ръцете си и всички прибори и повърхности, които

РАЗДЕЛ 3: КАК ДА ИЗПОЛЗВАТЕ ВАШИЯ ХЛАДИЛНИК С ФРИЗЕР

ще се използват за рязане и вакуумно уплътняване на храна.

2. Ако бързоразвалящи се храни са били претоплени, размразени или извадени от хладилника, консумирайте ги незабавно. Поставете в хладилника или замразете бързоразвалящите се храни веднага след вакуумно уплътняване и не ги оставяйте на стайна температура.
3. Не се препоръчва консумация на храни, съхранени във вакуумен плик или оставени в среда с ниско съдържание на кислород (анаеробна среда) за няколко часа извън хладилника (при стайни условия и др.).
4. Във вакуумния плик не трябва да се вакуумират едновременно две различни групи храни. В противен случай може да възникне кръстосано замърсяване между храните.
5. Препоръчва се да вакуумирате отделящата вода храна след нейното замразяване.
6. След като продуктите са вакуумирани и запечатани в торбичка, те са подходящи за готвене във вакуум „су вид“.

Съхранение на храна

ТИПОВЕ ХРАНА	ХРАНИ	Процес на вакуумиране		Хладилник	Фризер	Стайна температура	ПРЕПОРЪКИ
		✓	✗				
МЕСО	Късове месо, пържоли, мляно телешко месо, пилешки гърди, пилешки кълки и др.	✓	✗	✓	✓		<ul style="list-style-type: none"> ✓ Месни продукти трябва да се съхраняват във фризера само след вакуумиране. ✗ Месните продукти не трябва да се вакуумират, ако са съхранявани в хладилника. ! За месните продукти се препоръчва да ги замразите за два часа, преди да опитвате да ги вакуумирате. След замразяване се уверете, че месото се е втвърдило. Преди вакуумиране на месни продукти трябва да се потвърди, че по тях няма кръв и вода. Отстранете водата по повърхността на месото с хартиена кърпа, преди да вакуумирате.
МОРСКИ ДАРОВЕ	Сардини, скариди, калмари и др.	✓	✗	✓	✓		<ul style="list-style-type: none"> ✓ Малките риби като аншоа, сардини и морски дарове трябва да бъдат замразени, след което вакуумирани. ✗ Не трябва да се извършва вакуумиране, ако морските дарове ще се съхраняват в хладилника. ! Не вакуумирайте в плик материали с остри ръбове като рибешки кости и твърди черупки. Материалите с остри ръбове може да доведат до спукване и разкъсване на плика. Замразяването на храната преди вакуумиране ще запази структурата на храната и съдържанието на вода.
ЗЕЛЕНИ ЛИСТНИ ЗЕЛЕНЧУЦИ	Маруля, магданоз, спанак и др.	✗	✓	✓	✓		<ul style="list-style-type: none"> ✗ Поради естеството на зелените листни зеленчуци се препоръчва те да се съхраняват без вакуумиране. В допълнение се препоръчва да се съхраняват пресни гъби, лук и чесън без вакуумиране.

РАЗДЕЛ 3: КАК ДА ИЗПОЛЗВАТЕ ВАШИЯ ХЛАДИЛНИК С ФРИЗЕР

ТИПОВЕ ХРАНА	ХРАНИ	Процес на вакуумиране	Хладилник	Фризер	Стайна температура	ПРЕПОРЪКИ
ДРУГИ ЗЕЛЕНЧУЦИ	Грах, броколи, карфиол, царевица, зелен боб, зеле и др.	✓		✓		<ul style="list-style-type: none"> ✓ Зеленчуци трябва да се съхраняват във фризера само след вакуумиране. ✗ Не трябва да се извършва вакуумиране, ако зеленчуците ще се съхраняват в хладилника. ! Препоръчва се зеленчуците, посочени в този раздел, да се съхраняват в съответствие с инструкциите за бланширане в раздела „Поставяне на храната“ от това ръководство за потребителя. За зеленчуци се препоръчва да ги замразите за два часа, преди да опитвате да ги вакуумирате. След вакуумиране зеленчуците трябва да се съхраняват само във фризера.
ПЛОДОВЕ	Ябълки, лимони, сливи, кайсии, нектарини и др.	✓		✓		<p>Плодове трябва да се съхраняват във фризера само след вакуумиране.</p> <p>Не трябва да се извършва вакуумиране, ако плодовете ще се съхраняват в хладилника.</p> <p>Препоръчва се плодовете, посочени в този раздел, да се съхраняват в съответствие с инструкциите за бланширане в раздела „Поставяне на храната“ от това ръководство за потребителя. Препоръчва се вакуумиране след замразяване за около 2 часа, докато плодовете се втвърдят преди вакуумиране.</p> <p>След вакуумиране плодовете трябва да се съхраняват само във фризера.</p>
МЕКИ ПЛОДОВЕ	Ягоди, бели и черни черници, грозде и др.	✗	✓	✓		<ul style="list-style-type: none"> ✗ Препоръчва се плодове с мека текстура да съхраняват без вакуумиране.
ДЕЛИКАТЕСНИ ПРОДУКТИ	Салам, наденица, ферментирал колбас, преработени месни продукти и др.	✓	✓	✓		<ul style="list-style-type: none"> ✓ Можете да съхранявате деликатесни продукти в хладилника или фризера след вакуумиране.
ТВЪРД КАШКАВАЛ	Кашкавал „Чедър“, пармезан и др.	✓	✓	✓		<ul style="list-style-type: none"> ✓ Твърдите кашкавали може да се съхраняват в хладилника или фризера след вакуумиране. ✗ Трябва да се обърне внимание кашкавалът, който ще се вакуумира, да не съдържа сол.

РАЗДЕЛ 3: КАК ДА ИЗПОЛЗВАТЕ ВАШИЯ ХЛАДИЛНИК С ФРИЗЕР

ТИПОВЕ ХРАНА	ХРАНИ	Процес на вакуумиране	Хладилник	Фризер	Стайна температура	ПРЕПОРЪКИ
ДРУГИ ХРАНИ 1	Меки кашкавали, кисело мляко, масло, сметана, маслини, яйца и др.	☒	☑			☒ Препоръчва се да съхранявате тези продукти в хладилника без вакуумиране.
ХРАНИ НА ВОДНА ОСНОВА 1	Мед, сладко, вода, напитки, олио и др.	☒	☑		☑	☒ Храните на водна основа трябва да се съхраняват без вакуумиране. В противен случай водата може да протече в механизма за вакуумиране по време на процеса на вакуумиране.
ХРАНИ НА ВОДНА ОСНОВА 2	Супа, яхния, воднисти ястия и др.	☑		☑		☑ За да съхранявате храни като супа, касерол или сочна храна чрез вакуумиране, трябва първо да замразите тези храни в нечуплив контейнер, след което да ги вакуумирате. Съхранете съдържанието във фризера.
СУШЕНИ ХРАНИ	Сушени плодове, ядки и др.	☑	☑		☑	☑ Можете да съхранявате сушени плодове в хладилника след вакуумиране. ! Трябва да се обърне внимание в ядките или сушените храни да няма прах.
ПАКЕТИРАНИ ХРАНИ 1	Варива, замразени храни и др.	☑	☑		☑	☑ Варивата могат да се съхраняват при стайна температура след вакуумиране. ☑ Замразените храни трябва да се съхраняват във фризера след вакуумиране.
ПАКЕТИРАНИ ХРАНИ 2	Консервирани храни, сосове, супи и др.	☒	☑			☒ Консервирани храни, преястия, сосове и супи трябва да се съхраняват в охладителя без вакуумиране.
ПРАХООБРАЗНИ ХРАНИ	Брашно, захар, сол, грис, прахообразни смеси, чай, кафе, подправки и др.	☒			☑	☒ Гранулирани храни трябва да се съхраняват без вакуумиране.
ДРУГИ ХРАНИ 2	Сладкарски изделия, ravioli, фиде и др.	☑	☑	☑		☑ Храни като сладкарски изделия, ravioli и фиде, може да се съхраняват в хладилника или фризера след вакуумиране. ! Преди вакуумиране трябва да се обърне внимание храната да не е гранулирана и/или течна. Гранулираната и/или течна храна трябва да се съхранява без вакуумиране.

☑ Може да се приложи процес на вакуумиране.

☒ Не е подходящо за вакуумиране. Не се препоръчва вакуумиране.

! Трябва да се обърне внимание. Предупреждение/предложение.

РАЗДЕЛ 3: КАК ДА ИЗПОЛЗВАТЕ ВАШИЯ ХЛАДИЛНИК С ФРИЗЕР



Условията на съхранение, посочени в колоните за хладилник, фризер и стайна температура, трябва да се спазват.

За храните, които трябва да се съхраняват на стайна температура, се препоръчва температура на съхранение под 20 °С.

Предупреждения за безопасност

Моля, обърнете внимание на следните предпазни мерки за безопасно използване на технологията с вакуумни пликове.

1. Не вакуумирайте храна, която съдържа течности.
2. Не използвайте никакви други пликове освен препоръчания вакуумен плик.
3. Не поставяйте никакви други инструменти в устройството за вакуумиране.
4. Ако устройството за вакуумиране се повреди, обадете се за техническо обслужване.
5. Уверете се, че вакуумният плик и ръцете ви са напълно сухи.
6. Не използвайте устройството за вакуумиране за никаква друга цел освен за вакуумиране.
7. Почиствайте дисплея с влажна кърпа. Когато почиствате повърхността, се уверете, че в механизма за вакуумиране не попада вода.
8. Не опитвайте да отворите устройството за вакуумиране с никакъв инструмент.
9. Не дърпайте вакуумния плик преди завършване на вакуумирането.
10. Не изпускате вакуумния плик по време на процеса на вакуумиране. Дръжте плика, докато процесът завърши.

Указания за безопасност на храната

По-долу са дадени препоръки за безопасност на храната.

1. Химичните реакции в храната на въздух, температура, влага, както и действията на ензими, образуване на микроорганизми или заразяване от насекоми, ще доведе до разваляне на храната.
2. Една от причините храната да изгуби хранителните си свойства и свежест е кислородът във въздуха. Докато храната е защитена от влагоустойчиви опаковки, е възможно въздухът да създаде предпоставки за образуване на множество микроорганизми. Степента на образуванията зависи от вътрешното и външното овлажняване на храната.
3. Клостридиум ботулиnum е един от видовете, който може да се образува в анаеробна среда. Условията за образуване са липса на киселина в храната, среда с ниско съдържание на кислород.
4. Замразените, сушените, висококиселинните храни, солта и захарта са устойчиви на ботулиnum. Некиселинните храни, включващи месо, морски дарове, мариновани маслини, домашни птици, риба, яйца и гъби; нискокиселинните храни, включващи предимно зеленчуци; среднокиселинните храни, включващи презрели домати, лук, люти чушки, смокини и краставици, са податливи на заразяване с ботулиnum.
5. Храните, които са най-податливи на заразяване с ботулиnum, трябва да се охладят за краткосрочно съхранение и да се замразят за дългосрочно съхранение, и да се консумират веднага след претопляне.
6. Тъй като микроорганизмите могат да се образуват в среда с ниско съдържание на кислород, храните трябва да се съхраняват при ниски температури, за да се избегне развалянето им.
7. Препоръчва се да съхранявате деликатесни продукти и сушени плодове в отделението за охлаждане.

РАЗДЕЛ 3: КАК ДА ИЗПОЛЗВАТЕ ВАШИЯ ХЛАДИЛНИК С ФРИЗЕР

Акcesoари

Ice-matic - Камера за лед (при някои модели)

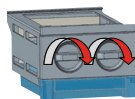

- Извадете формата за лед.
- Напълнете я с вода до обозначителната линия.
- Поставете я обратно на мястото ѝ.
- Когато ледените кубчета станат готови, завъртете ръкохватката, за да ги изсипете в камерата за лед.

Забележка:

- Не пълнете камерата за лед с вода, за да пригответе лед. Може да се повреди.
- Движението на камерата за лед може да е затруднено, когато хладилникът работи. В такъв случай тя трябва да се почисти след изваждането на стъклени стелажи.

Отделение за изстудяване

При съхранение на храната в отделението за изстудяване, вместо в хладилното отделение или фризера, свежестта, вкусът и свежият ѝ вид се запазват по-дълго. Ако стелажът за изстудяване се замърси, го извадете и го измийте с вода.

(Водата замръзва при 0 °C, но храните, съдържащи сол или захар, се нуждаят от по-ниски температури на замръзване.)

Обикновено отделението за изстудяване се използва за сурова риба, ориз и т.н.

! Не поставяйте вътре храни, които искате да замразите или форми за приготвяне на ледени кубчета.

Отделение за изстудяване

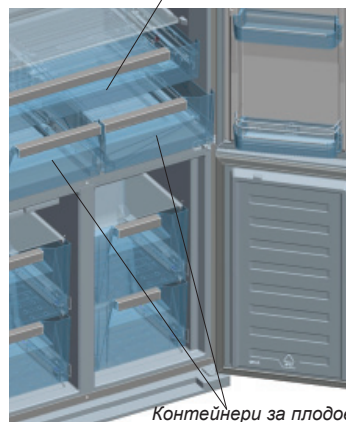

Регулиране на въздушния поток в контейнерите за плодове и зеленчуци

Ако контейнерите за плодове и зеленчуци са пълни, завъртете регулатора, разположен между отделението за изстудяване и контейнерите в отворено положение. Това ще доведе до увеличаване на въздушния поток и запазване на храната свежа за повече време.

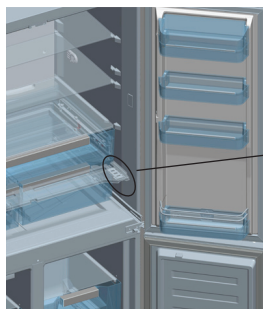

Бутон за регулиране на въздушния поток в контейнерите за плодове и зеленчуци

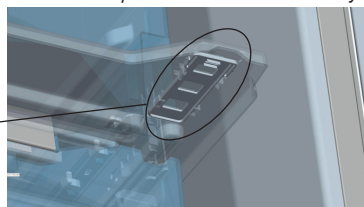

Визуалните и текстови описания в раздела за акcesoари могат да се различават в зависимост от модела.

РАЗДЕЛ 3: КАК ДА ИЗПОЛЗВАТЕ ВАШИЯ ХЛАДИЛНИК С ФРИЗЕР

Почистване

- **Преди да започнете почистване на хладилника с фризер изключете захранването от електрическата мрежа и извадете щепсела от контакта.**
- По време на почистването не разливайте вода върху уреда.
- Използвайте кърпа или гъба, за да избършете вътрешната и външната част на уреда с топла вода и сапун.
- Внимателно извадете всички стелажки и чекмеджета, като ги плъзнете нагоре или навън, след което почистете с вода и сапун. Не използвайте перална или съдомиялна машина.
- Не използвайте разтворители, абразивни почистващи препарати, почистващи препарати за стъкло или универсални почистващи средства за почистване на хладилника с фризер. Химикалите в тях могат да причинят увреждане на пластмасовите повърхности и другите компоненти.
- Почистете кондензатора в задната част на уреда най-малко веднъж годишно с мека четка или прахосмукачка.

Уверете се, че по време на почистването хладилникът не е включен в електрическата мрежа.

Почистване на изпарителната купа

Хладилникът се обезкрежава автоматично. Водата, произведена при обезкрежаването се стича в изпарителния съд през каналите за събиране на вода, след което се изпарява от само себе си.

Подмяна на LED светлините

В случай на нужда от подмяна на LED светлините се свържете с информационното бюро на Sharp, тъй като действието може да бъде изпълнено единствено от квалифициран служител.

РАЗДЕЛ 4: РЪКОВОДСТВО ЗА СЪХРАНЕНИЕ НА ХРАНИТЕ

- Когато съхранявате тропически плодове, като например ананас, имайте предвид, че при по-ниски температури се развалят бързо.
- Преди съхранение разделяйте храните на по-малки части.
- Покривайте или увивайте храната, за да я предпазите от миризми. Препоръчваме Ви да съхранявате месо без да е покрито напълно, тъй като това позволява циркулация на въздуха около него, леко изсушавайки повърхността му. По този начин се предотвратява развитието на бактерии.
- Не поставяйте храни така, че бутонът за регулиране на въздушния поток в контейнерите за плодове и зеленчуци да бъде покрит.

Таблицата по-долу представлява кратко ръководство за най-ефективните начини за съхранение на основните хранителни групи в хладилното отделение.

Фризер:





Отделенията на фризера се използват за съхранение на храни за дълги периоди от време и за правене на лед. Целта е прясната храна да бъде замразена възможно най-бързо, така че да запази своя вкус и външен вид. Препоръчваме Ви да поставяте храната, която бихте искали да се замразява в горната тава на отделениято за замразяване за 24 часа, след което да я поставите до останалите замразени храни. Важно е да не превишавате максималния капацитет на замразяване на уреда. Това ще помогне храната да бъде замразена възможно най-бързо.

Продължителността на съхранение на замразените храни може да бъде повлияна от различни фактори, като например: честота на отваряне на вратите; настройки на термостата; видове храни; периода от време между придобиването на храната и поставянето ѝ във фризера. Важно е да обръщате внимание на надписите върху опаковките на замразените храни и да не превишавате продължителността на тяхното съхранение. Таблицата по-долу съдържа някои препоръки относно замразяването на храни:

ВНИМАНИЕ: Не замразявайте повторно храна, след като веднъж е била размразена. Това може да бъде опасно за здравето Ви.

РАЗДЕЛ 5: ОТСТРАНЯВАНЕ НА НЕИЗПРАВНОСТИ

Хладилникът с фризер е снабден с вградена система за откриване на дефекти, която може да Ви даде насоки, в случай че уредът не работи правилно. При възникване на грешка върху панела за управление се показва символ. Най-често срещаните символи за грешки са изброени по-долу. Ако видите символ, който не е сред изброените, се свържете с информационното бюро на Sharp.

ИНДИКАЦИЯ НА ГРЕШКИТЕ	ТИП ГРЕШКА	ЗАБЕЛЕЖКА	КАКВО ДА НАПРАВИТЕ
 и звуково предупреждение	Предупреждение за грешка	Възможно е част от хладилника с фризер да не работи правилно или да има проблем с охлаждането.	Свържете се с информационното бюро на Sharp
	Фризерът не е достатъчно студен.	Възможно е това да е в резултат на прекъсване на електрическото захранване или повреда на хладилния агрегат.	Използвайте режим SUPERFREEZE или настройте фризера на по-ниска температура, докато предупредителният символ изчезне. Не оставяйте прясна храна във фризера, докато предупредителният символ се показва.
	Хладилното отделение не е достатъчно студено.	Възможно е това да е в резултат на прекъсване на електрическото захранване или повреда на хладилния агрегат.	Използвайте режим SUPERCOOL или настройте хладилника на по-ниска температура, докато предупредителният символ изчезне. Не отваряйте вратата преди символът да е изчезнал.
	Хладилното отделение е прекалено студено.	Съществува риск храната в хладилното отделение да бъде замразена.	Деактивирайте функцията SUPERCOOL, в случай че е включена. Увеличете температурата в хладилното отделение.
	Захранващото напрежение е паднало под 170V.	Този символ е предназначен да послужи като предупреждение. Той ще изчезне щом захранващото напрежение се покачи над 170V.	-

Ако уредът не работи:

- Има ли прекъсване на захранването?
- Щепселът включен ли е правилно в контакта?
- Предозителят на таблото паднал ли е / бушонът изгорял ли е?
- Контактът повреден ли е? За да проверите това, включете уреда в контакт, за който сте сигурни, че работи.

Уредът не охлажда достатъчно:

- Температурата правилно ли е зададена?
- Вратата на хладилника отваря ли се прекалено често / държи ли се отворена за продължителни периоди от време?
- Вратата на хладилника затворена ли е добре?
- Възможно ли е да сте сложили в уреда съд с храна, който се допира до вътрешната задна стена, нарушавайки въздушната циркулация?
- Хладилникът препълнен ли е?
- Има ли достатъчно разстояние между задната страна на хладилника и стената?
- Външната температура попада ли в границите, описани в ръководството за експлоатация?

Храната в хладилното отделение е прекалено изстудена:

- Температурата правилно ли е зададена?
- Има ли голямо количество храна, поставена наскоро в хладилното отделение? В такъв случай, хладилникът може да изстуди прекомерно храната в хладилното отделение, тъй като ще работи по-дълго за нейното охлаждане.

Уредът работи прекалено шумно:

За да поддържа зададеното ниво на охлаждане, компресорът ще се активира от време на време. Шумът, който хладилникът издава през това време е напълно нормален и се дължи на работата на уреда. Когато необходимото ниво на охлаждане бъде достигнато, шумът ще намалее от само себе си. Ако шумът не изчезне:

- Уредът нивелиран ли е стабилно? Крачетата настроени ли са?
- Има ли нещо зад хладилника?
- Стелажите / съдовете върху стелажите ли вибрират? В такъв случай променете местата на стелажите и / или съдовете.
- Предметите, поставени върху хладилника ли вибрират?

РАЗДЕЛ 5: ОТСТРАНЯВАНЕ НА НЕИЗПРАВНОСТИ

Нормални шумове:

Пукащ шум (пукане на лед):

- По време на автоматичното обезскрежаване.
- Когато уредът се охлажда или затопля (поради разширяване на материалите).

Кратко препукване: Получава се когато термостатът включва / изключва компресора.

Шум от компресора (нормалният шум от мотора): Този шум означава, че компресорът работи нормално. За кратко, след като се включи, компресорът може да създава по-силен шум.

Бълбукане и плискане: Този шум се причинява от движението на хладилния агент по тръбите на системата.

Течаща вода: Нормален шум от течащата вода към изпарителния съд по време на обезскрежаване. Този шум се чува при обезскрежаване.

Шум от продухване (нормален шум от вентилатор): Този шум е нормален за хладилници с технология No-Frost и се дължи на циркулацията на въздуха.

Увеличаване на влажността в уреда:

- Храната добре ли е опакована? Съдовете добре ли са изсушени, преди да бъдат прибрани в хладилника?
- Вратите на хладилника отварят ли се прекалено често? При отваряне на вратата, влажността от въздуха в стаята преминава във вътрешността на уреда. Ако степента на влажност на въздуха в стаята е прекалено висока, колкото по-често се отваря вратата, толкова по-бързо хладилникът ще се овлажнява.
- Нормално е вследствие на автоматичното обезскрежаване върху вътрешната задна стена на уреда да се образуват капки конденз. (при статичните модели)

Вратите не се отварят и затварят добре:

- Възможно ли е пакети с храна да пречат на вратите да се затварят?
- Вратите на отделенията, стелажите и чекмеджетата поставени ли са правилно?
- Възможно ли е уплътненията на вратите да са повредени или скъсани?
- Хладилникът разположен ли е върху равна повърхност?

Ръбовете на хладилника са топли на мястото, където се допират до вратата:

През лятото (при горещо време) повърхностите, които са допирани могат да се затоплят, докато компресорът работи. Това е нормално.

ВАЖНО:

- Термопрекъсвачът за защита на компресора се изключва след внезапни прекъсвания на електрозахранването или след изключване на уреда от мрежата, тъй като газът в охладителната система не е стабилизирани. Това е съвсем нормално и уредът ще възстанови работата си след 4 - 5 минути.
- Охлаждащият блок на хладилника е скрит в задната стена. Поради тази причина на задната повърхност на уреда могат да се появяват водни капчици или лед. Това се дължи на работата на компресора в определени интервали от време. Това е нормално. Не е необходимо да изпълнявате обезскрежаване, освен ако ледът не е прекалено много.
- Ако планирате да не използвате уреда за продължителен период от време (напр. летни ваканции и т.н.), го изключете от електрическата мрежа. Почистете уреда в съответствие с Раздел 4 и оставете вратата отворена, за да избегнете влага и мирисми.
- Закупеният от Вас уред е проектиран за употреба при домашни условия и може да бъде използван единствено при такива, или за целите, цитирани по-горе. Той не е подходящ за употреба при търговски или промишлени условия. Ако уредът бъде използван по начин, който не е в съответствие с изброените по-горе, подчертаваме, че производителят и търговският представител не поемат отговорност за ремонт при възникване на повреда в рамките на гаранционния срок.
- Ако проблемът е все още налице, след като сте изпълнили всички инструкции по-горе, моля консултирайте се с упълномощен доставчик на услуги.

РАЗДЕЛ 6: СЪВЕТИ ЗА СПЕСТЯВАНЕ НА ЕНЕРГИЯ

1. Винаги оставайте храната да изстине, преди да я приберете в уреда.
2. Размразявайте храната в хладилното отделение. Това помага за спестяване на енергия.

Cuprins

CAPITOLUL -1. AVERTISMENTE GENERALE	23
CAPITOLUL -2. PARTILE COMPONENTE ALE APARATULUI SI COMPARTIMENTAREA	27
CAPITOLUL -3: UTILIZAREA APARATULUI.....	28
CAPITOLUL -4: AMPLASAREA ALIMENTELOR.....	40
CAPITOLUL -5: ÎNAINTE DE A APELA LA SERVICE.....	41
CAPITOLUL -6: SFATURI PENTRU ECONOMISIREA ENERGIEI	42

Frigiderul/congelatorul dvs. respectă cerințele în vigoare privind siguranța. Utilizarea necorespunzătoare poate duce la accidentare și daune materiale. Pentru a evita riscul deteriorării, citiți cu atenție acest manual înainte de a folosi frigiderul/congelatorul pentru prima dată. Acesta include informații importante referitoare la instalarea, siguranța, utilizarea și întreținerea frigiderului/congelatorului dvs. Păstrați acest manual pentru utilizarea ulterioară.





Simbol ISO 7010 W021

Avertisment; Risc de incendiu / materiale inflamabile

CAPITOLUL -1. AVERTISMENTE GENERALE

 **AVERTISMENT:** Păstrați deschiderile de ventilare ale frigiderului/congelatorului libere de orice obstrucționare.

 **AVERTISMENT:** Nu utilizați dispozitive mecanice sau alte mijloace pentru a accelera procesul de dezghețare.

 **AVERTISMENT:** Nu folosiți aparate electrice în interiorul frigiderului/congelatorului.

 **AVERTISMENT:** Nu deteriorați circuitul agentului de refrigerare.

 **AVERTISMENT:** Când poziționați aparatul, verificați cablul de alimentare să nu fie comprimat sau deteriorat.

 **AVERTISMENT:** Nu plasați prize portabile multiple sau surse de alimentare portabile la partea din spate a aparatului.

 **AVERTISMENT:** Pentru a evita accidentarea sau deteriorarea, acest aparat electrocasnic trebuie instalat conform instrucțiunilor producătorului.

 Cantitatea mică de agent de refrigerare R600a (un izobuten), folosită în acest frigider/congelator este prietenoasă cu mediul, dar și inflamabilă și explozivă dacă este aprinsă în spații închise.

* Nu deteriorați circuitul cu gaz al răcitorului, în timpul transportării și poziționării frigiderului.

* Nu depozitați niciun recipient cu materiale inflamabile, cum ar fi doze de spray sau cartușe reîncărcabile pentru extincatoare, în apropierea frigiderului/congelatorului.

* Acest aparat electrocasnic este destinat utilizării în gospodărie și în aplicații similare, cum ar fi:

- zonele de bucătărie cu personal din magazine, birouri și alte medii de lucru
- în ferme și de către clienții hotelurilor, motelurilor și altor tipuri de medii rezidențiale
- mediilor de tipul celor care oferă cazare și mic dejun
- catering și alte aplicații similare non-retail.

* Frigiderul/congelatorul dvs. necesită o alimentare din rețeaua de 220-240V, 50 Hz. Nu folosiți nicio altă sursă de alimentare. Înainte de a racorda frigiderul/congelatorul, asigurați-vă că

CAPITOLUL -1. AVERTISMENTE GENERALE

informațiile de pe plăcuța de specificații (tensiunea și sarcina de racordare) se potrivesc cu cele ale sursei de alimentare cu curent electric din rețea. Dacă aveți îndoieli, consultați un electrician calificat.

- * Acest aparat electrocasnic poate fi folosit de copiii în vârstă de 8 ani și mai mari și de către persoanele cu capacități fizice, senzoriale sau mentale reduse sau cu lipsă de experiență și cunoștințe, în cazul în care se află sub supraveghere sau au fost instruite în ceea ce privește folosirea aparatului electrocasnic într-o manieră sigură și dacă înțeleg pericolele la care se expun. Copiii nu au voie să se joace cu aparatul electrocasnic. Curățarea și mentenanța nu vor fi executate de către copiii nesupravegheați.
- * Cablul de alimentare/ștecărul deteriorat poate cauza incendii sau vă poate electrocuta. În cazul în care este deteriorat și trebuie înlocuit, acest lucru trebuie realizat numai de personalul calificat.
- * Acest produs nu este destinat a fi utilizat la altitudini de peste 2000 de metri.

CAPITOLUL -1. AVERTISMENTE GENERALE

Eliminarea

- Toate ambalajele și materialele folosite sunt prietenoase cu mediul și reciclabile. Vă rugăm să eliminați toate ambalajele într-un mod care nu afectează mediul. Pentru mai multe detalii, consultați consiliul local.
- Când aruncați aparatul electrocasnic la fier vechi, tăiați cablul de alimentare cu curent electric și distrugeți ștecărul și cablul. Demontați clichetul ușii, pentru a împiedica blocarea copiilor înăuntru.
- Un ștecăr tăiat și introdus într-o priză de 16 amperi este un pericol grav pentru siguranță (electrocutare). Vă rugăm să vă asigurați că ștecărul tăiat este eliminat în siguranță.

Eliminarea aparatului dvs. electrocasnic vechi

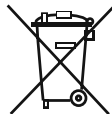

Acest simbol aplicat pe produs sau ambalaj indică faptul că produsul nu ar trebui considerat deșeu casnic. În schimb, acesta trebuie transportat la un oficiu de colectare a deșeurilor care se ocupă de reciclarea echipamentelor electrice și electronice. Materialele reciclate vor ajuta la protejarea resurselor naturale. Pentru mai multe informații privind reciclarea acestui produs, vă rugăm să contactați autoritățile locale, serviciile de eliminare a deșeurilor casnice sau magazinul de unde ați achiziționat produsul.

Vă rugăm să cereți informații de la autoritățile locale referitoare la eliminarea aparatelor electrice și electrocasnice pentru reutilizare, reciclare și recuperare.

Note:

- Vă rugăm să citiți cu atenție manualul de instrucțiuni, înainte de a instala sau folosi aparatul electrocasnic. Nu ne facem responsabili pentru deteriorările produse ca urmare a utilizării necorespunzătoare.
- Respectați toate instrucțiunile de pe dispozitivul dvs. electrocasnic și din manualul de instrucțiuni și păstrați acest manual într-un loc sigur, pentru a soluționa problemele apărute în viitor.
- Acest aparat electrocasnic a fost produs pentru utilizarea în locuințe și poate fi folosit exclusiv în medii casnice și pentru destinația specifică. Acesta nu este adecvat utilizării comerciale sau în comun. O astfel de utilizare va determina anularea garanției aparatului electrocasnic, iar compania noastră nu se va face responsabilă pentru daunele apărute.
- Acest aparat electrocasnic a fost produs pentru folosirea în locuințe și este adecvat exclusiv pentru răcirea/depozitarea alimentelor. Acesta nu este adecvat utilizării comerciale sau în comun și nici pentru depozitarea altor substanțe cu excepția produselor alimentare. Compania noastră nu se face responsabilă pentru daunele produse în caz contrar.



Avertismente privind siguranța

- Nu folosiți prelungitoare pentru racordarea frigiderului/congelatorului la sursa de alimentare cu curent electric.
- Cablul de alimentare/ștecărul deteriorat poate cauza incendii și vă poate electrocuta. În cazul în care este deteriorat și trebuie înlocuit, acest lucru trebuie realizat numai de personalul calificat.
- Nu utilizați adaptoare de priză.
- Nu îndoiiți excesiv cablul de alimentare.
- Nu atingeți cablul de alimentare/ștecărul cu mâinile ude, deoarece acest lucru ar putea duce la scurtcircuit și electrocutare.
- Nu puneți sticle de apă sau cutii de băuturi în compartimentul congelatorului. Sticlele sau cutiile pot exploda.
- Nu atingeți cuburile de gheață făcute în congelator atunci când le scoateți, deoarece puteți suferi degerături și/ sau tăieturi.
- Nu scoateți produsele din congelator cu mâinile umede sau ude. Acest lucru ar putea cauza julituri ale pielii și degerături.
- Nu recongelați alimentele după decongelare.

Informații privind instalarea

Înainte de a despacheta și manipula frigiderul/congelatorul, acordați-vă puțin timp pentru a vă familiariza cu punctele prezentate mai jos.

- Nu îl așezați în bătaia directă a soarelui și poziționați-l departe de orice sursă de căldură, cum ar fi radiatorul.
- Aparatul dvs. electrocasnic ar trebui să fie la o distanță de cel puțin 50 cm față de plite, cuptoare pe gaz și centrul încălzitoarelor și trebuie să se afle la cel puțin 5 cm distanță de cuptoarele electrice.
- Nu expuneți frigiderul/congelatorul la umiditate sau ploaie.
- Frigiderul/congelatorul dvs. ar trebui poziționat la cel puțin 20 mm distanță de un alt frigider.
- În partea superioară și în spatele frigiderului dvs. trebuie să aveți o distanță liberă de 150 mm. Nu puneți niciun obiect în partea superioară a frigiderului/congelatorului dvs.
- Pentru funcționarea în siguranță, este important ca frigiderul/congelatorul dvs. să fie sigur și echilibrat. Picioarele ajustabile sunt folosite pentru a aduce frigiderul/congelatorul dvs. la nivel. Asigurați-vă că aparatul dvs. electrocasnic este așezat la același nivel, înainte de a pune alimente în el.
- Vă recomandăm ca înainte de folosire, să ștergeți toate rafturile și tăvile cu o cârpă umedă în apă caldă, amestecată cu o lingură de bicarbonat de sodiu. După curățare, ștergeți cu apă curată și uscați-le.
- Instalați folosind distanțierile din plastic, care se găsesc în spatele aparatului electrocasnic. Răscuți la 90 de grade (conform indicațiilor din diagramă). Acest lucru va împiedica atingerea condensatorului de perete.
- Frigiderul ar trebui amplasat pe un perete cu o distanță liberă care să nu depășească 75 mm.

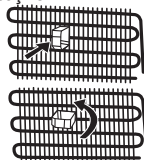

CAPITOLUL -1. AVERTISMENTE GENERALE

Înainte de a folosi frigiderul



- Înainte de a monta frigiderul/congelatorul, verificați dacă există deteriorări vizibile. Nu instalați și nu folosiți frigiderul/congelatorul în cazul în care este deteriorat.
- La utilizarea frigiderului/congelatorului pentru prima dată, păstrați-l în poziție verticală timp de cel puțin 3 ore înainte de a-l conecta la alimentarea din rețea. Acest lucru va permite operarea eficientă și va împiedica avarierea compresorului.
- La folosirea frigiderului/congelatorului pentru prima dată, există posibilitatea să simțiți un ușor miros. Acest lucru este perfect normal și mirosul se va estompa pe măsură ce frigiderul începe să se răcească.

Informații generale despre noua Tehnologie NO FROST

Noua tehnologie No-frost este diferită de cea a altor frigidere statice.

La frigiderile normale, umiditatea intrată în frigider la deschiderea ușii și umiditatea alimentelor duce la formarea de gheață în compartimentul congelatorului. Pentru a topi zăpada și gheața din compartimentul congelatorului, este necesar să opriți periodic frigiderul, să scoateți alimentele din frigider și să îndepărtați gheața acumulată în compartimentul congelatorului.

Situația din compartimentul congelatorului este complet diferită în cazul frigiderelor no-frost. Aerul uscat și rece este suflat în compartimentele congelatorului prin intermediul ventilatorului. Aerul rece dispersat în mod omogen și uniform între rafturi răcește toate alimentele în mod egal și uniform, evitând astfel umiditatea și formarea de gheață. Compartimentul congelatorului este răcit static. Aerul este distribuit omogen între rafturile compartimentului frigiderului de către ventilator, iar toate alimentele sunt răcite uniform și corect.

Deoarece aerul nu trece de la o secțiune la alta, mirosurile din cele 3 zone diferite ale frigiderului nu se amestecă.

Astfel, noul dumneavoastră frigider No-Frost este mai simplu de folosit, are o capacitate sporită și un aspect stilat.

Săgeți albastre: Suflă aer rece
Săgeți roșii: Preia aer cald

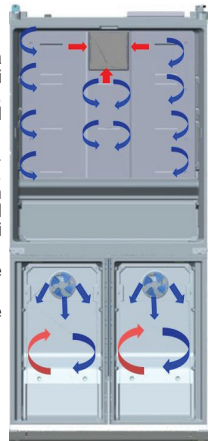

CAPITOLUL -2. PARTILE COMPONENTE ALE APARATULUI SI COMPARTIMENTAREA

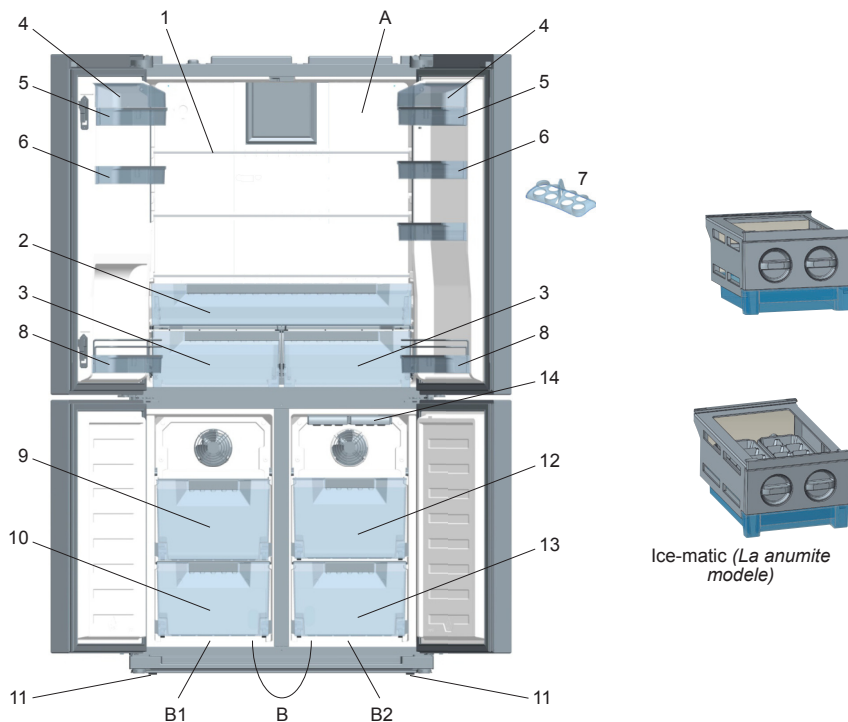

Scopul acestei prezentări este informarea cu privire la componentele aparatului. Componentele pot varia în funcție de modelul aparatului dvs.

- A)** Compartimentul frigiderului
- B)** Compartiment frigider / congelator
- B1.** Zona-1 / **B2.** Zona-2
- 1)** Rafturile compartimentului frigiderului
- 2)** Compartiment răcitor (mic dejun)
- 3)** Cutii pentru fructe și legume
- 4)** Capacele rafturilor pentru brânză și unt *
- 5)** Raft pentru brânză, unt
- 6)** Rafturi de ușă
- 7)** Suporturi pentru ouă
- 8)** Rafturi de ușă pentru sticle
- 9)** Coșuri superioare congelator / frigider
- 10)** Coșuri inferioare congelator / frigider
- 11)** Picioare reglabile.
- 12)** Coșuri superioare congelator
- 13)** Coșuri inferioare congelator
- 14)** Tava de gheață*

*La anumite modele

CAPITOLUL -3: UTILIZAREA APARATULUI

Caracteristicile generale ale aparatului dumneavoastră

O aplicație cu LED-uri care luminează treptat, în loc de o aprindere bruscă este disponibilă în iluminarea corpului interior. LED-urile luminează la luminozitate de 100% în câteva secunde după ce se deschide ușa.

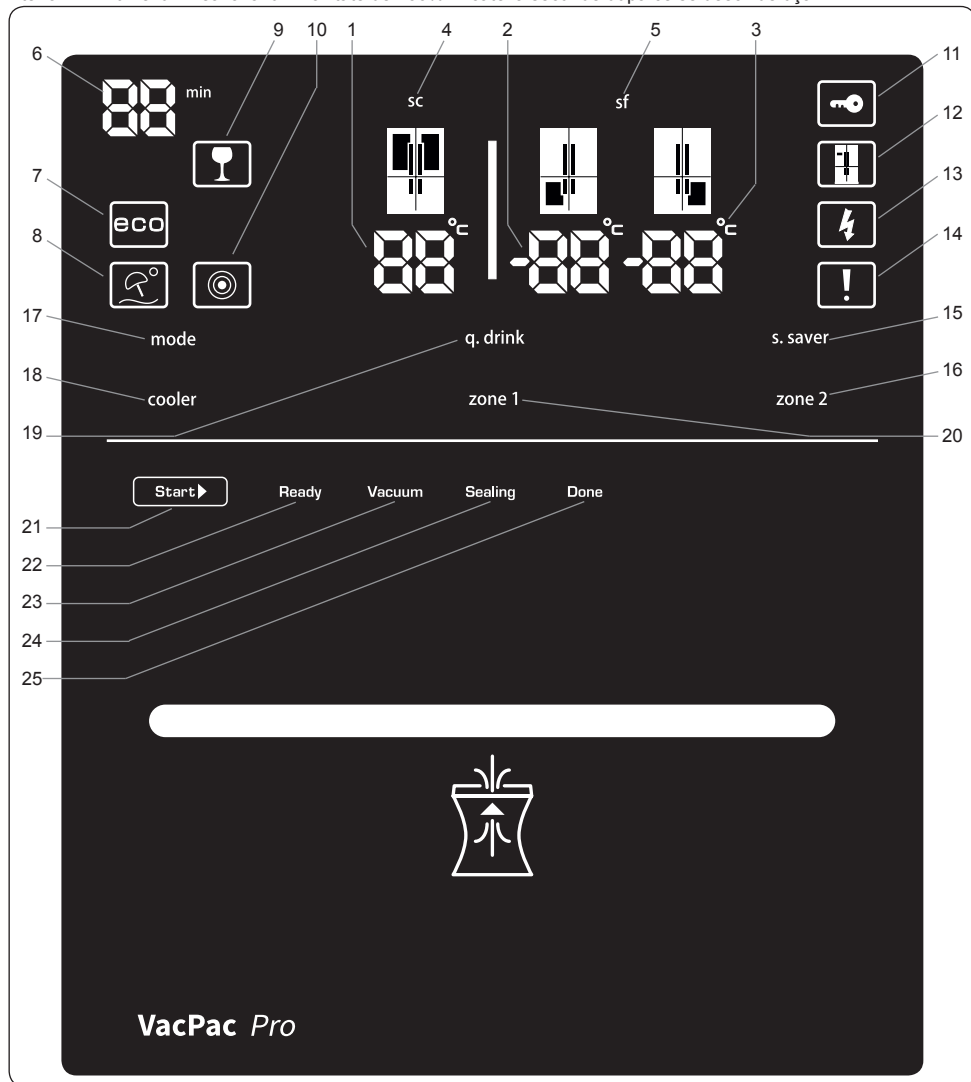

Afișajul electronic și utilizarea

- | | |
|--|--------------------------------------|
| 1. Indicator temperatură compartiment frigider | 18. Buton frigider |
| 2. Indicator temperatură compartiment congelator stânga | 19. Buton mod Qdrink |
| 3. Indicator temperatură compartiment congelator dreapta | 20. Buton zona 1 (congelator stânga) |
| 4. Lampă Super răcire | 21. Buton Pornire |
| 5. Lampă Super congelare | 22. LED Pregătit |
| 6. Contor alarmă Qdrink | 23. LED Vid |
| 7. Lampă Qdrink | 24. LED Etanșare |
| 8. Modul Economic | 25. LED Finalizare |
| 9. Modul Vacanță | |
| 10. Senzor de noapte | |
| 11. Blocare pentru copii | |
| 12. Modul Demo Dealer | |
| 13. Avertisment tensiune joasă | |
| 14. Alarmă | |
| 15. Buton Screensaver | |
| 16. Buton zona 2 (congelator dreapta) | |
| 17. Buton mod | |

CAPITOLUL -3: UTILIZAREA APARATULUI

Afișajul standby este protejat împotriva contactului defect. Din acest motiv, dumneavoastră trebuie să apăsați orice tastă de pe afișaj înainte de a efectua vreo acțiune. După 2 secunde, ca în acest caz, un sunet va fi auzit pentru a afișa pentru utilizare. Dacă dumneavoastră așteptați 20 de secunde la finalizarea procesului, afișajul se va întoarce la același caz de protecție.

Răcirea băuturilor (QDRINK)

Apăsați butonul [q.drink] pentru a activa modul de răcire a băuturilor. La fiecare apăsare, timpul va crește cu câte 5 minute până la 30 de minute, apoi va reveni la zero. Puteți să vizualizați timpul setat în secțiunea „Contor alarmă Qdrink”. Modul Qdrink are ca efect doar emiterea unui semnal sonor după o anumită perioadă.

Important: A nu se confunda cu răcirea.

Reglați timpul în funcție de temperatura sticlelor de dinainte de introducerea lor în compartimentele zonei 1 și/sau zonei 2. De exemplu, puteți să setați la început „5 minute”. Dacă după această perioadă răcirea este insuficientă, puteți să setați încă 5 sau 10 minute. Verificați periodic temperatura sticlelor când folosiți acest mod. După ce sticlele s-au răcit suficient, scoateți-le din aparat. Dacă uitați sticle în modul Q.DRINK, acestea pot să explodeze.

Important: Dacă folosiți compartimentele Zona1 și Zona2 ca frigider, acest mod nu se va activa.

Modul Economic [eco]

Acest mod asigură funcționarea frigiderului la temperaturi ideale. Pentru a activa modul „ECO”, apăsați butonul [mode] până la aprinderea lămpii „eco și e”.

Modul Vacanță (H)

Acest mod este reprezentat de o umbrelă și de un soare. Dacă plecați în vacanță și nu veți folosi compartimentul frigiderului mai mult timp, puteți să activați acest mod. Pentru a comuta la modul Vacanță, apăsați butonul [mode] până la aprinderea lămpii „simbol vacanță și H”.

Congelarea rapidă (sf / super freeze)

Apăsați butoanele [zone1] sau [zone2] până la afișarea literelor „sf”. După afișarea literelor „sf”, este emis un semnal sonor dacă nu mai apăsați niciun buton, iar modul este activat. Puteți folosi acest mod pentru a congela rapid alimentele găsite sau cantități mari de alimente. Modul de congelare rapidă va fi dezactivat automat după 24 de ore sau după ce senzorul de temperatură al compartimentului congelatorului detectează temperatura corectă.

Se recomandă selectarea compartimentului zonei 1 pentru congelarea rapidă.

Răcirea rapidă (sc / super cool)

Apăsați butonul [cooler] până când se afișează literele „sc”. După afișarea literelor „sc, este emis un semnal sonor dacă nu mai apăsați niciun buton, iar modul va fi activat. Puteți folosi acest mod pentru a răci rapid alimente găsite sau cantități mari de alimente. Modul de răcire rapidă va fi anulat automat după 4 sau 6 ore, în funcție de temperatura mediului, sau după ce compartimentul frigiderului atinge temperatura corectă.

Frigider [cooler]

Este folosit pentru reglarea temperaturii compartimentului frigiderului. Apăsați butonul [cooler], pentru a regla temperatura frigiderului la 2, 3, 4, 5, 6, 7, 8 grade Celsius.

Congelator / Frigider 1 [zone 1]

Permite reglarea temperaturii compartimentului din stânga-jos. Apăsați butonul [zone 1] pentru a regla temperatura de congelare a compartimentului stânga-jos la -16, -17, -18, -19, -20, -21, -22, -23, -24 grade Celsius. Dacă nu doriți să folosiți compartimentul stânga-jos pe post de congelator, apăsați butonul [zone1] timp de 3 secunde pentru a schimba modul, apoi reglați temperatura la 2, 3, 4, 5, 6, 7, 8 grade Celsius.

Congelator [zone 2]

Permite reglarea temperaturii compartimentului din dreapta-jos. Apăsați butonul [zone 2] pentru a regla temperatura de congelare a compartimentului dreapta-jos la -16, -17, -18, -19, -20, -21, -22, -23, -24 grade Celsius.

Blocare pentru copii (simbol tastă)

Pentru a activa blocarea pentru copii, apăsați simultan butoanele [cooler]+[zone 2] timp de 3 secunde. Când blocarea pentru copii este activă, celelalte butoane sunt dezactivate, prevenindu-se astfel modificarea setărilor. Pentru a dezactiva blocarea pentru copii, apăsați din nou simultan butoanele [cooler]+[zone 2] timp de 3 secunde.

Screensaver [s.saver]

Activați această funcție apăsând timp de 3 secunde butonul [s.saver] pentru a economisi energie stingând lămpile panoului digital. Pentru a dezactiva acest mod, apăsați din nou butonul [s.saver] timp de 3 secunde.

Senzor de noapte

Activați această funcție apăsând timp de 3 secunde butoanele senzorului de noapte [mode] și [s.saver] pentru ca lămpile frigiderului să se stingă automat atunci când există suficientă lumină, economisind energie.

Alarmă

Dacă alarma se activează, luați legătura cu un service.

Dacă apăsați butonul [s.saver] când alarma sună și se afișează un semn de exclamare, sunetul alarmei se va opri, însă semnul de exclamare va fi afișat pe panoul digital până la remedierea erorii.

Modul compartiment pornit-oprit

Pentru a opri Zona 1, Zona 2 și frigiderul în același timp;

- Apăsați și mențineți apăsați butoanele [mod] și [frigider] simultan timp de 3 secunde. Toate cifrele care indică partea care a fost oprită vor dispărea de pe panoul digital.

CAPITOLUL -3: UTILIZAREA APARATULUI

sau

- Apăsăți și mențineți apăsată butoanele [mod] și [zona 2] simultan timp de 3 secunde. Toate cifrele care indică partea care a fost oprită vor dispărea de pe panoul digital.

Pentru a opri compartimentul Zona 1,

apăsăți și mențineți apăsată butoanele [mod] și [zona 1] simultan timp de 3 secunde. Toate cifrele care indică partea care a fost oprită vor dispărea de pe panoul digital.

Pentru a reactiva compartimentul oprit, folosiți aceeași combinație de butoane.

Folosirea unui compartiment congelator drept compartiment frigider, în funcție de necesități

Compartimentele dreapta-jos și stânga-jos ale aparatului pot fi folosite fie pe post de congelator, fie pe post de frigider.

Apăsăți și mențineți apăsată butonul [zona 1] timp de 3 secunde pentru a schimba utilizarea compartimentului din stânga jos din congelator în frigider.

Important: În cazul convertirii compartimentului Zona 1 de la congelator la frigider:

- Scoateți alimentele din compartimentul Zona 1 și lăsați ușa închisă timp de patru ore. Puneți apoi alimentele în compartimentul corespunzător.
- Montați la loc coșurile și/sau rafturile scoase din compartiment.
- În mod similar, dacă doriți să treceți de la utilizarea compartimentelor inferioare ca frigider la utilizarea lor pe post de congelator, apăsați butonul compartimentului corespunzător timp de 3 secunde.

Important: În cazul convertirii compartimentului Zona 1 de la frigider la congelator:

- Scoateți alimentele din compartimentul Zona 1 și lăsați ușa închisă timp de două ore. Puneți apoi alimentele în compartimentul corespunzător.
- Atunci când compartimentul din zona 1 este folosit ca frigider și aparatul funcționează în modul Vacanță sau Economic, atunci compartimentul din zona 1 va continua să funcționeze ca frigider.

Avertismente privind reglarea temperaturii

- Nu este recomandabilă utilizarea frigiderului în medii cu temperaturi sub 10°C, din cauza scăderii eficienței.
- Temperatura trebuie reglată în funcție de frecvența de deschidere a ușilor, de cantitatea de alimente din frigider și de temperatura ambientală din încăperea în care se află frigiderul.
- După conectarea la priză, în funcție de temperatura ambientală, frigiderul trebuie să funcționeze până la 24 de ore fără întreruperi pentru a se răci complet. Nu deschideți frecvent ușile și nu introduceți multe alimente în această perioadă.
- Pentru a preveni avarierea compresorului, acesta este dotat cu o funcție de decalare de 5 minute în cazul deconectării ștecherului urmată de re conectarea acestuia, sau în cazul unei pene de curent. Frigiderul va începe să funcționeze normal după 5 minute.
- Frigiderul dumneavoastră este proiectat pentru a funcționa în intervalele de temperatură menționate în standarde, potrivit clasei de climă menționate pe eticheta cu informații. Nu vă recomandăm să utilizați frigiderul în afara limitelor de temperatură menționate în termenii eficienței răcirii.
- Acest aparat electrocasnic este conceput pentru utilizarea la o temperatură ambientală în intervalul 10°C - 43°C.

Notă: Dacă temperatura ambientală depășește 42°C, temperatura compartimentului congelatorului nu poate fi reglată la -23°C sau -24°C. Poate fi reglată numai la -16°C, -17°C, -18°C, -19°C, -20°C, -21°C sau -22°C.

Indicatorul de temperatură

Pentru a vă ajuta să setați mai bine frigiderul, l-am dotat cu un indicator de temperatură poziționat în zona cea mai rece. Pentru a vă depozita mai bine alimentele în frigider, în special în spațiul cel mai rece, asigurați-vă că pe indicatorul de temperatură apare mesajul "OK". Dacă nu apare mesajul « OK », acest lucru înseamnă că temperatura nu a fost setată corespunzător.

Indicatorul poate fi greu de observat, deci trebuie să vă asigurați că este iluminat corespunzător. De fiecare dată când dispozitivul de setare a temperaturii este modificat, așteptați stabilizarea temperaturii în interiorul aparatului electrocasnic, dacă este necesar, cu o nouă setare a temperaturii. Vă rugăm să schimbați poziția dispozitivului de setare a temperaturii în mod progresiv și să așteptați timp de 12 ore, înainte de a începe nouă verificare și o posibilă modificare.

NOTĂ: Ca urmare a deschiderii repetate a ușii (sau deschiderii prelungite a acesteia) sau după ce ați pus alimente proaspete în aparatul electrocasnic, este normal ca pe indicatorul de setare a temperaturii să nu apară mesajul "OK". În cazul în care se produce o acumulare anormală de cristale de gheață (în fundul aparatului electrocasnic) din compartimentul de refrigerare, evaporator (aparat electrocasnic supraîncărcat, temperatura ridicată a camerei, deschiderea frecventă a ușii), poziționați dispozitivul de setare a temperaturii într-o poziție inferioară, până când compresorul se oprește din nou.

Depozitați alimentele în cea mai rece zonă a frigiderului.

Alimentele dvs. vor fi depozitate mai bine dacă le așezați în cea mai bună zonă de răcire. Zona cea mai rece se află chiar deasupra compartimentului pentru legume.

Simbolul următor indică zona cea mai rece din frigiderul dvs.

Asigurați-vă că temperatura din această zonă este redusă și asigurați-vă că raftul se află la nivelul acestui simbol, conform ilustrației.



Clasa de climă	Temperatură ambientală °C
T	între 16 și 43 (°C)
ST	între 16 și 38 (°C)
N	între 16 și 32 (°C)
SN	între 10 și 32 (°C)

OK

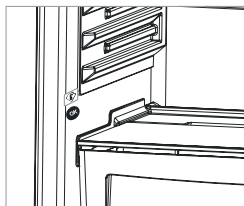

CAPITOLUL -3: UTILIZAREA APARATULUI

Limita superioară a celei mai reci zone este indicată de partea inferioară a abțibildului (capătul săgeții). Raftul superior al celei mai reci zone trebuie să se afle la același nivel cu capătul săgeții. Cea mai rece zonă se află sub acest nivel. Deoarece aceste rafturi sunt demontabile, asigurați-vă că acestea se află întotdeauna la același nivel cu aceste limite zonale descrise pe abțibilduri, pentru a garanta temperaturile din această zonă.

Utilizarea VacPac Pro

1. Mâncarea ce urmează a fi păstrată, este așezată într-o pungă de vidat pe o parte.

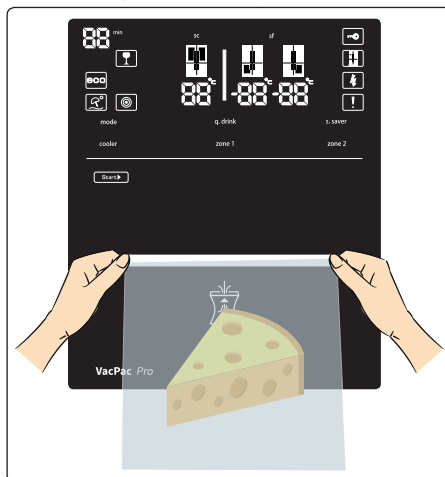

2. Gura pungii de vidat trebuie ținută ferm de ambele părți, cum este ilustrat în figura 1, și introdusă în compartiment. Conform indicatorului, trebuie introdusă 5 cm, până la dunga roșie a pungii.
3. Apăsați butonul de pornire de pe afișaj. (Figura 2)

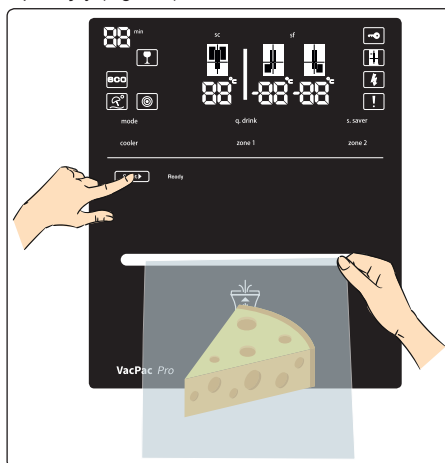

Notă importantă: Pentru a preveni funcționarea incorectă, dispozitivul de blocare cu cheie trebuie dezactivat. Deschideți dispozitivul de blocare cu cheie: Atunci când este apăsat butonul de pornire pentru prima oară, LED-ul de pornire și cel care indică faptul că aparatul este pregătit se vor aprinde. După acest proces de activare, butonul de pornire trebuie apăsat din nou. Dispozitivul de blocare cu cheie se va activa din nou, dacă nu este efectuată nicio operație timp de 2 minute.

CAPITOLUL -3: UTILIZAREA APARATULUI

4. După încheierea procesului de vidare, un LED se va aprinde pe afișaj. Punga vidată poate fi scoasă ulterior din compartiment. (Figura 3)

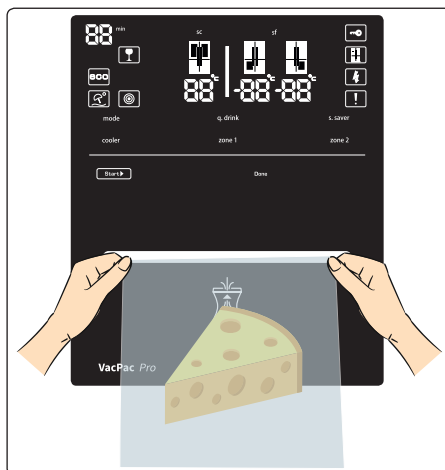

Procedura de VacPac Pro

5. După apăsarea butonului, mecanismul se mișcă în sus și începe să comprime punga. LED-ul care indică faptul că aparatul este pregătit se va aprinde.
6. După ce punga este comprimată, procedura de vidare este începută de pompa de vid. LED-ul de vid se va aprinde.
7. Când sistemul atinge limita de vidare avută în vedere, rezistența începe să topească gura pungii. LED-ul de etanșare se va aprinde.
8. După încheierea procedurii de etanșare, mecanismul se va mișca în jos și LED-ul care semnalează încheierea etanșării se va aprinde. Întrucât motorul revine în poziția inițială, LED-ul care indică finalizarea se stinge, iar procedura este încheiată.
 - Toate luminile sunt stinse timp de 1 minut după finalizarea procedurii, timp în care sistemul nu poate fi activat.
 - Când lumina de pornire și cea care indică faptul că aparatul este pregătit se aprind, sistemul este pregătit din nou pentru utilizare.

Procedura de anulare:

- Dacă doriți să anulați procedura de vidare (cu excepția etapei de etanșare), apăsați butonul de pornire timp de două secunde.
- LED-ul Pornire se stinge atunci când procedura este anulată.

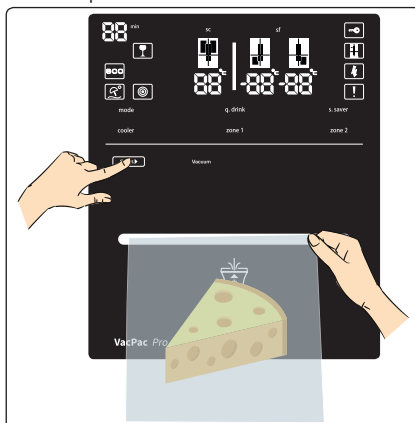

CAPITOLUL -3: UTILIZAREA APARATULUI

Notă importantă:



Este posibil să auziți un zgomot de funcționare de la motor și de la pompă, în timpul funcționării sistemului.

Dacă zgomotul motorului persistă pentru mult timp, sunați pentru a obține asistență tehnică.



Atunci când procedurile de vidare și blocare nu sunt finalizate, este posibil ca acest lucru să fi fost cauzat de o utilizare incorectă. De aceea, trebuie să citiți secțiunea de recomandări. Dacă întâmpinați aceeași eroare la operări succesive, sunați pentru a obține asistență tehnică.

Recomandări de luat în considerare în timpul utilizării

1. Punga de vidat trebuie să fie una cu o parte în relief și cu lățimea de maxim 18 cm.
2. Nu este bine să puneți prea multă mâncare în punga de vidat. Orice încrețitură apărută pe gura pungii poate împiedica vidarea.
3. Trebuie lăsat suficient spațiu la capătul deschis al pungii, pentru a putea fi așezată corect în compartiment. (Circa 7 cm / 4 degete)

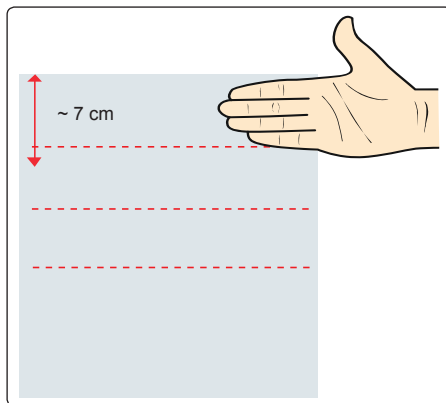

4. Punga de vidat trebuie așezată până la liniile roșii. (Circa 5 cm / 3 degete)

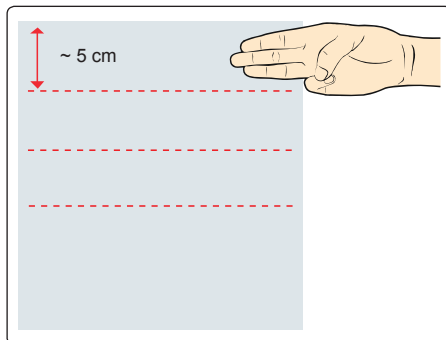

5. Suprafața exterioră a pungii nu trebuie să fie udă, în special în partea la care se închide punga. În caz contrar, este posibil ca procedura de etanșare să nu fie finalizată corect.
6. Nu folosiți mai mult de o pungă în același timp.
7. Gura pungii trebuie să fie strânsă în timpul procedurilor de vidare și etanșare. De asemenea, pe aceasta nu trebuie să fie încrețituri. În caz contrar, este posibil ca procedura de etanșare să nu fie finalizată corect.
8. Timpul de vidare este de maximum 40 de secunde. Dacă punga nu este așezată corect în compartiment, sistemul nu va funcționa, întrucât procedura de vidare nu este finalizată, iar mecanismul va rămâne în poziție de pornire.
9. Punga nu trebuie să aibă găuri.

CAPITOLUL -3: UTILIZAREA APARATULUI

10. Nu lăsați prea mult aer în pungă. Înainte de a așeza pungă în compartiment, eliminați aerul în exces presând suprafața pungii cât mai puternic posibil. În caz contrar, este posibil ca pompa de vid să nu evacueze tot aerul din pungă.

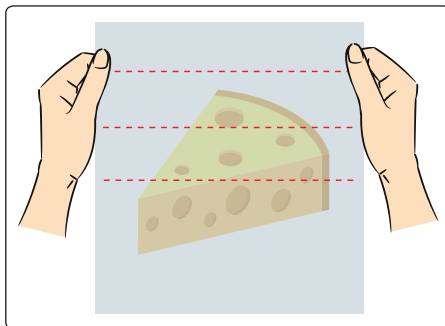

11. Materialele cu muchii ascuțite nu trebuie vidate. Este posibil să găurească pungă în timpul vidării, iar operația nu se va finaliza. (Oase de pește, alimente cu crustă tare etc.)
12. Dacă pungile de vidat urmează a fi reutilizate pentru alimente, pot fi tăiate cu foarfece pe linia roșie (1 cm sub gura topită). Nu trebuie reutilizate pentru alimente noi, ci doar pentru resturi de alimente. Exemplu de utilizare incorectă: Deschiderea gurii pungii care conține salam și introducerea brânzei în pungă este o greșeală. Această utilizare poate duce la amestecarea mirosurilor între cele două alimente și la deteriorarea brânzei. Exemplu de utilizare corectă: Deschiderea gurii pungii cu salam și punerea unei cantități de salam înapoi, în pungă, după consum. În timpul acestor operații, mediul înconjurător și mâinile trebuie să fie curate și igienice.
13. Tehnologia cu VacPac Pro ajută la păstrarea prospețimii mâncării în condiții de depozitare corespunzătoare. Vidarea trebuie efectuată pentru cea mai proaspătă mâncare posibil. Mâncarea mai veche și resturile de mâncare nu trebuie depozitate în vid.
14. Nu folosiți pungă de vidat în cuptorul cu microunde sau în cuptor.
15. Se recomandă depozitarea alimentelor granulate (grîș, bulgur, făină etc.) fără vidare. Dacă unele alimente granulate urmează a fi depozitate în vid, se recomandă acoperirea acestora cu prosoape din hârtie sau hârtie de filtru.
16. Se recomandă ca alimentele cu suprafața umedă, cum ar fi hamburgerii sau clătitele, care se pot lipi unele de altele, să nu fie depozitate în vid fără a pune hârtie impermeabilă la grăsimi între ele.
17. Înainte de a vida supă, alimente gătite în tavă sau suculențe, acestea trebuie congelate într-un recipient incasabil, apoi puse în pungă. Apoi, trebuie depozitate în compartimentul congelator.
18. Atunci când doriți să depozitați în vid volume mari de alimente, iar procedura de vidare nu este finalizată, se recomandă să repetați procedura lăsând un spațiu în partea inferioară și în marginile laterale ale pungii.

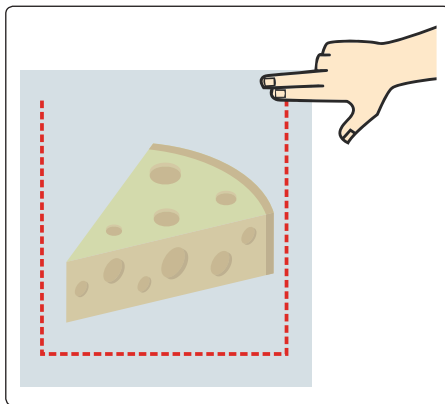

Recomandări cu privire la depozitarea alimentelor

Mai jos, sunt specificate recomandări de luat în considerare în ceea ce privește depozitarea alimentelor după finalizarea procedurii de vidare.

1. Înainte de etanșarea sub vid, este necesar să vă spălați mâinile și toate ustensilele și suprafețele care urmează a fi

CAPITOLUL -3: UTILIZAREA APARATULUI

folosite pentru tăierea și etanșarea sub vid a alimentelor.

2. Dacă alimentele perisabile au fost încălzite, decongelate sau dezghețate, consumați-le imediat. Păstrați la rece sau congelați alimentele perisabile imediat după ce le-ați etanșat în vid și nu le lăsați să stea la temperatura camerei.
3. Depozitarea alimentelor ținute într-o pungă de vidat sau în medii cu nivel scăzut de oxigen (medii anaerobe) timp de mai multe ore, în afara frigiderului (în condițiile din cameră etc.), nu este recomandată pentru consum.
4. Două grupe de alimente diferite nu trebuie etanșate în vid în același timp, în punga vidată. În caz contrar, este posibilă o contaminare încrucișată între alimente.
5. Este recomandată vidarea alimentelor care lasă apă, după ce acestea au fost congelate.
6. Odată ce produsele sunt sigilate în vid într-o pungă, ele sunt potrivite pentru preparare în stil sous vide.

Depozitarea alimentelor

TIPURI DE ALIMENTE	ALIMENTE	Procedura de vidare	Frigider	Congelator	Temperatura camerei	RECOMANDĂRI
CARNE	Carne porționată, cotlet, carne tocată, piept de pui, pulpă de pui etc.	✓		✓		<ul style="list-style-type: none"> ✓ Produsele din carne trebuie depozitate doar în frigider, după vidare. ✗ Produsele din carne nu trebuie vidate dacă sunt depozitate în frigider. ! În cazul produselor din carne, se recomandă să le congelați timp de două ore, înainte de a încerca să le supuneți procedurii de vidare. După congelare, asigurați-vă că s-a solidificat carnea. Trebuie confirmat faptul că nu există apă cu sânge, înainte de a vida produsele din carne. Îndepărtați apa de pe suprafața cârnii cu un prosop din hârtie, înainte de procedura de vidare.
FRUCTE DE MARE	Sardine, crevete, calmar etc.	✓		✓		<ul style="list-style-type: none"> ✓ Peștii mici, cum ar fi anșoa, sardinele și fructele de mare, trebuie congelate și apoi vidate. ✗ Vidarea nu trebuie efectuată, dacă fructele de mare urmează a fi depozitate în frigider. ! Nu împachetați în pungi vidate obiecte cu muchii ascuțite, cum ar fi oase de pește și cochilii tari. Obiectele cu muchii ascuțite pot cauza ruperea și sfâșierea pungii. Congelarea alimentelor înainte de vidare va conserva structura alimentelor și conținutul de apă.
LEGUME VERZI CU FRUNZE	Salată verde, pătrunjel, spanac etc.	✗	✓	✓		<ul style="list-style-type: none"> ✗ Din cauza naturii legumelor verzi cu frunze, se recomandă depozitarea fără vidare. În plus, se recomandă să depozitați ciupercile, ceapa și usturoiul proaspete fără vidare.

TIPURI DE ALIMENTE	ALIMENTE	Procedura de vidare	Frigider	Congelator	Temperatura camerei	RECOMANDĂRI
ALTE LEGUME	Mazărea, broccoli, conopida, fasolea verde, varza etc.	✓		✓		<ul style="list-style-type: none"> ✓ Legumele trebuie depozitate doar în congelator după vidare. ✗ Vidarea nu trebuie efectuată dacă legumele urmează a fi depozitate în frigider. ! Se recomandă păstrarea legumelor specificate în această secțiune în conformitate cu instrucțiunile de blanșare din secțiunea Amplasarea alimentelor a acestui manual de utilizare. În cazul legumelor, se recomandă să le congelați timp de două ore, înainte de a încerca să le supuneți procedurii de vidare. După ce legumele au fost vidate, acestea trebuie depozitate numai în congelator.
FRUCTE	Merele, lămâile, prunele, caisele, nectarinele etc.	✓		✓		<p>Fructele trebuie depozitate numai în congelator, după vidare.</p> <p>Vidarea nu trebuie efectuată dacă fructele urmează a fi depozitate în frigider.</p> <p>Se recomandă păstrarea legumelor specificate în această secțiune în conformitate cu instrucțiunile de blanșare din secțiunea Amplasarea alimentelor a acestui manual de utilizare. Vidarea este recomandată după congelarea timp de 2 ore, până când legumele devin solide, înainte de vidare.</p> <p>După ce fructele au fost vidate, acestea trebuie depozitate numai în congelator.</p>
FRUCTE MOI	Căpșunele, dudule, dudule negre, strugurii etc.	✗	✓	✓		<ul style="list-style-type: none"> ✗ Se recomandă depozitarea fructelor cu textură moale fără vidare.
DELICATESE	Salamul, cârnații, cârnații fermentați, produsele din carne procesată etc.	✓	✓	✓		<ul style="list-style-type: none"> ✓ Puteți depozita delicatesele în frigider sau în congelator, prin vidare.
BRÂNZETURILE TARI	Brânza Cheddar, parmezanul etc.	✓	✓	✓		<ul style="list-style-type: none"> ✓ Brânzeturile tari pot fi depozitate în frigider sau în congelator prin vidare. ✗ Asigurați-vă că brânza care urmează a fi depozitată sub vid nu conține sare.
ALTE ALIMENTE 1	Brânzeturile moi, iaurtul, untul, frișca, măslinile, ouăle etc.	✗	✓			<ul style="list-style-type: none"> ✗ Se recomandă depozitarea acestor produse în frigider, fără vidare.
ALIMENTE CU CONȚINUT RIDICAT DE APĂ 1	Miere, gem, apă, băuturi, ulei lichid etc.	✗	✓		✓	<ul style="list-style-type: none"> ✗ Alimentele apoase trebuie depozitate fără vidare. În caz contrar, lichidul poate să se scurgă în mecanismul de vidare, în timpul procedurii de vidare.

TIPURI DE ALIMENTE	ALIMENTE	Procedura de vidare	Frigider	Congelator	Temperatura camerei	RECOMANDĂRI
ALIMENTE CU CONȚINUT RIDICAT DE APĂ 2	Supă, tocăniță, feluri de mâncare apoase etc.	✓		✓		<ul style="list-style-type: none"> ✓ Pentru a depozita alimente lichide precum supa, mâncarea preparată în tavă sau suculentă prin vidare, trebuie, mai întâi, să congelați aceste alimente în recipiente incasabile și, apoi, să le vidați. Depozitați conținutul în congelator.
ALIMENTE USCATE	Fructe uscate, nuci etc.	✓	✓		✓	<ul style="list-style-type: none"> ✓ Puteți depozita fructele uscate în frigider, prin vidare. ! Aveți grijă să vă asigurați că nu este praf în nuci și în alimentele uscate.
ALIMENTE AMBALATE 1	Semințe, alimente congelate etc.	✓	✓		✓	<ul style="list-style-type: none"> ✓ Semințele pot fi depozitate la temperatura camerei prin vidare. ✓ Alimentele congelate trebuie depozitate în congelator, prin vidare.
ALIMENTE AMBALATE 2	Alimentele la conservă, sosuri, supe etc.	X	✓			<ul style="list-style-type: none"> X Alimentele la conservă, aperitivele, sosurile și supele trebuie depozitate în răcor, fără vidare.
ALIMENTE SUB FORMĂ DE PUDRĂ	Făină, zahăr, sare, griș, amestecuri de prafuri, ceai, cafea, condimente etc.	X			✓	<ul style="list-style-type: none"> X Alimentele granulate trebuie depozitate fără vidare.
ALTE ALIMENTE 2	Produse de cofetărie, ravioli, tăieței etc.	✓	✓	✓		<ul style="list-style-type: none"> ✓ Alimente precum produsele de cofetărie, ravioli și tăieței pot fi depozitate în frigider sau în congelator prin vidare. ! Asigurați-vă că alimentele nu sunt granulate și/sau lichide, înainte de vidare. Alimentele granulate și/sau lichide trebuie depozitate fără vidare.

✓ Se poate aplica procedura de vidare.

X Nu este adecvat pentru vidare. Nu este recomandată vidarea.

! Trebuie să rețineți. Avertisment/sugestie

 Trebuie respectate condițiile de depozitare specificate în frigider, congelator și coloanele în care se precizează temperatura camerei.

Se recomandă ca alimentele care trebuie depozitate la temperatura camerei să fie depozitate la temperaturi de sub 20°C.

Avertismente privind siguranța

Luați în considerare următoarele măsuri de precauție pentru utilizarea în siguranță a tehnologiei pungii de vidare.

1. Nu depozitați prin vidare alimente ce conțin lichide.
2. Nu utilizați altă pungă decât punga de vidare recomandată.
3. Nu introduceți alte instrumente în dispozitivul de vidare.
4. Dacă dispozitivul de vidare funcționează defectuos, sunați pentru a obține asistență tehnică.

CAPITOLUL -3: UTILIZAREA APARATULUI

5. Asigurați-vă că punga vidată și mâinile sunt uscate în întregime.
6. Nu utilizați dispozitive în alte scopuri decât vidarea.
7. Curățați așijul cu o cârpă umedă. Atunci când curățați suprafața, asigurați-vă că apa nu pătrunde în mecanismul de vidare.
8. Nu încercați să deschideți dispozitivul de vidare cu un instrument.
9. Nu trageți de punga de vidat înainte de finalizarea vidării.
10. Nu dați drumul punții vidate în timpul procedurii de vidare. Țineți punga până la finalizarea procedurii.

Instrucțiuni pentru siguranța alimentelor

Recomandările pentru siguranța alimentelor sunt prezentate mai jos.

1. Reacțiile chimice din alimente la contactul cu aerul, temperatura, umezeala, precum și acțiunea enzimelor, dezvoltarea microorganismelor sau contaminarea de către insecte cauzează degradarea alimentelor.
2. Unul din motivele pentru care alimentele își pierd valoarea nutritivă și prospețimea este oxigenul din aer. Dacă alimentele nu sunt protejate de ambalaje etanșe, este posibil ca aerul să favorizeze dezvoltarea microorganismelor. Rata dezvoltării depinde de umidificarea externă și internă a alimentelor.
3. Clostridium botulinum este una din speciile care se poate dezvolta în mediu anaerob. Condițiile de dezvoltare sunt alimentele fără acid, mediul cu nivel scăzut de oxigen.
4. Alimentele congelate, uscate, bogate în acizi sau cu conținut de sare sau zahăr sunt rezistente la botulinum. Alimentele fără acizi, care includ carnea, fructele de mare, măslinele tratate cu leșie, carnea de pasăre, peștele, ouăle și ciupercile; alimentele cu conținut scăzut de acizi, care sunt, în majoritate, legume; alimentele cu conținut mediu de acizi, ce includ roșiile răскоapte, ceapa, ardeii iuți, smochinele și castraveții sunt susceptibile a fi infectate cu botulinum.
5. Alimentele cele mai susceptibile la infectarea cu botulinum trebuie ținute la rece pentru scurt timp, congelate pentru o depozitare îndelungată și consumate imediat după încălzire.
6. Întrucât microorganismele se pot dezvolta într-un mediu cu oxigen puțin, alimentele trebuie depozitate la temperaturi scăzute, pentru a se evita degradarea.
7. Se recomandă să depozitați delicatesele și fructele uscate în compartimentul răcitor.

CAPITOLUL -3: UTILIZAREA APARATULUI

Accesorii

Icematic (La anumite modele)



- Scoateți tava pentru gheață.
- Umpleți-o cu gheață, până la linie.
- Așezați tava de gheață în poziția inițială.
- După formarea cuburilor de gheață, răsuclți mânerul, iar cuburile de gheață vor cădea în cutia pentru gheață.

Notă:

- Nu umpleți cutia pentru gheață cu apă pentru a face gheață. Este posibil să fie defectă.
- Este posibil ca deplasarea aparatului de gheață să fie dificilă, cât timp frigiderul funcționează. În acest caz, trebuie curățat după îndepărtarea rafturilor de sticlă.

Bol Pentru Legume Și Răcitor (Micul Dejun)

Răcitor / Mic dejun

Dacă păstrați alimentele în compartimentul de răcire, nu în congelator sau frigider, acestea își vor păstra prospețimea și aromele pentru o perioadă mai îndelungată, păstrându-și aspectul proaspăt. Când tava răcitorului se murdărește, îndepărtați-o și spălați-o cu apă.

(Apa îngheață la 0 °C, însă alimentele care conțin sare sau zahăr îngheață la o temperatură mai scăzută decât aceasta).

De regulă, compartimentul răcitorului se folosește pentru pește crud, marinat, orez, etc...

Nu puneți alimentele pe care doriți să le congelați sau tava pentru gheață, pentru a face gheață.

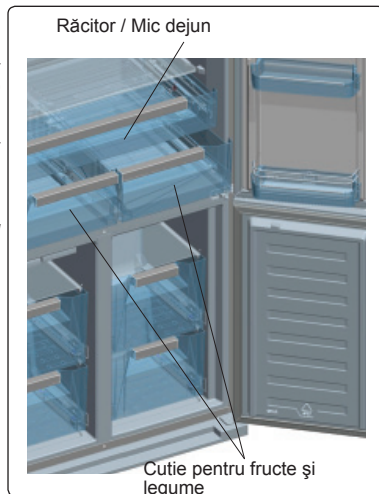

Buton de reglare a aerului din cutia pentru legume și fructe

Când cutia pentru legume și fructe este foarte plină, rotiți butonul de reglare a aerului dintre cutia pentru legume și fructe și răcitor în poziție deschisă. Astfel, reglați fluxul de aer care intră în răcitor și asigurați păstrarea prospețimii alimentelor mai mult timp.

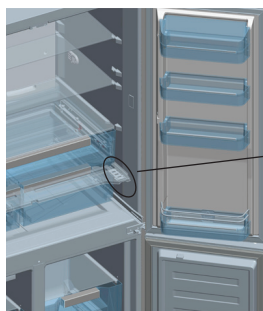

Buton de reglare a aerului din cutia pentru legume și fructe



Aspectul și descrierea componentelor și accesoriilor poate varia în funcție de modelul aparatului.

CAPITOLUL -3: UTILIZAREA APARATULUI

Curățare

- Deconectați întotdeauna frigiderul de la priză înainte de a începe să îl curățați.
- Nu spălați frigiderul turnând apă pe acesta.
- Puteți să ștergeți componentele interioare și exterioare ale aparatului cu o cârpă sau burete moale înmuiat în apă caldută cu săpun.
- Scoateți componentele una câte una și curățați-le cu apă cu săpun. Nu le spălați în mașina de spălat vase.
- Nu folosiți pentru curățare materiale inflamabile, explozive sau corozive, cum ar fi diluanți, benzină sau acizi.
- Condensatorul (componenta din spate cu lamele negre) trebuie curățat cu aspirator sau cu o perie uscată cel puțin o dată pe an. Astfel, congelatorul va funcționa mai eficient și mai economic.

Curățarea bolului de evaporare

- Frigiderul se dezgheață automat. Apa rezultată în urma dezghețării curge prin canalul de colectare în recipientul de evaporare și se evaporă de la sine.

Înlocuirea LED-urilor

În cazul în care frigiderul/congelatorul dvs. este iluminat cu LED-uri, contactați biroul de asistență Sharp, deoarece acestea trebuie înlocuite exclusiv de către personalul autorizat.

CAPITOLUL -4: AMPLASAREA ALIMENTELOR

Compartimentul frigiderului

În condiții normale de funcționare, este suficientă reglarea compartimentului frigiderului la +4 / +6 °C.

- Pentru a evita formarea gheții, umezeala și mirosurile, alimentele trebuie introduse în recipiente închise sau trebuie acoperite înainte de a fi amplasate în frigider.
- Alimentele și băuturile fierbinți trebuie lăsate să se răcească la temperatura camerei înainte de a fi amplasate în frigider.
- Legumele și fructele pot fi amplasate în compartimentul pentru legume și fructe după ambalarea în pungi de plastic curate și, dacă este posibil, aerisite.
- Păstrarea separată a fructelor și legumelor protejează legumele sensibile la etilen (verdețuri, brocoli, morcovi etc.) de fructele care emit etilen (banane, piersici, caise, smochine etc.).
- Nu amplasati legume ude în frigider.
- Durata de depozitare a tuturor alimentelor depinde de calitatea inițială a acestora și de refrigerarea neîntreruptă înainte de depozitarea în frigider.
- Nu depozitați produsele din carne împreună cu fructele și legumele, pentru a evita contaminarea acestora. Lichidele scurse din carne pot să contamineze frigiderul. Ambalați produsele din carne și curățați scurgerile de pe rafturi.
- Nu amplasati alimente în dreptul jetului de aer.
- Durata de depozitare a tuturor alimentelor depinde de calitatea inițială a acestora și de refrigerarea neîntreruptă înainte de depozitarea în frigider.
- Consumați alimentele ambalate înainte de data de expirare.

Notă importantă:

- Acoperiți lichidele și tocănilor când le introduceți în frigider. În caz contrar, umiditatea din frigider va crește. De asemenea, frigiderul va funcționa mai mult. Acoperirea alimentelor și băuturilor contribuie și la protejarea gustului și aromei acestora.
- Cartofii, ceapa și usturoiul nu trebuie păstrate în frigider.

Mai jos sunt prezentate câteva sugestii de amplasare și depozitare a alimentelor în compartimentul frigiderului.

Compartimentele Congelatorului

- Folosiți compartimentul de congelare pentru a depozita pe termen lung alimente congelate și pentru a obține gheață.
- Dacă lăsați ușa congelatorului deschisă mai mult timp, în partea de jos a congelatorului se va forma gheață. Aceasta va obstrucționa circulația aerului. Pentru a remedia această problemă, deconectați mai întâi cablul de la priză și așteptați să se dezghețe. După topirea gheții, curățați congelatorul.
- Puteți să scoateți coșuri, capace etc. pentru a spori volumul congelatorului.
- Volumul specificat pe eticheta produsului este valabil fără coșuri, capace etc.

IMPORTANT

- Nu recongelați alimentele dezghețate.
- Acestea pot fi periculoase pentru sănătate, putând provoca toxinfecții alimentare.
- Nu amplasati alimente calde în congelator, ci lăsați-le să se răcească mai întâi. În caz contrar, celelalte alimente congelate din congelator se pot altera.
- Când cumpărați alimente congelate, asigurați-vă că au fost congelate în condiții corecte și că ambalajul nu este deteriorat.
- Dacă ambalajul alimentelor congelate este umed și acestea miros, este posibil să fi fost depozitate incorect și să se fi alterat. Nu cumpărați aceste alimente.

CAPITOLUL -4: AMPLASAREA ALIMENTELOR

- Durata de depozitare a alimentelor congelate poate să varieze în funcție de temperatura ambientală, de frecvența deschiderii ușii, de temperatura selectată pentru fiecare compartiment, de tipul de aliment și de timpul scurs între cumpărarea alimentului și introducerea acestuia în congelator. Respectați întodeauna instrucțiunile de pe ambalaj și nu depășiți perioada de depozitare.

Notă: Pentru a economisi energie, scoateți din congelator cu o zi înainte alimentele pe care doriți să le decongeleți și amplasați-le în compartimentul inferior. Amplasarea alimentelor congelate în afara frigiderului reprezintă o pierdere de energie.

Unele condimente din alimentele găsite (anasonul, busuiocul, mărarul, amestecurile de condimente, ghimbirul, usturoiul, ceapa, muștarul, cimbrul, măgheranul, piperul negru, sosul bolognese etc.) pot să capete un gust neplăcut dacă sunt depozitate mult timp. Prin urmare, alimentele congelate trebuie condimentate doar puțin, sau condimentele trebuie adăugate după decongelarea alimentelor.





Durata de depozitare a alimentelor depinde de uleiul utilizat. Se recomandă margarina, grăsimea de miel, uleiul de măsline și untul; uleiul de arahide și unsoarea nu sunt recomandate.

Alimentele lichide trebuie congelate în recipiente de plastic; celelalte alimente trebuie congelate în folii sau pungi de plastic.

CAPITOLUL -5: ÎNAINTE DE A APELA LA SERVICE

Verificați Avertismențele;

Frigiderul vă avertizează când temperaturile din frigider și congelator sunt incorecte sau când există probleme cu aparatul. Aceste avertismente sunt afișate pe ecran.

EROARE AFIȘATĂ	TIP EROARE	REMARCĂ	ACTIUNE
 și avertisment sonor	Avertisment de eroare	Unul sau mai multe echipamente ale produsului au fost dezactivate sau există probleme cu răcirea.	Apelați la un service cât mai curând posibil.
	Compartimentul congelatorului nu e suficient de rece	Poate să apară din cauza unei pene de curent prelungite sau din cauza defectării echipamentului de răcire.	<ol style="list-style-type: none"> 1. Dacă în compartiment există produse decongelate, nu le amplasați la loc și consumați-le cât mai curând. 2. Reduceți temperatura sau folosiți modul Super înghețare până când temperatura compartimentului revine la normal (avertismentul dispăre). 3. Nu introduceți alimente proaspete în compartiment până la dispariția mesajului.
	Compartimentul frigiderului nu e suficient de rece	Frigiderul nu mai este la temperatura ideală.	<ol style="list-style-type: none"> 1. Reduceți temperatura sau folosiți modul Super răcire până când temperatura compartimentului revine la normal (avertismentul dispăre). 2. Nu deschideți ușa până când această eroare dispăre.
	Compartimentul frigiderului este prea rece.	Există riscul ca produsele din compartimentul frigiderului să înghețe.	<ol style="list-style-type: none"> 1. Dacă modul Super răcire este activ, anulați-l. 2. Setați o temperatură mai mare.
	Tensiunea prizei a scăzut sub 170V.	Aceasta nu este o eroare, are rol de avertizare și prevenire. Când tensiunea prizei revine la valoarea normală, avertismentul dispăre.	-

CAPITOLUL -5: ÎNAINTE DE A APELA LA SERVICE

Verificați avertismentele;

Dacă frigiderul nu funcționează;

- Există defecțiuni la rețeaua electrică?
- Aparatul este conectat la priză?
- Siguranța prizei la care este conectat ștecherul este arsă, sau siguranța principală este arsă?
- Priza este defectă? Verificați acest lucru conectând frigiderul la o priză despre care știți că funcționează.

Dacă frigiderul face prea mult zgomot

Zgomote Normale;

Pârâituri (de gheață crăpată):

- În timpul dezghețării automate.
- La răcirea sau încălzirea aparatului (datorită dilatației materialelor aparatului)

Pârâit scurt: Se aude când termostatul pornește/oprește compresorul.

Sunet de valvă: Este normal să se audă un ticăit în timpul funcționării frigiderului. Acest sunet este emis de o valvă din spatele frigiderului.

Sunet de aspirație: După deschiderea și închiderea ușilor frigiderului, este normal să se audă un sunet scurt datorită diferenței de presiune. Acest lucru este normal.

Zgomot normal al motorului: Acest sunet indică faptul că compresorul funcționează normal. La scurt timp după pornire, compresorul poate să genereze un zgomot mai puternic.

Zgomot de bule și stropi: Acest sunet este produs de curgerea agentului frigorific prin tuburile sistemului.

Zgomot de apă care curge: Sunetul normal al apei care curge spre recipientul de evaporare în timpul dezghețării. Acest sunet poate fi auzit în timpul dezghețării.

Zgomot de aer suflat: Zgomotul normal al ventilatorului. Acest sunet poate fi auzit în frigiderul No-Frost în timpul funcționării normale a sistemului, datorită circulației aerului.

Dacă în frigider se acumulează umiditate;

- Alimentele sunt ambalate corect? Recipientele sunt uscate înainte de a fi introduse în frigider?
- Ușile frigiderului sunt deschise frecvent? Umiditatea din încăperea pătrunde în frigider la deschiderea ușilor. Umiditatea se acumulează mai rapid când deschideți mai frecvent ușile, în special dacă umiditatea din încăperea este ridicată.

Dacă ușile nu se deschid și nu se închid corect;

- Alimentele împiedică închiderea ușii?
- Compartimentele ușii, rafturile și sertarele sunt montate corect?
- Balamalele ușii sunt rupte sau îndoite?
- Frigiderul este montat pe o suprafață orizontală?

NOTE IMPORTANTE:

- Funcția de protecție a compresorului va fi activată temporar după pene de curent sau după deconectarea aparatului de la priză, deoarece gazul din sistemul de răcire nu este încă stabilizat. Frigiderul va porni după 4 sau 5 minute; acest lucru este normal.
- Dacă nu veți folosi frigiderul mai mult timp (de exemplu în concediul de vară), scoateți-l din priză. După dezghețare, curățați frigiderul și lăsați ușa deschisă pentru a preveni formarea umezelii și mirosurilor.
- Dacă problema persistă după parcurgerea tuturor etapelor de mai sus, luați legătura cu un service autorizat.
- Aparatul pe care l-ați cumpărat este destinat uzului de tip casnic, putând fi folosit doar în medii rezidențiale și în scopurile specificate. Nu este potrivit pentru uzul comercial sau în comun. Dacă clientul utilizează aparatul fără a respecta aceste indicații, producătorul și distribuitorul nu își asumă răspunderea pentru reparațiile și defectele din perioada de garanție.
- În cazul în care problema persistă și după ce ați urmat instrucțiunile de mai sus, vă rugăm să contactați un prestator de servicii autorizat.

CAPITOLUL -6: SFATURI PENTRU ECONOMISIREA ENERGIEI

1. Lăsați întotdeauna alimentele să se răcească înainte de a le depozita în aparatul electrocasnic.
2. Dezghețați alimentele în compartimentul frigiderului, deoarece acest lucru ajută la economisirea energiei electrice.

Sadržaj

POGLAVLJE -1: OPĆA UPOZORENJA	44
POGLAVLJE -2: VAŠ HLADNJAK SA ZAMRZIVAČEM	47
POGLAVLJE -3: KORIŠTENJE VAŠEG HLADNJAKA SA ZAMRZIVAČEM	48
POGLAVLJE -4: VODIČ U VEZI POHRANE HRANE	60
POGLAVLJE -5: RJEŠAVANJE PROBLEMA.....	61
POGLAVLJE -6: SAVJETI ZA UŠTEDU ENERGIJE	62

Vaš hladnjak sa zamrzivačem zadovoljava trenutne sigurnosne zahtjeve. Neprikladna upotreba može dovesti do osobne ozljede i oštećenja imovine. Kako biste izbjegli rizik od oštećenja, pažljivo pročitajte priručnik prije korištenja vašeg hladnjaka sa zamrzivačem po prvi puta. On sadrži važne sigurnosne informacije o ugradnji, sigurnosti, korištenju i održavanju vašeg hladnjaka sa zamrzivačem. Ovaj priručnik zadržite za upotrebu u budućnosti.





Simbol ISO 7010 W021

Upozorenje; Opasnost od požara / zapaljivi materijali

POGLAVLJE -1: OPĆA UPOZORENJA

 **UPOZORENJE:** Neka otvori za ventilaciju hladnjaka sa zamrzivačem budu slobodni od prepreka.

 **UPOZORENJE:** Nemojte koristiti mehaničke uređaje za ubrzavanje procesa odmrzavanja.

 **UPOZORENJE:** Nemojte koristiti ostale električne naprave unutar hladnjaka sa zamrzivačem

 **UPOZORENJE:** Nemojte oštetiti krug hladnjaka.

 **UPOZORENJE:** Kada postavljate uređaj, osigurajte da kabel napajanja nije negdje zapeo i da nije oštećen.

 **UPOZORENJE:** Nemojte postavljati višestruke prijenosne utičnice ili prijenosne izvore napajanja na stražnji dio uređaja.

 **UPOZORENJE:** Kako biste izbjegli osobne ozljede ili oštećenja, ova naprava mora biti ugrađena u skladu s uputama proizvođača.

 Mala količina sredstva za hlađenje u ovom hladnjaku sa zamrzivačem ne šteti okolišu R600a (izobuten) te je zapaljiv i eksplozivan ako se zapali u zatvorenim uvjetima.

* Nemojte oštetiti krug plina hladnjaka tijekom prenošenja i postavljanja.

* Ne spremajte nikakve spremnike sa zapaljivim materijalima poput limenki sa sprejem ili uloške za punjenje aparata za gašenje požara u blizini hladnjaka sa zamrzivačem.

* Ova naprava namijenjena je upotrebi u domaćinstvu te sličnim primjenama poput sljedećih:

- područja s kuhinjama unutar trgovine, uredima i u ostalim radnim okolinama;
- farmerske kuće i od strane klijenata u hotelima, motelima i ostalim vrstama stambene okoline
- okoline vezane uz prenočište;
- catering i slične primjene nevezane uz maloprodaju

* Vaš hladnjak sa zamrzivačem zahtjeva napajanje od 220 - 240 V, 50 Hz. Ne koristite nikakvo drugo napajanje. Prije spajanja vašeg hladnjaka sa zamrzivačem, pobrinite se da informacije na pločici s podacima (u vezi napona i povezanog opterećenja) odgovara glavnom napajanju. Ako niste sigurni, posavjetujte se

POGLAVLJE -1: OPĆA UPOZORENJA

s kvalificiranim električarom)

- * Ovu napravu mogu koristiti djeca od 8 godina naviše i osobe sa smanjenim fizičkim, osjetilnim ili mentalnim sposobnostima ili s manjkom iskustva i znanja, ako su pod nadzorom ili su im dane upute u vezi korištenja naprave na siguran način te razumiju uključene opasnosti. Djeca se ne smiju igrati s napravom. Čišćenje i korisničko održavanje meće izvoditi djeca bez nadzora.
- * Oštećena žica za napajanje/utikač mogu uzrokovati požar ili uzrokovati strujni udar. Ako su oštećeni, moraju se zamijeniti, a to može izvesti samo kvalificirano osoblje.
- * Ovaj uređaj nije namijenjen za uporabu na nadmorskim visinama iznad 2000 m.

POGLAVLJE -1: OPĆA UPOZORENJA

Odlaganje

- Sva ambalaža i materijali koji se koriste su ekološki prihvatljivi te se mogu reciklirati. Molimo da svu ambalažu odložite na ekološki prihvatljiv način. Za daljnje detalje posavjetujte se sa svojim lokalnim vijećem.
- Ako će se naprava odložiti kao otpadni materijal, odrežite kabel za strujno napajanje i uništite utikač i kabel, Onemogućite hvatač za vrata kako biste spriječili da djeca ostanu zarobljena unutra.
- Odrezani utikač koji je umetnut u 16-ampersku utičnicu je ozbiljna sigurnosna opasnost (udar). Molimo da se pobrinete da odrezani utikač bude odložen na siguran način.

Odlaganje vaše stare naprave



Ovaj simbol na proizvodu ili ambalaži ukazuje na to da se proizvod ne smije tretirati kao kućanski otpad. Umjesto toga, mora se dostaviti na mjesto za prikupljanje primjenjivog otpada koje reciklira električnu i elektroničku opremu. Materijali koji se mogu reciklirati će pomoći u održavanju prirodnih izvora. Za više detaljnih informacija u vezi recikliranja ovog proizvoda molimo da kontaktirate lokalne vlasti, ustanovu za odlaganje kućanskog otpada ili trgovinu u kojoj ste kupili proizvod.

Molimo, pitajte lokalne vlasti u vezi odlaganja otpadne električne i elektroničke opreme u svrhu ponovne upotrebe, recikliranja i obnove.

Napomene:

- Molimo da prije ugradnje i korištenja vaše naprave pažljivo pročitate priručnik s uputama. Mi nismo odgovorni za oštećenje do kojeg je došlo zbog neispravnog korištenja.
- Slijedite sve upute na vašoj napravi i u priručniku s uputama te čuvajte ovaj priručnik na sigurnom mjestu kako biste riješili probleme do kojih će možda doći u budućnosti.
- Ova naprava je proizvedena kako bi se koristila u domovima te se može koristiti samo u domaćim okolinama i za specifičnu namjenu. Nije prikladna za komercijalnu ili zajedničku upotrebu. Takva upotreba dovest će do poništenja jamstva naprave i naša tvrtka neće biti odgovorna za nastale gubitke.
- Ova naprava je proizvedena kako bi se koristila u kućama i prikladna je samo za hlađenje / skladištenje hrane. Nije prikladna za komercijalnu ili zajedničku upotrebu i/ili za skladištenje ostalih tvari osim hrane. Naša tvrtka nije odgovorna za nastale gubitke u suprotnom slučaju.



Sigurnosna upozorenja

- Ne spajajte svoj hladnjak sa zamrzivačem na glavno strujno napajanje pomoću produžnog kabela.
- Oštećena žica za napajanje/utikač mogu uzrokovati požar ili uzrokovati strujni udar. Ako su oštećeni, moraju se zamijeniti, a to može izvesti samo kvalificirano osoblje.
- Nemojte upotrebljavati utični prilagodnik.
- Nikada nemojte prekomjerno savijati žicu za napajanje.
- Nikada nemojte dirati žicu za napajanje / utikač mokrim rukama, jer to može dovesti do strujnog udara radi kratkog spoja.
- U odjeljak zamrzivača nemojte stavljati staklene boce niti limenke s pićem. Boce ili limenke mogu eksplodirati.
- Kada uzimate led iz odjeljka zamrzivača, nemojte ga dirati, led može uzrokovati ozeblina i/ili porezotine.
- Ne vadite predmete iz zamrzivača ako su vam ruke vlažne ili mokre. To može uzrokovati ozeblina na koži ili ozeblina.
- Nakon što ste jednom odmrznuli hranu, nemojte je ponovno zamrzavati.

Informacije o ugradnji

Prije nego što otpakirate i počnete s postavljanjem svog hladnjaka sa zamrzivačem, molimo da se upoznate sa sljedećim točkama.

- Maknite se od izravnog sunčevog svjetla i dalje od izvora topline poput radijatora.
- Vaša naprava mora biti barem 50 cm dalje od štednjaka, plinskih pećnica i grijača te mora biti barem 5 cm dalje od električnih pećnica.
- Svoj hladnjak sa zamrzivačem ne izlažite vlazi ili kiši.
- Vaš hladnjak sa zamrzivačem mora biti postavljen barem 20 mm dalje od drugog zamrzivača.
- Potreban je razmak od barem 150 mm na vrhu i sa stražnje strane hladnjaka sa zamrzivačem. Nemojte ništa stavljati na vrh svog hladnjaka sa zamrzivačem.
- Zbog sigurnog rada je važno da vaš hladnjak sa zamrzivačem bude siguran i u ravnini. Za poravnanje vašeg hladnjaka sa zamrzivačem koristite se podesevne noge. Pobrinete se da vaša naprava bude u ravnini prije nego što počnete stavljati hranu unutra.
- Preporučujemo da prije upotrebe obrišete sve police i ladice pomoću krpe namočene u toplu vodu izmiješanu sa žličicom bikarbona sode. Nakon čišćenja isperite toplom vodom i osušite.
- Ugradite pomoću plastičnih vodilica za razmak koje možete pronaći na stražnjoj strani naprave. Okrenite za 90 stupnjeva (kao što je prikazano na shemi). Tako kondenzator neće dodirivati zid.
- Hladnjak mora biti postavljen kraj zida sa slobodnim razmakom od ne više od 75 mm.

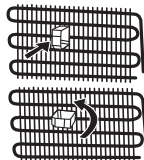

POGLAVLJE -1: OPĆA UPOZORENJA

Prije korištenja hladnjaka



- Prije postavljanja vašeg hladnjaka sa zamrzivačem, provjerite ima li kakvih vidljivih oštećenja. Ne ugrađujte niti ne koristite hladnjak sa zamrzivačem ako je oštećen.
- Kada koristite svoj hladnjak sa zamrzivačem po prvi puta, držite ga u uspravnom položaju barem 3 sata prije nego što ga uključite u napajanje. Tako će se omogućiti učinkovit rad te spriječiti oštećenja na kompresoru.
- Možda ćete kod prve upotrebe hladnjaka sa zamrzivačem primijetiti lagan miris. To je u potpunosti normalno i nestat će kada se hladnjak počne hladiti.

Tehnologija "NO FROST" (bez zamrzavanja)

Razlikuje se od mnogih drugih standardnih hladnjaka sa zamrzivačem. Ostale naprave mogu u odjeljku zamrzivača imati led zbog otvaranja vrata i vlage uzrokovane hranom. U takvim napravama potrebno je odmrzavanje. One se s vremena na vrijeme moraju isključiti, hrana se mora premjestiti, a led ukloniti.

Vaš "no frost" hladnjak sa zamrzivačem sprječava takve probleme jednakomjernom distribucijom u odjeljcima hladnjaka i zamrzivača pomoću ventilatora. Na taj način vaša hrana se jednakomjerno i podjednako hladi te sprječava se vlaga i zamrzavanje.

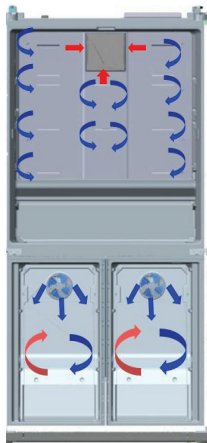

Plave strelice: Puše hladan zrak
Crvene strelice: Vraća vrući zrak

POGLAVLJE -2: VAŠ HLADNJAK SA ZAMRZIVAČEM

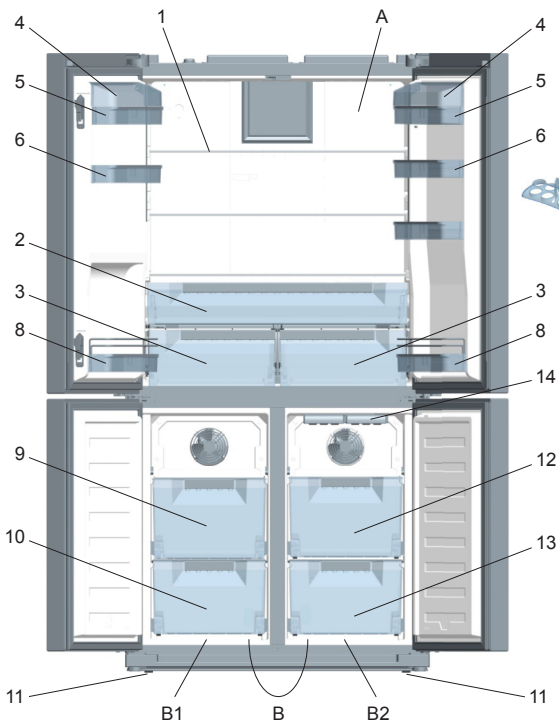

A) Odjeljak hladnjaka
B) Odjeljak hladnjaka / zamrzivača
B1 Zona-1 / **B2** Zona-2

- 1) Ladice odjeljka hladnjaka
- 2) Odjeljak hladnjaka za meso i ribu
- 3) Odjeljak za voće i povrće
- 4) Poklopci police za sir/maslac *
- 5) Polica za sir, maslac
- 6) Vrata za police
- 7) Odjeljak za jaja
- 8) Vrata police za boce
- 9) Gornje košare hladnjaka / zamrzivača
- 10) Donje košare hladnjaka / zamrzivača
- 11) Podesive noge
- 12) Gornje košare zamrzivača
- 13) Donje košare zamrzivača
- 14) Pladanj za led*

* U nekim modelima

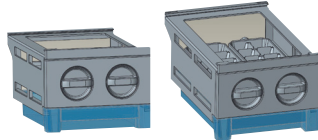

Ice-matic (U nekim modelima)

Ova slika je izrađena u svrhu pružanja informacija te kako bi prikazala različite dijelove i dodatnu opremu naprave. Dijelovi se mogu razlikovati s obzirom na model naprave.

POGLAVLJE -3: KORIŠTENJE VAŠEG HLADNJAKA SA ZAMRZIVAČEM

Opće značajke vaše naprave

Svjetla s LED diodama dizajnirana su kako bi se palila postepeno te će trebati nekoliko sekundi kako bi postigla 100 % svjetlinu.

Zaslon i upravljačka ploča

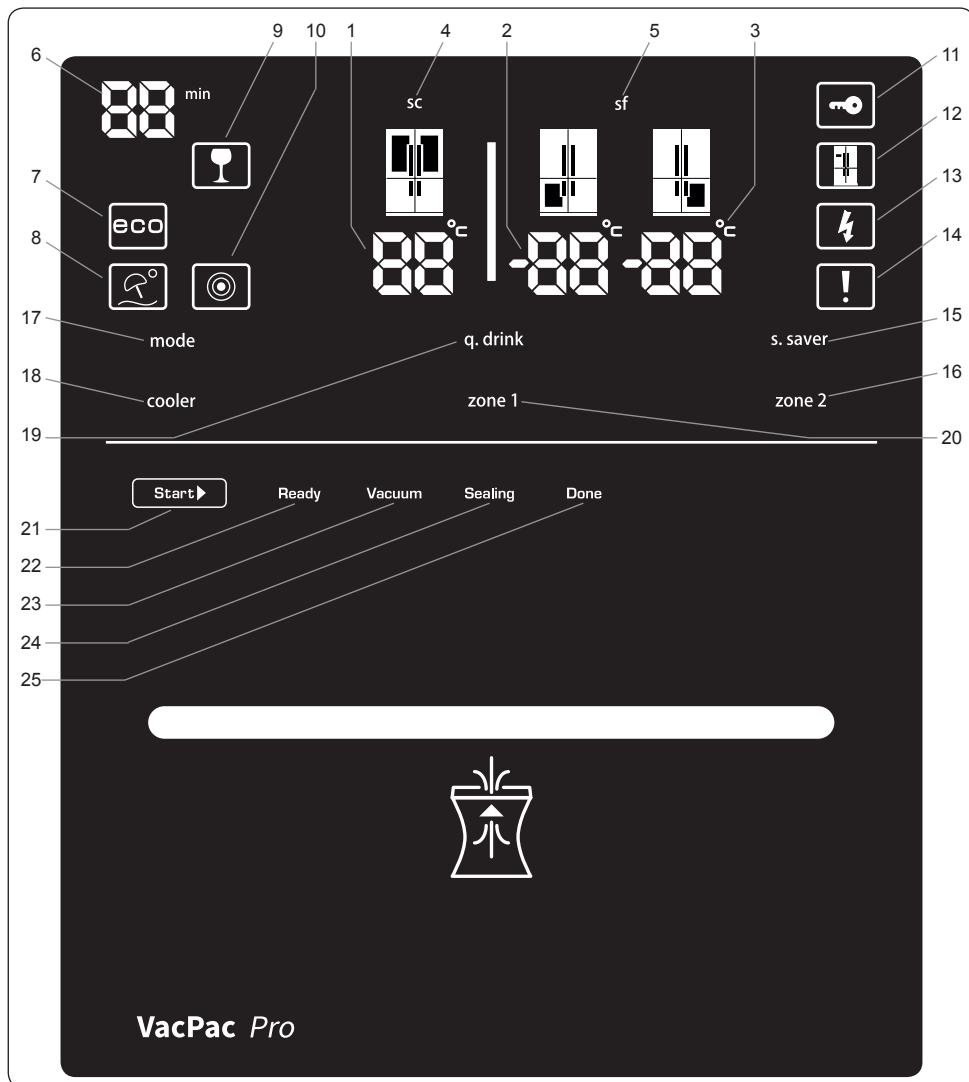

Elektronički zaslon

1. Indikator temperature odjeljka hladnjaka
2. Indikator temperature odjeljka lijevog zamrzivača
3. Indikator temperature odjeljka desnog zamrzivača
4. Svjetlo super hlađenja
5. Svjetlo super zamrzavanja
6. Brojač alarma Qdrink
7. Svjetlo za Qdrink
8. Štedljivi način rada
9. Način rada Praznici
10. Noćni senzor
11. Blokada za djecu
12. Demo način rada
13. Upozorenje o niskom naponu
14. Alarm
15. Gumb za čuvar zaslona
16. Gumb za zonu 2 (desni zamrzivač)

POGLAVLJE -3: KORIŠTENJE VAŠEG HLADNJAKA SA ZAMRZIVAČEM

- | | |
|---------------------------------------|--|
| 17. Gumb za način rada | 22. LED svjetlo za stanje pripravnosti |
| 18. Gumb za hladnjak | 23. LED svjetlo za vakuumiranje |
| 19. Gumb za način rada Qdrink | 24. LED svjetlo za zavarivanje |
| 20. Gumb za zonu 1 (lijevi zamrzivač) | 25. LED svjetlo za kraj rada |
| 21. Gumb za pokretanje | |

Vrijednosti na ekranu označavaju vrijednosti temperature koje je odredio kupac.

Zaslon je dizajniran tako da izbjegava pogrešku ako se dodirne nenamjerno. Kako biste radili sa zaslonom, dodirnite gumb na 2 sekunde i oglasit će se glasan bip te tako označiti da je spreman za upotrebu.

Hlađenje pića [q.drink]

Kako biste aktivirali način rada q.drink, pritisnite gumb za q.drink. Vrijeme je postavljeno u koracima od 5 minuta (do maksimalno 30). Odabrano vrijeme je prikazano na brojaču alarma za q.drink - kada vrijeme istekne, oglašava se glasan bip.

Važno: Ne smije se pomiješati s načinom rada hlađenja.

Molimo da podesite vrijeme u skladu s brojem boca koje ste postavili u odjeljak zamrzivača. Vrijeme značajke možete produžiti ako temperatura boca nije dovoljno niska, no važno je redovito provjeravati temperaturu boca, jer ako ih ostavite predugo unutra, mogle bi eksplodirati.

Štedljivi način rada [eco]

Osigurava da vaš hladnjak radi u okviru idealnih temperatura. Kako biste aktivirali način rada "ECO", jednostavno pritisnite gumb [mode] sve dok se ne uključi svjetlo "eco and e".

Način rada Praznici (H)

(ikona s kišobranom i suncem) Ovaj način rada upotrijebite ako putujete na neko vrijeme i hladnjak vam neće biti potreban. Pritisnite gumb za način rada Praznici sve dok se ne pojave ikona za taj način rada i svjetlo H.

Brzo zamrzavanje (sf / super freeze)

Dizajniran da brzo zamrzava obroke i velike količine hrane. Pritišćite gumb zamrzivača sve dok se na ekranu ne prikaže "sf" i dok ne čujete glasan bip. Napomena: ovaj način rada automatski će se vratiti na standardnu postavljenu temperaturu nakon 24 sata ako se prije ne deaktivira - ili kada zamrzivač postigne dostatnu temperaturu.

Brzo hlađenje (sc / super cool)

Brzo hlađenje je dizajnirano da brzo hladi velike količine hrane kada se postavi u hladnjak. Pritišćite gumb za hladnjak sve dok na zaslonu ne vidite slova "sc" i dok ne čujete glasan bip. Ovaj način rada automatski će se vratiti standardnu postavku temperature u razdoblju od 4 - 6 sati ili kada hladnjak postigne potrebnu temperaturu.

Hladnjak [cooler]

Postavlja temperaturu hladnjaka na vrijednosti od 1 do 2 - 8 celzijevih stupnjeva.

Zamrzivač / hladnjak 1 [zone 1]

To je gumb za postavljanje temperature za donji lijevi odjeljak. Pritiskom na gumb [zone 1], vrijednosti za zamrzavanje donjeg lijevog dijela mogu se postaviti na temperaturne vrijednosti od -16, -17, -18, -19, -20, -21, -22, -23, -24 celzijevih stupnjeva. Ako ne želite koristiti donji lijevi dio kao hladnjak, pritisnite gumb [zone1] na 3 sekunde kako biste se prebacili na ovaj način rada i postavite temperaturne vrijednosti 2, 3, 4, 5, 6, 7, 8 celzijevih stupnjeva.

Zamrzivač [zone 2]

To je gumb za postavljanje temperature za donji desni odjeljak. Pritiskom na gumb [zone 2], vrijednosti za zamrzavanje donjeg desnog dijela mogu se postaviti na temperaturne vrijednosti od -16, -17, -18, -19, -20, -21, -22, -23, -24 celzijevih stupnjeva.

Blokada za djecu

Blokadu za djecu aktivirajte tako da gumb za hladnjak i zamrzivač pritisnete istovremeno, to će deaktivirati zaslon. Kako biste deaktivirali blokadu za djecu, ponovite proces.

Čuvar zaslona [s.saver]

Način rada čuvara zaslona upotrijebite za uštedu energije. Držite gumb S.saver 3 sekunde, a za deaktivaciju ponovite proces.

Noćni senzor

Pritisnite gumb za noćni senzor na 3 sekunde za aktivaciju. Tako će se isključiti svjetla hladnjaka i štediti energija. Za deaktivaciju ponovite proces.

Alarm

Ako se uključi svjetlo alarma, to znači da nešto nije u redu s hladnjakom sa zamrzivačem i da morate kontaktirati servisni tim tvrtke Sharp. Taj indikator nastavit će se pojavljivati sve dok kvalificirani inženjer za servis ne pregleda proizvod.

Način rada za uključivanje i isključivanje odjeljaka

Da biste istovremeno isključili zonu 1, zonu 2 i hladnjak;

- Istovremeno pritisnite i držite gumb [mode] i [cooler] 3 sekunde. Svi brojevi koji upućuju na to da se dio isključio nestat će s digitalne ploče pokazatelja.

iii

- Istovremeno pritisnite i držite gumb [mode] i [zone 2] 3 sekunde. Svi brojevi koji upućuju na to da se dio

POGLAVLJE -3: KORIŠTENJE VAŠEG HLADNJAKA SA ZAMRZIVAČEM

isključio nestat će s digitalne ploče pokazatelja.

Da biste isključili odjeljak zone 1,

istovremeno pritisnite i držite gumb [mode] i [zone 1] 3 sekunde. Svi brojevi koji upućuju na to da se dio isključio nestat će s digitalne ploče pokazatelja.

Da biste ponovno aktivirali isključeni odjeljak, upotrijebite istu kombinaciju gumba.

Upotreba odjeljka zamrzivača kao odjeljka hladnjaka ovisno o potrebi

Donji lijevi odjeljak uređaja može se upotrebljavati kao zamrzivač ili kao hladnjak.

Pritisnite i držite gumb [zone 1] 3 sekunde da biste donji lijevi odjeljak iz zamrzivača promijenili u hladnjak.

Važno: Ako ćete odjeljak zone 1 iz zamrzivača pretvoriti u hladnjak:

- izvadite svu hranu iz odjeljka zone 1 i držite vrata zatvorenima četiri sata. Nakon toga možete staviti hranu u odjeljak.
- Košare i/ili police koje ste uklonili iz odjeljka potrebne je ponovno namjestiti.
- Slično tome, da biste kao zamrzivač ponovno upotrebljavali bilo koji od donjih odjeljaka koji se upotrebljava kao hladnjak, pritisnite i držite gumb tog odjeljka 3 sekunde.

Važno: Ako ćete odjeljak zone 1 iz hladnjaka pretvoriti u zamrzivač:

- izvadite svu hranu iz odjeljka zone 1 i držite vrata zatvorenima dva sata. Nakon toga možete staviti hranu u odjeljak.
- Kada se odjeljak zone 1 upotrebljava kao hladnjak, a uređaj je prebačen na postavke načina za odmor (Holiday) ili ekonomičnog načina (Economic), odjeljak zone 1 nastaviti će raditi kao hladnjak..

Upozorenja vezana uz postavke temperature

- Okolna temperatura, temperatura svježe spremljene hrane i učestalost otvaranja vrata utječu na temperaturu u odjeljku hladnjaka. Ako je potrebno, promijenite postavku temperature.
- Ne preporučuje se da hladnjakom rukujete u okolinama hladnijima od 10°C.
- Postavka termostata mora biti postavljena s obzirom na učestalost otvaranja i zatvaranja vrata odjeljka za svježu hranu i zamrzivača, količinu hrane spremljene u hladnjak i okolinu u kojoj je postavljena naprava.
- Preporučujemo da se hladnjak sa zamrzivačem kod prve upotrebe ostavi da radi neprekinuto 24 sata kako bi se osiguralo da se do kraja ohladi. Ne otvarajte vrata hladnjaka, niti ne stavljajte hranu unutra u tom razdoblju.
- Vaš hladnjak sa zamrzivačem ima ugrađenu funkciju odgode od 5 minuta, dizajnirani kako bi se spriječilo oštećenje kompresora. Kada je hladnjak sa zamrzivačem spojen na napajanje, on će početi raditi normalno nakon 5 minuta.
- Vaš hladnjak je dizajniran kako bi radio u intervalima okolne temperature navedenima u standardima, u skladu s klimatskim razredom navedenim na naljepnici s informacijama. Ne preporučuje se da hladnjak radi u okolini čija temperatura je izvan navedenih intervala u vezi učinkovitosti hlađenja.
- Ova naprava je dizajnirana za upotrebu kod okolnih temperatura u rasponu od 10 °C - 43 °C.

Klimatski razred	Okolna temperatura °C
T	Između 16 i 43 (°C)
ST	Između 16 i 38 (°C)
N	Između 16 i 32 (°C)
SN	Između 10 i 32 (°C)

Napomena: Ako je okolna temperatura viša od 42°C, temperatura odjeljka ne može se postaviti na -23°C ili -24°C. Može se postaviti samo na -16°C, -17°C, -18°C, -19°C, -20°C, -21°C ili -22°C,

Indikator temperature

Kako bismo vam pomogli u boljem postavljanju vašeg hladnjaka, opremili smo ga indikatorom temperature koji se nalazi na najhladnijem području.

Kako biste bolje pohranjivali hranu u vašem hladnjaku, posebno na najhladnijem području, pobrinite se da na indikatoru temperature bude prikazana poruka "OK". Ako se « OK » ne pojavljuje, to znači da temperatura nije postavljena ispravno.

Možda će biti teško vidjeti indikatora, pobrinite se da je ispravno osvjetljen. Svaki puta kada se uređaj za postavljanje temperature promijeni, pričekajte da se temperatura unutar naprave stabilizira prije nastavka, ako je potrebno, s novom postavkom temperature. Molimo da mijenjate položaj uređaja za postavljanje temperature postupno i pričekate barem 12 sati prije početka nove provjere i potencijalne promjene.

NAPOMENA: Nakon čestih otvaranja (ili duže otvorenosti) vrata ili nakon stavljanja svježe hrane u napravu, normalno je da se "OK" neće pojaviti na indikatoru postavke temperature. Ako dođe do abnormalnog gomilanja ledenih kristala (donji zid naprave) u odjeljku hladnjaka, isparivača (preopterećena naprava, visoka temperatura sobe, česta otvaranja vrata), uređaj za postavljanje temperature stavite na niži položaj, sve dok se ponovno ne postignu razdoblja isključenog kompresora.

Hranu pohranjajte u najhladnijem području hladnjaka.



Vaša hrana bit će bolje pohranjena ako je stavite u najprikladnije područje za hlađenje. Najhladnije područje je odmah iznad odjeljka za voće i povrće.

Sljedeći simbol označava najhladnije područje vašeg hladnjaka.

Kako biste bili sigurni da u tom području imate najnižu temperaturu, pobrinite se da se police nalazi na razini tog simbola, kao što je prikazano na slici.

Gornja granica najhladnijeg područja označena je donjom stranom naljepnice (glava strelice). Gornja police najhladnijeg područja mora biti u ravni s glavom strelice. Najhladnije područje je ispod te razine.

Pošto se te police mogu uklanjati, pobrinite se da uvijek budu na istoj razini s ograničenjima tih zona opisanim na naljepnici, kako bi se održavale temperature u tom području.

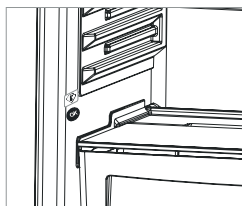

POGLAVLJE -3: KORIŠTENJE VAŠEG HLADNJAKA SA ZAMRZIVAČEM

Zaslon i upravljačka ploča

Upotreba VacPac Pro

1. Hrana koja se čuva polaže se u vrećicu za vakuumiranje koja ima zatvaranje s jedne strane.

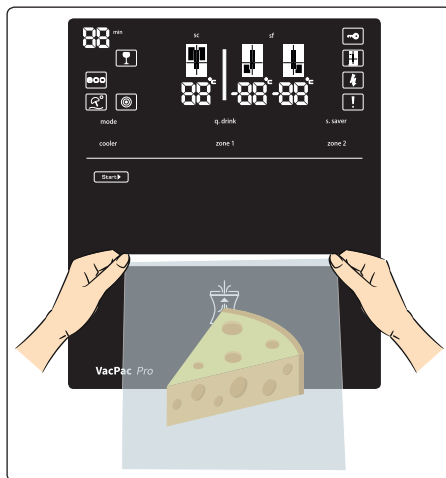

2. Otvor vrećice za vakuumiranje treba se čvrsto držati sa svake strane kako je prikazano na slici 1 i umetnuti u odjeljak do 5 cm, do crvene linije na vrećici prema pokazivaču.
3. Pritisnite gumb za pokretanje na zaslonu. (Slika 2).

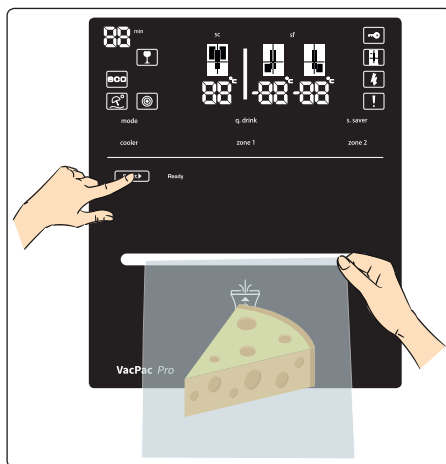

Važna napomena: Za sprečavanje neispravnog rada mora se deaktivirati zaključavanje zaslona.

POGLAVLJE -3: KORIŠTENJE VAŠEG HLADNJAKA SA ZAMRZIVAČEM

Otvorite zaključavanje zaslona: kada prvi put pritisnete gumb za pokretanje, zasvijetlit će LED svjetla za pokretanje i stanje pripravnosti. Nakon postupka aktivacije, potrebno je ponovno pritisnuti gumb za pokretanje. Zaključavanje će se ponovno pokrenuti, ako se nikakve radnje ne vrše 2 minute.

4. Kada se postupak vakuumiranja dovrši, na zaslonu će zasvijetliti LED svjetlo. Tada se vrećica za vakuumiranje može ukloniti iz odjeljka. (Slika 3).

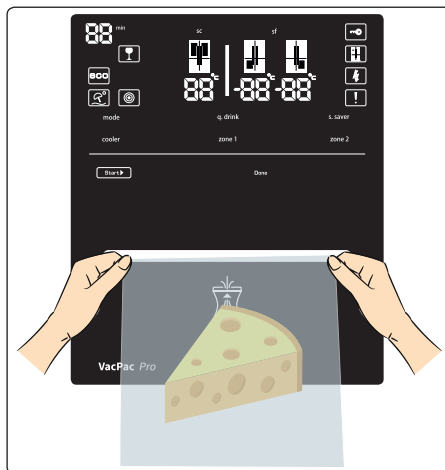

Postupak obrade VacPac Pro

5. Nakon pritiska gumba, mehanizam se pomiče prema gore i započinje s komprimiranjem vrećice. Zasvijelit će LED svjetlo za stanje pripravnosti.
6. Nakon što se vrećica komprimira, započinje postupak vakuumiranja s pomoću pumpe za vakuum. Zasvijelit će LED svjetlo za vakuumiranje.
7. Kada sustav dosegne određenu granicu za vakuumiranje, započinje postupak zavarivanja vrha vrećice. Zasvijelit će svjetlo za zavarivanje.
8. Nakon što se taj postupak dovrši, mehanizam se pomiče dolje i zasvijetli LED svjetlo za dovršeno zavarivanje. Kada se motor vrati u početni položaj, isključuje se LED svjetlo za kraj rada i postupak je dovršen.
 - Jednu minutu nakon što se postupak dovrši, sva su svjetla isključena i sustav se za to vrijeme ne može aktivirati.
 - Kada se uključe svjetla za pokretanje i stanje pripravnosti, sustav je ponovno spreman za upotrebu.

Postupak otkazivanja:

- Ako želite otkazati postupak vakuumiranja (osim faze zatvaranja), pritisnite i držite dvije sekunde gumb za pokretanje.
- LED svjetlo za pokretanje isključuje se kada se postupak otkáže.

POGLAVLJE -3: KORIŠTENJE VAŠEG HLADNJAKA SA ZAMRZIVAČEM

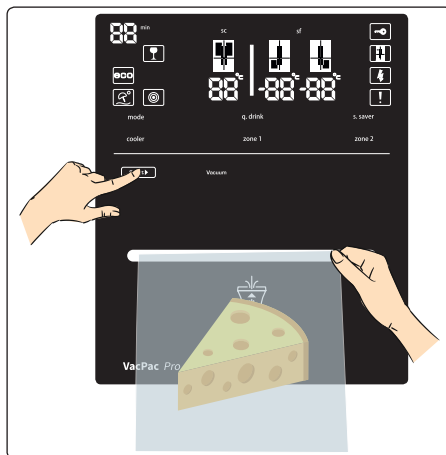

Važna napomena:



Iz motora i pumpe može se čuti buka tijekom rada sustava.

Ako se buka u motoru nastavi na duže razdoblje, obratite se tehničkoj službi.



Kada se postupci vakuumiranja i zavarivanja ne provedu do kraja, to može biti uzrokovano neispravnom upotrebom. Iz tog se razloga mora pročitati odjeljak s preporukama. Ako se ista pogreška nastavi događati u daljnjem radu, obratite se tehničkoj službi.

Smjernice koje biste trebali uzeti u obzir prilikom upotrebe

1. Vrećica za vakuumiranje mora imati zatvaranje s jedne strane i biti duga maksimalno 18 cm.
2. U vrećicu za vakuumiranje ne treba stavljati previše hrane. Nabori na otvoru vrećice mogli bi spriječiti vakuumiranje.
3. Na otvorenom kraju vrećice potrebno je ostaviti dovoljno prostora, kako bi se mogla ispravno postaviti u odjeljak.
(Oko 7 cm / širina oko 4 prsta)

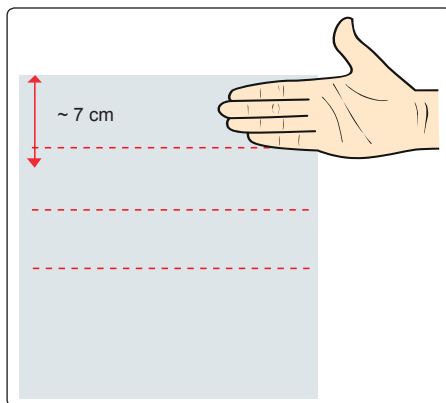

4. Vrećica za vakuumiranje trebala bi se postaviti do crvenih linija. (Oko 5 cm / širina oko 3 prsta)

POGLAVLJE -3: KORIŠTENJE VAŠEG HLADNJAKA SA ZAMRZIVAČEM

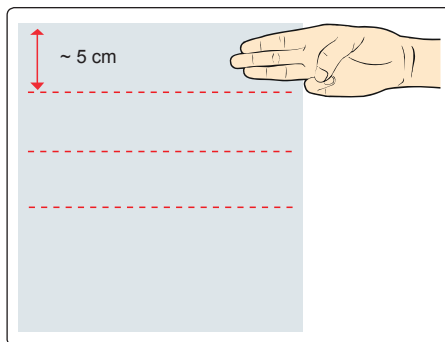

5. Vanjska površina vrećice ne smije biti mokra, osobito dio koji je za zavarivanje. U suprotnom, vrećica se možda neće ispravno zatvoriti.
6. Nemojte istovremeno upotrebljavati više od jedne vrećice.
7. Otvor vrećice mora biti zategnut tijekom vakuumiranja i zatvaranja. Na vrećici ne bi trebalo biti nabora. U suprotnom, vrećica se možda neće ispravno zatvoriti.
8. Vrijeme vakuumiranja iznosi maksimalno 40 sekundi. Ako se vrećica ne postavi ispravno u odjeljak, sustav neće ispravno raditi jer postupak vakuumiranja nije dovršen i mehanizam će se nalaziti u početnom položaju.
9. Vrećica ne bi trebala imati rupe.
10. U vrećici ne bi trebalo biti previše zraka. Prije nego što vrećicu postavite u odjeljak, uklonite višak zraka tako što ćete zategnuti vrećicu što je više moguće. U suprotnom, pumpa za vakuumiranje možda neće usisati sav zrak iz vrećice.

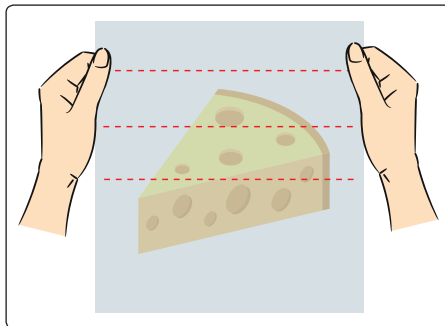

11. Materijali s oštrim rubom ne smiju se vakuumirati. Mogu probiti vrećicu prilikom vakuumiranja, čime se postupak neće dovršiti. (riblja kost, hrana s tvrdim ljuskama itd.)
12. Ako se vrećice za vakuumiranje namjeravaju ponovno upotrijebiti za hranu, mogu se prerezati škarama po crvenoj liniji (1 cm ispod zavarenog otvora). Ne smije se ponovno upotrebljavati za novu hranu, samo za ostatke hrane. Primjer neispravne upotrebe: pogrešno je otvoriti vrh vrećice koja sadrži salamu i zatim u nju staviti sir. Ovakav način upotrebe može prouzročiti miješanje mirisa između različitih vrsta hrane i sir se može pokvariti. Primjer ispravne upotrebe: otvorite vrh vrećice koja sadrži salamu i zatim nakon konzumacije, vratite nešto salame natrag u vrećicu. Tijekom ovih radnji, vaša okolina i ruke trebaju biti čiste i trebate održavati higijenu.
13. Tehnologija VacPac Pro pomaže održati svježinu hrane u ispravnim uvjetima pohrane. Vakuumiranje je potrebno izvršiti za što svježiju hranu. Hrana koja je duže stajala i ostaci hrane ne vakuumiraju se.
14. Nemojte upotrebljavati vrećicu za vakuumiranje u mikrovalnoj pećnici ili pećnici.
15. Preporučuje se pohrana hrane u zrnatom obliku (krupica, bulgur, brašno itd.) bez vakuumiranja. Ako je potrebno vakuumirati hranu u zrnatom obliku, preporučuje se njezino prekrivanje papirnatim ručnicima ili filter-papirom.
16. Preporučuje se da se hrana čija površina nije kruta, kao što su pleskavice ili palačinke, koja se zbog toga može zalijepiti, ne vakuumira bez postavljanja papira koji ne propušta mast.
17. Prije vakuumiranja juhe, složenaca ili hrane u umaku, potrebno je takve vrste hrane zamrznuti u nepropusnom spremniku, a zatim staviti u vrećicu. Nakon toga, potrebno je takvu hranu pohraniti u zamrzivač.
18. Kada se želi vakuumirati velike količine hrane, a postupak vakuumiranja ne može se dovršiti, preporučuje se da

POGLAVLJE -3: KORIŠTENJE VAŠEG HLADNJAKA SA ZAMRZIVAČEM

ponovite postupak tako što ćete ostaviti prazninu na dnu i na stranama vrećice.

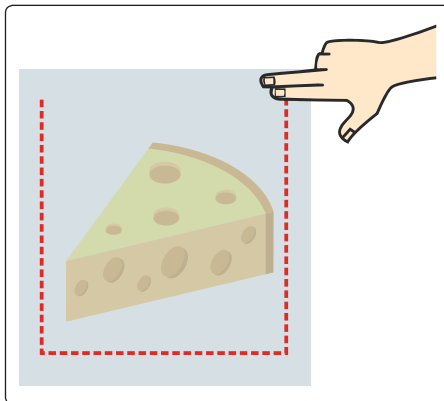

Smjernice za pohranu hrane

Smjernice koje je potrebno uzeti u obzir za pohranu hrane nakon što se dovrši postupak vakumiranja navedene su u nastavku.

1. Prije nego što se vrećica vakuumira i zavari, potrebno je oprati ruke, kao i očistiti sav pribor, površine za rezanje hrane i hranu koja se vakuumira.
2. Ako ste hranu koja se brzo kvari podgrijavali, odmrzavali ili držali izvan hladnjaka, odmah je pojedite. Hranu koja se brzo kvari stavite u hladnjak ili zamrzivač odmah nakon što zavarite vrećicu i ne ostavljajte je na sobnoj temperaturi.
3. Ne preporučuje se konzumiranje hrane koja je pohranjena u vrećici za vakuumiranje ili u okolini s niskom razinom kisika (anaerobna okolina) više od nekoliko sati izvan hladnjaka (u sobnim uvjetima itd.).
4. U vrećici za vakuumiranje ne smiju se istovremeno vakuumirati dvije različite vrste hrane. U suprotnom, može doći do miješanja različitih vrsta hrane.
5. Preporučuje se da se hrana koja ispušta vodu vakuumira nakon što se zamrzne.
6. Kada se proizvodi vakuumiraju i zatvore u vrećicu, prikladni su za sous vide kuhanje (kuhanje u vakuumu).

Pohrana hrane

VRSTE HRANE	HRANA	Postupak vakumiranja		PREPORUKE
		Hladnjak	Zamrzivač	
		Sobna temperatura		
MESO	Komad mesa, odrezak, mljevena govedina, pileća prsa, pileći bataci itd.	✓	✓	<ul style="list-style-type: none"> ✓ Mesni se proizvodi nakon vakumiranja pohranjuju isključivo u zamrzivač. ✗ Mesne proizvode ne smije se vakuumirati ako će se pohranjivati u hladnjaku. ! Za mesne proizvode preporučuje se zamrzavanje dva sata prije početka vakumiranja. Nakon postupka zamrzavanja, provjerite je li se meso ukrotilo. Potrebno je potvrditi da nema vode pomiješane s krvlju prije konzumacije mesnih proizvoda. Uklonite vodu s površine mesa s pomoću papirnatoг ručnika prije postupka vakumiranja.

POGLAVLJE -3: KORIŠTENJE VAŠEG HLADNJAKA SA ZAMRZIVAČEM

VRSTE HRANE	HRANA	Postupak vakuumiranja			Sobna temperatura	PREPORUKE
		Hladnjak	Zamrzivač			
MORSKA HRANA	Sardine, škampi, lignje itd.	✓		✓		<ul style="list-style-type: none"> ✓ Male ribe poput srdela, sardina i morska hrana trebaju biti zamrznuti, a zatim vakuumirani. ✗ Vakuumiranje nije potrebno provoditi ako će se morska hrana pohraniti u hladnjaku. ! Nemojte vakuumirati hranu s oštrim rubovima, kao što su riblje kosti i tvrde školjke. Oštri predmeti mogu probušiti ili pokidati vrećicu. Zamrzavanje hrane prije vakuumiranja očuvat će strukturu hrane i vodu koju ona sadržava.
ZELENO LISNATO POVRĆE	Salata, peršin, špinat itd.	✗	✓	✓		<ul style="list-style-type: none"> ✗ Zbog prirode zelenog lisnatog povrća, preporučuje se takvu vrstu hrane pohraniti bez vakuumiranja. Osim toga, preporučuje se pohrana svježih gljiva, luka i češnjaka bez vakuumiranja.
OSTALO POVRĆE	Grašak, brokula, cvjetača, kukuruz, mahune, kupus itd.	✓		✓		<ul style="list-style-type: none"> ✓ Nakon vakuumiranja, povrće treba pohraniti isključivo u zamrzivaču. ✗ Ne treba provoditi vakuumiranje ako se povrće pohranjuje u hladnjaku. ! Preporučuje se da povrće navedeno u ovom odjeljku držite u skladu s uputama za blanširanje u odjeljku o stavljanju hrane u ovom korisničkom priručniku. Za povrće se preporučuje zamrzavanje dva sata prije početka vakuumiranja. Kada vakuumirate povrće, morate ga pohraniti u zamrzivač.
VOĆE	Jabuke, limun, šljive, marelice, nektarine itd.	✓		✓		<p>Nakon vakuumiranja, voće se pohranjuje isključivo u zamrzivač.</p> <p>Ne treba vršiti vakuumiranje ako se u zamrzivaču pohranjuje povrće.</p> <p>Preporučuje se da povrće navedeno u ovom odjeljku držite u skladu s uputama za blanširanje u odjeljku o stavljanju hrane u ovom korisničkom priručniku. Vakuumiranje se preporučuje nakon zamrzavanja u trajanju od oko ~ 2 sata dok se povrće ne ukrući prije vakuumiranja. Kada vakuumirate voće, morate ga pohraniti u zamrzivač.</p>
MEKO VOĆE	Jagode, dud, crni dud, grožđe itd.	✗	✓	✓		<ul style="list-style-type: none"> ✗ Preporučuje se skladištenje mekog voća bez vakuumiranja.
DELIKATESNI PROIZVODI	Salama, kobasice, fermentirane kobasice, prerađeni mesni proizvodi itd.	✓	✓	✓		<ul style="list-style-type: none"> ✓ Možete pohraniti delikatesne proizvode u hladnjaku ili zamrzivaču vakuumiranjem.

POGLAVLJE -3: KORIŠTENJE VAŠEG HLADNJAKA SA ZAMRZIVAČEM

VRSTE HRANE	HRANA	Postupak vakuumiranja	Hladnjak	Zamrzivač	Sobna temperatura	PREPORUKE
TVRDI SIREVI	Sir cheddar, parmezan itd.	✓	✓	✓		<ul style="list-style-type: none"> ✓ Tvrdi sirevi mogu se pohraniti u hladnjaku ili zamrzivaču s pomoću vakuumiranja. ✗ Treba se provjeriti da sir koji će se vakuumirati ne sadrži sol.
OSTALE VRSTE HRANE 1	Meki sirevi, jogurt, maslac, vrhnje, masline, jaja itd.	✗	✓			<ul style="list-style-type: none"> ✗ Preporučuje se pohrana ovih proizvoda u zamrzivaču bez vakuumiranja.
HRANA U TEKUĆEM OBLIKU 1	Med, džem, voda, tekućine, tekuće ulje itd.	✗	✓		✓	<ul style="list-style-type: none"> ✗ Hrana u tekućem obliku pohranjuje se bez vakuumiranja. U suprotnom, tekućina može dospjeti u mehanizam za vakuumiranje tijekom postupka vakuumiranja.
HRANA U TEKUĆEM OBLIKU 2	Juha, varivo, obroci u tekućem obliku itd.	✓		✓		<ul style="list-style-type: none"> ✓ Za pohranu hrane u tekućem obliku, kao što je juha, složenac ili hrana u umaku, s pomoću vakuumiranja, prvo morate zamrznuti ovu hranu u nepropusnom spremniku i zatim je vakuumirati. Pohranite sadržaje u zamrzivač.
SUŠENA HRANA	Sušeno voće, orašasti plodovi itd.	✓	✓		✓	<ul style="list-style-type: none"> ✓ Možete pohraniti sušeno voće u hladnjak s pomoću postupka vakuumiranja. ! Pripazite da u orašastim plodovima i sušenoj hrani nema prašine.
ZAPAKIRANA HRANA 1	Mahunarke, zamrznuta hrana itd.	✓	✓		✓	<ul style="list-style-type: none"> ✓ Mahunarke se mogu pohraniti na sobnoj temperaturi s pomoću postupka vakuumiranja. ✓ Zamrznuta hrana mora se pohranjivati u zamrzivaču s pomoću vakuumiranja.
ZAPAKIRANA HRANA 2	Konzervirana hrana, umaci, juhe itd.	✗	✓			<ul style="list-style-type: none"> ✗ Konzerviranu hranu, hranu koja se poslužuje kao predjelo, umake i juhe potrebno je pohranjivati u hladnjak bez vakuumiranja.
HRANA U PRAHU	Brašno, šećer, sol, krupica, mješavine hrane u prahu, čaj, kava, začini itd.	✗			✓	<ul style="list-style-type: none"> ✗ Hrana u znatnom obliku mora se pohranjivati bez vakuumiranja.

POGLAVLJE -3: KORIŠTENJE VAŠEG HLADNJAKA SA ZAMRZIVAČEM

VRSTE HRANE	HRANA	Postupak vakuumiranja	Hladnjak	Zamrzivač	Sobna temperatura	PREPORUKE
OSTALE VRSTE HRANE 2	Konditorski proizvodi, ravioli, rezanci itd.	✓	✓	✓		<p>✓ Hrana kao što su konditorski proizvodi, ravioli i rezanci mogu se pohranjivati u hladnjaku ili zamrzivaču bez vakuumiranja.</p> <p>! Prije vakuumiranja potrebno je provjeriti da hrana nije u zrnatom ili tekućem obliku. Hrana u zrnatom i/ili tekućem obliku pohranjuje se bez vakuumiranja.</p>

✓ Može se primijeniti postupak vakuumiranja.

✗ Nije prikladno za vakuumiranje. Vakuumiranje se ne preporučuje.

! Potrebno je uzeti u obzir. Upozorenje/smjernica.

✋ Potrebno je pridržavati se uvjeta za pohranu navedenih u stupcima hladnjak, zamrzivač i sobna temperatura. Za hranu koja se mora pohranjivati na sobnoj temperaturi, preporučuje se da se pohranjuje na temperaturama nižim od 20 °C.

Sigurnosna upozorenja

Uzmite u obzir sljedeće mjere opreza za sigurnu upotrebu tehnologije vrećice za vakuumiranje.

1. Nemojte vakuumirati hranu koja sadrži tekućine.
2. Nemojte upotrebljavati ni jednu vrećicu za vakuumiranje osim preporučene.
3. Nemojte u uređaj za vakuumiranje stavljati nikakve druge alate.
4. Ako se uređaj za vakuumiranje pokvari, nazovite tehničku službu.
5. Provjerite da su vrećica za vakuumiranje i vaše ruke potpuno suhe.
6. Nemojte upotrebljavati uređaj za vakuumiranje u bilo kakve druge svrhe.
7. Očistite zaslon s pomoću vlažne krpe. Kada čistite površinu, provjerite je li voda ušla u mehanizam za vakuumiranje.
8. Ne pokušavajte otvoriti uređaj za vakuumiranje s pomoću ikakvih alata.
9. Nemojte izvaditi vrećicu za vakuumiranje prije dovršetka vakuumiranja.
10. Nemojte ispuštiti vrećicu za vakuumiranje tijekom postupka vakuumiranja. Držite vrećicu dok se postupak ne dovrši.

Smjernice za sigurnost hrane

Preporuke za sigurnost hrane navedene su u nastavku.

1. Kvarjenje hrane uzrokuje kemijske reakcije hrane na zraku, pri određenim temperaturama, zbog vlage, kao i enzimsko djelovanje, rast mikroorganizama i kontaminacija uzrokovana insektima.
2. Jedan od razloga iz kojih hrana gubi prehrambenu vrijednost i svježinu je kisik u zraku. Ambalaža otporna na vlagu ne štiti hranu jer i zrak može potaknuti rast raznih mikroorganizama. Stopa rasta ovisi o unutarnjoj i vanjskoj vlažnosti hrane.
3. Bakterija *Clostridium botulinum* jedna je od vrsta koje mogu rasti u anaerobnom okruženju. Uvjeti za rast su vrste hrane koje sadrže nisku razinu kiselina te okolina s niskom razinom kisika.
4. Na bakteriju *botulinum* otporne su zamrznuta, sušena te hrana s visokim udjelom kiselina, soli i šećera. Hrana podložna zarazi bakterijom *botulinum* ne-kisela je hrana koja uključuje meso, morske plodove, masline konzervirane u lužini, perad, riba, jaja i gljive; hrana s niskim udjelom kiselina, većinom povrće; srednje-kisela hrana uključujući previše zrele rajčice, luk, čili papričice, smokve i krastavce.
5. Hranu koja je podložna bakteriji *botulinum* potrebno je držati u hladnjaku na kraće razdoblje i zamrznuti za dugotrajnu pohranu te pojesti odmah nakon što se podgrije.
6. S obzirom da mikroorganizmi mogu rasti u okolini s niskom razinom kisika, hranu treba pohranjivati na niskim

POGLAVLJE -3: KORIŠTENJE VAŠEG HLADNJAKA SA ZAMRZIVAČEM

temperaturama kako bi se izbjeglo kvarenje.

7. Preporučuje se da delikatesne proizvode i sušeno voće pohranjujete u hladnjak.

Dodatna oprema

Icematic (U nekim modelima)



- Izvadite pladanj za izradu leda
- Ulijte vodu sve do crte.
- Pladanj za izradu leda stavite u izvorni položaj
- Kada se formiraju kockice leda, okrenite polugu kako biste ispustili kockice leda u kutiju za led.

Napomena:

- Kutiju za led nemojte puniti vodom radi izrade leda. Može se slomiti.
- Micanje ledomata bit će otežano za vrijeme rada hladnjaka. U tom slučaju ga je potrebno očistiti nakon skidanja staklenih polica.

Polica hladnjaka za meso i ribu

Držanje hrane u odjeljku hladnjaka za meso i ribu umjesto u zamrzivaču ili hladnjaku omogućuje hrani da dulje zadrži svoju svježinu i okus te da zadrži svoj svjež izgled. Ako se pladanj hladnjaka za meso i ribu uprlja, izvadite ga i operite vodom.

(Voda se zamrzava na 0 °C, no hrana koja sadrži sol ili šećer se zamrzava na nižim temperaturama)

Ljudi obično koriste odjeljak hladnjaka za meso i ribu za svježiju ribu, rižu, itd.

! Ne stavljajte hranu koju želite zamrznuti ili pladanj s ledom kako biste napravili led.

Hladnjak za meso i ribu

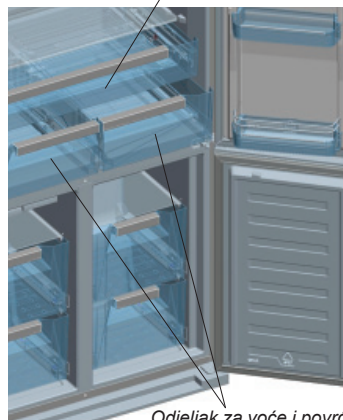

Odjeljak za voće i povrće

Podešavanje protoka zraka u odjeljku za voće i povrće

Ako je odjeljak za salatu pun, okrenite gumb (smješten između hladnjaka za meso i ribu i odjeljka za voće i povrće) na položaj za otvoreno. To će povećati protok zraka i osigurati da hrana ostane svježija dulje.

Gumb za podešavanje zraka u odjeljku za voće i povrće

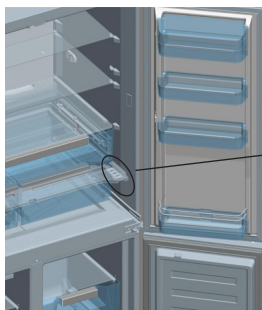

Vizualni i tekstovni opisi u odjeljku s dodatnom opremom mogu se razlikovati u odnosu na model koji imate.

POGLAVLJE -3: KORIŠTENJE VAŠEG HLADNJAKA SA ZAMRZIVAČEM

Čišćenje

- **Prije čišćenja vašeg hladnjaka sa zamrzivačem isključite napajanje i izvadite utikač iz utičnice.**
- Hladnjak sa zamrzivačem ne perite tako da unutra lijevate vodu.
- Upotrijebite toplu, sapunastu krpu ili spužvu kako biste obrisali unutrašnjost i vanjski dio hladnjaka sa zamrzivačem.
- Pažljivo izvadite sve police i ladice tako da ih proklijžete prema gore ili prema van i očistite sapunastom vodom. Ne perite u stroju za pranje rublja ili suda.
- Ne koristite otapala, abrazivna sredstva za čišćenje, sredstva za čišćenje stakla niti univerzalna sredstva za čišćenje kako biste očistili svoj hladnjak sa zamrzivačem. To može dovesti do oštećenja plastičnih površina i ostalih dijelova s kemikalijama koje sadrže.
- Očistite kondenzator na stražnjem dijelu vašeg hladnjaka sa zamrzivačem barem jednom na godinu pomoću meke četke ili usisavača.

Pobrinite se da vaš hladnjak bude iskopčan iz napajanja tijekom čišćenja.

Čišćenje posude za isparavanje

Vaš hladnjak se automatski odmrzava. Voda koja je nastala zbog odmrzavanja teče u spremnik za isparavanja koji prolazi kroz utor za prikupljanje vode te se ovdje samostalno isparava.

Zamjena svjetala s LED diodama

Ako vaš hladnjak sa zamrzivačem ima svjetla s LED diodama, kontaktirajte službu za podršku korisnicima Sharpa, jer ih zamijeniti može samo ovlašteno osoblje.

POGLAVLJE -4: VODIČ U VEZI POHRANE HRANE

- Kod pohrane tropskog voća poput ananasa budite pažljivi, jer se ono na nižim temperaturama može pokvariti.
- Podijelite i odvojite hranu u manje količine prije pohrane.
- Pokrijte ili omotajte hranu kako biste spriječili mirise. Preporučujemo da meso pohranjujete lagano pokriveno, jer to omogućuje protok zraka oko mesa te uzrokuje lagano sušenje površine, što sprječava razvoj bakterija.
- Hranu nemojte pohranjivati blizu, tako da blokira gumb za podešavanje zraka u odjeljku za voće i povrće.

Tablica ispod je brzi vodič, koji vam pokazuje najučinkovitiji način pohranjivanja glavnih skupina hrane u vašem hladnjaku.

Odjeljak zamrzivača:





Odjeljke zamrzivača morate koristiti za pohranu hrane na dulje vrijeme te izradu leda. Trudite se zamrzavati svježiju hranu što prije moguće kako bi održala okus i izgled. Preporučujemo da hranu koju ćete zamrzavati stavite u gornju ladicu zamrzivača na 24 sata prije stavljanja pokraj ostale zamrznute hrane. Važno je da ne premašite maksimalni kapacitet za zamrzavanje vašeg hladnjaka sa zamrzivačem, tako ćete osigurati da se vaša hrana zamrzne što prije moguće.

Trajanje pohrane zamrznute hrane može se promijeniti zbog različitih faktora poput učestalosti otvaranja i zatvaranja vrata, postavki termostata, vrste hrane i vremenskog razdoblja proteklog od nabave hrane do stavljanja hrane u zamrzivač. Važno je slijediti upute na ambalaži zamrznute hrane te da se ne premašuje trajanje pohrane. Tablica ispod sadrži neke preporuke vezane uz zamrzavanje.

UPOZORENJE: Nakon što ste jednom odmrznuli zamrznutu hranu, nemojte je ponovno zamrzavati. To može predstavljati opasnost za vaše zdravlje.

POGLAVLJE -5: RJEŠAVANJE PROBLEMA

Vaš hladnjak sa zamrzivačem je opremljen ugrađenim sustavom za detekciju kvara koji vas može voditi ako vaš hladnjak sa zamrzivačem ne radi prema očekivanom. U slučaju pogreške će se simbol prikazati na upravljačkoj ploči. Najčešći simboli pogreške prikazani su ispod. Ako vaš hladnjak sa zamrzivačem prikazuje simbol koji nije prikazan ispod, kontaktirajte službu za podršku korisnicima tvrtke Sharp.

PRIKAZ POGREŠKE	VRSTA POGREŠKE	BILJEŠKA	KORACI
 i glasno upozorenje	Upozorenje na pogrešku	Dio vašeg hladnjaka sa zamrzivačem možda ne radi ispravno, ili je došlo do problema s hlađenjem.	Kontaktirajte službu za podršku korisnicima tvrtke Sharp.
	Odjeljak zamrzivača ne hladi dovoljno.	To može biti rezultata kvara u vezi napajanja ili kvar opreme za hlađenje.	Upotrijebite način rada brzog zamrzavanja (SUPERFREEZE), ili postavite zamrzivač na nižu temperaturu dok simbol upozorenja ne nestane. Ne stavljajte svježu hranu u zamrzivač kada je prikazan simbol upozorenja.
	Odjeljak hladnjaka nije dovoljno hladan	To može biti rezultata kvara u vezi napajanja ili kvar opreme za hlađenje.	Upotrijebite način rada brzog hlađenja (SUPERCool), ili postavite hladnjak na nižu temperaturu dok simbol upozorenja ne nestane. Ne otvarajte vrata dok je prikazan simbol upozorenja.
	Odjeljak hladnjaka je prehladan.	Postoji rizik da će se hrana u hladnjaku zamrznuti.	Ako je aktivna, poništite funkciju brzog hlađenja (SUPERCool). Snizite temperaturu odjeljka hladnjaka.
	Dovodni napon je pao ispod 170 V.	Ovaj simbol služi kao savjet te kao mjera opreza. Nestat će nakon što se dovodni napon povisi iznad 170 V.	-

Ako vaš hladnjak ne radi:

- Da li je došlo do nestanka struje?
- Da li je utikač ispravno umetnut u utičnicu?
- Da li je izgorio osigurač utičnice u koju je umetnut utikač ili je izgorio glavni osigurač?
- Da li je utičnica ispravna? Kako biste to provjerili, ukopčajte hladnjak u utičnicu za koju ste sigurni da radi.

Ako vaš hladnjak ne hladi dovoljno:

- Da li je dobro podešena temperatura?
- Da li se vrata hladnjaka često otvaraju te ostavljaju otvorena dugo vrijeme?
- Da li su vrata hladnjaka ispravno zatvorena?
- Da li ste stavili jelo ili hranu u svoj hladnjak tako da dodiruje stražnji zid vašeg hladnjaka te tako sprječava protok zraka?
- Da li je vaš hladnjak prekomjerno napunjen?
- Da li postoji dostatna udaljenost između vašeg hladnjaka i stražnjeg i bočnih zidova?
- Da li je okolna temperatura unutar raspona određenog u priručniku za rad?

Ako je hrana u vašem hladnjaku previše ohlađena

- Da li je dobro podešena temperatura?
- Da li se nedavno u zamrzivač stavilo puno hrane? Ako je tako, vaš hladnjak može previše hladiti hranu unutar hladnjaka, jer će raditi duže da ohladi tu hranu.

Ako vaš hladnjak radi preglasno:

Kako bi održala postavljena razina hlađenja, kompresor se može aktivirati s vremena na vrijeme. Buka koja dolazi iz vašeg hladnjaka u to vrijeme je normalna, to je zbog te funkcije. Kada se postigne potrebna razina hlađenja, buka će se automatski smanjiti. Ako buka ne prestaje;

- Da li vaša naprava stoji stabilno? Jesu li noge podešene?
- Ima li nečeg iza vašeg hladnjaka?
- Da li police ili jela na policama vibriraju? Iznova postavite police i/ili jela, ako je to slučaj.
- Da li predmeti koji su postavljeni na vaš hladnjak vibriraju?

Normalna buka;

Zvuk pucanja (pucanja leda):

POGLAVLJE -5: RJEŠAVANJE PROBLEMA

- Tijekom automatskog odmrzavanja.
- Kada se naprava hladi ili zagrijava (zbog širenja materijala naprave).

Kratko pucanje: Čuje se kada prekidači termostata uključuju/isključuju kompresor.

Buka kompresora (normalan zvuk motora): Ta buka znači da kompresor radi normalno. Kompresor može uzrokovati više buke na kratko, kada se aktivira.

Zvuk mjehurića i kapljica: Taj zvuk nastaje zbog protoka hladnjaka u cijevima sustava.

Zvuk protoka vode: Normalan zvuk protoka vode koja teče u spremnik za isparavanje tijekom odmrzavanja. Ti zvukovi mogu se čuti tijekom odmrzavanja.

Zvuk puhanja zraka (normalan zvuk ventilatora): Taj zvuk može se čuti kod No-Frost hladnjaka tijekom normalnog rada sustava zbog cirkulacije zraka.

Ako se unutar hladnjaka nagomilava vlaga;

- Da li je hrana ispravno pakirana? Jesu li spremnici dobro osušeni prije stavljanja u hladnjak?
- Da li se vrata hladnjaka vrlo često otvaraju? Kada se vrata otvore, vlaga iz zraka u sobi ulazi u hladnjak. Osobito kada je stupanj vlage u sobi previsok, što češće se vrata otvaraju, to će brže doći do nagomilavanja vlage.
- Normalno je da se na stražnjem zidu stvaraju kapljice vode nakon automatskog procesa odmrzavanja. (kod statičkih modela)

Ako se vrata ne otvaraju i zatvaraju ispravno;

- Da li paketi s hranom sprječavaju zatvaranje vrata?
- Jesu li vrata, police i ladice postavljeni ispravno?
- Jesu li brtve vrata slomljene ili istrošene?
- Da li vaš hladnjak stoji na ravnoj površini?

Ako su rubovi okvira hladnjaka s kojima zglob vrata dolazi u kontakt topli;

Osobito ljeti (vrućine), površine koje zglob dodiruje mogu postati toplije tijekom rada kompresora, to je normalno.

VAŽNE NAPOMENE:

- Termalni osigurač za zaštitu kompresora će prestati raditi nakon nenadanog nestanka struje ili nakon iskopčavanja naprave, jer plin u sustavu hlađenja nije stabiliziran. To je dosta normalno i hladnjak će se ponovno pokrenuti nakon 4 ili 5 minuta.
- Jedinica hlađenja vašeg hladnjaka je skrivena u stražnjem zidu. Prema tome, kapljice vode ili led se mogu pojaviti na stražnjoj površini vašeg hladnjaka zbog rada kompresora u određenim intervalima. To je normalno. Nema potrebe izvoditi radnju odmrzavanja, osim ako je količina leda prekomjerna.
- Ako svoj hladnjak nećete koristiti duže vrijeme (npr. zbog ljetnih praznika), iskopčajte ga. Očistite svoj hladnjak u skladu s Dijelom 4 i ostavite vrata otvorenima kako biste spriječili vlagu i miris.
- Naprava koju ste kupili dizajnirana je za upotrebu u kućanstvu te se može koristiti samo u domaćinstvu te za naznačenu svrhu. Nije prikladna za komercijalnu ili zajedničku upotrebu. Ako potrošač naprave koristi na način koji nije u skladu s tim značajakama, naglašavamo da proizvođač i trgovac neće biti odgovorni za bilo kakve popravke i kvarove unutar jamstvenog razdoblja.
- Ako problem ne nestaje nakon što ste slijedili upute iznad, molimo da se posavjetujete s ovlaštenim servisom.

POGLAVLJE -6: SAVJETI ZA UŠTEDU ENERGIJE

1. Uvijek ostavite da se hrana ohladi prije pohrane u napravo.
2. Hranu odmrzavajte u odjeljku hladnjaka, tako ćete uštediti energiju.

Vsebina

1. POGLAVJE: SPLOŠNA OPOZORILA	64
2. POGLAVJE: VAŠ HLADILNIK Z ZAMRZOVALNIKOM	67
3. POGLAVJE: UPORABA HLADILNIKA Z ZAMRZOVALNIKOM.....	68
4. POGLAVJE: VODIČ ZA SHRANJEVANJE HRANE	79
5. POGLAVJE: ODPRAVLJANJE NAPAK.....	80
6. POGLAVJE: NASVETI ZA VARČEVANJE Z ENERGIJO.....	81

Vaš hladilnik z zamrzovalnikom ustreza trenutnim varnostnim zahtevam. Nepravilna uporaba lahko pripelje do poškodb in materialne škode. Da se izognete tveganju poškodb, pozorno preverite ta navodila pred prvo uporabo hladilnika z zamrzovalnikom. Vsebuje pomembne varnostne napotke k namestitvi, varnosti, uporabi in vzdrževanju vašega hladilnika z zamrzovalnikom. Priročnik shranite za nadaljnjo uporabo.





Simbol ISO 7010 W021

Opozorilo; Nevarnost požara/vnetljivi materiali

1. POGlavJE: SPLOŠNA OPOZORILA

 **OPOZORILO:** Prezračevalne odprtine hladilnika z zamrzovalnikom ne smejo biti ovirane.

 **OPOZORILO:** Za pospeševanje odtajevanja ne uporabljajte mehanskih naprav ali drugih načinov.

 **OPOZORILO:** V hladilniku z zamrzovalnikom ne uporabljajte drugih elektronskih naprav.

 **OPOZORILO:** Ne poškodujte vezja hladilnega sredstva.

 **OPOZORILO:** Pri namestitvi naprave se prepričajte, da napajalni kabel ni zataknjen ali poškodovan.

 **OPOZORILO:** Na zadnji del naprave na nameščajte več prenosnih vtičnic ali prenosnih virov napajanja.

 **OPOZORILO:** Da se izognete poškodbam ali škodi, morate napravo namestiti v skladu z navodili proizvajalca.

 Manjše količine hladilnega sredstva, ki je uporabljen v tem hladilniku z zamrzovalnikom, je okolju prijazno sredstvo R600a (izobuten), ki je vnetljivo in eksplozivno, če ga vžgete v zaprtem okolju.

* Med prenašanjem in postavljanjem hladilnika ne poškodujte vezja hladilnega plina.

* V bližini hladilnika z zamrzovalnikom ne shranjujte posod z vnetljivimi materiali, kot so pločevinke s sprejem ali kartuše za polnjenje gasilnih aparatov.

* Ta naprava je namenjena uporabi v gospodinjstvih in podobnih okoljih, kot so:

- kuhinjske površine v prodajalnah, pisarnah in drugih delovnih okoljih,
- kmečke hiše in hoteli, moteli in druga stanovanjska okolja,
- prostori za spanje in zajtrkovanje,
- v gostinstvu in podobnimi s prodajo nepovezanimi načini uporabe.

* Vaš hladilnik z zamrzovalnikom potrebuje napajanje 220-240 V, 50 Hz. Ne uporabljajte drugih vrst napajanja. Preden povežete vaš hladilnik z zamrzovalnikom se prepričajte, da podatki na podatkovni plošči (napetost in priključena obremenitev) ustrezajo priključku z električno energijo. Če ste v dvomih, stopite v

1. POGLAVJE: SPLOŠNA OPOZORILA

stik z usposobljenim električarjem)

- * Uporaba te naprave ni namenjena otrokom, mlajšim od 8 let, in osebam z zmanjšanimi fizičnimi, senzoričnimi in mentalnimi zmožnostmi ali z nezadostnimi izkušnjami in znanjem o pravilni uporabi, razen če te osebe niso bile ustrezno podučene s strani odgovornega in zato razumejo možno tveganje. Otroci se ne smejo igrati z napravo Čiščenje in vzdrževanje s strani otrok brez nadzora ni dovoljeno.
- * Poškodovan napajalni kabel/vtič lahko povzroči požar ali električni udar. Poškodovani deli morajo biti zamenjani, to pa naj stori le usposobljeno osebje.
- * Ta naprava ni namenjena za uporabo na višini, ki presega 2000 m.

1. POGLAVJE: SPLOŠNA OPOZORILA

Odlaganje

- Vsi uporabljeni materiali in embalaža so okolju prijazni in razgradljivi. Embalažo odložite na okolju prijazen način. Za več podrobnosti se obrnite na lokalne oblasti.
- Ko želite odložiti napravo, prerežite električni kabel in uničite vtič ter kable. Onemogočite zapah vrat, da preprečite, da bi se vanj ujeli otroci.
- Odrezan vtičak, vstavljen v 16 A vtič, predstavlja resno nevarnost (električni udar). Zagotoviti morate, da je odrezan vtičak varno odstranjen.

Odlaganje odslužene naprave



Ta simbol na izdelku ali embalaži označuje, da s tem izdelkom ni dovoljeno ravnati kot z običajnimi gospodinjstvi odpadki. Lahko ga odpeljete na ustrezno zbirno mesto za predelavo električne in elektronske opreme. Recikliranje materialov bo pomagalo pri ohranjanju naravnih virov. Za podrobnejše informacije o odstranjevanju tega izdelka se obrnite na lokalne oblasti, pristojne za odstranjevanje odpadkov ali trgovino, v kateri ste kupili izdelek.

Posvetujte se z lokalnimi oblastmi o recikliranju odpadnih elektronskih naprav in elektronske opreme.

Opombe:

- Pred začetkom uporabe naprave pozorno preberite navodila za uporabo. Ne prevzemamo odgovornosti za škodo zaradi zlorabe.
- Upošteвайте vsa navodila na vaši napravi in navodilih za uporabo, ki ga hranite na varnem mestu, da lahko razrešite težave, do katerih lahko pride v prihodnosti.
- Ta naprava je namenjena uporabi v domovih in jo lahko uporabljate le v domačih okoljih v določene namene. Ni primerna za splošno ali komercialno uporabo. Tovrstna uporaba bo izničila garancijo naprave in naša družba ne bo odgovorna za mogoče izgube.
- Ta naprava je namenjena hišni uporabi in je primerna samo za hlajenje/hranjenje hrane. Ni primerna za komercialno ali splošno uporabo in/ali za hranjenje drugih snovi razen hrane. Naša družba ne odgovarja za izgube v drugih primerih.



Varnostna opozorila

- Vašega hladilnika z zamrzovalnikom ne povežite z električnim vtičem s podaljševalnimi kabli.
- Poškodovan napajalni kabel/vtič lahko povzroči požar ali električni udar. Poškodovani deli morajo biti zamenjani, to pa naj stori le usposobljeno osebje.
- Prekomerno zvijanje napajalnega kabla ni dopustno.
- Nikoli se ne dotikajte napajalnega kabla/vtiča z mokrimi rokami, saj lahko povzročite kratek stik in električni udar.
- V zamrzovalnik ne postavljajte steklenic ali pločevink s pijačo. Te lahko namreč eksplodirajo.
- Ko vzemate led iz zamrzovalnika, se ga ne dotikajte, saj se lahko poškodujete ali urežete.
- Če so vaše roke mokre ali vlažne, ne odstranjujte predmetov iz zamrzovalnika. Lahko se odrgnete in opečete za ledom.
- Ko ste hrano že odmrznili, je ne zamrzujte nazaj.

Informacije o namestitvi

Preden razpakirate in začnete upravljati vaš hladilnik z zamrzovalnikom si vzemite čas in spoznajte sledeče.

- Ne postavljajte ga na neposredno sončno svetlobo in v bližino virov toplote, kot je radiator.
- Vaša naprava mora biti vsaj 50 cm oddaljena od štedilnikov, plinskih pečic in drugih grelnikov, od električnih pečic naj bo oddaljena vsaj 5 cm.
- Hladilnika z zamrzovalnikom ne izpostavljajte vlagi ali dežju.
- Vaš hladilnik z zamrzovalnikom naj bo postavljen vsaj 20 mm od drugega zamrzovalnika.
- Na zgornji in zadnji strani hladilnika z zamrzovalnikom mora biti vsaj 150 mm prostora. Ničesar ne postavljajte na vrh hladilnika z zamrzovalnikom.
- Za varno delovanje je pomembno, da je vaš hladilnik z zamrzovalnikom postavljen varno in uravnoteženo. S prilagodljivimi nogicami lahko prilagodite raven vašega hladilnika z zamrzovalnikom. Preden vanj vstavite hrano, se prepričajte, da ravno stoji.
- Priporočamo, da pred uporabo obrišete police in pladnje s krpo, namočeno v toplo vodo, zmešano s čajno žličko sode bikarbone. Po čiščenju izperite s toplo vodo in posušite.
- Namestite s plastičnimi distančnimi vodili, ki jih lahko najdete na zadnji strani naprave. Obrnite za 90 stopinj (kot prikazuje diagram). Tako se kondenzator ne more dotakniti stene.
- Hladilnik postavite ob steno v oddaljenosti vsaj 75 mm.

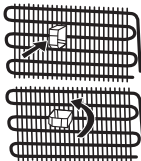

1. POGLAVJE: SPLOŠNA OPOZORILA

Pred uporabo hladilnika



- Pred nastavitvijo hladilnika z zamrzovalnikom preverite, če je poškodovan. Ne nameščajte ali uporabljajte vašega hladilnika z zamrzovalnikom, če je poškodovan.
- Ko prvič uporabljate hladilnik z zamrzovalnikom, naj bo ta v pokončnem položaju vsaj 3 ure, preden ga vklopite v električno omrežje. S tem boste omogočili učinkovito delovanje in preprečili poškodbe kompresorja.
- Pri prvi uporabi hladilnika z zamrzovalnikom lahko pride do manjše količine vonjav. To je povsem običajno in bo izginilo z ohlajanjem hladilnika.

Tehnologija NO FROST

Se razlikuje od večine standardnih hladilnikov z zamrzovalnikom. Druge naprave lahko tvorijo led v zamrzovalniku zaradi odpiranja vrat in vlažnosti hrane. V takih napravah je potrebno odтаяvanje. Občasno jih morate izključiti, premakniti hrano in odstraniti led.

Vaš "no frost" hladilnik z zamrzovalnikom se tovrstnim težavam izogne tako, da z ventilatorjem enakomerno porazdeli zrak v predelih zamrzovalnika in hladilnika. Tako je vaša hrana enakomerno in enovito hlajena in ne zmrzuje.

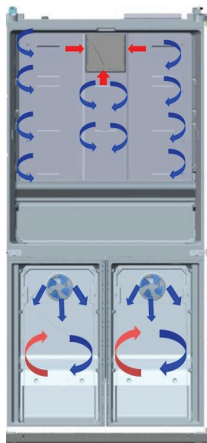

Modre puščice: piha hladen zrak

Rdeče puščice: vrača vroč zrak

2. POGLAVJE: VAŠ HLADILNIK Z ZAMRZOVALNIKOM

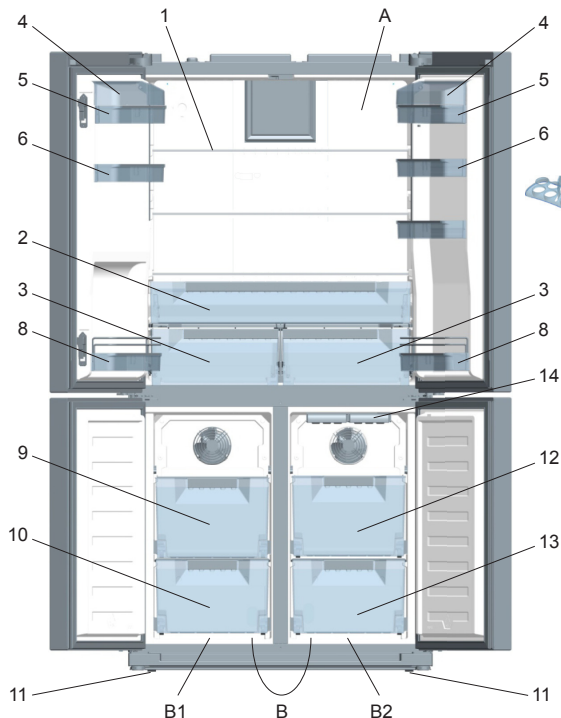

- A)** Predel zamrzovalnika
B) Predel hladilnika/zamrzovalnika
B1. Območje-1 / **B2.** Območje-2

- 1)** Police predela hladilnika
2) Drugi predeli
3) Predala svežine
4) Pokrovi polic za sir in maslo *
5) Polica za sir in maslo
6) Vratne police
7) Posodice za jajca
8) Vratni polici za steklenice
9) Zgornja predala hladilnika/zamrzovalnika
10) Spodnja predala hladilnika/zamrzovalnika
11) Prilagodljive noge
12) Zgornja predala zamrzovalnika
13) Spodnja predala zamrzovalnika
14) Pladenj za led*

* pri nekaterih modelih

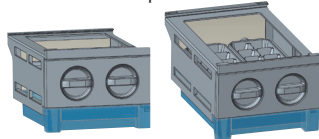

Ice-matic (pri nekaterih modelih)

Ta slika je ustvarjena za prikaz različnih delov in pripomočkov naprave. Deli se glede na model naprave lahko razlikujejo.

3. POGLAVJE: UPORABA HLADILNIKA Z ZAMRZOVALNIKOM

Splošne funkcije naprave

Svetilke LED so zasnovane tako, da se prižgejo postopoma in v nekaj sekundah dosežejo 100 % osvetljenost.

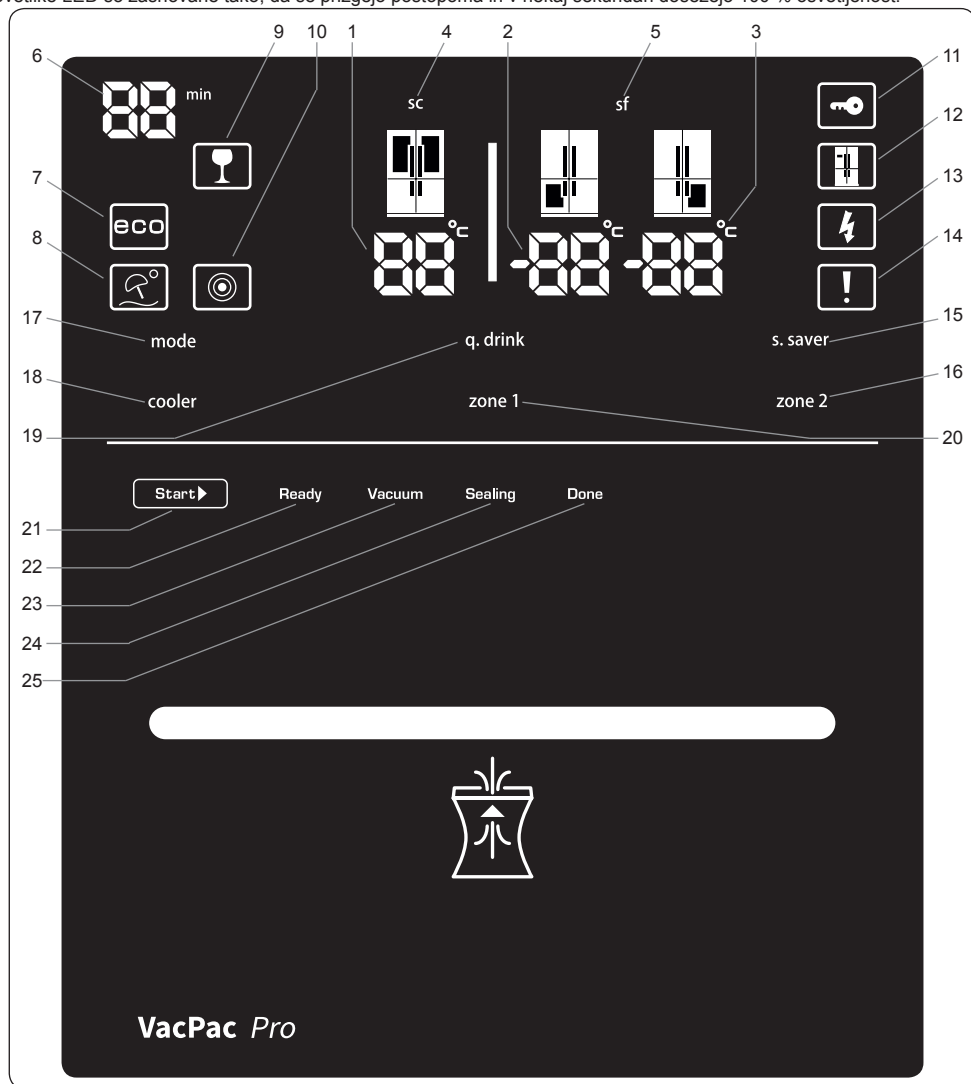

Elektronski zaslon

- | | | |
|--|--|---|
| 1. Indikator temperature predela hladilnika | 10. Nočni senzor | 19. Gumb načina Qdrink |
| 2. Indikator temperature levega predela zamrzovalnika | 11. Varnostno zaklepanje | 20. Gumb za območje 1 (levi zamrzovalnik) |
| 3. Indikator temperature desnega predela zamrzovalnika | 12. Demonstracijski način | 21. Gumb Start |
| 4. Lučka super hlajenja | 13. Opozorilo nizke napetosti | 22. Lučka LED za pripravljenost |
| 5. Lučka super zamrzovanja | 14. Alarm | 23. Lučka LED za vakuum |
| 6. Števec alarma Qdrink | 15. Gumb ohranjevalnika zaslona | 24. Lučka LED za tesnjenje |
| 7. Lučka Qdrink | 16. Gumb za območje 2 (desni zamrzovalnik) | 25. Lučka LED za konec |
| 8. Varčni način | 17. Gumb za izbiro načina | |
| 9. Način dopusta | 18. Gumb za ohlajevanje | |

3. POGLAVJE: UPORABA HLADILNIKA Z ZAMRZOVALNIKOM

Vrednosti na zaslonu prikazujejo temperaturne vrednosti, ki jih določi uporabnik.

Zaslon je zasnovan tako, da ne pride do napake ob nenamernem dotiku. Če želite uporabljati zaslon se dotaknite gumba za 2 sekundi, nato boste zaslišali zvok, ki pomeni, da je zaslon pripravljen na uporabo.

Hlajenje pijač [q.drink]

Če želite aktivirati način q.drink, pritisnite gumb q.drink. Čas je nastavljen v 5-minutnih korakih (do največ 30). Izbrani čas je prikazan v števcu alarma q.drink - ko se je čas iztekel, boste zaslišali zvok.

Pomembno: Tega načina ne zamenjujte za način hlajenja.

Čas prilagodite glede na število steklenic, ki jih boste vstavili v predel zamrzovalnika. Čas funkcije lahko podaljšate, če temperatura steklenic ni dovolj nizka, vendar morate redno preverjati temperaturo steklenic, saj lahko eksplodirajo, če jih v predelu pustite predolgo.

Eko način [eco]

Zagotavlja, da vaš hladilnik deluje pri najboljših ustreznih temperaturah. Če želite aktivirati način "ECO", pritisnite gumb [mode], dokler se ne vključi lučka "eco in e".

Način dopusta (H)

(ikoni senčnika in sonca) Ta način uporabljajte samo, če hladilnika ne boste uporabljali dalj časa. Pritisnite gumb načina dopusta, dokler se ne vključi ikona načina dopusta in lučka H.

Hitro zamrzovanje (sf / super freeze)

Namenjeno je hitremu zamrzovanju obrokov in večjih količin hrane. Pritisnite gumb zamrzovalnika, dokler na zaslonu ni prikazano "sf" in zaslišite zvok. Ta način bo samodejno preklaplil v standardno temperaturno območje po 24 urah, če ga pred tem ne izključite - ali ko hladilnik doseže zadostno temperaturo.

Hitro hlajenje (sc / super cool)

Hitro hlajenje je namenjeno hitremu ohlajanju večjih količin hrane v predelu hladilnika. Pritisnite gumb hladilnika, dokler na zaslonu ni prikazano "sc" in zaslišite zvok. Ta način bo samodejno preklaplil v standardno temperaturno območje po 4–6 urah ali ko hladilnik doseže zeleno temperaturo.

Hladilnik [cooler]

Nastavi temperaturo hladilnika v vrednosti 1 med 2 - 8 stopinjami Celzija.

Zamrzovalnik/hladilnik 1 [zone 1]

Gumb za nastavitve temperature za spodnji levi predel. S pritiskom gumba [zone 1] lahko nastavite vrednost zamrzovanja spodnjega levega dela -16, -17, -18, -19, -20, -21, -22, -23, -24 stopinj Celzija. Če spodnjega levega dela ne želite uporabljati kot hladilnik, zadržite gumb [zone 1] za 3 sekunde da preklopite v ta način in nastavite na vrednosti 2, 3, 4, 5, 6, 7, 8 stopinj Celzija.

Zamrzovalnik [zone 2]

Gumb za nastavitve temperature za spodnji desni predel. S pritiskom gumba [zone 2] lahko nastavite vrednost zamrzovanja spodnjega desnega dela -16, -17, -18, -19, -20, -21, -22, -23, -24 stopinj Celzija.

Varnostno zaklepanje

Varnostno zaklepanje aktivirate z istočasnim pritiskom gumbov hladilnika in zamrzovalnika, s čimer bo zaslon izključen. Ponovite postopek za izklop funkcije.

Ohranjevalnik zaslona [s.saver]

Ta način uporabljajte za varčevanje z energijo. Zadržite gumb S.saver za 3 sekunde, za izklop ponovite postopek.

Nočni senzor

Za aktivacijo zadržite gumb nočnega senzorja za 3 sekunde. Hladilnik bo izključil osvetlitev in varčeval z energijo. Ponovite postopek za izklop funkcije.

Alarm

Če se vključi lučka alarma, je verjetno prišlo do okvare hladilnika z zamrzovalnikom, zato stopite v stik s servisom Sharp. Ta indikator bo svetil, dokler si naprave ne bo ogledal pooblaščen serviser.

Način vklopa/izklopa predala

Če želite hkrati izklopiti Območje 1, Območje 2 in hladilnik,

- hkrati pritisnite in tri sekunde držite gumba [mode] in [cooler]. Vse številke, ki označujejo izklopljeni del na digitalni indikatorski plošči, bodo izginile.

Ali

- hkrati pritisnite in tri sekunde držite gumba [mode] in [zone 2]. Vse številke, ki označujejo izklopljeni del na digitalni indikatorski plošči, bodo izginile.

Če želite izklopiti predal Območje 1,

hkrati pritisnite in tri sekunde držite gumba [mode] in [zone 1]. Vse številke, ki označujejo izklopljeni del na digitalni indikatorski plošči, bodo izginile.

Če želite ponovno vklopiti izklopljeni predel, uporabite isto kombinacijo tipk.

3. POGLAVJE: UPORABA HLADILNIKA Z ZAMRZOVALNIKOM

Uporaba zamrzovalnega predela kot hladilnega predela na zahtevo

Spodnji levi predel naprave se lahko uporablja kot zamrzovalnik ali kot hladilnik.

Hkrati pritisnite in tri sekunde držite gumb [zone 1], da spodnji levi predal spremenite iz zamrzovalnika v hladilnik.

Pomembno: V primeru spreminjanja predala območja 1 iz zamrzovalnika v hladilnik:

- iz predala območja 1 odstranite hrano in pustite vrata zaprta štiri ure. Nato hrano postavite v predal.
- Košare in/ali police, ki ste jih iz predala odstranili, je treba ponovno namestiti.
- Prav tako morate, če želite še kdaj uporabiti spodnje predale, ki jih uporabljate kot hladilnik, kot zamrzovalnik, 3 sekunde držati gumb ustreznega predala.

Pomembno: V primeru spreminjanja predala območja 1 iz hladilnika v zamrzovalnik:

- iz predala območja 1 odstranite hrano in pustite vrata zaprta dve uri. Nato hrano postavite v predal.
- Ko je predal območja 1, ki ga uporabljate kot hladilnik, preklopljen na nastavev počitnice ali varčen način, bo še naprej deloval kot hladilnik.

Opozorila za temperaturne nastavitve

- Okoljska temperatura, temperatura sveže shranjene hrane in pogostnost odpiranja vrat vpliva na temperaturo v predelu hladilnika. Po želji spremenite nastavev temperature.
- Delovanje hladilnika v okoljih s temperaturo, nižjo od 10 °C, ni priporočeno.
- Termostatske nastavitve glede na to, kako pogosto odpirate in zapirate vrata zamrzovalnika in predela s svežo hrano, koliko hrane je v hladilniku in postavitev ter okolje, v katerem deluje.
- Priporočamo, da hladilnik z zamrzovalnikom pred prvo uporabo pustite neprekinjeno delovati 24 ur, da zagotovite, da je popolnoma ohlajen. V tem času ne odpirajte vrat hladilnika in ne vstavljajte hrane.
- Vaš hladilnik z zamrzovalnikom ima vgrajeno funkcijo 5-minutnega zamika, ki preprečuje poškodbe kompresorja. Ko hladilnik z zamrzovalnikom priključite v napajanje, bo po 5 minutah deloval normalno.
- Vaš hladilnik je zasnovan za delovanje v okoljskih temperaturnih intervalih, navedenih med standardi, glede na klimatski razred na nalepki s podatki. Odsvetujemo uporabo hladilnika v okoljih, ki niso znotraj teh intervalov glede na učinkovitost hlajenja.

Klimatski razred	Okoljska temperatura °C
T	Med 16 in 43 (°C)
ST	Med 16 in 38 (°C)
N	Med 16 in 32 (°C)
SN	Med 10 in 32 (°C)

Naprava je oblikovana za uporabo v okolju s temperaturo med 10°C - 43°C.

Opomba: Če je okoljska temperatura višja od 42 °C, temperature predela ne morete nastaviti na -23 °C ali -24 °C. Lahko ga nastavite samo na -16 °C, -17 °C, -18 °C, -19 °C, -20 °C, 21 °C ali -22 °C.

Temperaturni indikator

Za pomoč pri boljši nastavitvi hladilnika smo ga opremili s temperaturnim indikatorjem, ki se nahaja na najhladnejšem mestu.

Če želite doseči boljše shranjevanje hrane v hladilniku, zlasti v hladnejših območjih, se prepričajte, da se sporočilo "OK" pojavi na temperaturnem indikatorju. Če se « OK » ne pojavi, temperatura ni bila pravilno nastavljena.

Morda boste indikator težko videli, zato naj bo primerno osvetljen. Po vsaki spremembi naprave za nastavev temperature počakajte, da se notranja temperatura stabilizira, preden nadaljujete z novo nastavitvijo temperature po potrebi. Postopoma spremenite položaj naprave za nastavev temperature in počakajte vsaj 12 ur, preden začnete nov preskus in spremembo.

OPOMBA: Po večkratnih odpiranjih (ali daljšem delovanju z odprtimi vrati) vrat ali po vstavljanju sveže hrane v hladilnik je običajno, da se indikator "OK" ne pojavi na indikatorju nastavitve temperature. Če se nabere večja količina ledenih kristalov (na spodnji steni naprave) v predelu hladilnika, uparjalniku (preobremenjena naprava, visoka temperatura prostora, pogosto odpiranje vrat), nastavite temperaturno napravo na nižjo stopnjo, dokler ponovno ne pride do obdobja z izključenim kompresorjem.

Hrano hranite v najhladnejših predelih hladilnika.



Vaša hrana bo hranjena bolje, če jo postavite v najustreznejši predel hlajenja. Najhladnejši predel je tik nad predalom svežine.

Sledeči simbol prikazuje najhladnejše območje hladilnika.

Da zagotovite nizko temperaturo tega predela, se prepričajte, da je polica na nivoju tega simbola kot prikazuje slika.

Zgornja meja najhladnejšega območja je prikazana ob spodnji strani nalepke (glava pušnice). Zgornja polica najhladnejšega območja mora biti na istem nivoju kot glava pušnice. Najhladnejše območje je pod tem nivojem.

Ker te police lahko odstranite, naj bodo vedno na istem nivoju kot meje območjih, opisane na nalepkah, da je temperatura na teh območjih zagotovljena.

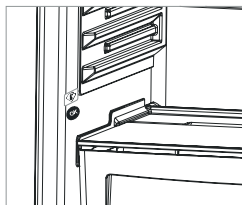

3. POGLAVJE: UPORABA HLADILNIKA Z ZAMRZOVALNIKOM

Uporaba VacPac Pro

1. Živila, ki jih boste shranili, položite na eno stran vakuumske vrečke z reliefnim potiskom.

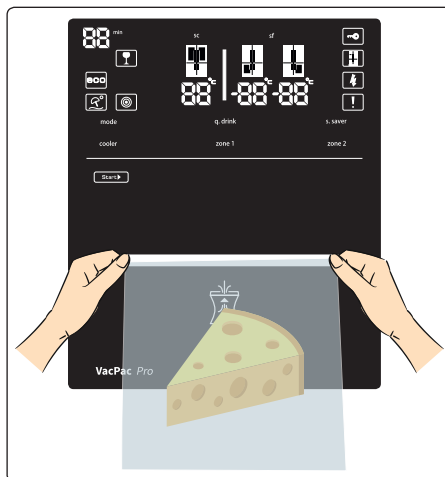

2. Odprtino vakuumske vrečke trdno držite na obeh straneh, kot je prikazano na sliki 1, in jo vstavite v predel v indikatorju. Vstavite 5 cm vrečke, do rdeče črte na vrečki.
3. Na zaslonu pritisnite gumb Start. (Slika 2)

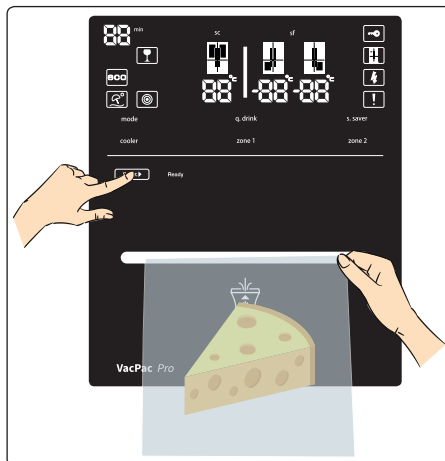

Pomembna opomba: Če želite preprečiti nepravilno delovanje, mora biti ključavnica deaktivirana.

Odpiranje ključavnice: Ko prvič pritisnete gumb Start, bosta zasvetili lučki LED za zagon in pripravljenost. Po tem postopku aktivacije ponovno pritisnite gumb Start. Ključavnica se bo spet aktivirala, če 2 minuti ne boste izvedli nobenega dejanja.

3. POGLAVJE: UPORABA HLADILNIKA Z ZAMRZOVALNIKOM

4. Ko se postopek vakuumiranja zaključi, bo na zaslonu svetila lučka LED. Vakuumsko vrečko lahko nato odstranite iz predela. (Slika 3)

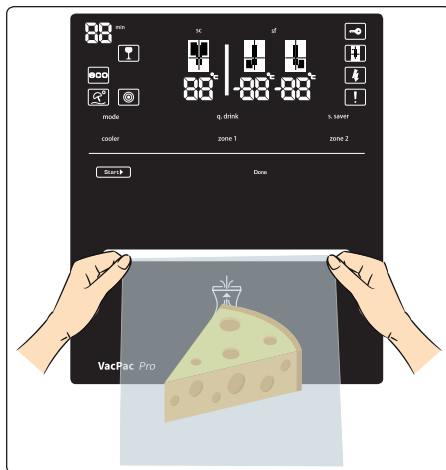

Proces VacPac Pro

5. Ko pritisnete gumb, se mehanizem premakne navzgor in začne stiskati vrečko. Sveti lučka LED za pripravljenost.
 6. Ko je vrečka stisnjena, se začne postopek vakuumiranja z vakuumsko črpalko. Sveti lučka LED za vakuum.
 7. Ko sistem doseže predvideno mejo vakuumu, upornost začne taliti ustje vrečke. Sveti lučka LED za tesnjenje.
 8. Ko je postopek tesnjenja končan, se mehanizem premakne navzdol in zasveti lučka LED za konec tesnjenja. Ko se motor vrne v prvi položaj, lučka LED za konec ugasne in postopek je končan.
- 1 minuto po koncu postopka so vse lučke ugasnjene in v tem času ni mogoče aktivirati sistema.
 - Ko zasvetita lučki za zagon in pripravljenost, je sistem pripravljen za ponovno uporabo.

Preklic postopka:

- Če želite preklicati postopek vakuumiranja (razen faze tesnjenja), pritisnite in dve sekundi pridržite gumb Start.
- Ko je postopek preklican, lučka LED za zagon ugasne.

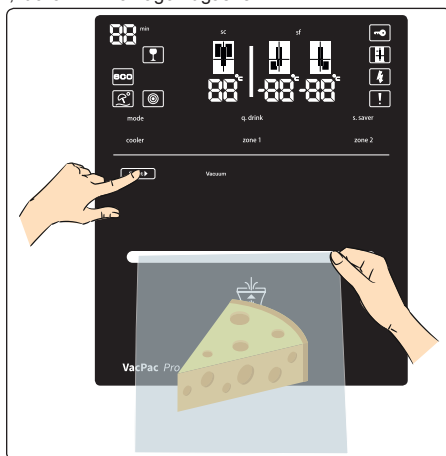

3. POGlavJE: UPORABA HLADILNIKA Z ZAMRZOVALNIKOM

Pomembna opomba:



Med delovanjem sistema boste lahko slišali delovni hrup motorja in črpalke.

Če hrup stroja traja dolgo časa, pokličite servis.



Kadar postopka vakuumiranja in zaklepanja nista zaključena, je razlog lahko kakršna koli napačna uporaba naprave. V tem primeru preberite poglavje s priporočili. Če se enaka napaka pojavi pri zaporednih uporabah, pokličite servis.

Priporočila, ki jih je dobro upoštevati pri uporabi

1. Vakuumska vrečka naj bo enostranska vrečka z reliefnim potiskom, ki je široka največ 18 cm.
2. V vakuumsko vrečko ne dajate preveč hrane. Kakršne koli gube na ustju vrečke lahko preprečijo vakuumiranje.
3. Na koncu vrečke pustite dovolj prostora, da jo boste lahko pravilno položili v predel. (Približno 7 cm/4 prsti)

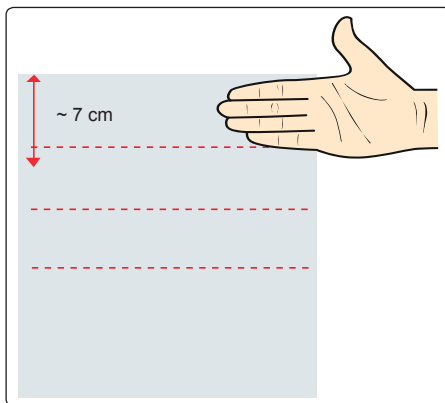

4. Vakuumsko vrečko vstavite do rdečih črt. (Približno 5 cm/3 prsti)

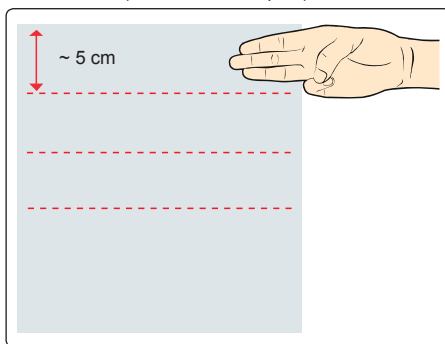

5. Zunanost vrečke, še posebej zaklepni del, ne sme biti mokra. V nasprotnem primeru se postopek tesnjenja ne bo pravilno izvedel.
6. Istočasno ne uporabljajte več kot ene vrečke.
7. Med postopkom vakuumiranja in tesnjenja mora biti ustje vrečke tesno skupaj. Prav tako na ustju ne sme biti nobenih gub. V nasprotnem primeru se postopek tesnjenja ne bo pravilno izvedel.
8. Čas vakuumiranja je največ 40 sekund. Če vrečke ne položite pravilno v predel, sistem ne bo deloval, saj postopek vakuumiranja ne bo končan in bo mehanizem v začetnem položaju.
9. Vrečka ne sme imeti nobenih odprtín.
10. V vrečki ne pustite preveč zraka. Preden vrečko položite v predel, iz nje z močnim stiskanjem površine vrečke odstranite odvečen zrak. V nasprotnem primeru črpalka ne bo izsesala vsega zraka.

3. POGLAVJE: UPORABA HLADILNIKA Z ZAMRZOVALNIKOM

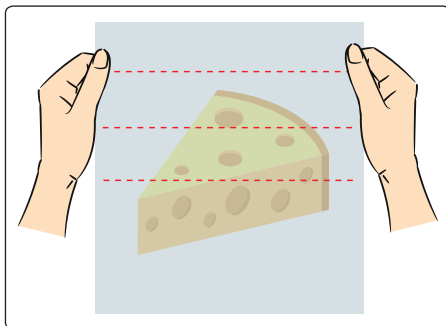

11. Elementov z ostrimi robovi ne smete vakuumirati. Med postopkom vakuumiranja lahko preluknjajo vrečko in preprečijo zaključek postopka. (Ribje kosti, hrana s trdimi lupi itd.)
12. Če boste vakuumske vrečke ponovno uporabili za živila, jih lahko s škarjami odrežete vzdolž rdeče črte (1 cm pod stopljenim ustjem). Vrečk ne uporabljajte za nova živila, ampak samo za ostanke že shranjenih. Primer nepravilne uporabe: Narobe je, če odprete vrečko, v kateri je shranjena salama, in vanjo shranite sir. Takšna uporaba lahko povzroči mešanje vonjev obeh živil in poslabša kakovost sira. Primer pravilne uporabe: Odprite ustje vrečke, v kateri je shranjena salama. Ko nekaj salame pojedete, v isto vrečko shranite preostalo salamo. Med omenjenimi postopki ne pozabite na higieno in imejte čiste roke.
13. Tehnologija **VacPac Pro** pomaga ohranяти svežino živil pri ustreznih pogojih shranjevanja. Vakuumiranje uporabite, če želite shraniti čim bolj sveža živila. Starejših živil in ostankov živil ne vakuumirajte.
14. Vakuumskih vrečk ne uporabljajte v mikrovalovni pečici ali navadni pečici.
15. Granulirana živila (zdrob, bulgur, moko itd.) je priporočljivo shranjevati brez vakuumiranja. Če se odločite vakuumsko zapakirati granulirana živila, priporočamo, da jih pokrijete s papirnato brisačo ali filtrirnim papirjem.
16. Priporočamo, da vlažnih živil, kot so pleskavice za hamburger ali palačinke, ki se lahko sprimejo, ne vakuumirate, ne da mi vmes dali papir, ki ne vpija maščobe.
17. Juhe, enolončnice ali sočna živila pred vakuumiranjem zamrznite v posodi, nato pa jih položite v vrečko. Potem jih dajte v zamrzovalnik.
18. Kadar želite vakuumsko zapakirati večje količine živil in se postopek vakuumiranja ne zaključi, priporočamo, da postopek ponovite, pri tem pa na dnu in ob straneh vrečke pustite nekaj prostora.

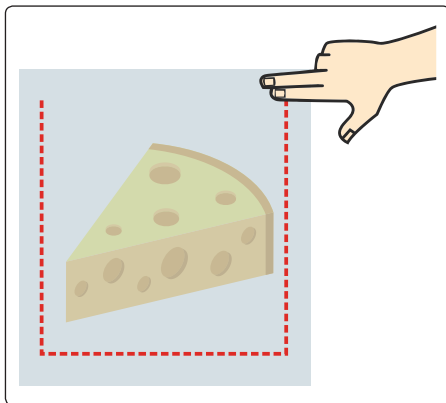

Priporočila za shranjevanje živil

Priporočila, ki jih je priporočljivo upoštevati za shranjevanje živil po končanem postopku vakuumiranja, so navedena v nadaljevanju.

1. Pred vakuumskim tesnjenjem si očistite roke, pripomočke in površine, ki jih boste uporabili za rezanje in vakuumsko pakiranje živil.
2. Če ste pokvarljiva živila segreti, odtalili ali vzeli iz hladilnika, jih takoj zaužijte. Pokvarljiva živila takoj po vakuumskem pakiranju shranite v hladilnik ali jih zamrznite in jih ne pustite na sobni temperaturi.
3. Če živila, shranjena v vakuumski vrečki oziroma okoljih z nizko stopnjo kisika (anaerobna okolja) nekaj ur hranite izven hladilnika (pri sobnih pogojih itd.), odsvetujemo njihovo uživanje.

3. POGLAVJE: UPORABA HLADILNIKA Z ZAMRZOVALNIKOM

4. V vakuumsko vrečko istočasno ne shranjujte dveh različnih skupin živil. V nasprotnem primeru lahko pride do navzkrižne kontaminacije med živili.
5. Ko živila, ki oddajajo vodo, zamrznejo, jih je priporočljivo vakuumsko zapakirati.
6. Ko je izdelek vakuumsko zapakiran v vrečki, je pripravljen za kuhanje v tehniki sous vide (kuhanje v vakuumu).

Shranjevanje živil

VRSTE ŽIVIL	ŽIVILA	Postopek vakuumiranja				PRIPOROČILA
		Hladilnik	Zamrzovalnik	Sobna temperatura		
MESO	Kos mesa, zrezek, mleta govedina, piščančje prsi, piščančje krače itd.	✓	✓		<ul style="list-style-type: none"> ✓ Mesne izdelke po vakuumskem pakiranju shranite izključno v zamrzovalnik. ✗ Če mesne izdelke vakuumsko zapakirate, jih ne smete hraniti v hladilniku. ! Za mesne izdelke je priporočljivo, da jih pred vakuumskim pakiranjem za dve uri shranite v zamrzovalnik. Po zamrzovanju se prepričajte, da je mesto trdo. Pred vakuumskim shranjevanjem se prepričajte, da meso ne oddaja krvave vode. Pred postopkom vakuumiranja z mesa s papirnato brisačo obrišite vodo. 	
MORSKA HRANA	Sardine, rakci, lignji itd.	✓	✓		<ul style="list-style-type: none"> ✓ Majhne ribe, kot so inčuni, sardine in morske sadeže zamrznite, nato pa vakuumsko zapakirajte. ✗ Če boste morskoro hrano shranili v hladilnik, je ne zapakirajte vakuumsko. ! Elementov z ostrimi robovi, kot so ribje kosti in kot so trde lupine, ne pakirajte vakuumsko. Elementi z ostrimi robovi lahko pretrgajo vrečko. Zamrzovanje živil pred vakuumskim pakiranjem bo ohranilo strukturo živil in vsebnost vode. 	
ZELENA LISTNATA ZELENJAVA	Zelena solata, peteršilj, špinača itd.	✗	✓	✓	<ul style="list-style-type: none"> ✗ Zaradi narave zelene listnate zelenjave vam priporočamo, da jo shranite brez vakuumskega pakiranja. Poleg tega enako priporočamo tudi za shranjevanje svežih gob, čebule in česna. 	
DRUGA ZELENJAVA	Grah, brokoli, cvetača, kuzuza, zeleni fižol, zelje itd.	✓	✓		<ul style="list-style-type: none"> ✓ Zelenjavo po vakuumskem pakiranju shranite izključno v zamrzovalnik. ✗ Če boste zelenjavo shranili v hladilnik, je ne zapakirajte vakuumsko. ! Priporočamo, da zelenjavo, navedeno v tem poglavju, shranite v skladu z navodili za blanširanje v poglavju Shranjevanje zelenjave v tem priločniku. Za zelenjavo je priporočljivo, da jih pred vakuumskim pakiranjem za dve uri shranite v zamrzovalnik. Ko je zelenjava vakuumsko zapakirana, jo hranite izključno v zamrzovalniku. 	

3. POGLAVJE: UPORABA HLADILNIKA Z ZAMRZOVALNIKOM

VRSTE ŽIVIL	ŽIVILA	Postopek vakuumiranja				PRIPOROČILA
		Hladilnik	Zamrzovalnik	Sobna temperatura		
SADJE	Jabolka, limona, sliva, marelica, nektarina itd.	✓	✓	✓		Po vakuumiranju živila hranite izključno v zamrzovalniku. Če boste zelenjavo shranili v hladilnik, je ne zapakirajte vakuumsko. Priporočamo, da zelenjavo, navedeno v tem poglavju, shranite v skladu z navodili za blanširanje v poglavju Shranjevanje zelenjave v tem priročniku. vakuumiranje zelenjave priporočamo po 2-urnem zamrzovanju, da postane zelenjava trda. Ko sadje vakuumsko zapakirate, ga shranite v zamrzovalnik.
MEHKO SADJE	Jagode, murva, črna murva, grozdje itd.	✗	✓	✓		✗ Priporočamo, da mehko sadje shranite brez vakuumiranja.
DELIKATESNI IZDELKI	Salama, klobasa, fermentirana klobasa, obdelani mesni izdelki itd.	✓	✓	✓		✓ Delikatesne izdelke lahko vakuumsko zapakirate in shranite v hladilnik ali zamrzovalnik.
TRDI SIRI	Sir Cheddar, parmezan itd.	✓	✓	✓		✓ Trde sire lahko vakuumsko zapakirate in shranite v hladilnik ali zamrzovalnik. ✗ Bodite previdni in se prepričajte, da sir, ki ga boste vakuumsko zapakirali, ne vsebuje soli.
DRUGA ŽIVILA 1	Mehki siri, jogurt, maslo, smetana, olive, jajca itd.	✗	✓			✗ Priporočamo, da te izdelke hranite v hladilniku, ne da bi jih vakuumsko zapakirali.
VODENA ŽIVILA 1	Med, marmelada, voda, pijače, tekoče olje itd.	✗	✓		✓	✗ Vodena živila hranite brez vakuumskega pakiranja. V nasprotnem primeru lahko tekočina izteče v mehanizem vakuumiranja med postopkom vakuumiranja.
VODENA ŽIVILA 2	Juha, obara, vodeni obroki itd.	✓		✓		✓ Če želite vodena živila, kot so juha, enolončnica ali sočna hrana vakuumsko zapakirati, morate najprej ta živila zamrzniti v posodi, nato pa vakuumsko zapakirati. Vsebinsko shranite v zamrzovalnik.
SUHA ŽIVILA	Suho sadje, oreščki itd.	✓	✓		✓	✓ Suha živila lahko vakuumsko zapakirate in shranite v hladilnik. ! Bodite previdni in se prepričajte, da oreščki in suho sadje ne vsebuje nobenega prahu.

3. POGLAVJE: UPORABA HLADILNIKA Z ZAMRZOVALNIKOM

VRSTE ŽIVIL	ŽIVILA	Postopek vakuumiranja	Hladilnik	Zamrzovalnik	Sobna temperatura	PRIPOROČILA
ZAPAKIRANA ŽIVILA 1	Stročnice, zamrznjena živila itd.	✓	✓		✓	<ul style="list-style-type: none"> ✓ Stročnice lahko vakuumsko zapakirate in hranite pri sobni temperaturi. ✓ Zamrznjena živila vakuumsko zapakirajte in hranite v zamrzovalniku.
ZAPAKIRANA ŽIVILA 2	Živila v pločevinkah, omake, juhe itd.	✗	✓			<ul style="list-style-type: none"> ✗ Živila v pločevinkah, obroki, ki imajo vlogo predjedi, omake in juhe hranite v hladilniku in jih ne zapakirajte vakuumsko.
PRAŠNATA ŽIVILA	Moka, sladkor, sol, zdrob, mešanice praškov, čaj, kava, začimbe itd.	✗			✓	<ul style="list-style-type: none"> ✗ Granuliranih živil ne zapakirajte vakuumsko.
DRUGA ŽIVILA 2	Slaščice, ravioli, rezanci itd.	✓	✓	✓		<ul style="list-style-type: none"> ✓ Živila, kot so slaščice, ravioli in rezanci, lahko hranite v hladilniku ali zamrzovalniku, potem ko jih vakuumsko zapakirate. ! Pred vakuumiranjem se prepričajte, da živila niso v granulirani obliki in/ali tekoča. Granulirana in/ali tekoča živila hranite brez vakuumiranja.

✓ Uporabiti je mogoče vakuumiranje.

✗ Ni primerno za vaakuumiranje. Vakuumiranje ni priporočljivo.

! Upoštevajte. Opozorilo/predlog

👤 Upoštevajte pogoje shranjevanja, opredeljene v stolpcih za hladilnik, zamrzovalnik in sobno temperaturo. Za živila, ki jih je priporočljivo hraniti pri sobni temperaturi, se priporoča temperatura pod 20 °C.

Varnostna opozorila

Upoštevajte naslednje previdnostne ukrepe za varno uporabo tehnologije vakuumske vrečke.

1. Ne vakuumirajte živil, ki vsebujejo vodo.
2. Ne uporabljajte nobenih drugih vrečk, ki niso priporočena.
3. V napravo za vakuumiranje ne vstavljajte nobenega orodja.
4. Če se naprava za vakuumiranje pokvari, pokličite serviserja.
5. Poskrbite, da sta vakuumska vrečka in vaše roke povsem suhe.
6. Napravo za vakuumiranje uporabljajte izključno za predvideni namen.
7. Zaslon čistite z vlažno krpo. Pri čiščenju površine poskrbite, da voda ne more vstopiti v mehanizem vakuumiranja.
8. Naprave za vakuumiranje ne poskušajte odpreti z nobenim orodjem.
9. Dokler vakuumiranje ni končano, ne vlecite vakuumske vrečke.
10. Med postopkom vakuumiranja ne izpustite vakuumske vrečke. Vrečko držite, dokler postopek ni končan.

Smernice za varnost živil

Priporočila za varnost živil so navedena v nadaljevanju.

1. Kemijske reakcije v hrani zaradi zraka, temperature, vlage in delovanja encimov, rasti mikroorganizmov ali kontaminacije zaradi žuželk pokvarijo živila.

3. POGLAVJE: UPORABA HLADILNIKA Z ZAMRZOVALNIKOM

2. Kisik v zraku je eden izmed razlogov, zaradi katerega živila izgubijo hranljivo vrednost. Če živila niso zaščitena z embalažo, ki ščiti pred vlago, lahko zrak spodbudi rast številnih mikroorganizmov. Hitrost rasti je odvisna od notranje in zunanje vlage v živilih.
3. Clostridium botulinum je ena izmed vrst organizmov, ki lahko rastejo v anaerobnem okolju. Pogoje za rast predstavljajo živila, ki ne vsebujejo kisline in okolje z nizko stopnjo kisika.
4. zamrznjena živila, suha živila, živila, bogata s kislino ali sladkorjem, so odporna na botulin. Živila, ki ne vsebujejo kisline, kot so meso, morska hrana, olive brez luga, perutnina, ribe, jajca in gobe, živila z nizko vsebnostjo kisline (večinoma zelenjava), živila s srednje visoko vsebnostjo kisline (preveč zreli paradižniki, čebula, čili, fige in kumare) so nagnjena k okužbam z botulinom.
5. Živila, ki so izpostavljena botulinu, hranite v hladilniku za krajše obdobje, če pa jih hranite dlje časa, naj bodo v zamrzovalniku. Zaužijte jih takoj po segrevanju.
6. Ker mikroorganizmi lahko rastejo v okoljih z nizko vsebnostjo kisika, živila hranite pri nizkih temperaturah, da se izognete pokvarjenim živilom.
7. Priporočamo, da delikatesne izdelke in suho sadje hranite v hladilniku.

Pripomočki

Icematic (pri nekaterih modelih)

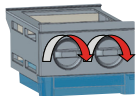

- Izvzemite pladenj za izdelovanje ledu.
- Napolnite z vodo do črte.
- Postavite pladenj za izdelovanje ledu nazaj v položaj.
- Ko nastanejo ledene kocke, obrnite vzvod, da spustite kocke v pladenj.

Opomba:

- Za izdelovanje ledu ne napolnite naprave za led z vodo. Lahko jo zlomite.
- Premikanje naprave za led je lahko oteženo med delovanjem hladilnika. V tem primeru jo očistite po tem, ko ste odstranili steklene police.

Predel hladilnika

Če hranite hrano v tem predelu namesto v zamrzovalniku ali spodnjem hladilniku, bo hrana zadržala svežino in okus dlje, obenem pa bo ohranila svež izgled. Ko je ta predel umazan, ga odstranite in očistite z vodo.

(Voda zamrzne pri 0 °C, vendar hrana, ki vsebuje sol ali sladkor, zamrzne pri nižjih temperaturah)

Običajno se zgornji predel hladilnika uporablja za hranjenje surove ribe, riža ipd.

! Ne vstavljajte hrane, ki jo želite zamrzniti ali pladnjev za led.

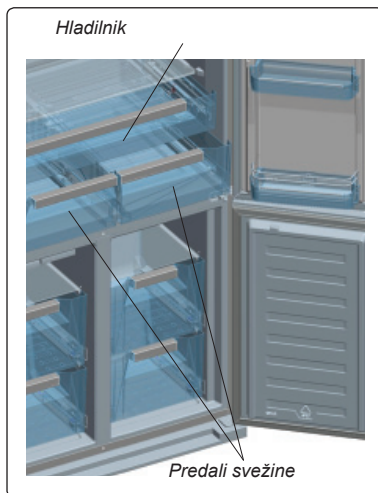

3. POGLAVJE: UPORABA HLADILNIKA Z ZAMRZOVALNIKOM

Prilagoditev zračnega toka hladilnika

Če je predal svežine poln, obrnite gumb (med hladilnikom in predalom svežine) v odprt položaj. Tako boste povečali pretok zraka in zagotovili, da hrana dlje časa ostane sveža.

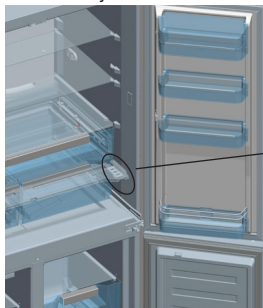

Gumb za prilagoditev zraka predala svežine

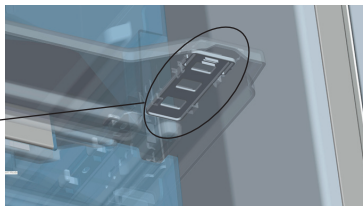

Vizualni in besedilni opisi na delih pripomočkov se lahko spremenijo glede na model.

Čiščenje

- **Pred čiščenjem hladilnika z zamrzovalnikom izklopite napetost in izključite vtič iz vtičnice.**
- Ne čistite hladilnika z zamrzovalnikom s polivanjem vode.
- Uporabite mehko, milnato krpo ali spužvo in obrišite notranjost in zunanost hladilnika z zamrzovalnikom.
- Natančno odstranite vse police in predale, tako da jih porinete navzgor ali navzven in jih očistite z vodo z milnico. Ne perite v pralnih ali pomivalnih strojih.
- Za čiščenje hladilnika z zamrzovalnikom ne uporabljajte topil, jedkih čistil, čistil za steklo ali večnamenskih čistil. Ker vsebujejo kemikalije, te lahko poškodujejo plastične površine in druge komponente.
- Očistite kondenzator na zadnjem delu hladilnika z zamrzovalnikom vsaj enkrat letno z mehko krpo in sesalnikom.

Prepričajte se, da je med čiščenjem hladilnik izklopljen.

Čiščenje izparjalne posode

Vaš hladilnik se odmrzne samodejno. Voda, ki se pri tem nabere, steče v izparjalno posodo skozi režo za zbiranje vode in tu samodejno izpari.

Zamenjava osvetlitve LED

Če ima vaš hladilnik z zamrzovalnikom osvetlitev LED, stopite v stik s Sharpom, saj jo lahko zamenja le pooblaščen osebje.

4. POGLAVJE: VODIČ ZA SHRANJEVANJE HRANE

- Pazite pri shranjevanju tropskega sadja kot je ananas, saj lahko hitreje zgnijejo pri nižjih temperaturah.
- Pred shranjevanjem razdelite in ločite hrano v manjše kose.
- Pokrijte ali zavijte jo, da preprečite vonjave. Priporočamo, da meso hranite narahlo pokrito, saj tako lahko okoli njega kroži zrak in blago izsuši površino, zaradi česar ne pride do nastajanja bakterij.
- Hrane ne hranite tako blizu, da blokira gumb za prilagoditev zraka predala svežine.

Spodnja tabela je hitri vodič, ki prikazuje najbolj učinkovit način za shranjevanje glavnih prehranskih skupin v vašem hladilniku.

Predel zamrzovalnika:





Predel zamrzovalnika uporabljajte za shranjevanje hrane za daljše obdobje in izdelovanje ledu. Svežo hrano čim hitreje zamrznite, da ohrani okus in izgled. Priporočamo, da hrano za zamrzovanje postavite v zgornji del predela zamrzovalnika za 24 ur, preden jo postavite blizu ostale zamrznjene hrane. Ne smete preseči največje kapacitete zamrzovanja vašega hladilnika z zamrzovalnikom, saj tako vaša hrana zamrzne čim hitreje.

Trajanje shranjevanja zamrznjene hrane lahko spremenite glede na faktorje, kot so: pogostnost odpiranja in zapiranja vrat, nastavitve termostata, vrste hrane in obdobje, ki je preteklo od takrat, ko ste hrano prejeli, do časa, ko ste jo vstavili v zamrzovalnik. Upoštevajte navodila na embalaži zamrznjene hrane in ne prekažite roka trajanja. Spodnja tabela vsebuje nekaj priporočil za zamrzovanje.

POZORILLO: Ko ste zamrznjeno hrano odtajali, je ne zamrzujte ponovno. To lahko predstavlja zdravstveno tveganje.

5. POGlavJE: ODPRavlJANJE NAPAK

Vaš hladilnik z zamrzovalnikom je opremljen z vgrajenim sistemom zaznavanja napak, ki vam lahko pomaga, če vaš hladilnik z zamrzovalnikom ne deluje, kot bi moral. Če pride do napake, bo na nadzorni plošči prikazan simbol napake. Najpogostejše napake so prikazane v nadaljevanju. Če vaš hladilnik z zamrzovalnikom prikazuje simbol, ki ni prikazan spodaj, stopite v stik s Sharpom.

PRIKAZ NAPAKE	VRSTA NAPAKE	OPOMBA	DEJANJE
 in zvočno opozorilo	Opozorilo o napaki	Predel hladilnika z zamrzovalnikom morda ne deluje pravilno ali pa je prišlo do težave z ohlajanjem.	Stopite v stik s Sharpom.
	Predel zamrzovalnika ni dovolj hladen.	To je lahko rezultat motnje v napajanju ali napaka v hladilni opremi.	Uporabite način SUPERFREEZE ali nastavite predel zamrzovalnika na nižjo temperaturo, dokler opozorilni simbol ne izgine. Ko je prikazan ta simbol, ne vstavljajte sveže hrane v zamrzovalnik.
	Predel hladilnika ni dovolj hladen.	To je lahko rezultat motnje v napajanju ali napaka v hladilni opremi.	Uporabite način SUPERCOOL ali nastavite predel hladilnika na nižjo temperaturo, dokler opozorilni simbol ne izgine. Ko je prikazano opozorilo, ne odpirajte vrat.
	Predel hladilnika je prehladen.	Hrana v hladilniku lahko zamrzne.	Prekličite funkcijo SUPERCOOL, če je aktivna. Zmanjšajte temperaturo predela hladilnika.
	Napetost je padla pod 170 V.	Ta simbol služi kot nasvet in previdnostni ukrep. Ko se napetost dvigne nad 170 V, bo izginil.	-

Podatki za odpravljanje napak

Če vaš hladilnik z zamrzovalnikom ne deluje, kot bi moral, lahko v spodnji tabeli najdete preprosto rešitev.

Če se je pojavila napaka hladilnika z zamrzovalnikom, ki je ta navodila ne zajemajo, stopite v stik s pooblaščenim servisom.

Če vaš hladilnik ne deluje;

- Ali ni napajanja?
- Ali je vtič pravilno priključen v vtičnico?
- Ali je varovalka vtičnice, v kateri je priključen vtič, ali glavna varovalka pregorela?
- Ali je vtičnica okvarjena? Da preverite, priključite hladilnik na drugo, delujočo vtičnico.

Če vaš hladilnik ne hladi dovolj;

- Ali je temperatura pravilno prilagojena?
- Ali se vrata hladilnika pogosto odpirajo in jih puščate dlje časa odprte?
- Ali so vrata hladilnika pravilno zaprta?
- Ali ste v hladilnik postavili krožnik ali hrano, da se dotika zadnje stene hladilnika in preprečuje kroženje zraka?
- Ali je vaš hladilnik prekomerno napolnjen?
- Ali je razdalja med hladilnikom in zadnjo in stranskimi stenami zadostna?
- Ali je okoljska temperatura v vrednostih, navedenih na navodilih za uporabo?

Če je hrana v hladilniku preveč ohlajena

- Ali je temperatura pravilno prilagojena?
- Ali ste nedavno v predel zamrzovalnika vstavili veliko hrane? Če je temu tako, je hladilnik mogoče preveč ohladil hrano v predelu, saj traja dlje, da ohladi vso hrano.

Če hladilnik deluje preglasno;

Za ohranitev nastavljenega ravni hlajenja se od časa do časa lahko vklopi kompresor. Hrup hladilnika je v tem času normalen in nastaja zaradi delovanja. Ko je dosežena zelena stopnja hlajenja, se bo hrup samodejno znižal. Če hrup ne izgine;

- Ali je naprava stabilna? Ali so noge pravilno prilagojene?
- Ali se za hladilnikom karkoli nahaja?
- Ali police ali jedi na policah vibrirajo? V tem primeru ponovno vstavite police.
- Ali stvari na hladilniku vibrirajo?

5. POGlavJE: ODPRAVLJANJE NAPAK

Normalen hrup;

Pokajoči zvoki (led):

- Med samodejnim odtajevanjem.
- Ko se naprava ohlaja ali segreva (zaradi širjenja materiala).

Kratko pokanje: Se zasliši, ko termostat vključii/izključii kompresor..

Hrup kompresorja (običajen hrup motorja): Ta hrup pomeni, da kompresor deluje normalno, lahko pa pri vklopu za kratek čas povzroči več hrupa.

Mehurčki in pljuskanje: Ta zvok povzroča pretok hladilnega sredstva v ceveh sistema.

Vodni pretok: Običajen zvok vode, ki se pretaka iz izparjalne posode med odtajevanjem.. Ta zvok je mogoče slišati med odtajevanjem..

Pihanje zraka (običajen hrup ventilatorja): Ta hrup je mogoče slišati pri hladilnikih No-Frost med običajnim delovanjem sistema zaradi kroženja zraka.

Če v hladilniku nastaja vlaga;

- Ali je hrana ustrezno zapakirana? Ali so posode pred vstavljanjem v hladilnik dobro posušene?
- Ali zelo pogosto odpirate vrata hladilnika? Ko odpirate vrata, vlaga v prostoru okolice vstopi v hladilnik. Če je raven vlage v prostoru previsoka, bo vlažnost v hladilniku toliko večja z vsakim odpiranjem vrat.
- Tvorjenje vodnih kapljic na zadnji steni za samodejnim odtajevanjem je normalno. (pri statičnih modelih)

Če vrata niso pravilno odprta in zaprta;

- Ali hrana preprečuje zapiranje vrat?
- Ali so vrata, police in predali pravilno postavljeni?
- Ali so vratni tečaji zlomljeni ali odtrgani?
- Ali vaš hladilnik stoji na ravnem?

Če so robovi ohišja hladilnika na stikih vrat topli;

Zlasti poleti (ko je vroče) se lahko površine stikov ogrejejo med delovanjem kompresorja, to je običajno.

POMEMBNA OBVESTILA:

- Zaščita kompresorja v obliki toplotne varovalke bo prekinila tok po nenadnem izpadu energije ali izklopu naprave, ker plin v hladilnem sistemu ni stabiliziran. To je povsem običajno, hladilnik se bo po 4 ali 5 minutah ponovno zagnal.
- Hladilna enota hladilnika je skrita v zadnji steni. Zato se na zadnjih površinah hladilnika lahko tvorijo kaplje vode ali led zaradi delovanja kompresorja. To je običajno. Postopka odtajevanja ni potrebno izvajati, razen če je ledu preveč.
- Če dalj časa ne boste uporabljali hladilnika, (npr. med poletnim dopustom) ga izklopite. Očistite hladilnik glede na 4. razdelek in pustite vrata odprta, da preprečite vlago in vonjave.
- Naprava, ki ste jo kupili, je zasnovana za domačo uporabo in jo lahko uporabljate samo doma in v navedene namene. Ni primerna za splošno ali komercialno uporabo. Če potrošnik uporablja napravo na način, ki ne sovпада s temi funkcijami, priporočamo, da proizvajalec in trgovec nista odgovorna za popravila in okvare v garancijski dobi.
- Če se težava ponavlja in ste sledili vsem zgornjim navodilom, stopite v stik s pooblaščenim servisom.

6. POGlavJE: NASVETI ZA VARČEVANJE Z ENERGIJO

1. Preden shranite hrano v napravi, pustite, da se ohladi.
2. Hrano odtajajte v predelu hladilnika, saj tako prihranite energijo.

Περιεχόμενα

ΚΕΦΑΛΑΙΟ -1: ΓΕΝΙΚΕΣ ΠΡΟΕΙΔΟΠΟΙΗΣΕΙΣ	83
ΚΕΦΑΛΑΙΟ -2: Ο ΨΥΓΕΙΟΚΑΤΑΨΥΚΤΗΣ ΣΑΣ	87
ΚΕΦΑΛΑΙΟ -3: ΧΡΗΣΗ ΤΟΥ ΨΥΓΕΙΟΚΑΤΑΨΥΚΤΗ.....	88
ΚΕΦΑΛΑΙΟ -4: ΟΔΗΓΟΣ ΣΥΝΤΗΡΗΣΗΣ ΤΡΟΦΙΜΩΝ	100
ΚΕΦΑΛΑΙΟ -5: ΕΠΙΛΥΣΗ ΠΡΟΒΛΗΜΑΤΩΝ	101
ΚΕΦΑΛΑΙΟ -6: ΣΥΜΒΟΥΛΕΣ ΓΙΑ ΕΞΟΙΚΟΝΟΜΗΣΗ ΕΝΕΡΓΕΙΑΣ.....	103

Ο ψυγείοκαταψύκτης πληρεί τις τρέχουσες απαιτήσεις ασφαλείας. Η εσφαλμένη χρήση μπορεί να οδηγήσει σε ατομικό τραυματισμό και υλική ζημιά. Για την αποφυγή του κινδύνου πρόκλησης ζημιάς, διαβάστε το εγχειρίδιο αυτό προσεκτικά πριν χρησιμοποιήσετε τον ψυγείοκαταψύκτη σας για πρώτη φορά. Περιέχει σημαντικές πληροφορίες ασφαλείας σχετικά με την εγκατάσταση, την ασφάλεια, τη χρήση και συντήρηση του ψυγείοκαταψύκτη. Φυλάξτε το εγχειρίδιο αυτό για μελλοντική χρήση.





Σύμβολο ISO 7010 W021

Προειδοποίηση; Κίνδυνος φωτιάς / εύφλεκτα υλικά

ΚΕΦΑΛΑΙΟ -1: ΓΕΝΙΚΕΣ ΠΡΟΕΙΔΟΠΟΙΗΣΕΙΣ

 **ΠΡΟΕΙΔΟΠΟΙΗΣΗ:** Φροντίστε ώστε τα ανοίγματα αερισμού του ψυγιοκαταψύκτη να μην φράσσονται ή παρεμποδίζονται από οτιδήποτε.

 **ΠΡΟΕΙΔΟΠΟΙΗΣΗ:** Μη χρησιμοποιείτε μηχανικά ή άλλα μέσα για να επιταχύνετε τη διαδικασία απόψυξης.

 **ΠΡΟΕΙΔΟΠΟΙΗΣΗ:** Μη χρησιμοποιείτε άλλες ηλεκτρικές συσκευές μέσα στον ψυγιοκαταψύκτη.

 **ΠΡΟΕΙΔΟΠΟΙΗΣΗ:** Μην προκαλείτε ζημιά στο ψυκτικό κύκλωμα.

 **ΠΡΟΕΙΔΟΠΟΙΗΣΗ:** Κατά την τοποθέτηση της συσκευής, βεβαιωθείτε ότι δεν θα παγιδευτεί ή υποστεί ζημιά το καλώδιο ρεύματος.

 **ΠΡΟΕΙΔΟΠΟΙΗΣΗ:** Μην τοποθετείτε φορητά πολύπριζα ή φορητά τροφοδοτικά στο πίσω μέρος της συσκευής.

 **ΠΡΟΕΙΔΟΠΟΙΗΣΗ:** Σε αυτόν τον ψυγιοκαταψύκτη χρησιμοποιείται μικρή ποσότητα ψυκτικού μέσου R600a (ισοβουτένιο) που είναι φιλικό προς το περιβάλλον, καθώς επίσης εύφλεκτο και εκρηκτικό εφόσον αναφλεγεί σε περιορισμένο χώρο.

 Σε αυτόν τον ψυγιοκαταψύκτη χρησιμοποιείται μικρή ποσότητα ψυκτικού μέσου R600a (ισοβουτένιο) που είναι φιλικό προς το περιβάλλον, καθώς επίσης εύφλεκτο και εκρηκτικό εφόσον αναφλεγεί σε περιορισμένο χώρο.

* Κατά τη μεταφορά και τοποθέτηση του ψυγείου, μην προκαλείτε ζημιά στο κύκλωμα του ψυκτικού αερίου.

* Μην αποθηκεύετε δοχεία με εύφλεκτα υλικά, όπως σπρέι ή δοχεία αναδόμωσης πυροσβεστήρα κοντά στον ψυγιοκαταψύκτη.

* Η συσκευή αυτή προορίζεται για οικιακή χρήση και παρόμοιες εφαρμογές, όπως:

- σε χώρους κουζίνας προσωπικού σε καταστήματα, γραφεία και άλλου είδους περιβάλλον εργασίας
- σε αγροκτήματα και για χρήση από πελάτες ξενοδοχείων, μοτέλ και άλλου είδους περιβάλλον κατοίκησης
- σε χώρους ξενώνων·
- σε υπηρεσίες τροφοδοσίας και παρόμοιες εφαρμογές που δεν σχετίζονται με λιανική πώληση

ΚΕΦΑΛΑΙΟ -1: ΓΕΝΙΚΕΣ ΠΡΟΕΙΔΟΠΟΙΗΣΕΙΣ

- * Ο ψυγείοκαταψύκτης απαιτεί παροχή ρεύματος 220-240V, 50Hz. Μη χρησιμοποιείτε άλλη παροχή ρεύματος. Πριν συνδέσετε τον ψυγείοκαταψύκτη, βεβαιωθείτε πως οι πληροφορίες της πινακίδας χαρακτηριστικών (τάση και φορτίο σύνδεσης) αντιστοιχούν στην παροχή ρεύματος. Σε περίπτωση αμφιβολίας, συμβουλευτείτε έναν εξουσιοδοτημένο ηλεκτρολόγο)
- * Η συσκευή αυτή μπορεί να χρησιμοποιηθεί από παιδιά ηλικίας άνω των 8 ετών και από άτομα με μειωμένες σωματικές, αισθητηριακές και διανοητικές ικανότητες, ή από άτομα χωρίς εμπειρία και γνώση, εφόσον τους παρέχεται επίβλεψη ή καθοδήγηση σχετικά με την ασφαλή χρήση της συσκευής και εφόσον κατανοούν τον κίνδυνο που περιλαμβάνεται. Τα παιδιά δεν πρέπει να παίζουν με τη συσκευή. Οι εργασίες καθαρισμού και συντήρησης δεν πρέπει να πραγματοποιούνται από παιδιά χωρίς επίβλεψη.
- * Τυχόν ζημιά στο καλώδιο / βύσμα παροχής μπορεί να προκαλέσει φωτιά ή ηλεκτροπληξία. Εφόσον υποστεί ζημιά, πρέπει να αντικατασταθεί μόνο από εξουσιοδοτημένο τεχνικό.
- * Αυτή η συσκευή δεν προορίζεται για χρήση σε υψόμετρο μεγαλύτερο των 2000 μέτρων.

ΚΕΦΑΛΑΙΟ -1: ΓΕΝΙΚΕΣ ΠΡΟΕΙΔΟΠΟΙΗΣΕΙΣ

Απόρριψη

- Όλα τα υλικά που χρησιμοποιούνται στο προϊόν και τη συσκευασία είναι φιλικά προς το περιβάλλον και ανακυκλώσιμα. Απορρίψτε τη συσκευασία με οικολογικό τρόπο. Συμβουλευτείτε το τοπικό σας συμβούλιο για περισσότερες λεπτομέρειες.
- Αν προορίζετε τη συσκευή για απόσυρση, κόψτε το καλώδιο παροχής ρεύματος και καταστρέψτε το βύσμα και το καλώδιο. Ακυρώστε την ασφάλιση της πόρτας ώστε να μην είναι δυνατό να παγιδευτεί κανένα παιδί στο εσωτερικό του.
- Αν εισέλθει αποκομμένο βύσμα σε πρίζα 16 amp υπάρχει σοβαρός κίνδυνος ασφάλειας (ηλεκτροπληξίας). Βεβαιωθείτε πως το αποκομμένο βύσμα απορρίπτεται με ασφάλεια.

Απόρριψη της παλιάς συσκευής



Το σύμβολο αυτό που βρίσκεται στο προϊόν ή στη συσκευασία του σημαίνει πως το προϊόν δεν θα πρέπει να αντιμετωπίζεται ως οικιακό απόρριμμα. Αντιθέτως, θα πρέπει να παραδίδεται σε κατάλληλους τόπους περισυλλογής απορριμμάτων όπου ανακυκλώνεται ηλεκτρικός και ηλεκτρονικός εξοπλισμός. Τα ανακυκλώσιμα υλικά συντελούν στη διάσωση των φυσικών πόρων. Για πιο λεπτομερείς πληροφορίες σχετικά με την ανακύκλωση αυτού του προϊόντος, επικοινωνήστε με τις τοπικές αρχές, την υπηρεσία απόρριψης οικιακών αποβλήτων ή με το κατάστημα από το οποίο αγοράσατε το προϊόν.

Ρωτήστε τις τοπικές αρχές σχετικά με την απόρριψη Αποβλήτων Ηλεκτρικού και Ηλεκτρονικού Εξοπλισμού (ΑΗΗΕ) που έχει σκοπό την επαναχρησιμοποίηση, ανακύκλωση και ανάκτησή τους.

Σημειώσεις:

- Διαβάστε το εγχειρίδιο οδηγιών προσεκτικά πριν από την εγκατάσταση και χρήση της συσκευής αυτής. Δεν φέρουμε ευθύνη για ζημιά που προκαλείται από εσφαλμένη χρήση.
- Τηρήστε όλες τις οδηγίες που αναγράφονται πάνω στη συσκευή και στο εγχειρίδιο οδηγιών και φυλάξτε το εγχειρίδιο αυτό σε ασφαλές μέρος για την επίλυση προβλημάτων που μπορεί να προκύψουν στο μέλλον.
- Η συσκευή αυτή παράγεται για οικιακή χρήση και μπορεί να χρησιμοποιηθεί μόνο σε οικιακό περιβάλλον και για τους προσδιορισμένους σκοπούς. Δεν είναι κατάλληλο για εμπορική ή δημόσια χρήση. Η χρήση αυτού του είδους θα έχει ως αποτέλεσμα την ακύρωση της εγγύησης της συσκευής και η εταιρεία μας δεν θα φέρει ευθύνη για τυχόν απώλειες που θα προκύψουν.
- Η συσκευή αυτή παράγεται για χρήση σε στίπια και είναι κατάλληλη μόνο για ψύξη / συντήρηση τροφίμων. Δεν είναι κατάλληλη για εμπορική ή δημόσια χρήση και/ή για αποθήκευση υλικών εκτός από τρόφιμα. Η εταιρεία μας δεν φέρει ευθύνη για απώλειες που μπορεί να προκύψουν σε κάθε άλλη περίπτωση.



Προειδοποιήσεις ασφάλειας

- Μη συνδέετε τον ψυγιοκαταψύκτη στην παροχή ρεύματος μέσω καλωδίου επέκτασης.
- Τυχόν ζημιά στο καλώδιο / βύσμα μπορεί να προκαλέσει φωτιά ή ηλεκτροπληξία. Εφόσον υποστεί ζημιά, πρέπει να αντικαθίσταται μόνο από εξουσιοδοτημένο τεχνικό.
- Ποτέ μην καμπυλώνετε υπερβολικά το καλώδιο παροχής.
- Ποτέ μην αγγίζετε το καλώδιο / βύσμα παροχής με βρεγμένα χέρια, καθώς μπορεί να προκληθεί ηλεκτροπληξία λόγω βραχυκυκλώματος.
- Μην τοποθετείτε γυάλινα μπουκάλια ή κουτάκια ποτών μέσα στον καταψύκτη. Τα μπουκάλια ή τα κουτάκια μπορεί να εκραγούν.
- Όταν παίρνετε παγάκια από τον καταψύκτη, μην τον αγγίζετε, καθώς μπορεί να προκληθεί έγκαυμα ή τραύμα από τον πάγο.
- Μην αφαιρείτε αντικείμενα από τον καταψύκτη με υγρά ή βρεγμένα χέρια. Μπορεί να προκληθούν εκδορές ή εγκαύματα στο δέρμα από τον πάγο.
- Μην καταψύχετε φαγητό που έχει ήδη ξεπαγωσει.

Πληροφορίες εγκατάστασης

Πριν από την αφαίρεση της συσκευασίας και τη μετακίνηση του ψυγιοκαταψύκτη, αφιερώστε λίγο χρόνο για να εξοικειωθείτε με τα ακόλουθα σημεία.

- Τοποθετήστε τον ψυγιοκαταψύκτη σε θέση που δεν επηρεάζεται από άμεσο ηλιακό φως και μακριά από πηγές θερμότητας, όπως καλοριφέρ.
- Η συσκευή θα πρέπει να βρίσκεται τουλάχιστον 50 εκατ. μακριά από σόμπες, φούρνους αερίου και θερμαντικά στοιχεία. Θα πρέπει επίσης να βρίσκεται τουλάχιστον 5 εκατ. μακριά από ηλεκτρικές κουζίνες.
- Μην εκθέτετε τον ψυγιοκαταψύκτη σε υγρασία ή βροχή.
- Ο ψυγιοκαταψύκτης θα πρέπει να τοποθετείται σε απόσταση τουλάχιστον 20 χιλ. από άλλον καταψύκτη.
- Απαιτείται ελάχιστη ελεύθερη απόσταση 150 χιλ. από το πάνω και πίσω μέρος του ψυγιοκαταψύκτη. Μην τοποθετείτε τίποτα επάνω στον ψυγιοκαταψύκτη.
- Για την ασφαλή λειτουργία, είναι σημαντικό να βρίσκεται ο ψυγιοκαταψύκτης σε σταθερή και οριζόντια θέση. Τα ρυθμιζόμενα πόδια χρησιμοποιούνται για την ισοστάθμιση του ψυγιοκαταψύκτη. Σιγουρευτείτε πως η συσκευή σας είναι οριζόντια πριν τοποθετήσετε τρόφιμα στο εσωτερικό της.
- Συστήνουμε να σκουπίσετε όλα τα ράφια και τους δίσκους με πανί βρεγμένο με θερμό νερό, στο οποίο έχει προστεθεί μια κουταλιά του γλυκού μαγειρική σόδα, πριν από τη χρήση. Μετά τον καθαρισμό, ξεπλύνετε με θερμό νερό και στεγνώστε.

ΚΕΦΑΛΑΙΟ -1: ΓΕΝΙΚΕΣ ΠΡΟΕΙΔΟΠΟΙΗΣΕΙΣ

- Πραγματοποιήστε την εγκατάσταση χρησιμοποιώντας τους πλαστικούς οδηγούς που βρίσκονται στο πίσω μέρος της συσκευής. Περιστρέψτε τους κατά 90 μοίρες (όπως φαίνεται στο διάγραμμα). Με αυτόν τον τρόπο εξασφαλίζεται πως ο συμπυκνωτής δεν έρχεται σε επαφή με τον τοίχο.
- Το ψυγείο θα πρέπει να τοποθετείται σε έναν τοίχο ώστε η απόσταση μεταξύ τους να μην υπερβαίνει τα 75 χιλ.

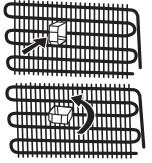

Πριν από τη χρήση του ψυγείου



- Πριν ρυθμίσετε τον ψυγειοκαταψύκτη, ελέγξτε τον για τυχόν ορατές ζημιές. Μην εγκαθιστάτε ή χρησιμοποιείτε τον ψυγειοκαταψύκτη, αν έχει υποστεί ζημιά.
- Κατά τη χρήση του ψυγειοκαταψύκτη για πρώτη φορά, φέρτε τον σε όρθια θέση για τουλάχιστον 3 ώρες πριν τον συνδέσετε στον παροχή ρεύματος. Έτσι εξασφαλίζεται η αποδοτική λειτουργία του και αποφεύγεται η πρόκληση ζημιών στον συμπιεστή.
- Μπορεί να παρατηρήσετε μια ελαφριά μυρωδιά κατά τη χρήση του ψυγειοκαταψύκτη για πρώτη φορά. Αυτό είναι απολύτως φυσιολογικό και θα εξασθενίσει καθώς ο ψυγειοκαταψύκτης θα αρχίσει να ψύχεται.

Τεχνολογία NO FROST

Διαφέρει από άλλα πρότυπα ψυγειοκαταψύκτη. Σε άλλες συσκευές ενδέχεται να παρατηρείται σχηματισμός πάγου στο θάλαμο του καταψύκτη λόγω του ανοίγματος της πόρτας και της υγρασίας που προκαλείται από τα τρόφιμα. Σε εκείνες τις συσκευές απαιτείται απόψυξη. Πρέπει να απενεργοποιούνται σε τακτά χρονικά διαστήματά ώστε να αφαιρεθούν τα τρόφιμα από το εσωτερικό και να απομακρυνθεί ο πάγος.

Ο ψυγειοκαταψύκτης σας διαθέτει τεχνολογία "no frost" η οποία αποτρέπει τα προβλήματα αυτού του είδους με ομοιόμορφη κατανομή στους θαλάμους της συντήρησης και της κατάψυξης, με τη χρήση ενός ανεμιστήρα. Έτσι τα τρόφιμα ψύχονται ομαλά και ομοιόμορφα, αποτρέποντας τη συγκέντρωση υγρασίας και πάγου.

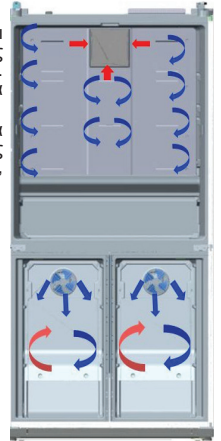

Μπλε βέλη: Ροή ψυχρού αέρα

Κόκκινα βέλη: Επιστροφή θερμού αέρα

ΚΕΦΑΛΑΙΟ -2: Ο ΨΥΓΕΙΟΚΑΤΑΨΥΚΤΗΣ ΣΑΣ

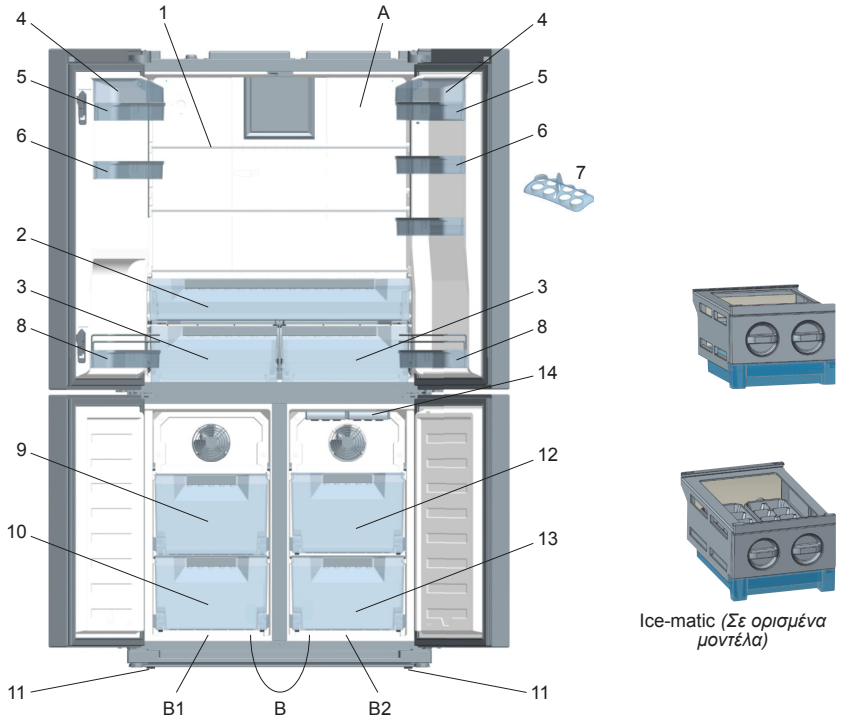

Η εικόνα αυτή έχει σχεδιαστεί ενημερωτικά ώστε να παρουσιάζει τα διάφορα τμήματα και τα εξαρτήματα της συσκευής. Τα τμήματα μπορεί να ποικίλλουν ανάλογα με το μοντέλο της συσκευής.

A) Θάλαμος συντήρησης

B) Θάλαμος συντήρησης / ψύξης

B1. Ζώνη-1 / **B2.** Ζώνη-2

- 1) Ράφια θαλάμου συντήρησης
- 2) Διαμέρισμα chiller (ψυχρότερης συντήρησης)
- 3) Δοχεία crispex (διατήρησης φρούτων - λαχανικών)
- 4) Καπάκια ραφιού τυριού-βουτύρου
- 5) Ράφι τυριού, βουτύρου
- 6) Ράφια ποριτών
- 7) Αυγοθήκες
- 8) Ράφια μπουκαλιών πόρτας
- 9) Άνω καλάθια συντήρησης / ψύξης
- 10) Κάτω καλάθια συντήρησης / ψύξης
- 11) Ρυθμιζόμενα πόδια
- 12) Άνω καλάθια συντήρησης
- 13) Κάτω καλάθια συντήρησης
- 14) Παγοθήκη*

* Σε ορισμένα μοντέλα

ΚΕΦΑΛΑΙΟ -3: ΧΡΗΣΗ ΤΟΥ ΨΥΓΕΙΟΚΑΤΑΨΥΚΤΗ

Γενικά χαρακτηριστικά της συσκευής

Οι λυχνίες LED έχουν σχεδιαστεί ώστε να ανάβουν προοδευτικά και φτάνουν στο 100% της φωτεινότητάς τους μέσα σε λίγα δευτερόλεπτα.

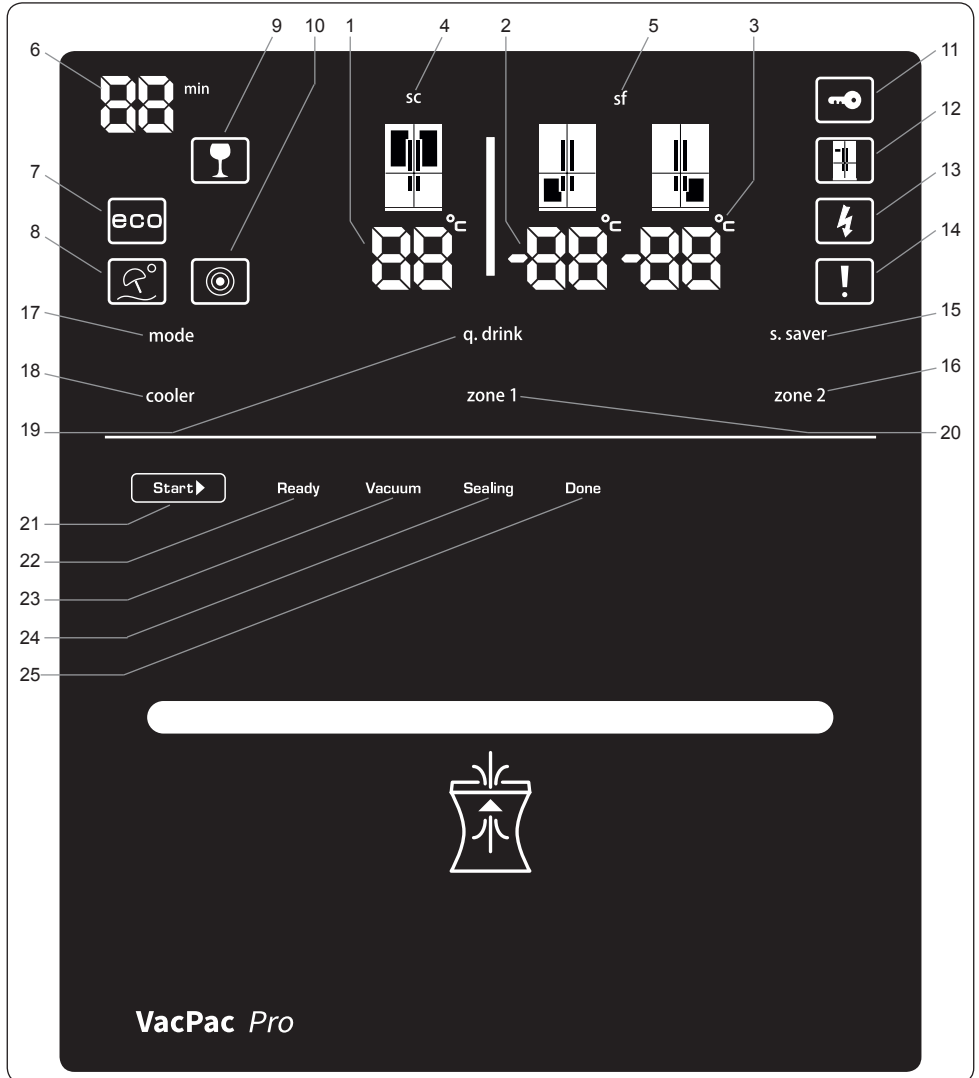

Ηλεκτρονική ένδειξη

- | | | |
|---|---|---------------------|
| 1. Ένδειξη θερμοκρασίας θαλάμου συντήρησης | 10. Αισθητήρας νύκτας | |
| 2. Ένδειξη θερμοκρασίας αριστερού θαλάμου ψύξης | 11. Παιδικό κλείδωμα | |
| 3. Ένδειξη θερμοκρασίας δεξιού θαλάμου ψύξης | 12. Λειτουργία επιδείξης (καταστήματος) | 21. Κουμπι Έναρξης |
| 4. Λυχνία υπερσυντήρησης | 13. Προειδοποίηση χαμηλής τάσης | 22. LED Ετοιμότητας |
| 5. Λυχνία υπερψύξης | 14. Συναγερμός | 23. LED Κενού |
| 6. Συναγερμός μετρητή Qdrink | 15. Κουμπι προστασίας οθόνης | 24. LED Σφράγισης |
| 7. Λυχνία Qdrink | 16. Κουμπι Ζώνης 2 (Δεξιός καταψύκτης) | 25. LED Τέλους |
| 8. Οικονομική λειτουργία | 17. Κουμπι λειτουργίας | |
| 9. Λειτουργία Διακοπών | 18. Κουμπι συντήρησης | |
| | 19. Κουμπι λειτουργίας Qdrink | |
| | 20. Κουμπι Ζώνης 1 (Αριστερός καταψύκτης) | |

ΚΕΦΑΛΑΙΟ -3: ΧΡΗΣΗ ΤΟΥ ΨΥΓΕΙΟΚΑΤΑΨΥΚΤΗ

Οι τιμές που εμφανίζονται στην οθόνη υποδεικνύουν τις τιμές της θερμοκρασίας που προσδιορίζεται από τον καταναλωτή.

Η ένδειξη έχει σχεδιαστεί ώστε να αποφεύγονται σφάλματα λόγω ακούσιου αγγίγματος. Για την αλληλεπίδραση με την οθόνη, αγγίξτε οποιοδήποτε κουμπί για 2 δευτερόλεπτα. Θα ακουστεί ένας ήχος, υποδεικνύοντας πως η οθόνη είναι έτοιμη για χρήση.

ψύξη ποτών [q.drink]

Για να ενεργοποιήσετε τη λειτουργία q.drink πατήστε το κουμπί q.drink. Ο χρόνος ρυθμίζεται κατά βήματα των 5 λεπτών (μέχρι το μέγιστο των 30 λεπτών). Ο επιλεγμένος χρόνος εμφανίζεται στο μετρητή q.drink - όταν ολοκληρωθεί ο χρόνος, ακούγεται ένας ήχος.

Σημαντικό: Δεν πρέπει να ταυτίζεται με τη λειτουργία συντήρησης.

Ρυθμίστε το χρόνο ανάλογα με τον αριθμό των μπουκαλιών που τοποθετείτε στον θάλαμο του καταψύκτη. Μπορείτε να παρατείνετε το χρόνο του χαρακτηριστικού αυτού αν η θερμοκρασία των μπουκαλιών δεν είναι αρκετά χαμηλή, αλλά είναι σημαντικό να ελέγχετε τη θερμοκρασία τους τακτικά, καθώς μπορεί να εκραγούν αν παραμείνουν για πολύ χρόνο.

Οικονομική [eco] λειτουργία

Διασφαλίζει πως το ψυγείο σας λειτουργεί σε ιδανική θερμοκρασία. Για να ενεργοποιήσετε τη λειτουργία "ECO", απλά πατήστε το κουμπί [mode] ώσπου να εμφανιστεί η ένδειξη "eco" και η λυχνία E.

Λειτουργία Διακοπών (H)

(Εικονίδιο ομπρέλας & ήλιου) Χρησιμοποιήστε τη λειτουργία αυτή αν πρόκειται να λείψετε για μεγάλο χρονικό διάστημα και δεν χρειάζεται να χρησιμοποιήσετε τον θάλαμο της κατάψυξης. Πατήστε το κουμπί λειτουργίας ώσπου να εμφανιστεί το εικονίδιο διακοπών και να ανάψει η λυχνία H.

Ταχεία κατάψυξη (sf / super freeze)

Έχει σχεδιαστεί για την ταχεία ψύξη γευμάτων και μεγάλης ποσότητας τροφίμων. Πατήστε το κουμπί ψύξης ώσπου να εμφανιστεί η ένδειξη "sf" στην οθόνη και ακούσετε έναν ήχο. Σημειώστε πως η λειτουργία αυτή επανέρχεται αυτόματα στη θερμοκρασία της κανονικής ρύθμισης μετά από 24 ώρες, εφόσον δεν έχει ήδη απενεργοποιηθεί προηγουμένως - ή όταν επιτευχθεί η κατάλληλη θερμοκρασία στον καταψύκτη.

Ταχεία συντήρηση (sc / super cool)

Η ταχεία συντήρηση έχει σχεδιαστεί ώστε να ψύχει γρήγορα μεγάλες ποσότητες τροφίμων που τοποθετούνται στον θάλαμο της συντήρησης. Πατήστε το κουμπί συντήρησης ώσπου να δείτε τα γράμματα "sc" στην οθόνη και ακούσετε έναν ήχο. Η λειτουργία αυτή επανέρχεται αυτόματα στην κανονική ρύθμιση θερμοκρασίας μετά από περίοδο 4-6 ωρών ή εφόσον επιτευχθεί η απαιτούμενη θερμοκρασία στον θάλαμο της συντήρησης.

Συντήρηση [cooler]

Ορίζει τη θερμοκρασία του ψυγείου κατά μονάδες μεταξύ 2 και 8 βαθμών Κελσίου.

Κατάψυξη / Συντήρηση 1 [zone 1]

Πρόκειται για κουμπί ορισμού της θερμοκρασίας για τον κάτω αριστερό θάλαμο. Πατώντας το κουμπί [zone 1] η θερμοκρασία ψύξης του κάτω αριστερού τμήματος μπορεί να οριστεί ως -16, -17, -18, -19, -20, -21, -22, -23, -24 βαθμοί Κελσίου. Αν δεν θέλετε να χρησιμοποιήσετε το κάτω αριστερό τμήμα ως καταψύκτη, πατήστε το κουμπί [zone1] για 3 δευτερόλεπτα ώστε να μεταβείτε σε αυτή τη λειτουργία και στη συνέχεια ορίστε τιμές θερμοκρασίας 2, 3, 4, 5, 6, 7, 8 βαθμών Κελσίου.

Κατάψυξη [zone 2]

Πρόκειται για κουμπί ορισμού της θερμοκρασίας για τον κάτω δεξιό θάλαμο. Πατώντας το κουμπί [zone 2] η θερμοκρασία ψύξης του κάτω δεξιού τμήματος μπορεί να οριστεί ως -16, -17, -18, -19, -20, -21, -22, -23, -24 βαθμοί Κελσίου.

Παιδικό κλειδωμα

Ενεργοποιήστε το Παιδικό κλειδωμα πατώντας τα κουμπιά συντήρησης και ψύξης ταυτόχρονα, ώστε να απενεργοποιήσετε την οθόνη. Για να αφαιρέσετε το Παιδικό κλειδωμα επαναλάβετε τη διαδικασία.

Προστασία οθόνης [s.saver]

Χρησιμοποιήστε τη λειτουργία Προστασίας οθόνης για εξοικονόμηση ενέργειας. Κρατήστε πατημένο το κουμπί S.saver για 3 δευτερόλεπτα. Για απενεργοποίηση, επαναλάβετε τη διαδικασία.

Αισθητήρας νύκτας

Για ενεργοποίηση, πατήστε το κουμπί του αισθητήρα νύκτας για 3 δευτερόλεπτα. Έτσι σβήνουν τα φώτα του ψυγείου και εξοικονομείται ενέργεια. Για απενεργοποίηση, επαναλάβετε τη διαδικασία.

Συναγερμός

Αν η λυχνία του συναγερμού ανάψει, σημαίνει πως κάτι συμβαίνει με τον ψυγείοκαταψύκτη και θα πρέπει να επικοινωνήσετε με την ομάδα σέρβις της Sharp. Η ένδειξη αυτή θα συνεχίσει να ανάβει ώσπου να ελέγξει το προϊόν ένας εξουσιοδοτημένος τεχνικός σέρβις.

Λειτουργία ενεργοποίησης-απενεργοποίησης διαμερίσματος

Για να απενεργοποιήσετε τη Ζώνη1, τη Ζώνη 2 και τον ψύκτη ταυτόχρονα:

- Πατήστε ταυτόχρονα και κρατήστε πατημένα για 3 δευτερόλεπτα τα κουμπιά [mode] (τρόπος λειτουργίας) και [cooler] (ψύκτης). Όλες οι ενδείξεις που υποδεικνύουν το τμήμα που απενεργοποιήθηκε θα πάψουν να εμφανίζονται στον ψηφιακό πίνακα ενδείξεων.

ή

- Πατήστε ταυτόχρονα και κρατήστε πατημένα για 3 δευτερόλεπτα τα κουμπιά [mode] (τρόπος λειτουργίας) και [zone 2] (ζώνη 2). Όλες οι ενδείξεις που υποδεικνύουν το τμήμα που απενεργοποιήθηκε θα πάψουν να εμφανίζονται στον ψηφιακό πίνακα ενδείξεων.

ΚΕΦΑΛΑΙΟ -3: ΧΡΗΣΗ ΤΟΥ ΨΥΓΕΙΟΚΑΤΑΨΥΚΤΗ

Για να απενεργοποιήσετε το διαμέρισμα Ζώνη 1,

πατήστε ταυτόχρονα και κρατήστε πατημένα για 3 δευτερόλεπτα τα κουμπιά [mode] (τρόπος λειτουργίας) και [zone 1] (ζώνη 1). Όλες οι ενδείξεις που υποδεικνύουν το τμήμα που απενεργοποιήθηκε θα πάψουν να εμφανίζονται στον ψηφιακό πίνακα ενδείξεων.

Για να επανενεργοποιήσετε το διαμέρισμα που απενεργοποιήθηκε, χρησιμοποιήστε τον ίδιο συνδυασμό κουμπιών.

Χρήση θαλάμου κατάψυξης σαν διαμέρισμα ψύκτη σε περίπτωση που χρειάζεται

Το κάτω αριστερό διαμέρισμα της συσκευής μπορεί να χρησιμοποιηθεί είτε σαν κατάψυξη είτε σαν ψύκτης.

Πατήστε και κρατήστε πατημένο για 3 δευτερόλεπτα το κουμπί [zone 1] (ζώνη 1) για να αλλάξετε τη λειτουργία του κάτω αριστερού διαμερίσματος από κατάψυξη σε ψύκτη.

Σημαντικό: Αν το διαμέρισμα Ζώνη 1 μετατραπεί από κατάψυξη σε ψύκτη:

- Αφαιρέστε όλα τα τρόφιμα από το διαμέρισμα Ζώνη 1 και αφήστε την πόρτα κλειστή για τέσσερις ώρες. Κατόπιν μπορείτε να τοποθετήσετε τρόφιμα μέσα στο διαμέρισμα.
- Τα καλάθια και/ή ράφια που αφαιρέθηκαν από το διαμέρισμα πρέπει να επανατοποθετηθούν.
- Παρομοίως, για να χρησιμοποιήσετε πάλι σαν κατάψυξη οποιοδήποτε από τα κάτω διαμερίσματα χρησιμοποιείται ως ψύκτης, πατήστε και κρατήστε πατημένο για 3 δευτερόλεπτα το κουμπί του σχετικού διαμερίσματος.

Σημαντικό: Αν το διαμέρισμα Ζώνη 1 πρόκειται να μετατραπεί από ψύκτη σε κατάψυξη:

- Αφαιρέστε όλα τα τρόφιμα από το διαμέρισμα Ζώνη 1 και αφήστε την πόρτα κλειστή για δύο ώρες. Κατόπιν μπορείτε να τοποθετήσετε τρόφιμα μέσα στο διαμέρισμα.
- Όταν το διαμέρισμα Ζώνη 1 χρησιμοποιείται σαν ψύκτης και η συσκευή τεθεί σε λειτουργία Διακοπών ή Οικονομική λειτουργία, το διαμέρισμα Ζώνη 1 θα εξακολουθήσει να λειτουργεί σαν ψύκτης.

Προειδοποιήσεις για τις ρυθμίσεις θερμοκρασίας

- Η θερμοκρασία περιβάλλοντος, η θερμοκρασία τροφίμων που μόλις τοποθετήθηκαν και η συχνότητα ανοίγματος της πόρτας επηρεάζουν τη θερμοκρασία του θαλάμου της συντήρησης. Αν απαιτείται, αλλάξτε τη ρύθμιση της θερμοκρασίας.
- Δεν συστήνεται να λειτουργείτε το ψυγείο σε περιβάλλον με θερμοκρασία κάτω από 10°C.
- Η ρύθμιση του θερμοστάτη θα πρέπει να ορίζεται με βάση τη συχνότητα ανοιγμάτων των πορτών συντήρησης και ψύξης, την ποσότητα των τροφίμων που τοποθετούνται στο ψυγείο και το περιβάλλον στο οποίο βρίσκεται η συσκευή.
- Συστήνουμε κατά την πρώτη χρήση του ψυγείοκαταψύκτη να τον αφήνετε να λειτουργήσει για 24 ώρες χωρίς διακοπή ώστε να εξασφαλιστεί η πλήρης ψύξη του. Μην ανοίγετε τις πόρτες του ψυγείου, μην τοποθετείτε τρόφιμα στο εσωτερικό κατά το χρονικό αυτό διάστημα.
- Ο ψυγείοκαταψύκτης διαθέτει ενσωματωμένη λειτουργία καθυστέρησης 5 λεπτών, ώστε να αποφευχθεί ζημιά στον συμπιεστή. Όταν ο ψυγείοκαταψύκτης τροφοδοτηθεί με ρεύμα, θα αρχίσει να λειτουργεί κανονικά μετά από 5 λεπτά.
- Το ψυγείο έχει σχεδιαστεί να λειτουργεί στο εύρος θερμοκρασιών περιβάλλοντος που αναφέρεται στα πρότυπα, σύμφωνα με την κλιματική κλάση που δηλώνεται στην πινακίδα χαρακτηριστικών. Δεν συστήνεται να λειτουργεί το ψυγείο σε περιβάλλον με θερμοκρασία εκτός του εύρους, καθώς επηρεάζεται η ψυκτική του απόδοση.
- Ο εξοπλισμός αυτός έχει σχεδιαστεί για χρήση σε θερμοκρασία περιβάλλοντος εντός της περιοχής 10°C - 43°C.

Σημείωση: Αν η θερμοκρασία περιβάλλοντος είναι υψηλότερη από 42°C, η θερμοκρασία των θαλάμων δεν μπορεί να ρυθμιστεί σε -23°C ή -24°C. Μπορεί να ρυθμιστεί μόνο στις τιμές -16°C, -17°C, -18°C, -19°C, -20°C, -21°C, ή -22°C..

Ένδειξη θερμοκρασίας

Για να διευκολυνθείτε για την καλύτερη ρύθμισή του, το ψυγείο διαθέτει ένδειξη της θερμοκρασίας που επικρατεί στην ψυχρότερη περιοχή του.

Για την καλύτερη συντήρηση τροφίμων στο ψυγείο, ειδικά στην ψυχρότερη περιοχή του, βεβαιωθείτε πως εμφανίζεται το μήνυμα "OK" στην ένδειξη θερμοκρασίας. Αν δεν εμφανίζεται το « OK », αυτό σημαίνει πως η θερμοκρασία δεν έχει ρυθμιστεί σωστά

Μπορεί να είναι δύσκολο να διακρίνετε την ένδειξη. Βεβαιωθείτε πως ανάβει σωστά. Κάθε φορά που αλλάζει η ρύθμιση του θερμοστάτη, περιμένετε να σταθεροποιηθεί η θερμοκρασία στο εσωτερικό της συσκευής πριν προχωρήσετε, αν είναι απαραίτητο, σε νέα ρύθμιση της θερμοκρασίας. Αλλάξτε σταδιακά τη ρύθμιση του θερμοστάτη και περιμένετε τουλάχιστον 12 ώρες πριν εκτελέσετε νέο έλεγχο και ενδεχόμενη αλλαγή.

ΣΗΜΕΙΩΣΗ: Κατόπιν επαναλαμβανόμενων ανοιγμάτων (ή παρατεταμένου ανοίγματος) της πόρτας ή αφού τοποθετήσετε φρέσκα τρόφιμα στο εσωτερικό της συσκευής, είναι φυσιολογικό να σβήνει ή το μήνυμα "OK" στην ένδειξη ρύθμισης θερμοκρασίας. Αν υπάρχει ασυνήθιστη συσσώρευση κρυστάλλων πάγου (στον πάτο της συσκευής) στον θάλαμο της συντήρησης, ή στη μονάδα εξαχνωσης (υπερβολικά γεμισμένη συσκευή, υψηλή θερμοκρασία δωματίου, συχνά ανοίγματα πορτών), χαμηλώστε τη ρύθμιση του θερμοστάτη ώσπου να παρατηρήσετε ότι η λειτουργία του συμπυκνωτή διακόπτεται και πάλι.

Τοποθετείτε τα τρόφιμα στην ψυχρότερη περιοχή του ψυγείου.

Τα τρόφιμα θα συντηρούνται καλύτερα αν τα τοποθετείτε στην πιο κατάλληλη ψυχρή περιοχή. Η ψυχρότερη περιοχή βρίσκεται ακριβώς πάνω από το συρτάρι crispex (διατήρησης φρούτων - λαχανικών).

Το ακόλουθο σύμβολο υποδεικνύει την ψυχρότερη περιοχή του ψυγείου.

Για να είστε σίγουροι πως η θερμοκρασία στην περιοχή αυτή είναι χαμηλή, βεβαιωθείτε ότι το ράφι βρίσκεται στο επίπεδο του συμβόλου, όπως φαίνεται στην εικόνα.

Το ανώτατο όριο της ψυχρότερης περιοχής υποδεικνύεται από την κατώτερη πλευρά του αυτοκόλλητου (μύτη του βέλους). Το ανώτερο ράφι της ψυχρότερης περιοχής πρέπει να βρίσκεται στο ίδιο ύψος με τη μύτη του βέλους. Η ψυχρότερη περιοχή βρίσκεται κάτω

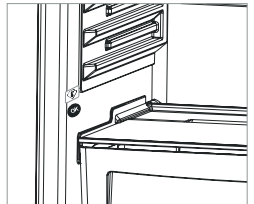

OK

ΚΕΦΑΛΑΙΟ -3: ΧΡΗΣΗ ΤΟΥ ΨΥΓΕΙΟΚΑΤΑΨΥΚΤΗ

από αυτό το επίπεδο.

Καθώς τα ράφια μετακινούνται, βεβαιωθείτε πως είναι πάντοτε στο ίδιο επίπεδο με τα όρια των ζωνών που περιγράφονται στα αυτοκόλλητα, προκειμένου να είναι εξασφαλισμένες οι θερμοκρασίες στην περιοχή αυτή.

Χρήση της VacPac Pro

1. Το φαγητό που πρόκειται να φυλαχτεί τοποθετείται σε σακούλα κενού που είναι ανάγλυφη από τη μία πλευρά.

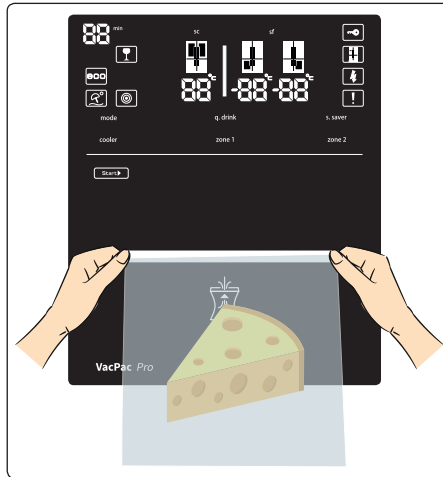

2. Πρέπει να κρατάτε το άνοιγμα της σακούλας κενού καλά τενωμένο και από τις δύο πλευρές, όπως δείχνει η εικόνα 1, και να τοποθετήσετε το άνοιγμα μέσα στην υποδοχή στο σημείο που υποδεικνύεται. Η σακούλα πρέπει να εισαχθεί 5 εκ., ως την κόκκινη λωρίδα.
3. Πατήστε το κουμπί Έναρξης στην οθόνη. (Εικόνα 2)

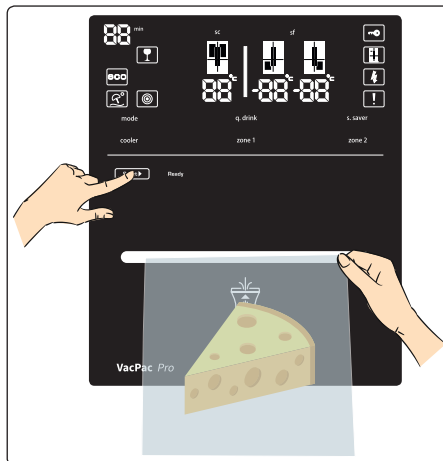

Σημαντική παρατήρηση: Για να αποτρέψετε λανθασμένη λειτουργία, πρέπει να απενεργοποιηθεί το κλειδίωμα πλήκτρων.

Άνοιγμα του κλειδώματος πλήκτρων: Όταν πατηθεί πρώτη φορά το κουμπί Έναρξης, θα ανάψουν οι LED Έναρξης και Ετοιμότητας. Μετά από αυτή τη διαδικασία ενεργοποίησης, πρέπει να πατηθεί πάλι το κουμπί Έναρξης. Το κλειδίωμα πλήκτρων θα ενεργοποιηθεί πάλι αν δεν γίνει κανένας χειρισμός για 2 λεπτά.

ΚΕΦΑΛΑΙΟ -3: ΧΡΗΣΗ ΤΟΥ ΨΥΓΕΙΟΚΑΤΑΨΥΚΤΗ

4. Όταν ολοκληρωθεί η διαδικασία σφράγισης υπό κενό, θα ανάψει μια LED στην οθόνη. Τότε μπορείτε να αφαιρέσετε τη σακούλα κενού από την υποδοχή. (Εικόνα 3).

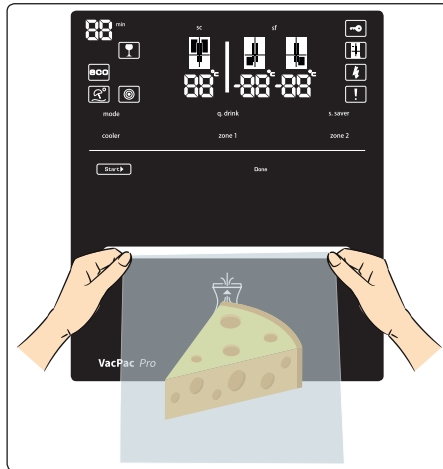

Διαδικασία εργασίας με τη VacPac Pro

- Μετά το πάτημα του κουμπιού, ο μηχανισμός κινείται προς τα πάνω και αρχίζει να συμπιέζει τη σακούλα. Θα ανάψει η LED Ετοιμότητας.
- Αφού συμπιεστεί η σακούλα, αρχίζει η διαδικασία δημιουργίας κενού με την αντλία κενού. Θα ανάψει η LED Κενού.
- Όταν το σύστημα φθάσει στο προβλεπόμενο όριο κενού, η αντίσταση αρχίζει να λιώνει το στόμιο της σακούλας. Θα ανάψει η LED Σφράγισης.
- Αφού ολοκληρωθεί η διαδικασία σφράγισης, ο μηχανισμός κινείται προς τα κάτω και θα ανάψει η LED Τέλους σφράγισης. Καθώς το μοτέρ επιστρέφει στην αρχική του θέση, η LED Τέλους σβήνει και η διαδικασία έχει ολοκληρωθεί.
 - Αφού ολοκληρωθεί η διαδικασία, όλες οι LED σβήνουν για 1 λεπτό και σε αυτό το διάστημα το σύστημα δεν μπορεί να ενεργοποιηθεί.
 - Όταν ανάψουν οι λυχνίες Έναρξης και Ετοιμότητας, το σύστημα είναι πάλι έτοιμο για χρήση.

Ακύρωση της διαδικασίας:

- Αν θέλετε να ακυρωθεί η διαδικασία κενού (εκτός από το στάδιο σφράγισης), πατήστε το κουμπί Έναρξης για δύο δευτερόλεπτα.
- Η LED Έναρξης σβήνει όταν ακυρωθεί η διαδικασία.

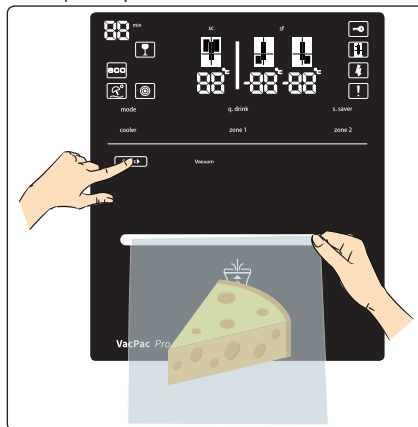

ΚΕΦΑΛΑΙΟ -3: ΧΡΗΣΗ ΤΟΥ ΨΥΓΕΙΟΚΑΤΑΨΥΚΤΗ

Σημαντική παρατήρηση:



Μπορεί να ακουστεί θόρυβος εργασίας από το μοτέρ και την αντλία κατά τη διάρκεια της λειτουργίας του συστήματος.

Αν ο θόρυβος του μοτέρ διαρκεί πολύ ώρα, καλέστε την Τεχνική εξυπηρέτηση.



Αν δεν ολοκληρωθούν οι διαδικασίες δημιουργίας κενού και σφράγισης, αυτό μπορεί να έχει προκληθεί από κακή χρήση. Επομένως, πρέπει να διαβάσετε το τμήμα των υποδείξεων. Αν αντιμετωπίσετε το ίδιο σφάλμα σε διαδοχικές λειτουργίες, καλέστε την Τεχνική εξυπηρέτηση.

Υποδείξεις που πρέπει να λαμβάνονται υπόψη κατά τη χρήση

1. Η σακούλα κενού πρέπει οπωσδήποτε να είναι σακούλα ανάγλυφη στη μία πλευρά και μέγιστου πλάτους 18 εκ.
2. Δεν πρέπει να τοποθετείτε μεγάλη ποσότητα τροφίμων μέσα στη σακούλα κενού. Τυχόν ζάρες στο στόμιο της σακούλας μπορεί να εμποδίσει τη δημιουργία κενού.
3. Θα πρέπει να έχει παραμείνει αρκετός χώρος στο ανοιχτό άκρο της σακούλας ώστε αυτή να μπορεί να τοποθετηθεί σωστά μέσα στην υποδοχή. (Περίπου 7 εκ. / 4 δάχτυλα)

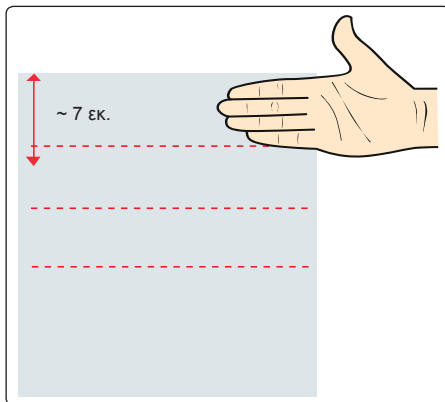

4. Η σακούλα κενού θα πρέπει να εισαχθεί έως τις κόκκινες γραμμές. (Περίπου 5 εκ. / 3 δάχτυλα)

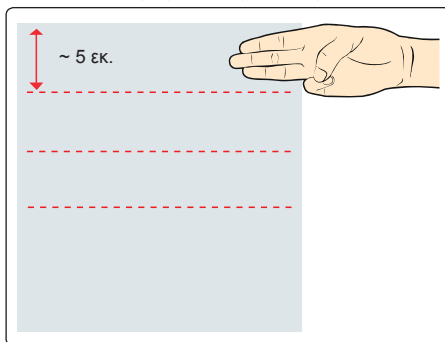

5. Η εξωτερική επιφάνεια της σακούλας δεν πρέπει να είναι βρεγμένη, ειδικά το τμήμα σφράγισης της σακούλας. Διαφορετικά, μπορεί να μην ολοκληρωθεί σωστά η διαδικασία σφράγισης.
6. Μη χρησιμοποιείτε περισσότερες από μία σακούλες τη φορά.
7. Το στόμιο της σακούλας πρέπει να είναι τενωμένο κατά τη δημιουργία κενού και τη σφράγιση. Επίσης δεν πρέπει να έχει ζάρες. Διαφορετικά, μπορεί να μην ολοκληρωθεί σωστά η διαδικασία σφράγισης.
8. Ο χρόνος δημιουργίας κενού είναι το πολύ 40 δευτερόλεπτα. Αν δεν τοποθετηθεί σωστά η σακούλα μέσα στην υποδοχή, το σύστημα δεν θα λειτουργήσει, επειδή η διαδικασία κενού δεν ολοκληρώνεται και ο μηχανισμός θα είναι στη θέση έναρξης.
9. Η σακούλα δεν πρέπει να έχει οπές.
10. Μην αφήνετε πολύ αέρα μέσα στη σακούλα. Πριν τοποθετήσετε τη σακούλα μέσα στην υποδοχή, αφαιρέστε τον

ΚΕΦΑΛΑΙΟ -3: ΧΡΗΣΗ ΤΟΥ ΨΥΓΕΙΟΚΑΤΑΨΥΚΤΗ

πλεονάζοντα αέρα πιέζοντας όσο το δυνατόν πιο δυνατά την επιφάνεια της σακούλας. Διαφορετικά η αντλία κενού ίσως να μην μπορέσει να αφαιρέσει όλο τον αέρα από τη σακούλα.

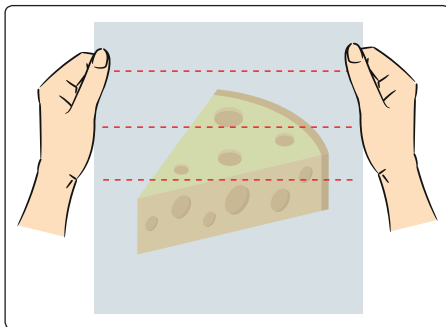

11. Η διαδικασία κενού δεν πρέπει να χρησιμοποιείται για αντικείμενα με αιχμηρά άκρα. Αυτά τα αντικείμενα μπορεί να τρυπήσουν τη σακούλα κατά τη δημιουργία κενού και η εργασία δεν θα ολοκληρωθεί. (Ψαροκόκαλα, τρόφιμα με σκληρό κέλυφος κλπ.)
12. Αν οι σακούλες κενού πρόκειται να επαναχρησιμοποιηθούν για τρόφιμα, μπορούν να κοπούν με ψαλίδι στην κόκκινη γραμμή (1 εκ. κάτω από το λιωμένο στόμιο). Δεν πρέπει να χρησιμοποιηθούν για νέα τρόφιμα, μόνο κατάλοιπα τροφίμων μπορούν να χρησιμοποιηθούν πάλι. Παράδειγμα λανθασμένης χρήσης: Το να ανοίξετε το στόμιο της σακούλας που περιέχει σαλάμι και κατόπιν να τοποθετήσετε τυρί μέσα στη σακούλα είναι λάθος. Αυτό το είδος χρήσης μπορεί να έχει σαν αποτέλεσμα την ανάμειξη των οσμών των δύο τροφίμων και την αλλοίωση του τυριού. Παράδειγμα σωστής χρήσης: Μπορείτε να ανοίξετε το στόμιο της σακούλας που περιέχει σαλάμι και αφού καταναλώσετε ένα μέρος να επιστρέψετε το υπόλοιπο σαλάμι στη σακούλα. Όταν το κάνετε αυτό, το περιβάλλον και τα χέρια πρέπει να είναι καθαρά και υγιεινομικά ασφαλή.
13. Η τεχνολογία VacPac Pro βοηθά στη διατήρηση της φρεσκάδας των τροφίμων, εφόσον πληρούνται οι σωστές συνθήκες φύλαξης. Η δημιουργία κενού πρέπει να γίνεται για να διατηρούνται τα τρόφιμα όσο το δυνατόν πιο φρέσκα. Η διαδικασία δημιουργίας κενού δεν πρέπει να χρησιμοποιείται για σχετικά παλιά τρόφιμα και κατάλοιπα τροφίμων.
14. Μη χρησιμοποιείτε σακούλες κενού σε φούρνο μικροκυμάτων ή σε κανονικό φούρνο.
15. Συνιστάται να φυλάσσετε τα τρόφιμα που είναι σε κοκκώδη μορφή (π.χ. σιμιγδάλι, τραχανάς, αλεύρι κλπ.) χωρίς τη διαδικασία κενού. Αν πρόκειται να υποβάλετε σε διαδικασία κενού ορισμένα τρόφιμα κοκκώδους μορφής, συνιστάται να τα καλύψετε με χαρτί κουζίνας ή χαρτί φίλτρου.
16. Αν πρόκειται να υποβάλετε στη διαδικασία κενού τρόφιμα με γαλή επιφάνεια, όπως μπιφτέκια ή πανκέικ, που μπορεί να κολλήσουν μεταξύ τους, αυτά πρέπει να διαχωρίζονται μεταξύ τους με αντικολλητικό χαρτί.
17. Για να υποβάλετε στη διαδικασία κενού σούπα, φαγητά κατσαρόλας ή φαγητά με πολλά υγρά, αυτά θα πρέπει να είναι κατεψυγμένα μέσα σε ένα άθραυστο περιέκτη και μετά να τοποθετηθούν μέσα στη σακούλα. Κατόπιν πρέπει να αποθηκευτούν στο θάλαμο κατάψυξης.
18. Αν θέλετε να υποβάλετε στη διαδικασία κενού τρόφιμα μεγάλου όγκου με αποτέλεσμα να μην ολοκληρωθεί η διαδικασία, συνιστάται να επαναλάβετε τη διαδικασία αφού αφήσετε διάκενο στο κάτω μέρος και στις πλευρές της σακούλας.

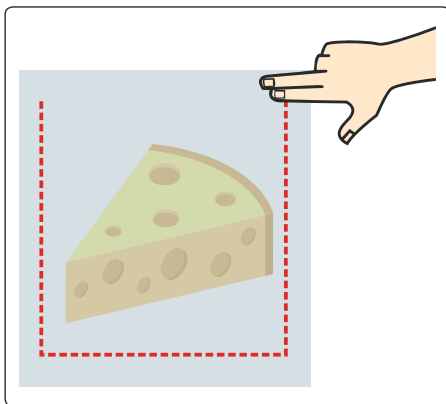

ΚΕΦΑΛΑΙΟ -3: ΧΡΗΣΗ ΤΟΥ ΨΥΓΕΙΟΚΑΤΑΨΥΚΤΗ

Υποδείξεις για τη φύλαξη τροφίμων

Παρακάτω αναφέρονται υποδείξεις που πρέπει να λαμβάνονται υπόψη για τη φύλαξη των τροφίμων αφού έχει τελειώσει η διαδικασία κενού.

1. Πριν τη σφράγιση υπό κενό, πρέπει να καθαρίσετε τα χέρια σας, και όλα τα σκεύη και τις επιφάνειες που θα χρησιμοποιηθούν για την κοπή και τη σφράγιση υπό κενό.
2. Αν ευπαθή τρόφιμα έχουν θερμανθεί, αποψυχθεί ή μείνει εκτός ψυγείου, τότε καταναλώστε τα αμέσως. Μετά τη σφράγιση υπό κενό των ευπαθών τροφίμων, πρέπει να τα φυλάξετε αμέσως στη συντήρηση ή στην κατάψυξη, και όχι να τα αφήσετε σε θερμοκρασία δωματίου.
3. Αν τρόφιμα που έχουν φυλαχτεί σε σακούλα κενού ή σε περιβάλλον χαμηλού οξυγόνου (αναερόβιο περιβάλλον) παραμείνουν εκτός ψυγείου (σε θερμοκρασία δωματίου κλπ.) για πάνω από λίγες ώρες, αυτά τα τρόφιμα δεν συνιστάται να καταναλωθούν.
4. Δεν πρέπει να χρησιμοποιείται η ίδια σακούλα κενού ταυτόχρονα για δύο τρόφιμα από διαφορετικές ομάδες τροφίμων. Διαφορετικά μπορεί να υπάρξει μετάδοση μόλυνσης του ενός τροφίμου από το άλλο.
5. Συνιστάται τα τρόφιμα που περιέχουν πολλά υγρά να υποβάλλονται στη διαδικασία κενού αφού έχουν παγώσει και στερεοποιηθεί.
6. Όταν τα λαχανικά έχουν σφραγιστεί υπό κενό μέσα σε μια σακούλα, είναι κατάλληλα για μαγείρεμα τύπου σουβίντ (σιγανό μαγείρεμα υπό κενό).

Φύλαξη τροφίμων

ΤΥΠΟΙ ΤΡΟΦΙΜΩΝ	ΤΡΟΦΙΜΑ	Διαδικασία κενού				ΥΠΟΔΕΙΞΙΣ
		Συντήρηση	Κατάψυξη	Θερμοκρασία δωματίου		
ΚΡΕΑΣ	Κομμάτι κρέατος, μπριζόλα, κιμάς, στήθος κοτόπουλο, κοπανάνικια κοτόπουλου κλπ.	✓	✓		<ul style="list-style-type: none"> ✓ Τα προϊόντα κρέατος πρέπει να φυλάσσονται μόνο στην κατάψυξη μετά τη διαδικασία κενού. ✗ Τα προϊόντα κρέατος δεν θα πρέπει να υποβάλλονται σε διαδικασία κενού αν πρόκειται να φυλαχτούν στη συντήρηση. ⓘ Για τα προϊόντα κρέατος, συνιστάται να τα καταψύχετε για δύο ώρες πριν επιχειρήσετε τη διαδικασία κενού. Μετά την κατάψυξη βεβαιωθείτε ότι το κρέας έχει στερεοποιηθεί. Θα πρέπει να επιβεβαιωθεί ότι δεν υπάρχει νερό με αίμα πριν την υποβολή των προϊόντων κρέατος σε διαδικασία κενού. Αφαιρέστε το νερό από την επιφάνεια του κρέατος με ένα χαρτί κουζίνας πριν τη διαδικασία κενού. 	
ΘΑΛΑΣΣΙΝΑ	Σαρδέλες, γαρίδες, καλαμάρια κλπ.	✓	✓		<ul style="list-style-type: none"> ✓ Μικρά ψάρια όπως αντζούγιες, σαρδέλες και θαλασσινά πρέπει πρώτα να καταψύχονται και μετά να υποβάλλονται στη διαδικασία κενού. ✗ Δεν πρέπει να γίνει η διαδικασία κενού αν τα θαλασσινά πρόκειται να φυλαχτούν στη συντήρηση. ⓘ Μη συσκευάζετε υπό κενό αντικείμενα με αιχμηρά άκρα, όπως ψαροκόκαλα και τρόφιμα με σκληρά κελύφη. Τα αντικείμενα με αιχμηρά άκρα μπορεί να προκαλέσουν τρύπημα και σχίσσιμο της σακούλας. Η κατάψυξη των τροφίμων πριν τη διαδικασία κενού θα διατηρήσει τη δομή τους και το περιεχόμενο νερό. 	

ΚΕΦΑΛΑΙΟ -3: ΧΡΗΣΗ ΤΟΥ ΨΥΓΕΙΟΚΑΤΑΨΥΚΤΗ

ΤΥΠΟΙ ΤΡΟΦΙΜΩΝ	ΤΡΟΦΙΜΑ	Διαδικασία κενού			ΥΠΟΔΕΙΞΕΙΣ
		Συντήρηση	Κατάψυξη	Θερμοκρασία διαμείνιου	
ΠΡΑΣΙΝΑ ΦΥΛΛΩΔΗ ΛΑΧΑΝΙΚΑ	Μαρούλι, μαϊντανός, σπανάκι κλπ.	✗	✓	✓	✗ Λόγω της φύσης τους, συνιστάται να φυλάσσετε τα πράσινα φυλλώδη λαχανικά χωρίς συσκευασία κενού. Επιπλέον, συνιστάται να φυλάσσετε και φρέσκα μανιτάρια, κρεμμύδια και σκόρδο χωρίς συσκευασία κενού.
ΆΛΛΑ ΛΑΧΑΝΙΚΑ	Μπιζέλια, μπρόκολο, κουνουπίδι, καλαμπόκι, φασολάκια, λάχανο κλπ.	✓		✓	<ul style="list-style-type: none"> ✓ Τα λαχανικά πρέπει να φυλάσσονται μόνο στην κατάψυξη μετά τη διαδικασία κενού. ✗ Δεν πρέπει να γίνει η διαδικασία κενού αν τα λαχανικά πρόκειται να φυλαχτούν στη συντήρηση. ! Συνιστάται να φυλάσσετε τα λαχανικά που αναφέρονται σε αυτό το τμήμα σύμφωνα με τις οδηγίες ζεματίσματος στην ενότητα Τοποθέτηση των τροφίμων στο παρόν εγχειρίδιο χρήστη. Για τα λαχανικά, συνιστάται να τα καταψύχετε για δύο ώρες πριν επιχειρήσετε τη διαδικασία κενού. Αφού συσκευάσετε τα λαχανικά σας υπό κενό, πρέπει να τα φυλάξετε μόνο στην κατάψυξη.
ΦΡΟΥΤΑ	Μήλο, λεμόνι, δαμάσκηνο, βερικόκο, νεκταρίνι κλπ.	✓		✓	Τα φρούτα πρέπει να φυλάσσονται μόνο στην κατάψυξη μετά τη διαδικασία κενού. Δεν πρέπει να γίνει η διαδικασία κενού αν τα λαχανικά πρόκειται να φυλαχτούν στη συντήρηση. Συνιστάται να φυλάσσετε τα λαχανικά που αναφέρονται σε αυτό το τμήμα σύμφωνα με τις οδηγίες ζεματίσματος στην ενότητα Τοποθέτηση των τροφίμων στο παρόν εγχειρίδιο χρήστη. Η συσκευασία υπό κενό συνιστάται μετά από κατάψυξη ~2 ωρών, έως ότου τα λαχανικά στερεοποιηθούν πριν τη διαδικασία κενού. Αφού συσκευάσετε τα φρούτα σας υπό κενό, πρέπει να τα φυλάξετε μόνο στην κατάψυξη.
ΜΑΛΑΚΑ ΦΡΟΥΤΑ	Φράουλες, μούρα, μαύρα μούρα, σταφύλια κλπ.	✗	✓	✓	✗ Συνιστάται να φυλάσσετε τα φρούτα που έχουν μαλακή υφή χωρίς τη διαδικασία κενού.
ΠΡΟΪΟΝΤΑ ΝΤΕΛΙΚΑΤΕΣΕΝ	Σαλάμι, λουκάνικο, λουκάνικο που έχει υποβληθεί σε ζύμωση, προϊόντα επεξεργασμένου κρέατος κλπ.	✓	✓	✓	✓ Με τη συσκευασία υπό κενό μπορείτε να φυλάξετε τα προϊόντα ντελικατέσεν στη συντήρηση ή στην κατάψυξη.
ΣΚΛΗΡΑ ΤΥΡΙΑ	Τυρί τσένταρ, παρμεζάνα κλπ.	✓	✓	✓	<ul style="list-style-type: none"> ✓ Με τη συσκευασία υπό κενό μπορείτε να φυλάξετε τα σκληρά τυριά στη συντήρηση ή στην κατάψυξη. ✗ Πρέπει να προσέχετε για να διασφαλίζετε ότι το τυρί που θα υποβληθεί στη διαδικασία κενού δεν περιλαμβάνει και αυτοόσιο αλάτι.

ΚΕΦΑΛΑΙΟ -3: ΧΡΗΣΗ ΤΟΥ ΨΥΓΕΙΟΚΑΤΑΨΥΚΤΗ

ΤΥΠΟΙ ΤΡΟΦΙΜΩΝ	ΤΡΟΦΙΜΑ	Διαδικασία κενού	Συντήρηση	Κατάψυξη	Θερμοκρασία δωματίου	ΥΠΟΔΕΙΞΙΣ
ΑΛΛΑ ΤΡΟΦΙΜΑ 1	Μαλακά τυριά, γιαούρτι, βούτυρο, κρέμα, ελιές, αυγά κλπ.	✗	✓			✗ Συνιστάται να φυλάσσετε τα τρόφιμα αυτά στη συντήρηση χωρίς συσκευασία κενού.
ΥΓΡΑ ΤΡΟΦΙΜΑ 1	Μέλι, μαρμελάδα, νερό, ποτά, λάδι κλπ.	✗	✓		✓	✗ Τα υγρά τρόφιμα θα πρέπει να φυλάσσονται χωρίς συσκευασία κενού. Διαφορετικά, κατά τη διαδικασία κενού, θα μπορούσε να διαφύγει υγρό και να εισχωρήσει στο μηχανισμό κενού.
ΥΓΡΑ ΤΡΟΦΙΜΑ 2	Σούπα, ραγού, υδαρά γεύματα κλπ.	✓		✓		✓ Για να φυλάξετε σε συσκευασία κενού υγρά τρόφιμα όπως σούπα, φαγητά κατασρόλας ή φαγητά με πολύ νερό, πρέπει πρώτα να τα καταψύξετε σε έναν άθραυστο περιέκτη και μετά να τα συσκευάσετε υπό κενό. Φυλάξτε τα περιεχόμενα στον θάλαμο κατάψυξης.
ΑΠΟΞΗΡΑΜΕΝΑ ΤΡΟΦΙΜΑ	Αποξηραμένα φρούτα, ξηροί καρποί κλπ.	✓	✓		✓	✓ Μπορείτε να φυλάξετε τα αποξηραμένα φρούτα σας στη συντήρηση μετά από συσκευασία υπό κενό. ! Θα πρέπει να προσέχετε να διασφαλίζετε ότι δεν υπάρχει σκόνη μέσα στους ξηρούς καρπούς και τα αποξηραμένα τρόφιμα.
ΣΥΣΚΕΥΑΣΜΕΝΑ ΤΡΟΦΙΜΑ 1	Όσπρια, κατεψυγμένα τρόφιμα κλπ.	✓	✓		✓	✓ Τα όσπρια μπορούν να φυλάσσονται σε θερμοκρασία δωματίου με τη συσκευασία υπό κενό. ✓ Τα κατεψυγμένα τρόφιμα πρέπει να φυλαχτούν στην κατάψυξη με τη συσκευασία υπό κενό.
ΣΥΣΚΕΥΑΣΜΕΝΑ ΤΡΟΦΙΜΑ 2	Τρόφιμα σε κονσέρβες, σάλτσες, σουπές κλπ.	✗	✓			✗ Τα τρόφιμα σε κονσέρβες, φαγητά τύπου ορεκτικών, σάλτσες και σουπές θα πρέπει να φυλάσσονται στη συντήρηση χωρίς συσκευασία κενού.
ΤΡΟΦΙΜΑ ΣΕ ΜΟΡΦΗ ΣΚΟΝΗΣ	Αλεύρι, ζάχαρη, αλάτι, σιμιγδάλι, μείγματα σε μορφή σκόνης, τσάι, καφές, μπαχαρικά κλπ.	✗			✓	✗ Τα τρόφιμα σε μορφή σκόνης πρέπει να φυλάσσονται χωρίς συσκευασία κενού.
ΑΛΛΑ ΤΡΟΦΙΜΑ 2	Γλυκίσματα, ραβιόλια, ζυμαρικά κλπ.	✓	✓	✓		✓ Τρόφιμα όπως γλυκίσματα, ραβιόλια και ζυμαρικά μπορούν να φυλάσσονται στη συντήρηση ή στην κατάψυξη με συσκευασία κενού. ! Πρέπει να προσέχετε να διασφαλίζετε ότι τα τρόφιμα δεν είναι σε μορφή κόκκων/σκόνης ή υγρού πριν τη συσκευασία υπό κενό. Τα τρόφιμα σε μορφή κόκκων/σκόνης ή υγρού πρέπει να φυλάσσονται χωρίς συσκευασία υπό κενό.

✓ Μπορεί να εφαρμοστεί η διαδικασία κενού.

✗ Δεν είναι κατάλληλα για συσκευασία υπό κενό. Δεν συνιστάται συσκευασία υπό κενό.

! Πρέπει να ληφθεί υπόψη. Προειδοποίηση/Υπόδειξη.

ΚΕΦΑΛΑΙΟ -3: ΧΡΗΣΗ ΤΟΥ ΨΥΓΕΙΟΚΑΤΑΨΥΚΤΗ



Πρέπει να τηρούνται οι συνθήκες φύλαξης που αναφέρονται στις στήλες συντήρηση, κατάψυξη και θερμοκρασία δωματίου.



Τρόφιμα που συνιστάται να φυλάσσονται σε θερμοκρασία δωματίου, συνιστάται να φυλάσσονται σε θερμοκρασίες κάτω από 20 °C.

Προειδοποιήσεις ασφαλείας

Παρακαλούμε λάβετε υπόψη σας τις εξής προφυλάξεις για την ασφαλή χρήση της τεχνολογίας σακουλών κενού.

1. Μη συσκευάζετε υπό κενό τρόφιμα που περιέχουν υγρά.
2. Μη χρησιμοποιείτε οποιοσδήποτε άλλες σακούλες εκτός από τις συνιστώμενες σακούλες κενού.
3. Μην εισάγετε κανενός είδους εργαλεία μέσα στη συσκευή κενού.
4. Αν η συσκευή κενού παρουσιάσει δυσλειτουργία, καλέστε την Τεχνική εξυπηρέτηση.
5. Βεβαιωθείτε ότι και η σακούλα κενού και τα χέρια σας είναι τελείως στεγνά.
6. Μη χρησιμοποιείτε τη διάταξη κενού για οποιοδήποτε άλλον σκοπό εκτός από τη συσκευασία υπό κενό.
7. Καθαρίζετε την οθόνη με ένα ελαφρά υγρό πανί. Όταν καθαρίζετε την επιφάνεια, να βεβαιώνετε ότι δεν θα εισέλθει νερό μέσα στον μηχανισμό κενού.
8. Μην επιχειρήσετε να ανοίξετε τη διάταξη κενού με κανένα εργαλείο.
9. Μην αποσύρετε τη σακούλα κενού πριν ολοκληρωθεί η διαδικασία κενού.
10. Μην αφήνετε τη σακούλα κενού από τα χέρια σας κατά τη διάρκεια της διαδικασίας κενού. Κρατάτε τη σακούλα έως ότου ολοκληρωθεί η διαδικασία.

Κατευθυντήριες γραμμές για την ασφάλεια των τροφίμων

Παρακάτω αναφέρονται υποδείξεις για την ασφάλεια των τροφίμων.

1. Χημικές αντιδράσεις που λαμβάνουν χώρα μεταξύ των τροφίμων και του αέρα, η θερμοκρασία, η υγρασία, καθώς και οι δράσεις ενζύμων, η ανάπτυξη μικροοργανισμών ή η μόλυνση από έντομα, όλα αυτά προκαλούν την αλλοίωση των τροφίμων.
2. Ένας από τους λόγους που τα τρόφιμα χάνουν τη διατροφική αξία και τη φρεσκάδα τους είναι το οξυγόνο του αέρα. Ενώ το φαγητό δεν προστατεύεται από συσκευασίες αδιαπέραστες στην υγρασία, ο αέρας μπορεί να επιταχύνει την ανάπτυξη πολλών μικροοργανισμών. Ο ρυθμός ανάπτυξης εξαρτάται από την εσωτερική και εξωτερική ύγρανση των τροφίμων.
3. Το *Clostridium botulinum* είναι ένα από τα είδη που μπορούν να αναπτυχθούν σε αναερόβιο περιβάλλον. Οι προϋποθέσεις για την ανάπτυξη είναι η έλλειψη οξέων στα τρόφιμα, περιβάλλον με χαμηλό επίπεδο οξυγόνου.
4. Τα τρόφιμα που έχουν καταψυχθεί, αποξηρανθεί, έχουν μεγάλη περιεκτικότητα σε οξέα, αλάτι ή ζάχαρη, είναι ανθεκτικά στο *botulinum*. Τα μη όξινα τρόφιμα, στα οποία περιλαμβάνονται το κρέας, τα θαλασσινά, οι ελιές ασφάλειες άλμη, τα πουλερικά, τα ψάρια, τα αυγά και τα μανιτάρια, τα τρόφιμα χαμηλής οξύτητας τα οποία είναι κυρίως λαχανικά, τα τρόφιμα μεσαίας οξύτητα που περιλαμβάνουν υπερώριμες ντομάτες, κρεμμύδια, πιπεριές τσίλι, τα σύκα και τα αγγούρια είναι επιρρεπή στη μόλυνση από το *botulinum*.
5. Τα τρόφιμα που είναι πιο ευάλωτα στο *botulinum* θα πρέπει να φυλάσσονται βραχυπρόθεσμα στη συντήρηση και μακροπρόθεσμα στην κατάψυξη, και να καταναλώνονται αμέσως σε περίπτωση που θερμανθούν.
6. Επειδή οι μικροοργανισμοί μπορούν να αναπτυχθούν σε περιβάλλον χαμηλού οξυγόνου, τα τρόφιμα θα πρέπει να φυλάσσονται σε χαμηλές θερμοκρασίες για την αποφυγή της αλλοίωσης.
7. Συνιστάται να φυλάσσετε τα είδη ντελικατέεν και τα αποξηραμένα φρούτα στο διαμέρισμα έντονης ψύξης

ΚΕΦΑΛΑΙΟ -3: ΧΡΗΣΗ ΤΟΥ ΨΥΓΕΙΟΚΑΤΑΨΥΚΤΗ

Εξαρτήματα

Icematic (Σε ορισμένα μοντέλα)

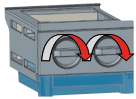

- Αφαιρέστε το δίσκο παραγωγής πάγου
- Γεμίστε με νερό ως τη γραμμή.
- Τοποθετήστε το δίσκο παραγωγής πάγου στην αρχική του θέση.
- Όταν σχηματιστούν τα παγάκια, περιστρέψτε το μοχλό ώστε να πέσουν τα παγάκια μέσα στο δοχείο για τα παγάκια.

Σημείωση:

- Μην γεμίζετε το δοχείο για τα παγάκια με νερό προκειμένου να κάνετε παγάκια. Μπορεί να σπάσει.
- Η μετακίνηση της γεννήτριας πάγου μπορεί να μην είναι εύκολη κατά τη λειτουργία του ψυγείου. Αν συμβεί αυτό, θα πρέπει να καθαριστεί αφού αφαιρέσετε τα γυάλινα ράφια.

Συρτάρι chiller (ψυχρότερης συντήρησης)

Η συντήρηση τροφίμων στο διαμέρισμα chiller, αντί του θαλάμου ψύξης ή συντήρησης, επιτρέπει στα τρόφιμα να διατηρούν τη φρεσκάδα και τη γεύση τους για περισσότερο χρόνο, διατηρώντας παράλληλα φρέσκια εμφάνιση. Αν λερωθεί ο δίσκος του chiller, αφαιρέστε τον και πλύντε τον με νερό.

Το νερό παγώνει στους 0 °C, αλλά τα τρόφιμα που περιέχουν αλάτι ή ζάχαρη παγώνουν σε χαμηλότερες θερμοκρασίες)

Συνήθως το διαμέρισμα chiller χρησιμοποιείται για ωμό ψάρι, ρύζι, κ.τ.λ...

! Μην τοποθετείτε τρόφιμα που επιθυμείτε να παγώσουν ή παγοθήκες για να κάνετε παγάκια.

Chiller (Ψυχρότερη συντήρηση)

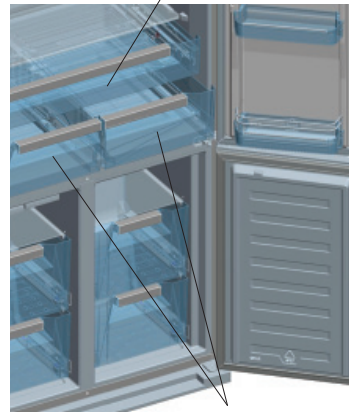

Δοχεία Crisper (διατήρηση φρούτων - λαχανικών)

Ρύθμιση ροής αέρα στα δοχεία Crisper

Αν τα δοχεία λαχανικών είναι γεμάτα, γυρίστε το στροφέα (που βρίσκεται ανάμεσα στο θάλαμο chiller και στα δοχεία crisper) στην ανοικτή θέση. Έτσι αυξάνεται η ροή αέρα και εξασφαλίζεται η φρεσκάδα των τροφίμων για περισσότερο διάστημα.

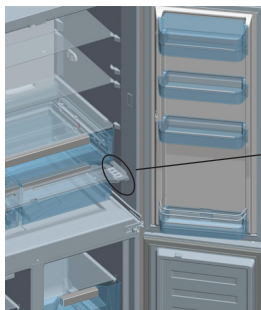

Κουμπί ρύθμισης αέρα στα δοχεία Crisper

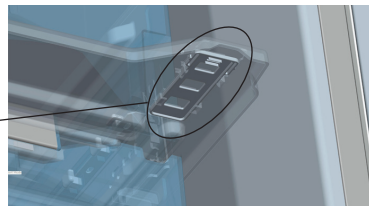

Οι απεικονίσεις και οι όροι που περιγράφουν τα εξαρτήματα μπορεί να διαφέρουν ανάλογα με το μοντέλο που έχετε αποκτήσει.

Καθαρισμός

- **Πριν από τον καθαρισμό του ψυγείοκαταψύκτη, απενεργοποιήστε το διακόπτη του ρεύματος και αφαιρέστε το βύσμα από την πρίζα.**
- Μην πλένετε τον ψυγείοκαταψύκτη καταβρέχοντάς τον με νερό.
- Χρησιμοποιείτε ένα πανί ή σφουγγάρι με ζεστό σαπουνόνερο για να σκουπίσετε το εσωτερικό και το εξωτερικό του ψυγείοκαταψύκτη.
- Απομακρύνετε προσεκτικά όλα τα ράφια και τα συρτάρια σύροντάς προς τα πάνω ή προς τα έξω και καθαρίστε τα με σαπουνόνερο. Μην τα πλένετε σε πλυντήριο ρούχων ή πιάτων.

ΚΕΦΑΛΑΙΟ -3: ΧΡΗΣΗ ΤΟΥ ΨΥΓΕΙΟΚΑΤΑΨΥΚΤΗ

- Μη χρησιμοποιείτε διαλύτες, σπλιβωτικά καθαριστικά, καθαριστικά τζαμιού ή άλλα καθαριστικά μέσα γενικής χρήσης για τον καθαρισμό του ψυγείοκαταψύκτη. Μπορεί να προκληθεί ζημιά στις πλαστικές επιφάνειες και σε άλλα τμήματα λόγω των χημικών συστατικών τους.
- Καθαρίζετε τον συμπυκνωτή στο πίσω μέρος του ψυγείοκαταψύκτη τουλάχιστον μία φορά το χρόνο με μια μαλακή βούρτσα ή με ηλεκτρική σκούπα.

Βεβαιωθείτε πως το ψυγείο έχει αποσυνδεθεί από το ρεύμα κατά τη διάρκεια του καθαρισμού.

Καθαρισμός του δοχείου εξάτμισης

Το ψυγείο εκτελεί αυτόματη απόψυξη. Το νερό που παράγεται από την απόψυξη εκρέει προς το δοχείο εξάτμισης, περνώντας από την αύλακα συλλογής νερού, και εξατμίζεται σε αυτό το σημείο μόνο του.

Αντικατάσταση του φωτισμού LED

Αν ο ψυγείοκαταψύκτης έχει λυχνίες LED, επικοινωνήστε με το κέντρο εξυπηρέτησης της Sharp καθώς αυτές πρέπει να αντικαθίστανται μόνο από εξουσιοδοτημένο προσωπικό.

ΚΕΦΑΛΑΙΟ -4: ΟΔΗΓΟΣ ΣΥΝΤΗΡΗΣΗΣ ΤΡΟΦΙΜΩΝ

Θάλαμος συντήρησης

- Για να μειωθεί η υγρασία και η συνεπαγόμενη αύξηση πάγου, ποτέ μην τοποθετείτε υγρά σε ανοικτά δοχεία μέσα στο ψυγείο. Ο πάγος τείνει να συγκεντρώνεται στα ψυχρότερα μέρη της μονάδας εξάχνωσης. Με την πάροδο του χρόνου, θα απαιτεί συχνότερη απόψυξη.
- Ποτέ μην τοποθετείτε θερμά τρόφιμα στο ψυγείο. Τα θερμά τρόφιμα θα πρέπει να κρυώνουν σε θερμοκρασία δωματίου και θα πρέπει να διευθετούνται έτσι ώστε να εξασφαλίζεται επαρκής κυκλοφορία αέρα μέσα στον θάλαμο της συντήρησης.
- Τίποτα δεν πρέπει να βρίσκεται σε επαφή με την πλάτη του ψυγείου, καθώς αυτό θα οδηγήσει στον σχηματισμό πάγου και ενδέχεται να κολλήσουν συσκευασίες στον τοίχο της πλάτης. Μην ανοίγετε την πόρτα του ψυγείου πολύ συχνά.
- Τακτοποιήστε τα κρεατικά και καθαρισμένα ψάρια (εντός της συσκευασίας τους ή τυλιγμένα με πλαστική μεμβράνη) που πρόκειται να καταναλωσετε σε 1-2 μέρες, στην κάτω περιοχή του θαλάμου συντήρησης (που βρίσκεται επάνω από το δοχείο crispser), καθώς αυτή είναι η ψυχρότερη περιοχή και έτσι εξασφαλίζονται οι βέλτιστες συνθήκες διατήρησης.
- Μπορείτε να τοποθετείτε φρούτα και λαχανικά μέσα στο δοχείο crispser εκτός συσκευασίας.

Θάλαμος ψύξης

- Χρησιμοποιείτε το θάλαμο βαθιάς κατάψυξης για τη συντήρηση καταψυγμένων τροφίμων για μεγάλο χρονικό διάστημα και για την παραγωγή πάγου.
- Για να βελτιστοποιήσετε τη χωρητικότητα του θαλάμου ψύξης, χρησιμοποιείτε γυάλινα ράφια μόνο για την άνω και τη μεσαία περιοχή. Για την κάτω περιοχή, χρησιμοποιήστε το κατώτερο καλάθι.
- Μην τοποθετείτε τρόφιμα που επιθυμείτε να καταψύξετε κοντά σε ήδη καταψυγμένα τρόφιμα.
- Θα πρέπει να καταψύχετε τα τρόφιμα (κρέας, κιμά, ψάρι, κ.τ.λ.) αφού τα χωρίσετε σε μερίδες έτσι ώστε να μπορούν να καταναλωθούν αμέσως μερίδες.
- Μην καταψύξετε ξανά τρόφιμα που έχουν ξεπαγωσει. Μπορεί να είναι επικίνδυνα για την υγεία σας εφόσον μπορεί να προκαλέσουν προβλήματα όπως τροφική δηλητηρίαση.
- Μην τοποθετείτε θερμά γεύματα στη βαθιά κατάψυξη πριν κρυσώσουν. Κάτι τέτοιο θα προκαλέσει αποσύνθεση στα ήδη καταψυγμένα τρόφιμα που βρίσκονται σε βαθιά κατάψυξη.
- Όταν αγοράζετε καταψυγμένα τρόφιμα, βεβαιώνετε πως έχουν καταψυχθεί σε κατάλληλες συνθήκες και πως η συσκευασία δεν έχει σκιστεί.
- Κατά τη συντήρηση καταψυγμένων τροφίμων, θα πρέπει οπωσδήποτε να ακολουθείτε τις οδηγίες συντήρησης που αναγράφονται στη συσκευασία. Αν δεν υπάρχει άλλη διευκρίνιση, τα τρόφιμα πρέπει να καταναλώνονται στο συντομότερο δυνατό χρονικό διάστημα.
- Αν παρατηρήσει συμπίκνωση υγρασίας εντός της συσκευασίας του καταψυγμένου τροφίμου και παρουσιάζει δυσσομία, το τρόφιμο ενδεχομένως έχει διατηρηθεί υπό ακατάλληλες συνθήκες και έχει χαλάσει. Μην αγοράζετε τέτοιου είδους τρόφιμα!
- Οι χρόνοι συντήρησης καταψυγμένων τροφίμων μεταβάλλονται, ανάλογα με τη θερμοκρασία περιβάλλοντος, τη συχνότητα ανοίγματος και κλεισίματος των πορτών, τις ρυθμίσεις του θερμοστάτη, τον τύπο τροφίμου και τον χρόνο που παρήλθε μεταξύ της αγοράς του τροφίμου και της τοποθέτησής του στην κατάψυξη. Πάντοτε να τηρείτε τις οδηγίες που βρίσκονται στη συσκευασία και ποτέ να μην υπερβαίνετε τη διάρκεια συντήρησης που υποδεικνύεται.
- Κατά τη διάρκεια μακρόχρονων διακοπών ρεύματος, μην ανοίγετε την πόρτα του θαλάμου βαθιάς κατάψυξης. Κατά τη διάρκεια μεγαλύτερων διακοπών ρεύματος, μην καταψύχετε ξανά τα τρόφιμα, αλλά καταναλώστε τα όσο το δυνατόν συντομότερα.
- Σημειώστε πως αν θέλετε να ανοίξετε ξανά την πόρτα της ψύξης, αμέσως αφού την έχετε κλείσει, δεν θα ανοίξει εύκολα. Αυτό είναι απόλυτα φυσιολογικό! Αφού επιτευχθεί εξισορρόπηση, η πόρτα θα ανοίγει πάλι εύκολα.

Σημαντική σημείωση:

- Αφού ξεπαγώσουν, τα καταψυγμένα τρόφιμα θα πρέπει να μαγειρεύονται όπως και τα φρέσκα τρόφιμα. Αν δεν μαγειρευτούν αφού ξεπαγώσουν, δεν πρέπει ΠΟΤΕ να αναψυχθούν.
- Η γεύση ορισμένων μπαχαρικών που περιέχονται στα τρόφιμα (γλυκάνισος, βασιλικός, κάρδαμο, ξύδι, μίξ μπαχαρικών, πιπερόριζα, σκόρδο, κρεμμύδι, μουστάρδα, θυμάρι, μαντζουράνα, μαύρο πιπέρι, κ.τ.λ.) αλλάζει





ΚΕΦΑΛΑΙΟ -4: ΟΔΗΓΟΣ ΣΥΝΤΗΡΗΣΗΣ ΤΡΟΦΙΜΩΝ

και γίνεται πιο έντονη όταν τα τρόφιμα παραμένουν στην κατάψυξη για μεγάλο χρονικό διάστημα. Συνεπώς, στα τρόφιμα που καταψύχονται θα πρέπει να προστίθεται μικρή ποσότητα μπαχαρικών και αρωματικών, ή θα πρέπει να προσθέσετε τα μπαχαρικά στα τρόφιμα αφού αυτά ξεπαγωθούν.

- Ο χρόνος διατήρησης ενός φαγητού εξαρτάται από το λάδι που περιέχει. Τα κατάλληλα έλαια για κατάψυξη είναι η μαργαρίνη, βόειο λίπος, ελαιόλαδο και βούτυρο, ενώ τα ακατάλληλα είναι το φυτικόέλαιο και το χοιρινό λίπος.
- Τρόφιμα σε υγρή μορφή θα πρέπει να καταψύχονται μέσα σε πλαστικά δοχεία, ενώ τα υπόλοιπα τρόφιμα θα πρέπει να καταψύχονται σε πλαστικές σακούλες.

ΚΕΦΑΛΑΙΟ -5: ΕΠΙΛΥΣΗ ΠΡΟΒΛΗΜΑΤΩΝ

Ο ψυγείοκαταψύκτης διαθέτει ενσωματωμένο σύστημα εντοπισμού σφαλμάτων, το οποίο μπορεί να σας καθοδηγήσει σε περίπτωση που ο ψυγείοκαταψύκτης δεν λειτουργεί κανονικά. Σε περίπτωση σφάλματος, θα εμφανιστεί στον πίνακα ελέγχου ένα σύμβολο. Τα πιο κοινά σύμβολα σφάλματος παρουσιάζονται παρακάτω. Αν ο ψυγείοκαταψύκτης εμφανίσει ένα σύμβολο που δεν παρουσιάζεται παρακάτω, επικοινωνήστε με το κέντρο εξυπηρέτησης της Sharp.

ΕΝΔΕΙΞΗ ΣΦΑΛΜΑΤΟΣ	ΤΥΠΟΣ ΣΦΑΛΜΑΤΟΣ	ΠΑΡΑΤΗΡΗΣΗ	ΕΝΕΡΓΕΙΕΣ
 και ηχητική προειδοποίηση	Προειδοποίηση σφάλματος	Κάποιο τμήμα του ψυγείοκαταψύκτη δεν λειτουργεί κανονικά, ή υπάρχει πρόβλημα στην ψύξη.	Επικοινωνήστε με το κέντρο εξυπηρέτησης της Sharp
	Ο θάλαμος κατάψυξης δεν είναι αρκετά ψυχρός.	Μπορεί να οφείλεται σε διακοπή ρεύματος ή σε αστοχία του εξοπλισμού ψύξης.	Χρησιμοποιήστε τη λειτουργία SUPERFREEZE, ή ορίστε το θάλαμο κατάψυξης σε χαμηλότερη θερμοκρασία ώστε να εξαφανιστεί το σύμβολο της προειδοποίησης. Μην τοποθετείτε φρέσκα τρόφιμα στον θάλαμο του καταψύκτη όταν εμφανίζεται αυτό το σύμβολο προειδοποίησης.
	Ο θάλαμος συντήρησης δεν είναι αρκετά ψυχρός	Μπορεί να οφείλεται σε διακοπή ρεύματος ή σε αστοχία του εξοπλισμού ψύξης.	Χρησιμοποιήστε τη λειτουργία SUPERCOOL ή ρυθμίστε τη συντήρηση σε χαμηλότερη θερμοκρασία ώστε να εξαφανιστεί το σύμβολο προειδοποίησης. Μην ανοίγετε την πόρτα για όσο διάστημα εμφανίζεται η προειδοποίηση.
	Ο θάλαμος συντήρησης είναι πολύ ψυχρός.	Τα τρόφιμα στο ψυγείο κινδυνεύουν να παγώσουν.	Ακυρώστε τη λειτουργία SUPERCOOL αν είναι ενεργή. Μειώστε τη θερμοκρασία του θαλάμου συντήρησης.
	Η τάση παροχής είναι χαμηλότερη από 170V.	Το σύμβολο αυτό έχει συμβουλευτικό χαρακτήρα και λειτουργεί προειδοποιητικά. Εξαφανίζεται μόλις η τάση της παροχής αυξηθεί περισσότερο από 170V.	-

Πληροφορίες επίλυσης προβλημάτων

Αν ο ψυγείοκαταψύκτης δεν λειτουργεί κανονικά, μπορεί να βρείτε μια απλή λύση στον παρακάτω πίνακα.

Αν ο ψυγείοκαταψύκτης παρουσιάσει ένα σφάλμα που δεν καλύπτεται σε αυτό το εγχειρίδιο, επικοινωνήστε με το εξουσιοδοτημένο σέρβις.

Αν δεν λειτουργεί το ψυγείο:

- Υπάρχει διακοπή ρεύματος;
- Έχει συνδεθεί το βύσμα στην πρίζα σωστά;
- Μήπως έχει καεί η ασφάλεια της πρίζας όπου έχει συνδεθεί το ψυγείο, ή η γενική ασφάλεια;
- Υπάρχει αστοχία στην πρίζα; Για να το ελέγξετε, συνδέστε το ψυγείο σε μια πρίζα που είναι σίγουρο ότι λειτουργεί.

Αν το ψυγείο δεν ψύχει αρκετά:

- Είναι σωστή η ρύθμιση της θερμοκρασίας;
- Μήπως η πόρτα του ψυγείου ανοίγει συχνά και παραμένει ανοικτό για μεγάλο χρονικό διάστημα;
- Κλείνει καλά η πόρτα του ψυγείου;
- Μήπως έχει τοποθετηθεί κάποιο σκεύος ή τρόφιμο έτσι ώστε να είναι σε επαφή με την πλάτη του ψυγείου, παρεμποδίζοντας έτσι την κυκλοφορία του αέρα;

ΚΕΦΑΛΑΙΟ -5: ΕΠΙΛΥΣΗ ΠΡΟΒΛΗΜΑΤΩΝ

- Μήπως το ψυγείο είναι υπερβολικά γεμάτο;
- Υπάρχει αρκετή απόσταση μεταξύ του ψυγείου και του πίσω ή των πλευρικών τοίχων;
- Η θερμοκρασία περιβάλλοντος είναι εντός του εύρους που προβλέπεται στο εγχειρίδιο λειτουργίας;

Αν τα τρόφιμα στο θάλαμο συντήρησης είναι υπερβολικά κρύα

- Είναι σωστή η ρύθμιση της θερμοκρασίας;
- Μήπως τοποθετήθηκαν πρόσφατα πολλά τρόφιμα στην κατάψυξη; Αν ναι, το ψυγείο μπορεί να ψύχει υπερβολικά τα τρόφιμα στο εσωτερικό του θαλάμου συντήρησης, καθώς λειτουργεί για περισσότερο χρόνο ώστε να ψύξει τα τρόφιμα στην κατάψυξη.

Αν το ψυγείο λειτουργεί με πολύ θόρυβο:

Για να διατηρηθεί το επίπεδο ψύξης σύμφωνα με τη ρύθμιση, ο συμπιεστής μπορεί να ενεργοποιείται κατά διαστήματα. Οι θόρυβοι του ψυγείου κατά τα διαστήματα αυτά είναι φυσιολογικοί και οφείλονται στη λειτουργία του. Όταν επιτευχθεί το απαιτούμενο επίπεδο ψύξης, οι θόρυβοι μειώνονται αυτόματα. Αν οι θόρυβοι παραμένουν:

- Είναι σταθερή η συσκευή; Έχουν ρυθμιστεί τα πόδια του ψυγείου;
- Υπάρχει κάτι πίσω από το ψυγείο;
- Μήπως τρίβουν τα ράφια ή σκεύη πάνω στα ράφια; Σε αυτή την περίπτωση, επανατοποθετήστε τα ράφια και/ή τα σκεύη.
- Μήπως δονούνται τα αντικείμενα που έχουν τοποθετηθεί μέσα στο ψυγείο;

Κανονικοί θόρυβοι:

Θόρυβος ραγίσματος (σπάσιμο πάγου):

- Κατά την αυτόματη απόψυξη.
- Όταν η συσκευή ψύχεται ή θερμαίνεται (λόγω διαστολής των υλικών της συσκευής).

Σύντομο ράγισμα: Ακούγεται όταν ο θερμοστάτης προκαλεί την ενεργοποίηση/απενεργοποίηση του συμπιεστή.

Θόρυβος συμπιεστή (Κανονικός θόρυβος κινητήρα): Ο θόρυβος αυτός σημαίνει πως ο συμπιεστής λειτουργεί κανονικά. Ο συμπιεστής μπορεί να προκαλεί περισσότερο θόρυβο για λίγο διάστημα όταν ενεργοποιείται.

Θόρυβος που θυμίζει φυσαλίδες και πισσίλισμα: Ο θόρυβος αυτός προκαλείται από τη ροή του ψυκτικού μέσα από τους σωλήνες του συστήματος.

Θόρυβος ροής νερού: Κανονικός θόρυβος από τη ροή του νερού προς το δοχείο εξάτμισης κατά τη διάρκεια απόψυξης. Ο θόρυβος αυτός μπορεί να ακούγεται κατά τη διάρκεια της απόψυξης.

Θόρυβος κινούμενου αέρα (Κανονικός θόρυβος ανεμιστήρα): Ο θόρυβος αυτός μπορεί να ακούγεται σε ψυγεία τεχνολογίας No-Frost κατά τη διάρκεια της κανονικής λειτουργίας του συστήματος, λόγω της κυκλοφορίας αέρα.

Αν συσσωρεύεται υγρασία μέσα στο ψυγείο:

- Είναι οι συσκευασίες των τροφίμων ακεραίες; Τα δοχεία που τοποθετήθηκαν στο ψυγείο είχαν στεγνώσει καλά;
- Μήπως ανοίγουν πολύ συχνά οι πόρτες του ψυγείου; Όταν ανοίγει η πόρτα, η υγρασία που περιέχεται στον αέρα του χώρου μπαίνει μέσα στο ψυγείο. Ειδικά στην περίπτωση που ο αέρας του χώρου έχει υψηλή περιεκτικότητα σε υγρασία, όσο πιο συχνά ανοίγει η πόρτα, τόσο περισσότερη υγρασία θα παρατηρείται μέσα στο ψυγείο.
- Ο σχηματισμός σταγόνων νερού στην πλάτη του ψυγείου είναι αναμενόμενη κατά τη διαδικασία της αυτόματης απόψυξης. (Σε στατικά μοντέλα)

Αν οι πόρτες δεν ανοιγοκλείνουν κανονικά:

- Μήπως τα πακέτα των τροφίμων παρεμποδίζουν το κλείσιμο της πόρτας;
- Έχουν τοποθετηθεί σωστά οι πόρτες, τα ράφια και τα συρτάκια;
- Μήπως τα στεγανωτικά στις πόρτες έχουν σπάσει ή σκιστεί;
- Βρίσκεται το ψυγείο σε οριζόντιο δάπεδο;

Αν οι ακμές του ψυγείου όπου βρίσκονται οι μεντεσέδες της πόρτας είναι θερμές:

Ειδικά το καλοκαίρι (ζεστό κλίμα), οι επιφάνειες που έρχονται σε επαφή με τους μεντεσέδες μπορεί να θερμαίνονται περισσότερο κατά τη λειτουργία του συμπιεστή. Κάτι τέτοιο είναι φυσιολογικό.

ΣΗΜΑΝΤΙΚΕΣ ΣΗΜΕΙΩΣΕΙΣ:

- Η θερμικά ασφάλεια προστασίας του συμπιεστή πέφτει μετά από ξαφνική διακοπή ρεύματος ή αν απουσιάζετε τη συσκευή, διότι το αέριο στο ψυκτικό σύστημα δεν έχει σταθεροποιηθεί. Αυτό είναι απολύτως φυσιολογικό και το ψυγείο θα επαναλειτουργήσει μετά από 4 ή 5 λεπτά.
- Η ψυκτική μονάδα του ψυγείου είναι κρυμμένη μέσα στον πίσω τοίχο. Συνεπώς, μπορεί να σχηματιστούν σταγονίδια νερού ή πάγος στην πίσω επιφάνεια του ψυγείου, λόγω της λειτουργίας του συμπιεστή κατά διαστήματα. Αυτό είναι φυσιολογικό. Δεν απαιτείται να γίνει απόψυξη εκτός αν η συγκέντρωση πάγου είναι υπερβολική.
- Αν δεν πρόκειται να χρησιμοποιήσετε το ψυγείο για μεγάλο χρονικό διάστημα (π.χ. κατά τις καλοκαιρινές διακοπές), απουσιάζετε το από την ρίζα. Καθαρίστε το ψυγείο σύμφωνα με το Κεφάλαιο 4 και αφήστε την πόρτα ανοικτή για να αποτραπεί η συγκέντρωση υγρασίας και η δημιουργία οσμών.
- Η συσκευή που έχετε αγοράσει έχει σχεδιαστεί για οικιακή χρήση και μπορεί να χρησιμοποιηθεί μόνο σε σπίτια και μόνο για τους προσιδερισμένους σκοπούς. Δεν είναι κατάλληλο για εμπορική ή δημόσια χρήση. Αν ο καταναλωτής χρησιμοποιήσει τη συσκευή με τρόπο που δεν συμμορφώνεται με αυτά τα χαρακτηριστικά, τονίζουμε πως ο κατασκευαστής και ο αντιπρόσωπος δεν φέρουν καμία ευθύνη για τυχόν επισκευές ή για βλάβες εντός της περιόδου της εγγύησης.
- Αν το πρόβλημα παραμένει ενώ έχετε ακολουθήσει τις παραπάνω οδηγίες, επικοινωνήστε με ένα εξουσιοδοτημένο κέντρο σέρβις.

ΚΕΦΑΛΑΙΟ -6: ΣΥΜΒΟΥΛΕΣ ΓΙΑ ΕΞΟΙΚΟΝΟΜΗΣΗ ΕΝΕΡΓΕΙΑΣ

1. Πάντοτε αφήνετε τα τρόφιμα να κρυώσουν πριν τα τοποθετήσετε στη συσκευή.
2. Ξεπαγώνετε τα τρόφιμα στο θάλαμο συντήρησης, για να εξοικονομείται ενέργεια.





Service & Support

Visit Our Website
sharphomeappliances.com

SHARP
Be Original.

52270121