



Dishwashing

RO Manual de utilizare

БГ Инструкции за експлоатация

PL Instrukcja obsługi

HR Upute za uporabu



Built-in Dishwasher

QW-GD54R443X-DE



Mașină de spălat vase

RO Manual de utilizare



Mașină de spălat vase

QW-GD54R443X-DE

CUPRINS

CAPITOLUL-1: PREZENTAREA PRODUSULUI	
Specificații tehnice.....	5
Conformitate cu standardele și datele de test.....	5
CAPITOLUL-2: INFORMAȚII DE SIGURANȚĂ ȘI RECOMANDĂRI	
Reciclare.....	6
Informații de siguranță.....	6
Recomandări.....	8
Obiecte neadecvate pentru mașina de spălat vase.....	8
CAPITOLUL-3: INSTALAREA MAȘINII	
Poziționarea mașinii.....	8
Racordarea la rețeaua de apă.....	9
Furtunul de alimentare cu apă.....	9
Furtunul de evacuare a apei.....	9
Racordare electrică.....	10
CAPITOLUL-4: ÎNCĂRCAREA MAȘINII DE SPĂLAT VASE	
Grătar pentru vase.....	11
Încărcări alternative ale coșului.....	13
CAPITOLUL-5: DESCRIERILE PROGRAMELOR	
Elemente de program.....	14
CAPITOLUL-6: PORNIREA MAȘINII ȘI SELECTAREA UNUI PROGRAM	
Pornirea mașinii de spălat vase.....	17
Urmărirea programului.....	17
Schimbarea unui program.....	18
Schimbarea unui program prin resetare.....	18
Oprirea mașinii de spălat vase.....	18

Stimate client, scopul nostru este acela de a vă oferi produse de înaltă calitate, ce depășesc așteptările dumneavoastră. Aparatul dumneavoastră este produs în centre moderne și este testat cu grijă din punct de vedere calitativ.

Înainte de utilizarea aparatului, citiți cu atenție acest manual ce include informații de bază referitoare la instalarea sigură, mentenanță și utilizare. Vă rugăm să contactați cel mai apropiat centru de service autorizat, pentru instalarea produsului dumneavoastră.

Instrucțiunile de utilizare sunt valabile pentru mai multe modele. Astfel, există posibilitatea să apară diferențe.

CAPITOLUL-1: PREZENTAREA PRODUSULUI

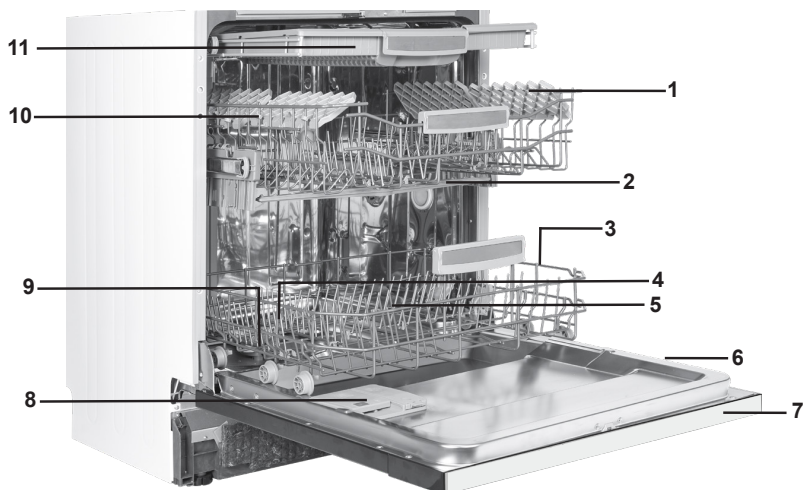

1. Coșul de sus cu grătare
2. Braț superior de pulverizare
3. Coșul de jos
4. Braț inferior de pulverizare
5. Filtre
6. Plăcuță indicatoare

7. Panou de control
8. Distribuitor de detergent și agent de clătire
9. Distribuitor de sare
10. Opritor de coș superior
11. Coș superior pentru tacâmuri

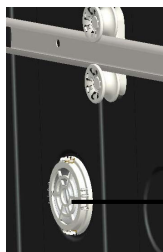

→ 12

Unitate de uscare turbo:

Acest sistem asigură performanță mai bună de uscare, pentru vasele dumneavoastră.



→ 13

Braț de pulverizare de pe plafon:

Asigură spălarea mai bună a vaselor mai bune a vaselor din coșul superior.



→ 14

Lumină interioară :

Asigură iluminarea în interiorul mașinii de spălat vase, ajutând la încărcare și descărcare.

CAPITOLUL-1: SPECIFICAȚII TEHNICE

Specificații tehnice

Capacitate	15 seturi de tacâmuri
Înălțime	820 mm - 870 mm
Lățime	598 mm
Adâncime	550 mm
Masă netă	38 kg
Alimentare electrică	220-240 V, 50 Hz
Putere totală	1900 W
Putere de încălzire	1800 W
Putere de pompare	100 W
Putere pompă de scurgere	30 W
Presiune de alimentare cu apă	0,03 MPa (0.3 bar)-1 MPa (10 bar)
Curent	10 A

Conformitate cu standardele și datele de test / Declarație de conformitate UE

Acest produs este conform cerințelor tuturor directivelor UE aplicabile cuprinse în standardele armonizate corespunzătoare, ce furnizează aplicarea marcajul CE. Vă rugăm să accesați www.sharphomeappliances.com pentru varianta electronică a acestui manual de utilizare.

INFORMAȚII DE SIGURANȚĂ ȘI RECOMANDĂRI

Reciclare

- Materiale reciclabile sunt utilizate în anumite componente și ambalaje.
- Piesele de plastic sunt marcate cu abrevierile internaționale: (>PE< , >PS< , >POM< , >PP< ,)
- Piesele din carton sunt produse din hârtie reciclată și trebuie eliminate în recipientele de colectare a deșeurilor de hârtie pentru reciclare.
- Aceste materiale nu sunt adecvate pentru coșurile de gunoi. În schimb, acestea trebuie transportate la centrele de reciclare.
- Contactați centrul relevant, pentru a obține informații cu privire la metode și centre de reciclare.

Informații de siguranță

Când primiți mașina de spălat vase

- Dacă observați orice defecțiuni pe ambalajul mașinii de spălat vase, vă rugăm să contactați distribuitorul dumneavoastră sau Sharp Helpdesk.
- Desfaceți ambalajele conform indicațiilor și eliminați-le conform regulilor.

Aspecte de urmărit, în timpul instalării mașinii

- Alegeți un loc potrivit, sigur și neted, pentru instalarea mașinii.
- Executați instalarea și racordarea mașinii, urmând instrucțiunile.
- Această mașină trebuie instalată și reparată doar de un centru de service autorizat.
- Trebuie utilizate doar piese originale, în mașina de spălat vase.
- Înainte de instalare, asigurați-vă că mașina este deconectată de la priză.
- Verificați dacă sistemul de siguranțe electrice interior este conectat conform normelor.
- Toate racordurile electrice trebuie să corespundă valorilor de pe plăcuța indicatoare.
- Asigurați-vă că mașina nu este așezată pe cablul de alimentare electrică.
- Nu utilizați niciodată prelungitor sau priză multiplă pentru racordare. Priza trebuie să fie accesibilă după instalare.
- După instalare, rulați întâi un program cu mașina goală.

Utilizare cotidiană

- Această mașină este destinată utilizării domestice; nu o utilizați cu niciun alt scop. Utilizarea comercială a mașinii de spălat vase va anula garanția.
- Nu forțați ușa, nu vă așezați pe ea și nu așezați o încărcătură de vase pe ușă când este deschisă, este posibil să cadă.
- Nu utilizați niciodată detergent și agent de clătire care nu sunt produși special pentru mașini de spălat vase. Compania noastră nu își asumă responsabilitatea pentru această decizie.
- Apa din secțiunea de spălare a mașinii nu este apă potabilă. Nu beți această apă.
- Din cauza pericolului de explozie, nu introduceți agenți dizolvanți chimici, de tipul solventilor, în secțiunea de spălare a mașinii.
- Înainte de spălare, verificați dacă articolele de plastic sunt rezistente la căldură.

CAPITOLUL-2: INFORMAȚII DE SIGURANȚĂ ȘI RECOMANDĂRI

• Acest aparat poate fi utilizat de copii cu vârste începând de la 8 ani și de persoane cu capacități fizice, senzoriale sau mentale reduse sau cărora le lipsește experiența sau cunoștințele, dacă li se acordă supraveghere sau instrucțiuni cu privire la utilizarea aparatului într-o manieră sigură și înțeleg pericolele implicate. Copiii nu trebuie să se joace cu aparatul. Curățarea și mentenanța nu trebuie efectuate de copii, fără supraveghere.

• Nu introduceți în mașină obiecte neadecvate și obiecte grele, ce depășesc capacitatea coșului. SHARP nu își va asuma responsabilitatea pentru orice defecțiune a pieselor interne.

• Mașina dumneavoastră de spălat vase nu trebuie deschisă în timpul funcționării. Un dispozitiv de siguranță va asigura oprirea mașinii, dacă este deschisă.

• Nu lăsați ușa deschisă, pentru a evita accidentele.

• Poziționați cuțitele și alte obiecte ascuțite în coșul pentru tacâmuri cu muchia ascuțită în jos.

• În situația în care cablul de alimentare este avariât, acesta trebuie înlocuit de SHARP sau agentul său de service.

• Dacă este activată opțiunea EnergySave (apăsând "Yes,"), ușa se va deschide când se termină programul. Nu forțați ușa închisă, timp de un minut, pentru a evita defectarea mecanismului automat de pe ușă. Ușa trebuie să fie deschisă timp de 30 de minute, pentru uscare eficientă (în cazul modelelor cu sistem de deschide automată a ușii)

Avertisment: Nu stați în fața ușii, după ce mașina emite semnalul sonor de auto-deschidere.

Pentru siguranța copiilor dumneavoastră

• După îndepărtarea ambalajelor mașinii, asigurați-vă că materialele utilizate pentru ambalare nu sunt la îndemâna copiilor.

• Nu le permiteți copiilor să se joace sau să pornească mașina.

• Nu permiteți accesul copiilor la detergenți și agenți de clătire.

• Nu permiteți accesul copiilor la mașina de spălat vase, când este deschisă, deoarece există posibilitatea ca aceasta să mai conțină urme de substanțe de curățare.

• Asigurați-vă că mașina de spălat veche nu prezintă pericol pentru copiii dumneavoastră. Au existat cazuri de copii care s-au blocat în mașini vechi. Pentru a împiedica producerea unei astfel de situații, spargeți încuietoearea de pe ușa mașinii de spălat vase și îndepărtați cablurile electrice.

În caz de funcționare defectuoasă

• Orice reparații efectuate de orice persoană care nu este personal de service autorizat vor anula garanția mașinii dumneavoastră de spălat.

• Înainte de efectuarea oricăror lucrări de reparații la mașina de spălat vase, asigurați-vă că aceasta este deconectată de la rețeaua de alimentare electrică. Opriți siguranța sau deconectați mașina. Nu trageți de cablu când deconectați mașina. Asigurați-vă că ați oprit robinetul de alimentare cu apă.

Recomandări

- Pentru a economisi energia și apa, îndepărtați resturile mari de pe vasele dumneavoastră, înainte de a le așeza în mașina de spălat vase. Porniți mașina, după încărcare completă.
- Utilizați un program de prespălare doar când este necesar.
- Așezați obiectele adânci, cum sunt bolurile, paharele și oalele, cu fața în jos în mașina de spălat vase.
- Se recomandă să nu încărcăți mașina cu vase diferite sau mai multe decât este indicat.

Articole care nu sunt adecvate pentru mașina de spălat vase:

- Mucuri de țigară sau de lumânare, lac, vopsea, substanțe chimice, materiale din aliaje de fier;
- Furculițe, lingurile și cuțitele cu mâner de lemn, os, fildeș sau sidefate; obiecte lipite, obiecte murdărite cu substanțe chimice abrazive, acide sau de tip baze.
- Articole de plastic care nu sunt rezistente la căldură, recipiente de cupru sau recipiente acoperite cu staniu.
- Obiecte de aluminiu și argint (se pot decolora, își pot pierde strălucirea).
- Anumite tipuri de sticlă, porțelanuri cu tipare ornamentale imprimate, deoarece acestea se șterg chiar de la prima spălare; anumite articole de cristal, deoarece își pierd transparența în timp, tacâmuri lipite care nu sunt rezistente la căldură, pahare de cristal cu plumb, tocătoare, articole produse cu fibră sintetică;
- Articolele absorbante, de tipul bureților și al cârpelor de bucătărie, nu sunt adecvate pentru introducerea în mașina de spălat vase.

Avertisment: Aveți grijă să cumpărați seturi de articole rezistente la spălare în mașina de spălat vase.

INSTALAREA MAȘINII

Poziționarea mașinii

Când stabiliți locul de instalare, alegeți un spațiu accesibil, pentru încărcarea și descărcarea vaselor din mașină. Nu montați mașina în orice spațiu în care există probabilitatea ca temperatura ambientală să coboare sub 0°C. Înainte de poziționare, scoateți mașina din ambalaj, respectând avertismentele de pe ambalaj. Poziționați mașina aproape de robinetul de alimentare sau de scurgere. Trebuie să montați mașina ținând cont de faptul că racordurile sale nu pot fi modificate după ce sunt efectuate. Nu apăcați mașina de ușă sau de panou pentru a o muta. Asigurați-vă că lăsați o anumită distanță în părțile laterale ale mașinii, pentru a o muta cu ușurință, înainte și înapoi, în timpul curățării. Când poziționați mașina, asigurați-vă că furtunul de alimentare și cel de scurgere nu sunt strivite. De asemenea, asigurați-vă că mașina nu este amplasată pe cablul electric. Reglați picioarele reglabile ale mașinii, pentru a fi poziționată pe linie dreaptă și echilibrată. Poziționarea adecvată a mașinii asigură deschiderea și închiderea fără probleme a ușii. Dacă ușa mașinii nu se închide în mod corespunzător, verificați dacă mașina este stabilă pe podea; dacă nu, reglați picioarele pentru a-i asigura stabilitatea.

CAPITOLUL -3: INSTALAREA MAȘINII

Racordarea la rețeaua de apă

Instalația sanitară trebuie să fie adecvată pentru montarea unei mașini de spălat vase. De asemenea, recomandăm să montați un filtru la intrarea în casă ori apartament, pentru a evita producerea oricăror defecțiuni ale mașinii, cauzate de orice contaminare (nisip, lut, rugină etc.), care poate fi transportată ocazional prin rețeaua de alimentare cu apă sau prin instalația sanitară, și pentru a împiedica îngălbenirea sau formarea de depozite, după spălare.

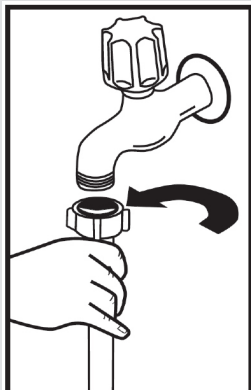

Furtunul de alimentare cu apă

Nu utilizați furtunul de alimentare a mașinii vechi. Folosiți, în schimb, furtunul nou, furnizat împreună cu mașina dumneavoastră de spălat vase. În situația în care conectați un furtun de alimentare nefolosit - nou sau lung, lăsați să curgă apă prin el înainte de efectuarea racordului. Conectați furtunul de alimentare cu apă direct la robinetul de alimentare. Presiunea asigurată de robinet trebuie să fie de minimum 0,03 Mpa și de maximum 1 Mpa. Dacă presiunea apei depășește 1 Mpa, trebuie montată o valvă de reducere a presiunii, între robinet și furtun.

După efectuarea racordurilor, robinetul trebuie deschis complet și trebuie verificată etanșeitatea. Pentru siguranța mașinii, opriți robinetul de alimentare cu apă după finalizarea fiecărui program de spălare.

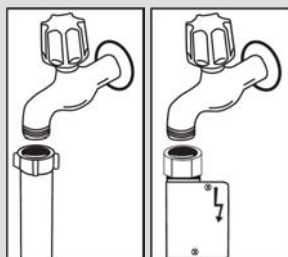

NOTĂ: Pentru anumite modele, se folosește o garnitură Aquastop. În cazul în care utilizați Aquastop, există o tensiune periculoasă. Nu tăiați garnitura Aquastop. Nu permiteți încolăcirea sau răsucirea garniturii.

Furtunul de evacuare a apei

Furtunul de evacuare a apei se poate racorda direct la sifonul de scurgere în sistemul de canalizare, ori la sifonul de scurgere al chiuvetei. Utilizând o țevă curbată specială (dacă există), apa se poate scurge direct în chiuvetă, conectând țeava curbată, peste marginea chiuvetei. Această racordare trebuie să se facă la o distanță între 50 și 110 cm de la podea.

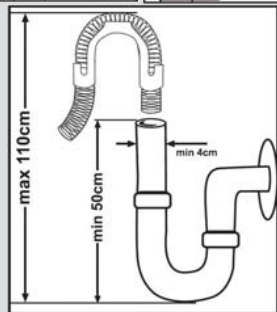

CAPITOLUL-3: INSTALAREA MAȘINII

Avertisment: Când se utilizează un furtun de scurgere mai lung de 4 m, există riscul ca vasele să rămână murdare. În acest caz, SHARP nu își asumă responsabilitatea.

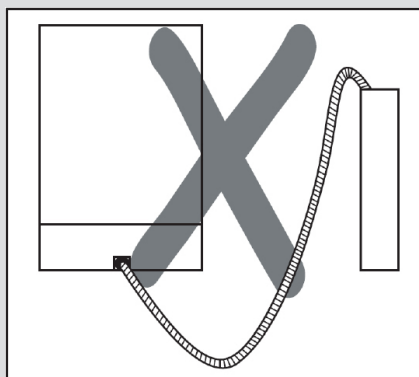
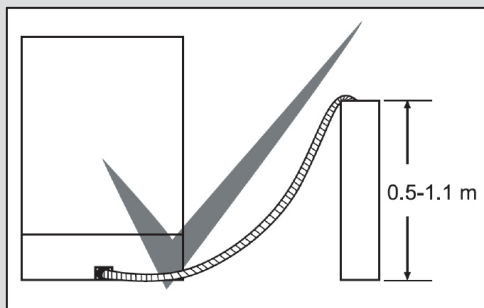

Racordare electrică

Ștecărul împământat al mașinii trebuie conectat la o priză împământată, ce asigură tensiunea și curentul adecvate. Dacă nu există nicio instalație de împământare, solicitați serviciile unui electrician calificat, pentru executarea ei. În cazul utilizării fără împământare instalată, compania noastră nu va fi responsabilă pentru orice pierdere de utilitate ce se poate produce.

Siguranța din locuință trebuie să înregistreze 10 - 16 A.

Mașina dumneavoastră funcționează cu o tensiune de 220 - 240 V. Dacă tensiunea de alimentare în locuința dumneavoastră este de 110V, conectați un transformator de 110/220 V și 3000 W între mașină și sursa de alimentare. Mașina nu trebuie conectată la alimentare în timpul poziționării. Utilizați întotdeauna ștecărul izolat, furnizat împreună cu mașina dumneavoastră. Utilizarea în condiții de tensiune redusă va provoca o scădere a calității în procesul de spălare. Cablul electric al mașinii trebuie înlocuit doar de un service autorizat sau de un electrician autorizat. Dacă acest lucru nu este respectat, se pot produce accidente.

Din motive de siguranță, asigurați-vă întotdeauna că deconectați ștecărul, când un program de spălare se termină. Pentru a nu cauza un șoc electric, nu deconectați mașina cu mâinile ude.

Când deconectați mașina de spălat de la rețeaua de alimentare electrică, trageți întotdeauna de ștecăr. Nu trageți niciodată de cablu.

CAPITOLUL -4: ÎNCĂRCAREA MAȘINII DE SPĂLAT VASE

ÎNCĂRCAREA MAȘINII DE SPĂLAT VASE

Așezați vasele în mașina de spălat vase, în mod corespunzător. Mașina este prevăzută cu două coșuri separate, pentru încărcarea vaselor. Coșul de jos este pentru articole rotunde și adânci. Coșul de sus este pentru articole subțiri și înguste. Se recomandă să utilizați grătarul de tacâmuri pentru a obține cel mai bun rezultat. Pentru a evita posibilele răniri, așezați cuțele cu mâner lungi și vârfuri ascuțite cu punctele ascuțite în jos sau orizontal, în coș.

Avertisment: Așezați vasele în mașina de spălat vase, astfel încât să nu împiedice rotirea brațelor de pulverizare inferioare și superioare.

Grătar pentru vase

Puteți așeza pahare de diferite dimensiuni sub aceste grătare, mulțumită funcției de înălțime reglabilă. Puteți utiliza grătarele la două înălțimi diferite.

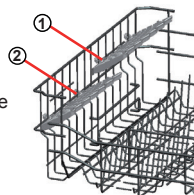

Grătare pliabile

Grătarele pliabile de pe coșul de sus sunt proiectate pentru a vă permite să așezați cu mai multă ușurință articole mari, cum sunt oalele, tigăile etc. Dacă este necesar, fiecare piesă se poate plia separat ori se pot plia toate, obținându-se spații mai mari. Pentru a regla grătarele pliabile, le puteți ridica sau plia în jos.

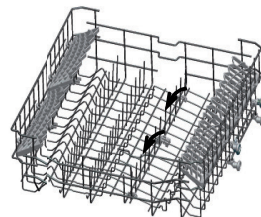

Reglarea înălțimii coșului de sus, când acesta este plin

Mecanismul de reglare a înălțimii pe coșul de sus al mașinii dumneavoastră este proiectat pentru a vă permite să reglați înălțimea coșului de sus, în sus sau în jos, fără a-l scoate din mașină când aceasta este plină, și să creați spații ample, în zona superioară sau inferioară a mașinii de spălat vase, în funcție de necesități. Coșul mașinii dumneavoastră este setat în poziție superioară, conform setărilor din fabrică. Pentru a ridica coșul, țineți-l de ambele părți și trageți-l în sus. Pentru a-l coborî, țineți-l din nou de ambele părți și lăsați-l. Asigurați-vă că ambele părți ale mecanismului de reglare a coșului încărcat se află în aceeași poziție (sus sau jos)

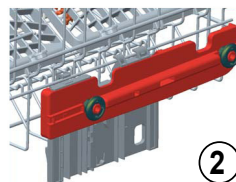
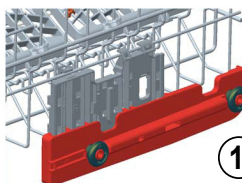
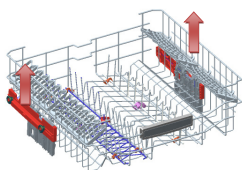

Coșul de jos

Grătare pliabile

Coșul de jos al mașinii de spălat vase include patru grătare pliabile, proiectate pentru a vă permite să așezați cu mai multă ușurință articole mari, cum sunt oalele, tigăile etc. Dacă este necesar, fiecare piesă se poate plia separat ori se pot plia toate, obținându-se spații mai mari. Pentru a regla grătarele pliabile, le puteți ridica sau plia în jos.

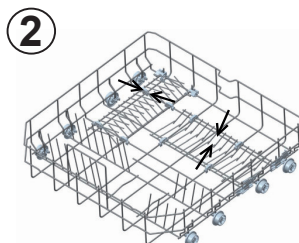
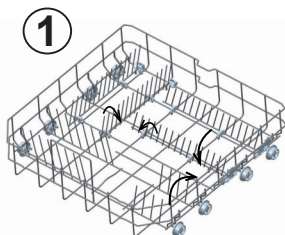

CAPITOLUL -4: ÎNCĂRCAREA MAȘINII DE SPĂLAT VASE

Coșul de sus pentru tacâmuri

Coșul de sus pentru tacâmuri este proiectat pentru furculițe, linguri, cuțite, ustensile lungi și articole mici.

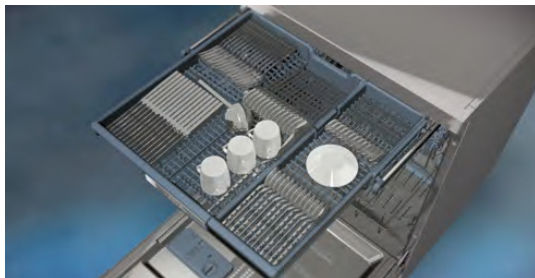

Pentru că poate fi scos cu ușurință din mașină, acesta permite ca vasele să fie scoase din mașină, împreună cu coșul, după spălare.

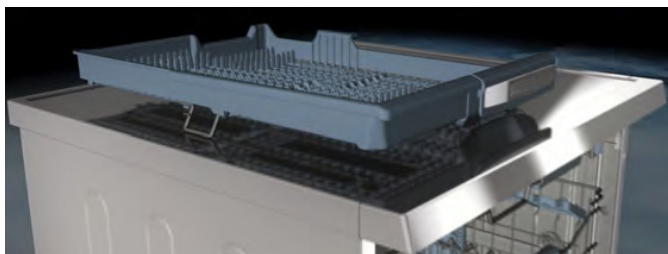

Coșul de sus pentru tacâmuri este compus din două piese; dacă aveți nevoie de spațiu pentru vase în coșul de sus, puteți scoate partea din stânga a coșului de sus pentru tacâmuri, pentru a obține mai mult spațiu.



Avertisment: Cuțitele și alte obiecte ascuțite trebuie așezate orizontal, în coșul pentru tacâmuri.

CAPITOLUL -4: ÎNCĂRCAREA MAȘINII DE SPĂLAT VASE

Încărcări alternative ale coșului Coșul de jos

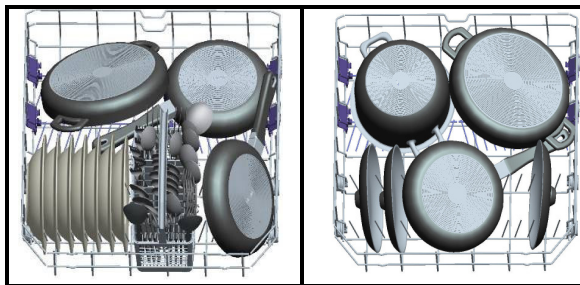

Coșul de sus

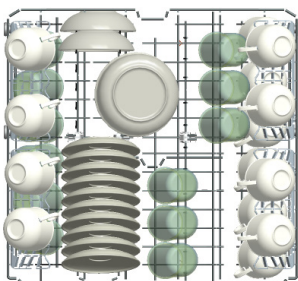

Încărcări incorecte

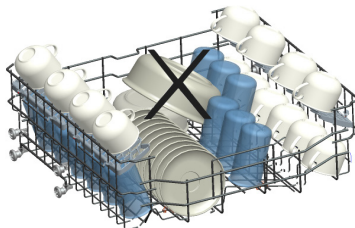
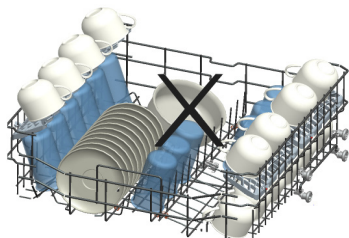
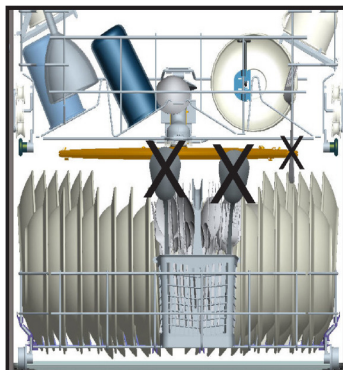
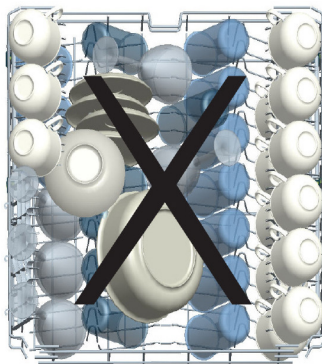

Notă importantă pentru laboratoarele de testare

Pentru informații detaliate cu privire la testele de performanță, vă rugăm să contactați următoarea adresă: "dishwasher@standardtest.info". În emailul dumneavoastră, vă rugăm să menționați denumirea modelului și seria (20 de cifre), menționate pe ușa aparatului.

CAPITOLUL -5: DESCRIERILE PROGRAMELOR

Elemente de program

Nr. de program				
Denumiri și temperaturi de program	Prespălare(P1)	Rapid 30' 40°C(P2)	Eco (referință) (P3)	Spălare duală 60°C (P4)
Tip de resturi alimentare	Prespălare pentru clătire și înmuiere a resturilor, în așteptarea încărcării complete, apoi selectați un program	Cafea, lapte, ceai, cărnuri reci, legume, rămase în vase, pentru perioadă scurtă de timp	Cafea, lapte, ceai, cărnuri reci, legume, rămase în vase, pentru perioadă scurtă de timp	Supe, sosuri, paste, ouă, pilaf, cartofi și vase de cuptor, mâncăruri prăjite
Nivel de murdărire		redus	mediu	mediu
Cantitate de detergent B: 25 cm ³ / 15 cm ³ A: 5 cm ³		A+B	A+B	A+B
	Spălare la 35°C	Spălare la 40°C	Spălare la 50°C	Spălare la 40°C
	Clătire cu apă caldă	Clătire cu apă rece	Clătire cu apă rece	Spălare la 65°C
	Final	Clătire cu apă caldă	Clătire cu apă caldă	Spălare la 45°C
		Final	Uscare	Clătire cu apă caldă
			Final	Uscare
				Final
Durata programului (min.)	14	30	195	112
Consum de energie (kW ore)	0,57	0,88	0,83	1,43
Consum de apă (litri)	7,7	10,9	9	15,4

Avertisment: Programele scurte nu includ pasul de uscare. Valorile declarate mai sus sunt valori obținute în condiții de laborator, în conformitate cu standardele relevante. Aceste valori se pot modifica în funcție de condițiile de mediu și de utilizare a produsului (tensiune în rețea, presiunea apei, temperatura de intrare a apei și temperatura mediului).

CAPITOLUL -5: DESCRIERILE PROGRAMELOR

Elemente de program

Nr. de program				
Denumiri și temperaturi de program	Express 50' 65°C (P5)	Igienă 60°C (P6)	Auto Delicat 30-50°C(P7)	Auto Intensiv 50-70°C(P8)
Tip de resturi alimentare	Supe, sosuri, paste, ouă, pilaf, cartofi și vase de cuptor, mâncăruri prăjite	Vase cu murdărire dense, rămase multă vreme, care au nevoie de spălare igienică.	Reglați automat intervalul de spălare, cu temperatura și cantitatea de apă, determinând nivelul de murdărire a vaselor.	
Nivel de murdărire	mediu	mare	redus	mare
Cantitate de detergent B: 25 cm ³ / 15 cm ³ A: 5 cm ³	A+B	A+B	A+B	A+B
	Spălare la 65°C	Spălare la 50°C	Reglați automat intervalul de spălare, cu temperatura și cantitatea de apă, determinând nivelul de murdărire a vaselor.	
	Clătire cu apă călduță	Spălare la 60°C		
	Clătire cu apă caldă	Clădire cu apă rece		
	Final	Clătire cu apă caldă		
		Uscare		
		Final		
Durata programului (min.)	50	123	77-91	124-179
Consum de energie (kW ore)	1,29	1,55	0,81-0,96	1,22-1,8
Consum de apă (litri)	10,7	15	10,6-17,7	12,3-24,6

**În ciclul programului de prespălare, trebuie utilizat doar detergent pudră.

***Puteți spăla vasele cu ajutorul performanței de spălare A, utilizând ciclul Super 50 min.

CAPITOLUL -6: PORNIREA MAȘINII ȘI SELECTAREA UNUI PROGRAM

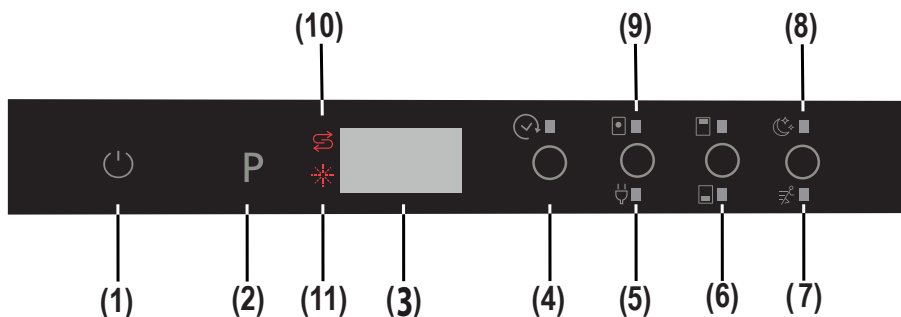

1.) Buton tactil de pornire/oprire

După apăsarea butonului tactil On/Off, se afișează două linii pe ecranul programului. Atingeți butonul tactil "On/Off", cu vârful degetului, timp de o secundă, pentru a porni sau opri mașina.

2.) Buton tactil de programe

Utilizați butonul tactil de programe, pentru a selecta un program adecvat pentru vasele dumneavoastră.

3.) Ecran de programe

Ecranul de programe indică lungimea programelor și intervalul de timp rămas din durata programului. De asemenea, puteți urmări programele selectate, cu ajutorul acestui ecran.

4.) Buton tactil pentru pornire programată

Puteți programa momentul de pornire a unui program selectat, de la 1 la 19 ore, apăsând butonul tactil pentru pornire programată al mașinii. Când apăsați butonul tactil de pornire programată, se afișează mesajul "1h", ecranul. Continuând să apăsați butonul tactil de pornire programată, intervalul de timp va crește de la 1 la 19, afișat pe ecran. Pornirea programată poate fi activată selectând intervalul de programare și programul de spălare dorit, cu ajutorul butonului tactil de programe. De asemenea, este posibil să selectați întâi programul și apoi pornirea programată, în funcție de ultima valoare introdusă. Pentru a anula pornirea programată, selectați intervalul de programare „0” sau țineți butonul de programare apăsat, timp de 3 secunde.

Ecranul vă va informa cu privire la intervalul în care trebuie să țineți butonul apăsat, afișând „3-2-1...”, pentru a anula pornirea programată.

Notă: dacă apăsați și țineți apăsat butonul de pornire programată, ceasul se modifică mai repede (rata de modificare este proporțională cu intervalul de apăsare a butonului). Când butonul de pornire programată este apăsat pentru o perioadă lungă de timp, ceasul se oprește la „h:00”.

5.) Buton tactil de economisire a energiei

Opțiunea de economisire a energiei activează sistemul de deschidere a ușii, la finalul programului. Sistemul de deschidere automată a ușii asigură performanța de uscarea necesară, la temperaturi de clătire joase, și reduce consumul de energie.

6.) Buton tactil pentru coșul suplimentar de jos/sus

Utilizând funcția Coș suplimentar de jos/sus, se pot efectua trei tipuri de spălare: în coșul de jos, în coșul de sus și în ambele coșuri.



Dacă aveți doar câteva vase în mașină și trebuie să le spălați, puteți activa și funcția de semiplerare pentru anumite programe.



Dacă aveți vase în ambele coșuri, apăsați butonul tactil și selectați poziția în care ambele lămpi sunt evidențiate luminis.



Dacă aveți vase doar în coșul de sus, apăsați butonul tactil Coș suplimentar de jos/sus și selectați lampa pentru care figura de sus este aprinsă. În acest fel, mașina va efectua spălarea în coșul de sus și se va efectua un ciclu de spălare detaliată cu duza de pulverizare suplimentară a apei din coșul de sus.

Dacă aveți vase doar în coșul de jos, apăsați butonul tactil Coș suplimentar de jos/sus și selectați lampa pentru care figura de jos este aprinsă. În acest fel, mașina va efectua spălarea în coșul de jos și se va efectua un ciclu de spălare la 360° cu cele două duze de pulverizare suplimentare de la bază. Când utilizați această funcție, asigurați-vă că nu există vase în coșul de sus.

Notă: Dacă ați utilizat o funcție suplimentară în ultimul program de spălare, aceasta va rămâne activă în următorul program de spălare, până la oprirea și pornirea mașinii de spălat. Dacă nu doriți să utilizați această funcție în programul de spălare nou, apăsați din nou butonul funcției selectate și verificați dacă lampa de pe buton se stinge.

Notă: "Când un program incompatibil cu opțiunea Extra silențios & rapid este selectat, când butonul este apăsat, se aude un bătăit care indică faptul că opțiunea selectată nu este disponibilă.

CAPITOLUL -6: PORNIREA MAȘINII ȘI SELECTAREA UNUI PROGRAM

7.) Butonul tactil extra rapid

Această opțiune asigură spălarea vaselor cu mai multă presiune, scurtând astfel durata programului selectat și garantând economisirea apei, în timpul utilizării.

Notă: Această opțiune poate fi selectată doar la începutul programului.

8.) Butonul tactil extra silențios

Această opțiune asigură spălarea vaselor cu mai puțină presiune, garantând o spălare mai sensibilă și silențioasă.

Notă: "Când un program incompatibil cu opțiunea Extra silentions & rapid este selectat, când butonul este apăsat, se aude un bătăit care indică faptul că opțiunea selectată nu este disponibilă.

9.) Buton tactil pentru detergent tabletă (buton 3 în 1)

Apăsați butonul tactil pentru detergent tabletă, când utilizați detergenți combinați, care includ sare și agent de clătire.

10.) Indicator de avertisment pentru sare

Pentru a stabili dacă există suficiență sare de dedurizare în mașină, verificați dacă este aprinsă lumina de avertisment pentru sare. Când aceasta se aprinde, adăugați sare în compartimentul pentru sare.

11.) Indicator de avertisment pentru agent de clătire

Pentru a stabili dacă există suficient agent de clătire în mașină, verificați dacă este aprinsă lumina de avertisment pentru agent de clătire. Când aceasta se aprinde, adăugați agent de clătire în compartimentul pentru agent de clătire.

Finalul programului

Mașina emite un sunet de 5 ori, când programul este finalizat. Când ușa se deschide după finalizarea programului de spălare selectat, activarea semnalului sonor se încheie și se afișează cifra "0", pe ecran.

Notă: De fiecare dată când mașina este pornită, programul Eco și opțiunea Energy Save sunt setate implicit pe Cross-out, iar opțiunile selectate anterior sunt anulate. Când selecții programe diferite de Eco, iconița Energy save se va stinge.

Utilizarea mașinii dumneavoastră de spălat vase

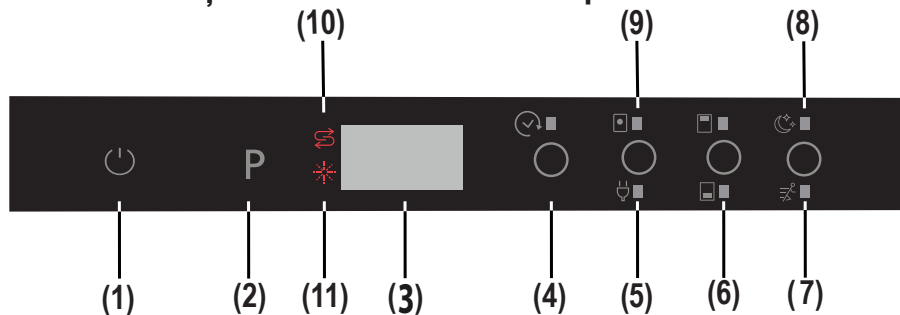

Pornirea mașinii de spălat vase

1- Atingeți butonul de pornire On/Off.

Când mașina este pornită, când butonul tactil On/Off(1) este apăsat, se afișează două linii pe ecranul programului.

2-Când selecțai un program cu ajutorul butonului tactil de programe (2), programul selectat (P1, P2 etc.) se afișează pe ecranul de programe, de la P1 la P8, iar durata programului este afișată alternativ, timp de 3 secunde, pentru program, apoi 1 secundă, pentru durată.

3- Dacă doriți, puteți selecta funcții suplimentare. (4-9)

4- Închideți ușa. Programul începe automat.

Notă: Dacă decideți să nu porniți mașina după selectarea programului, apăsați butonul tactil on/off (1). Mașina va fi pregătită pentru noua selecție de program, când apăsați butonul on/off (1), din nou. Selecțai noul program, apăsând butonul tactil de programe (2).

Urmărirea programului

- Dacă aveți o funcție "InfoLED" la modelul dumneavoastră de mașină de spălat vase, puteți urmări starea programului cu ajutorul InfoLED. În timpul funcționării mașinii puteți vedea lumina de la InfoLED. De îndată ce programul a fost finalizat, InfoLED se stinge.

-Când ușa se deschide după finalizarea programului de spălare selectat, activarea semnalului sonor se încheie și se afișează cifra "0", pe ecran (3).

- Dacă ușa este deschisă în timpul ciclului de spălare, intervalul rămas din programul selectat este afișat pe ecran (3).

- Mașina emite un sunet de 5 ori, când programul este finalizat.

CAPITOLUL -6: PORNIREA MAȘINII ȘI SELECTAREA UNUI PROGRAM

Schimbarea unui program

Pentru a schimba programul de spălare, în timp ce acesta rulează.

1- Deschideți ușa și selectați noul program, apăsând butonul tactil Program (2).

2- După închiderea ușii, programul nou selectat pornește din punctul în care a ajuns programul inițial, dar cu noi parametri (temperatură, cicluri) ai noului program.

Notă: Când deschideți ușa mașinii, pentru a opri programul de spălare, înainte de finalizare, deschideți ușa cu grijă, pentru a evita vărsarea apei.

Schimbarea unui program prin resetare

Pentru a anula un program aflat în desfășurare sau inactiv.

1- Deschideți ușa mașinii de spălat. Ultimul program selectat se va afișa pe ecran (3).

2- Apăsăți și țineți apăsat butonul tactil de programe(2) timp de 3 secunde. Ecranul (3) va afișa numărătoarea de la 3 la 1, apoi va afișa "0:01", pentru a indica faptul că anularea este pregătită.

3- După închiderea ușii, începe procesul de descărcare. Mașina va goli apa din interior, în aproximativ 30 de secunde. Când programul este anulat, mașina va emite un semnal sonor, de 5 ori.

Notă: Când deschideți ușa mașinii, pentru a opri programul de spălare, înainte de finalizare, deschideți ușa cu grijă, pentru a evita vărsarea apei.

Utilizarea mașinii dumneavoastră de spălat vase

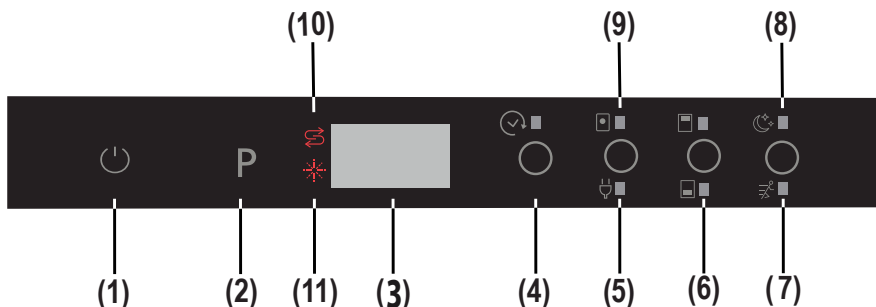

Oprirea mașinii de spălat vase

După finalizarea programului, opriți mașina, utilizând butonul tactil On/Off (1).

Notă: Pentru a îmbunătăți performanța de uscare, după ce semnalul sonor indică finalizarea programului de spălare, lăsați ușa mașinii de spălat vase întredeschisă, pentru a grăbi uscarea, sau selectați o opțiune de economisire a energiei, înainte de a porni un program, pentru a îmbunătăți performanța de uscare.

Notă: Dacă ușa mașinii este deschisă în timpul procesului de spălare sau alimentarea electrică este întreruptă, mașina va reporni programul când ușa este închisă ori alimentarea electrică este restabilă.

Compatibilitate de program și opțiuni

Opțiuni	Pornire programată	Încărcare parțială (moduri)	Tabletă	Extra rapid	Extra silențios
Programe					
Quick	X	X	X	-	-
Quick 30'	X	X	X	-	-
Eco	X	X	X	X	X
Spălare duală	X	X	X	X	X
Super 50'	X	X	X	-	-
Igienă	X	X	X	-	-
Auto Delicate	X	X	X	-	-
Auto Intensive	X	X	X	-	-

“-“ Funcția nu poate fi selectată “x” funcția poate fi selectată.
Extra fast și Extra silent nu pot fi selectate în același timp.

CAPITOLUL -6: PORNIREA MAȘINII ȘI SELECTAREA UNUI PROGRAM

Compatibilitate între opțiuni

Opțiuni	Încărcare parțială	Tabletă	Pornire programată	Extra rapid	Extra silențios	Economisire de energie
Încărcare parțială	-	OK	OK	OK	OK	OK
Tabletă	OK	-	OK	OK	OK	OK
Pornire programată	OK	OK	-	OK	OK	OK
Extra rapid	OK	OK	OK	-	-	OK
Extra silențios	OK	OK	OK	-	-	OK
Economisire de energie	OK	OK	OK	OK	OK	-

Cum treceți de la "ECO MODE", la "NORMAL MODE", pentru opțiunea Inner Light:

- 1- Deschideți ușa mașinii de spălat și apăsați butonul tactil On/Off. (1) (Dacă este în poziția OFF)
- 2- Apăsați butoanele tactile "Tablet/Energy Save" și "Delayed Start" (4), simultan, timp de 5 secunde.
- 3- *Ecranul (3) va afișa "ILO", timp de 2 secunde, pentru a indica faptul că "Normal Mode" este selectat, pentru opțiunea Inner Light.
- 4- După selecția opțiunii "Normal Mode", lumina din interior va fi aprinsă cât timp mașina este alimentată electric și ușa mașinii este deschisă.

Cum treceți de la "NORMAL MODE", la "ECO MODE", pentru opțiunea Inner Light:

- 1- Deschideți ușa mașinii de spălat și apăsați butonul tactil On/Off. (1) (Dacă este în poziția OFF)
- 2- Apăsați butoanele tactile "Tablet/Energy Save" și "Delayed Start" (4), simultan, timp de 5 secunde.
- 3- Ecranul (3) va afișa "IL1", timp de 2 secunde, pentru a indica faptul că "Eco Mode" este selectat, pentru opțiunea Inner Light. De asemenea, lumina din interior se stinge și se aprinde din nou (se aprinde intermitent), pentru a indica activarea selecției.
- 4- După selecția opțiunii "Eco Mode", lumina din interior va fi aprinsă timp de 4 minute, apoi se va stinge. Dacă utilizatorul intervine apăsând butoanele tactile, ciclul Eco Mode va porni de la început (lumina din interior este aprinsă timp de 4 minute, apoi se stinge din nou).

Notă: Setarea din fabrică pentru lumina din interior este setată pe "IL1".

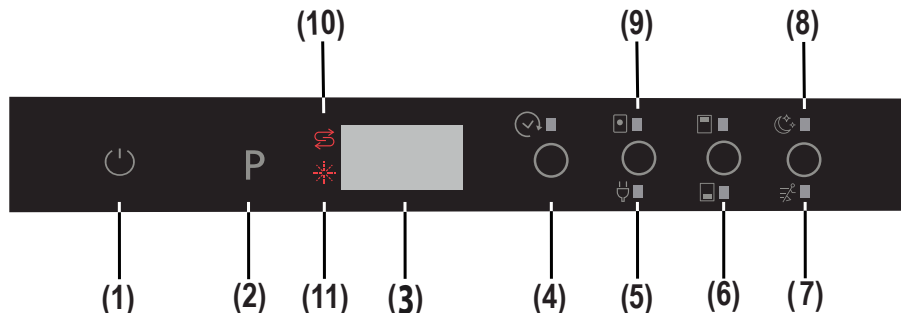

Setarea semnalului sonor

Nivelul de semnal sonor se poate regla.

- 1- Apăsați butonul tactil On/Off. (1) (Dacă este în poziția OFF)
- 2- Apăsați butoanele tactile "Tablet/Energy Save" (5) și "Extra Fast/Silent" (7,8) simultan, timp de 3 secunde, pentru setarea nivelului.

3- În timp ce apăsați butoanele tactile "Tablet/Energy Save" (5) și "Extra Fast/Silent" (7,8) (timp de 3 secunde), ecranul afișează număratoarea inversă, de la 3 la 1.

- Dacă reglarea volumului se efectuează pentru prima dată, la finalul celor 3 secunde, se afișează mesajul "S03".
- Dacă reglarea volumului a mai fost efectuată, la finalul celor 5 secunde, se afișează ultimul nivel setat, ca mesaj de la "S00" la "S03".

Utilizatorul poate reduce sau crește nivelul de voce, cu ajutorul butoanelor tactile "Tablet" și "Extra Fast/Silent" (7,8) Caracterul trebuie să fie următoarele;

- Pentru creșterea nivelului de semnal sonor

- 1) Apăsați butonul tactil "Extra Fast/Silent". (5)

2) Afișajul (3) trece de la "S00" la "S03"

- Pentru a reduce nivelului de semnal sonor

- 1) Apăsați butonul tactil "Tablet/Energy Save". (5)

2) Afișajul (3) trece de la "S03" to "S00". "S00" înseamnă că toate semnalele sonore sunt dezactivate.

4- Pentru a ieși din modul de control al volumului, opriți mașina de spălat vase.

Ultimul nivel de volum setat este stocat în memorie.

Notă: De la nivelul "3" la "1" de sunet, nivelul de zgomot se reduce în etape, în funcție de nivelul de sunet.

ELIMINAREA MAȘINII DE SPĂLAT VECHI

Acest simbol de pe produs sau ambalaj presupune că produsul nu trebuie tratat ca deșeu casnic. În schimb, acesta trebuie depus în puncte de colectare a deșeurilor, ce reciclează aparate electrice și electronice. Astfel, veți ajuta la protejerea celorlalți și a mediului. Reciclarea materialelor va ajuta la protejerea resurselor naturale. Pentru detalii suplimentare cu privire la reciclarea acestui produs, vă rugăm să contactați autoritățile locale, centrele de reciclare sau magazinul de unde ați achiziționat produsul.

Mașina de spălat vase conține un produs biocid în filtrul colectorului PP, pentru a preveni dezvoltarea bacteriilor.
Substanță activă: piritionă de zinc (Nr. CAS: 13463-41-7)



Register your product here
WWW.SHARPHOMEAPPLIANCES.COM,
by registering with Sharp you become part of
our For Life promise to always be there for you
and your appliance.



Service
& Support

Visit our website:

www.sharphomeappliances.com

Or contact us:



You **Tube**

%100 recycleable paper



Съдомиялна машина

БГ Инструкции за експлоатация



Съдомиялна машина

QW-GD54R443X-DE

СЪДЪРЖАНИЕ

ГЛАВА-1: ОПИСАНИЕ НА ПРОДУКТА	
Технически характеристики.....	5
Съответствие със стандартите и тестови данни.....	5
ГЛАВА-2: ИНФОРМАЦИЯ ЗА БЕЗОПАСНОСТ И ПРЕПОРЪКИ	
Рециклиране.....	6
Информация за безопасност.....	6
Препоръки.....	8
Неща, които не са подходящи за миене в съдомиялна машина.....	8
ГЛАВА-3: МОНТАЖ НА СЪДОМИЯЛНАТА МАШИНА	
Позициониране на съдомиялната.....	8
Водни връзки.....	9
Водозахранващ маркуч.....	9
Отточващ маркуч.....	9
Електрически връзки.....	10
ГЛАВА-4: ЗАРЕЖДАНЕ НА ВАШАТА СЪДОМИЯЛНА МАШИНА	
Лавици за съдове.....	11
Алтернативно зареждане на кошници.....	13
ГЛАВА -5: ОПИСАНИЕ НА ПРОГРАМИТЕ	
Програми.....	14
ГЛАВА -6: ВКЛЮЧВАНЕ НА СЪДОМИЯЛНАТА МАШИНА И ИЗБОР НА ПРОГРАМА	
Включване на съдомиялната.....	17
Проследяване на програма.....	17
Смяна на програма.....	18
Смяна на програма с пренастройка.....	18
Изключване на съдомиялната.....	18

Уважаеми клиенти, Нашата цел е да Ви предложим висококачествени продукти, които надминават Вашите очаквания. Вашият уред е произведен в модерни съоръжения и е грижливо тестван за качество.

Преди да използвате Вашия уред, внимателно прочетете тези инструкции, които включват основна информация за безопасно монтиране, поддръжка и употреба. Моля, свържете се с най-близкия Оторизиран сервизен център за монтирането на Вашия продукт.

Работните инструкции важат за няколко модела. Въпреки това може да има разлики.

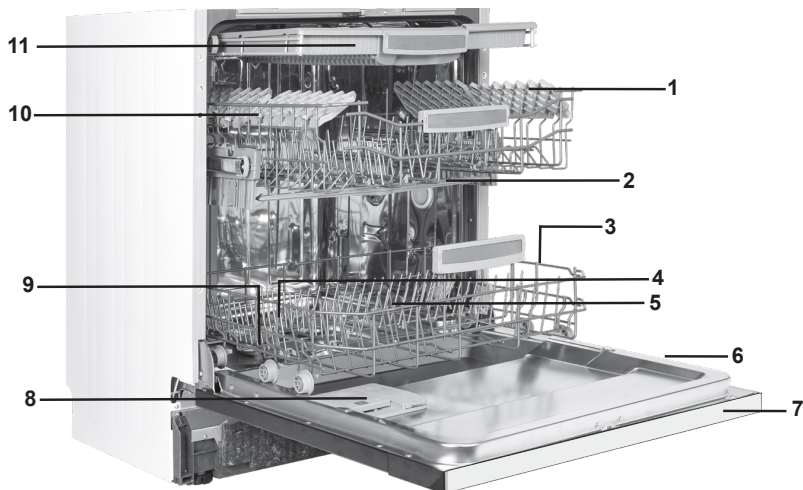

- 1. Горна кошница с лавици
- 2. Горно разпръсквателно рамо
- 3. Долна кошница
- 4. Долно разпръсквателно рамо
- 5. Филтри
- 6. Табелка с технически данни
- 7. Контролен панел
- 8. Измивач препарат и разпръсквател за полиращия препарат
- 9. Разпръсквател за сол
- 10. Дръжка на долната кошница
- 11. Горна кошница за прибори

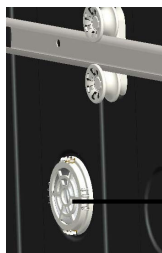

12

Турбо сушене:

Тази система осигурява по-добро изсушаване на Вашите съдове.



13

Разпръсквателно рамо върху горната стена:

Позволява по-добро измиване на съдовете в горната кошница.



14

Вътрешна лампа :

Осигурява осветление в съдомиялната, което е удобно при зареждането и изваждането на съдове.

ГЛАВА -1: ТЕХНИЧЕСКИ ХАРАКТЕРИСТИКИ

Технически характеристики

Капацитет	15 комплекта
Височина	820 mm - 870 mm
Ширина	598 mm
Дълбочина	550 mm
Тегло нето	38 кг
Захранване	220-240 V, 50 Hz
Максимална мощност	1900 W
Мощност на нагревателния елемент	1800 W
Мощност на работната помпа	100 W
Мощност на източващата помпа	30 W
Налягане на притока на водата	0.03 MPa (0,3 bar)-1 MPa (10 bar)
Напрежение	10 A

В съответствие със стандартите и тестовите данни / Декларацията за съответствие на ЕС

Този продукт отговаря на изискванията на всички приложими директиви на ЕС със съответните хармонизирани стандарти, които осигуряват за СЕ маркировката.

Електронно копие на настоящия наръчник можете да намерите на www.sharphomeappliances.com.

ИНФОРМАЦИЯ ЗА БЕЗОПАСНОСТ И ПРЕПОРЪКИ

Рециклиране

- Някои компоненти и опаковката са произведени от материали, които могат да се рециклират.
- Пластмасовите елементи са маркирани с международни символи: (>PE< , >PS< , >POM< , >PP< ,)
- Картонените елементи са произведени от рециклирана хартия и те биха могли да се изхвърлят в контейнери за разделно събиране обозначени за хартия с цел рециклиране.
- Такива материали не са подходящи да бъдат изхвърляни в обикновени контейнери за боклук. Те трябва да бъдат предадени в съответните центрове за рециклиране.
- Свържете се със съответния център за рециклиране, за да получите информацията относно методите и пунктовете за изхвърляне.

Информация за безопасност

Когато Вашата съдомиялна Ви бъде доставена

- Ако видите някакви повреди върху опаковката на Вашата съдомиялна, моля, свържете се с Вашия търговец или с Бюрото за помощ на Sharp.
- Разопаковайте опаковката, както е показано и я изхвърлете в съответствие с правилата.

Важни точки, на които трябва да обърнете внимание по време на монтажа на съдомиялната

- Изберете подходящо, безопасно и нивелирано място за инсталирането на Вашата съдомиялна.
- Осъществете монтажа и свързването на Вашата съдомиялна следвайки следните инструкции.
- Тази съдомиялна трябва да бъде монтирана и обслужвана само от оторизиран сервиз.
- За съдомиялната трябва да се използват единствено оригинални резервни части.
- Преди осъществяването на монтажа се уверете, че щепселът на съдомиялната е изваден от контакта.
- Проверете дали електрическата система в дома е направена съгласно правилата.
- Всички електрически връзки трябва да отговарят на стойностите, посочени върху табелката с данни.
- Уверете се, че съдомиялната не е застъпила захранващия електрически кабел.
- Никога не използвайте удължител или разклонител за свързване. Щепселът трябва да бъде удобен за достъп след като съдомиялната е била монтирана.
- След монтажа, първото пускане трябва да бъде без тя да е заредена.

Ежедневна употреба

- Тази съдомиялна е за домашна употреба, не я използвайте за други цели. Търговската употреба на съдомиялната ще направи гаранцията невалидна.
- Не стъпвайте, не сядайте и не поставяйте товар, когато вратата на съдомиялната е отворена, защото може да я преобърнете.
- Никога не поставяйте в отделенията за препаратите за измиване и полиране друго освен препарати, специално произведени за съдомиялни машини. Нашата компания няма да носи отговорност за това.
- Водата в секцията за измиване не е питейна, затова не я пийте.
- Поради опасност от експлозия, не поставяйте в секцията за измиване какъвто и да е вид химически препарати, като например разтворители.
- Проверете дали пластмасовите елементи са термоустойчиви преди да ги поставите за измиване.

ГЛАВА -2: ИНФОРМАЦИЯ ЗА БЕЗОПАСНОСТ И ПРЕПОРЪКИ

- Този уред може да се използва от деца на възраст над 8 години и от лица, които са с намалени физически, умствени или сензорни възможности, или нямат опит и необходимите знания, ако са под наблюдение или са инструктирани относно работата с уреда по безопасен начин и разбират възможните опасности. Децата не трябва да си играят с уреда. Почистването и поддръжката от потребителите не трябва да се осъществява от деца, които не са под наблюдение.
- Не поставяйте неподходящи или тежки предмети над допустимия капацитет на кошницата във Вашата съдомиялна. SHARP не носи отговорност за щети по вътрешните части на уреда.
- Вашата съдомиялна не трябва да се отваря, докато е в режим на работа. Все пак, ако вратата е отворена, предпазният клапан осигурява спирането на съдомиялната.
- Не оставяйте вратата на съдомиялната отворена, за да избегнете инциденти.
- Поставяйте ножове и други предмети с остри върхове в кошницата за прибори, като остриета сочат надолу.

• **Ако захранващият кабел е повреден**, трябва да бъде заменен от SHARP или от негов техник.

• Ако опцията "Спестяване на енергия" е избрана в позиция "Да", вратата ще се отвори след края на програмата. Не затваряйте насила вратата в продължение на една минута, за да избегнете повреда на автоматичния механизъм на вратата. Вратата трябва да стои отворена 30 минути, за да бъде сушенето ефективно (при модели с автоматично отваряща се врата)

Предупреждение: Не заставайте пред вратата след звуковия сигнал за автоматично отваряне.

За безопасността на Вашите деца

- След като отстраните опаковката на уреда се уверете, че опаковъчният материал е недостъпен за деца.
- Не позволявайте на децата да играят с уреда или да го пускат в действие.
- Съхранявайте препаратите за измиване и полиране далеч от децата.
- Дръжте децата далече от съдомиялната машина, когато тя е отворена, тъй като може да има остатъци от почистващите средства вътре в съдомиялната.
- Уверете се, че старата Ви съдомиялна не представлява опасност за Вашите деца. Децата биха могли да се заключат в стари уреди. За да предотвратите подобна ситуация, отчупете устройството за заключване на старата Ви съдомиялна и срежете електрическите кабели.

В случай на повреда

- Всякаква ремонтна дейност осъществена от друг персонал, различен от оторизиран сервизен персонал, ще доведе до невалидност на гаранцията.
- Преди да пристъпите към ремонтни действия се уверете, че съдомиялната е изключена от главното захранване. Изключете предпазителя или извадете щепсела от контакта. Не теглете за кабела, когато изключвате уреда. Уверете се, че сте затворили водния кран.

Препоръки

- За спестяване на енергия и вода, отстранете от съдовете едрите остатъци от храната преди да ги поставите в съдомиялната. Пуснете Вашата съдомиялна след като напълно сте я заредили.
- Използвайте програмата за предварително миене само когато е необходимо.
- Поставяйте в съдомиялната предметите с отвори като купи, чаши и тенджери, с отворите обърнати надолу.
- Препоръчваме Ви да не зареждате във Вашата съдомиялна прекалено много съдове или по начин, различен от обозначеното.

Предмети, които са неподходящи за измиване в съдомиялна:

- Пепелници, свещници, лакирани предмети, предмети съдържащи химически субстанции и предмети от стоманена сплав;
- Вилици, лъжици или ножове с дръжки изработени от дърво, слонова кост, седеф; слепени, рисувани изделия; изделия изцапани с абразивни химикали, окислителни или основи.
- Пластмасови предмети, които не са термоустойчиви, медни или калайдисани съдове.
- Алуминиеви или сребърни предмети (те могат да се обезцветят и/или да потъмнеят).
- Някои деликатни видове стъкла, порцелан с отпечатани орнаменти, които могат да избледнеят още след първото измиване; някои кристални изделия, които могат да изгубят своята прозрачност; залепени прибори, които не са термоустойчиви, чаши от оловен кристал, дъски за рязане, продукти изработени от синтетични нишки;
- Абсорбиращи изделия като гъби или кухненски парцали не са подходящи за измиване в съдомиялна машина.

Внимание: В бъдеще купувайте прибори подходящи за измиване в съдомиялна машина.

МОНТАЖ НА СЪДОМИЯЛНАТА МАШИНА

Позициониране на съдомиялната

Когато определяте мястото на което ще поставите Вашата съдомиялна, погрижете се да изберете място удобно за зареждането и изваждането на Вашите съдове.

Не поставяйте Вашата съдомиялна в помещение, където температурата може да падне под 0°C. Преди да я позиционирате, извадете съдомиялната от опаковката ѝ, следвайки предупрежденията върху опаковката. Позиционирайте съдомиялната близо до водния кран или водосточната тръба. Трябва да поставите Вашата съдомиялна имайки предвид, че връзките ѝ няма да бъдат променяни след като бъдат направени.

Не използвайте вратата или панела на съдомиялната, за да я премествате.

Погрижете се да оставите малко място от всички страни на съдомиялната, за да може да се придвижи свободно напред и назад по време на чистене.

Уверете се, че охранващият и отточният маркучи не са прегънати докато сте позиционирали съдомиялната. Също така се уверете, че машината не е застъпила електрическия кабел.

Регулирайте крачетата на съдомиялната така, че тя да остане нивелирана и балансирана.

Правилното позициониране на съдомиялната гарантира, че няма да има проблем с отварянето и затварянето на нейната врата. Ако вратата на Вашата съдомиялна не се затваря правилно, проверете дали съдомиялната стои устойчиво на пода. Ако не, регулирайте крачетата и осигурете нейната стабилна позиция.

ГЛАВА -3: МОНТАЖ НА СЪДОМИЯЛНАТА МАШИНА

Свързване към водната инсталация

Домашната водопроводна система трябва да е подходяща за свързване към нея на съдомиялна машина. Освен това, ние Ви препоръчваме да монтирате филтър на входа на водата в къщата или апартамента Ви, за да се предотврати каквато и да е повреда на съдомиялната машина поради някакви замърсявания (пясък, глина, ръжда и др.), които могат случайно да се пренесат от централния или домашния водопровод и да предизвикат такива оплаквания като пожълтяване и образуване на отлагания след измиване.

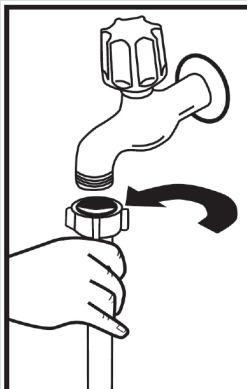

Водозахранващ маркуч

Не използвайте водозахранващия маркуч на старата Ви съдомиялна. Вместо него използвайте новия водозахранващ маркуч, доставен с Вашата съдомиялна. Ако ще използвате нов или неизползван дълго време водозахранващ маркуч на Вашата съдомиялна, оставете да протича през него вода за известно време, преди да извършите свързването. Свържете водозахранващия маркуч директно към водния кран. Налягането на водата в крана трябва да бъде минимум 0.03 Мра и максимум 1 Мра. Ако налягането на водата е над 1 Мра, трябва между крана и маркуча да се монтира предпазен вентил.

След като свързките са изпълнени, водният кран трябва да се отвори напълно и да се провери за теч на вода. За безопасността на Вашата съдомиялна машина, винаги затваряйте водния кран след изпълнението на всяка програма за измиване.

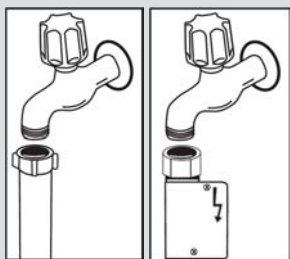

ЗАБЕЛЕЖКА: В някои модели се използва устройство аква-стоп. В случай на използване на аква-стоп съществува опасно напрежение. Не срязвайте водната тръба с аква-стоп. Не позволявайте нагъване или усукване.

Отточващ маркуч

Отточващият маркуч може да се свърже директно към водопроводния дренажен отвор или към сифона на кухненския умивалник. Използвайки специална огъната тръба (ако е налична), водата може да се изхвърля директно в умивалника през огънатата тръба, окачена на ръба на умивалника. Тази връзка трябва да бъде на минимална височина 50 см и на максимално разстояние от пода на 110 см.

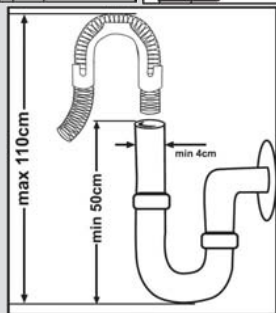

ГЛАВА -3: МОНТАЖ НА СЪДОМИЯЛНАТА МАШИНА

Предупреждение: Когато се използва маркуч за изхвърляне на водата по-дълъг от 4 м, съдовете могат да останат мръсни. В такъв случай нашата компания не носи отговорност.

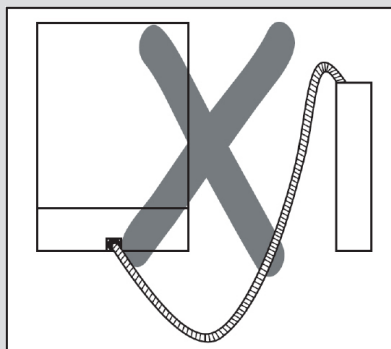
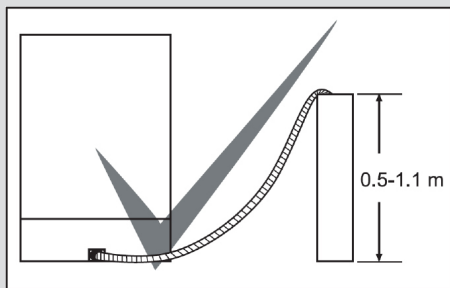

Електрическо свързване

Заземеният щепсел на Вашата съдомиялна машина трябва да се свърже към заземен контакт, предоставящ подходящо напрежение и сила на тока. Ако няма заземяваща инсталация, извикайте компетентен електротехник, който да я изгради. В случай на използване на съдомиялната без инсталирано заземяване, нашата фирма не поема отговорност за неработещ уред.

Предпазителят на домашната електрическа инсталация трябва да е съобразен със сила на тока 10-16 А. Вашата съдомиялна е настроена за 220-240 V. Ако напрежението в домашната Ви инсталация е 110 V, свържете трансформатор за 110/220 V и 3000 W между съдомиялната и инсталацията. Съдомиялната машина не трябва да бъде свързана към електрозахранването по време на нейното позициониране.

Използвайте винаги изолирания щепсел, доставен с Вашата съдомиялна машина.

Работата при ниско напрежение може също да влоши качеството на измиване.

Електрическият кабел на съдомиялната машина трябва да бъде подменян само от оторизиран сервиз или оторизиран електротехник. Неспазването на това условие може да доведе до нещастни случаи.

За нуждите на безопасността, винаги проверявайте дали сте изключили щепсела, когато програмата за измиване свърши.

За да не предизвикате електрически удар, не изключвайте щепсела с мокри ръце.

Когато изключвате съдомиялната машина от главното захранване, винаги изтегляйте щепсела. Никога не теглете самия кабел.

ГЛАВА-4: ЗАРЕЖДАНЕ НА ВАШАТА СЪДОМИЯЛНА МАШИНА

ЗАРЕЖДАНЕ НА ВАШАТА СЪДОМИЯЛНА МАШИНА

Поставете правилно съдовете в съдомиялната. Има две отделни кошници за зареждане на съдовете в съдомиялната Ви машина. Долната кошница е за кръгли и дълбоки съдове. Горната кошница е предназначена за тънки и тесни съдове. Препоръчва Ви се да използвате лавицата за приборите за хранене, за да получите най-добри резултати.

За да избегнете всякакви възможни увреждания, поставяйте винаги такива съдове с дълги дръжки и остри ножове с техните остри върхове, сочещи надолу или хоризонтално в кошницата.

Предупреждение: Поставете съдовете в съдомиялната по такъв начин, че да не пречат на въртенето на горното и долното разпръсквателно рамо.

Лавици за съдове

Може да поставяте различни по големина чаши под тези лавици, благодарение на възможността да се регулира височината им. Може да използвате лавиците при 2 различни височини.

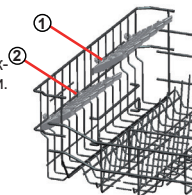

Сгъваеми лавици

Сгъваемите лавици, които са разположени в горната кошница на Вашата съдомиялна машина, са предназначени да зареждате по-лесно големи съдове, като тенджери, тигани и др. Ако е необходимо, всяка част може да се сгъне отделно или всички едновременно, за да се получи по-обширно пространство. Сгъваемите лавици могат да се регулират чрез повдигането им нагоре или чрез сгъването им.

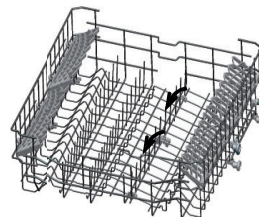

Регулиране по височина на горната кошница, когато е пълна

Механизмът за регулиране на височината на горната кошница на Вашата съдомиялна машина е направен така, че да регулира височината на Вашата горна кошница нагоре и надолу, без да я премествате от машината, когато е пълна, и по този начин да осигурите повече място в горната или долната част на съдомиялната машина. Кошницата на Вашата машина е фабрично настроена на горна позиция. За да повдигнете кошницата я хванете и повдигнете нагоре, при което механизмът ще я задържи в горно положение. За да я преместите в долно положение, хванете кошницата от двете страни отново и я пуснете. Уверете се, че механизмът за регулиране на заредените кошници е в една и съща позиция и от двете страни. (нагоре или надолу)

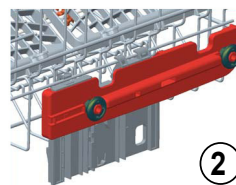
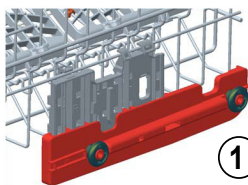
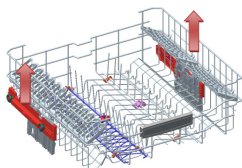

Долна кошница Сгъваеми лавици

Има четири сгъваеми лавици разположени в долната кошница на Вашата съдомиялна машина, които са предназначени да Ви позволят да зареждате по-лесно големи съдове, като тенджери, тигани и др. Ако е необходимо, всяка част може да се сгъне отделно или всички едновременно, за да се получи по-обширно пространство. Можете да ги регулирате, като ги повдигате нагоре или ги сгъвате.

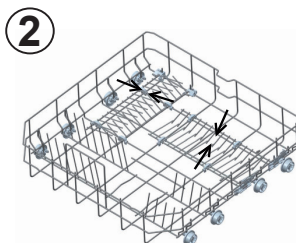
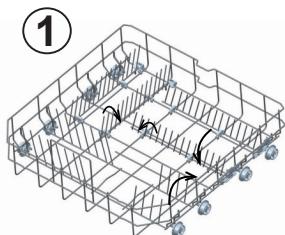

ГЛАВА-4: ЗАРЕЖДАНЕ НА ВАШАТА СЪДОМИЯЛНА МАШИНА

Горна кошница за прибори

Горната кошница за прибори е предназначена да поставяте вилици, лъжци и ножове, дълги черпаци и малки предмети.

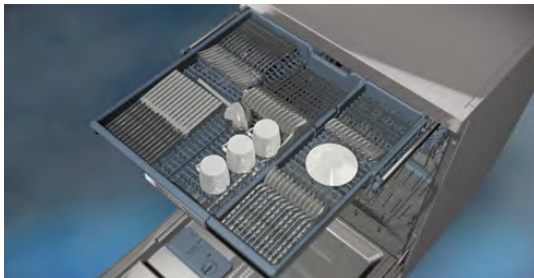

Тъй като лесно може да се изважда от съдомиялната машина, позволява съдовете да се изваждат от машината заедно с кошницата след измиване.

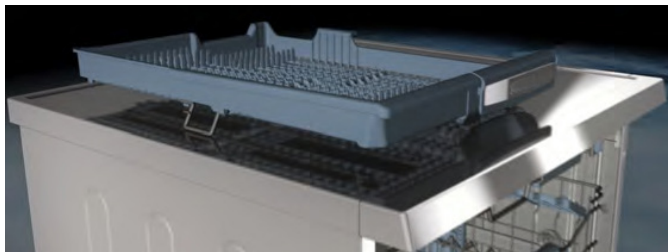

Горната кошница за прибори е съставена от две части; ако искате да освободите място за чинии в горната кошница, може да извадите лявата или дясната част на кошницата за прибори, за да си осигурите повече място.



Предупреждение: Ножове и други остри предмети трябва да бъдат поставяни хоризонтално в кошницата за прибори.

ГЛАВА-4: ЗАРЕЖДАНЕ НА ВАШАТА СЪДОМИЯЛНА МАШИНА

Алтернативно зареждане на кошници

Долна кошница

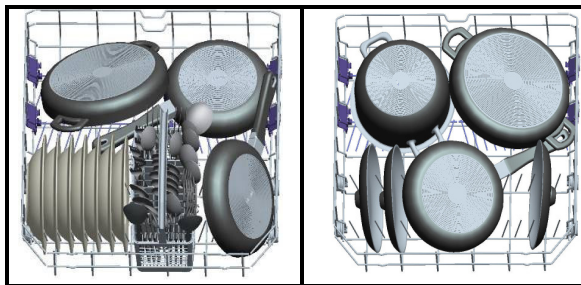

Горна кошница

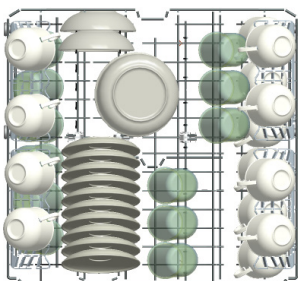

Неправилно зареждане

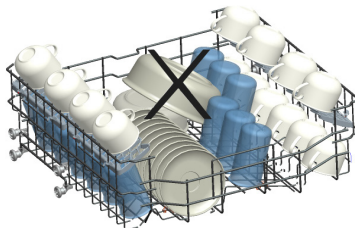
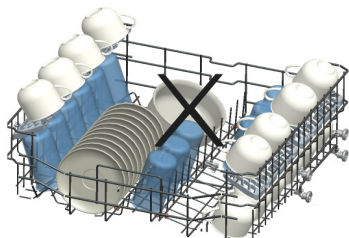
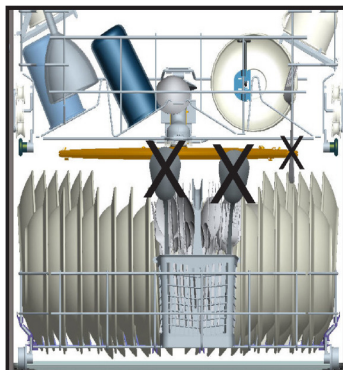
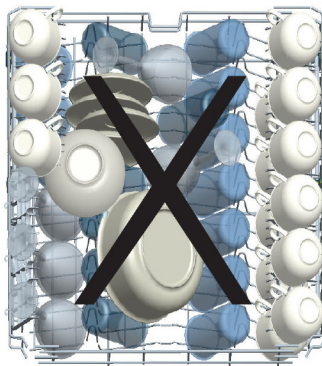

Важна бележка за тестовите лаборатории

За подробна информация относно тестовете за ефективност, моля, свържете се със следния адрес: "dishwasher@standardtest.info". Във Вашия имейл изпратете името на модела и серийния номер (20 цифри), които ще откриете върху вратичката на уреда.

ГЛАВА -5: ОПИСАНИЕ НА ПРОГРАМИТЕ

Програми

Програма №				
Имена на програмата и температури	Предварително измиване (P1)	Бърза 30' 40°C(P2)	Еко (реф.) (P3)	Двойно измиване 60°C (P4)
Вид на хранителните отпадъци	Предварително измиване за лесно отстраняване на хранителните отпадъци, изчаквайки пълно зареждане на машината и избор на програма	Кафе, мляко, чай, колбаси, зеленчуци, които не са престояли дълго	Кафе, мляко, чай, колбаси, зеленчуци, които не са престояли дълго	Супи, сосове, паста, яйца, пиле, картофи и запечени храни, пържени храни
Ниво на замърсяване		слабо	средно	средно
Количество препарат B: 25 cm ³ / 15 cm ³ A: 5 cm ³		A+B	A+B	A+B
	35°C измиване	40°C измиване	50°C измиване	40°C измиване
	Изплакване с гореща вода	Изплакване със студена вода	Изплакване със студена вода	65°C измиване
	Край	Изплакване с гореща вода	Изплакване с гореща вода	45°C измиване
		Край	Сушене	Изплакване с гореща вода
			Край	Сушене
				Край
Продължителност на програмата (мин.)	14	30	195	112
Консумация на енергия (kW часа)	0,57	0,88	0,83	1,43
Консумация на вода (литри)	7,7	10,9	9	15,4

Предупреждение: Кратките програми не включват цикъл сушене. Декларираните по-горе стойности са получени в лабораторни условия в съответствие със съответните стандарти. Тези стойности могат да се променят в зависимост от условията на използването на съдомиялната машина и околната среда (напрежение на мрежата, налягането на водата, температурата на входящата вода и температурата на околната среда).

ГЛАВА -5: ОПИСАНИЕ НА ПРОГРАМИТЕ

Програми

Програма №				
Имена на програмата и температурата	Express 50' 65°C (P5)	Хигиенична 60°C (P6)	Автом. деликатна 30-50°C (P7)	Автом. интензивна 50-70°C (P8)
Вид на хранителните отпадъци	Супи, сосове, паста, яйца, пилаф, картофи и запечени храни, пържени храни	Съдове с плътно замърсяване, престояли дълго или изискващи хигиенично измиване	Автоматично регулирайте времето за измиване и температурата, както и количеството вода, като определите нивото на замърсяване на съдовете.	
Ниво на замърсяване	средно	дълбоко	слабо	дълбоко
Количество препарат B: 25 cm ³ / 15 cm ³ A: 5 cm ³	A+B	A+B	A+B	A+B
	65°C измиване	50°C измиване	Автоматично регулирайте времето за измиване и температурата, както и количеството вода, като определите нивото на замърсяване на съдовете.	
	Изплаване с топла вода	60°C измиване		
	Изплакване с гореща вода	Изплакване със студена вода		
	Край	Изплакване с гореща вода		
		Сушене		
		Край		
Продължителност на програмата (мин.)	50	123	77-91	124-179
Консумация на енергия (kW часа)	1,29	1,55	0,81-0,96	1,22-1,8
Консумация на вода (литри)	10,7	15	10,6-17,7	12,3-24,6

**Само препарати на прах трябва да се използват в цикъла на програмата за предварително измиване.

*** Може да измивате Вашите съдове чрез програма на измиване А и цикъл Супер 50 мин.

ГЛАВА -6: ВКЛЮЧВАНЕ НА СЪДОМИЯЛНАТА МАШИНА И ИЗБОР НА ПРОГРАМА

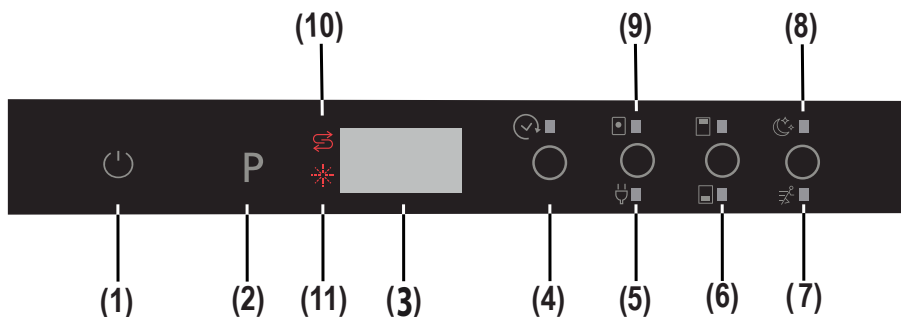

1.) Сензорен бутон за вкл./изкл.

Когато е натиснат бутон за вкл./изкл., на дисплея за програми се появяват две чертички. Докоснете сензорния бутон за вкл./изкл. с пръст за 1 секунда, за да включите или изключите съдомиялната.

2.) Сензорен бутон за избор на програма

Използвайте сензорния бутон за избор на програма, за да изберете подходяща програма за Вашите съдове.

3.) Дисплей за програми

Дисплеят за програмите показва времетраенето на програмите и оставащото време. Може да проследявате също така избора на програми от този дисплей.

4.) Сензорен бутон за отложен старт

Може да отложите времето за стартиране на избраната програма за 1 до 19 часа чрез натискането на сензорния бутон за отложен старт на съдомиялната. Когато натиснете бутон за отложен старт, на дисплея се появява надписа "1 ч.". Ако продължите да натискате бутон за отложен старт, времето ще се променя от 1 до 19 върху дисплея. Отложеният старт може да се активира чрез избиране на времето за отлагане и желаната програма за измиване със сензорния бутон за избор на програма. Също така е възможно да изберете първо програмата и след това отложеният старт, в зависимост от последната въведена стойност. За да отмените отложеният старт, или задайте таймера на "0 ч." или задръжте върху сензорния бутон за избор на програма за 3 секунди. Дисплеят ще Ви информира колко секунди трябва да задръжите бутон за "3-2-1", за да отмените отлагането.

Забележка: Ако сензорният бутон за отложен старт е натиснат и задръжан, таймерът за отлагане започва да се променя по-бързо (промяната е пропорционална на времето на задръжане върху бутон). Когато бутонът за отложен старт е натиснат за дълъг период от време, броят спири на "ч:00".

5.) Сензорен бутон за спестяване на енергия

Опцията за спестяване на енергия активира системата за отваряне на вратата след приключване на програмата. Системата за автоматично отваряне на вратата осигурява желаното качество на сушене при ниски температури на изплакване и намалява консумацията на енергия.

6.) Сензорен бутон Допълнителна струя за долна/горна кошница

При използване на функцията Допълнителна струя за долна/горна кошница могат да бъдат изпълнени три вида измиване – в долната кошница, в горната кошница и в двете кошници.



Ако съдовете, които трябва да измиете са малко, можете да активирате функцията половин зареждане допълнително към някои от програмите.



При наличие на съдове и в двете кошници, докоснете сензорния бутон и изберете позицията, в която и двата индикатора светят.



Ако съдовете за миене са поставени само в горната кошница, докоснете сензорен бутон Допълнителна струя за долна/горна кошница и изберете положение, при което горният индикатор свети. В горната кошница ще бъде изпълнено измиване с подобро качество, благодарение на допълнителна водна струя.

Ако желаете да измиете единствено съдовете, поставени в долната кошница, докоснете сензорен бутон Допълнителна струя за долна/горна кошница и изберете положение, при което долният индикатор свети. Съдовете в долната кошница ще бъдат измити при цикъл за измиване 360° с помощта на две допълнителни водни струи, разположени на дъното на съдомиялната. Когато използвате тази функция, е необходимо да се уверите, че в горната кошница няма поставени съдове.

Забележка: Ако сте използвали допълнителна опция при последното измиване, тази опция ще остане активна и при следващата програма, докато съдомиялната не бъде изключена и отново включена. Ако не искате да използвате тази опция при избрана нова програма за миене, натиснете бутон за опции отново и проверете дали лампичките изгасват.

Забележка: Когато бъде избрана програма, която е несъвместима с опцията Най-тихо и бързо, и бутонът бъде натиснат, се чува звук сигнал, който съобщава, че избраната опция не е налична.

ГЛАВА -6: ВКЛЮЧВАНЕ НА СЪДОМИЯЛНАТА МАШИНА И ИЗБОР НА ПРОГРАМА

7.) Сензорен бутон за най-бързо измиване

Съдовете се измиват с по-голямо налягане, това скъсява времето на избраната програма и осигурява по-икономично използване на вода.

Забележка: Тази опция може да бъде избрана само в началото на програмата.

8.) Сензорен бутон за най-тихо измиване

Съдовете се измиват с по-малко налягане, това осигурява по-внимателно и тихо измиване.

Забележка: "Когато бъде избрана програма, която е несъвместима с опцията Най-тихо и бързо, и бутонът бъде натиснат, се чува звук сигнал, който съобщава, че избраната опция не е налична.

9.) Сензорен бутон за таблетка с измиващ препарат

Натиснете сензорния бутон за таблетка с измиващ препарат, когато използвате комбинирани препарати, които включват сол и полиращо средство.

10.) Предупредителен индикатор за сол

За да проверите дали солта във Вашата съдомиялна е достатъчна или не, проверете дали сигналната лампичка за липса на сол разположена върху дисплея свети. Когато започне да свети, е необходимо да заредите отделението за сол.

11.) Предупредителен индикатор за полиращ препарат

За да проверите дали полиращият препарат във Вашата съдомиялна е достатъчен, проверете дали сигналната лампичка за липса на полиращ препарат разположена върху дисплея свети. Когато сигналната лампичка започне да свети, заредете отделението за полиращ препарат.

Край на програмата

Съдомиялната издава 5 пъти кратък звуков сигнал при изпълнена програма. Когато вратата се отвори след като избраната програма за измиване приключи, звуковият сигнал ще спре и на дисплея ще се появи символа '0'.

Забележка: Все път, когато се включва съдомиялната, Еко програмата и опцията за спестяване на енергия са зададени автоматично и предварително избраните опции са отменени. Когато избирате програми, различни от Еко, иконата за спестяване на енергия ще изчезне.

Включване на Вашата съдомиялна

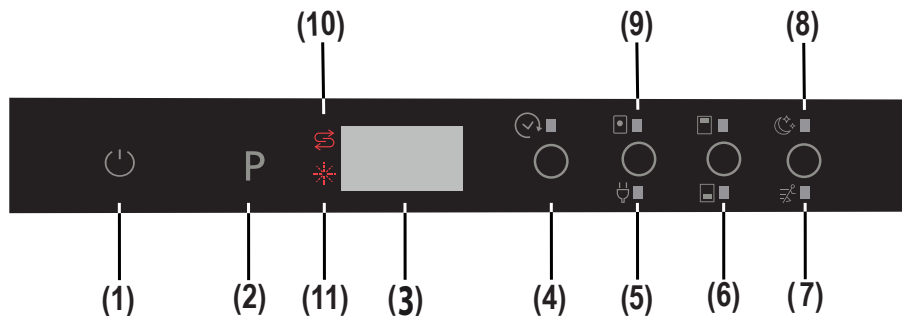

Включване на съдомиялната

1- Докоснете бутона за вкл./изкл.

Когато съдомиялната е включена, и когато сензорният бутон за вкл./изкл. (1) е натиснат, на дисплея с програмите се появяват две чертички.

2- Когато изберете програма със сензорния бутон за избор на програма (2), избраната програма (P1,P2,т.н.) се появява върху дисплея от (P1 до P8) и продължителността и програмата се редуват върху дисплея, като програмата стои 3 секунди, а продължителността 1 секунда.

3- "Ако желаете можете да изберете допълнителни функции. (4-9)

4- Затворете вратата. Програмата ще стартира автоматично.

Забележка: Ако решите да не стартирате съдомиялната след като сте избрали програмата, натиснете сензорния бутон за вкл./изкл. (1). Съдомиялната ще бъде готова за избор на нова програма след като натиснете сензорния бутон за вкл./изкл. (1) отново. Изберете новата програмата, като натиснете сензорния бутон за избор на програма (2).

Проследяване на програма

- ако Вашият модел съдомиялна машина съдържа функция "InfoLED", с нейна помощ можете да проследите състоянието на програмата. Докато уредът функционира, светлинният индикатор InfoLED е активен. При завършване на програмата InfoLED се изключва.

- Когато вратата е отворена след като избраната програма на измиване завърши, звуковият сигнал ще спре след като на дисплея се появи символа '0' (3).

- Ако вратата бъде отворена по време на цикъла на измиване, оставащото време на избраната програма се показва върху дисплея (3).

- Съдомиялната издава 5 пъти кратък звуков сигнал при изпълнена програма.

ГЛАВА -6: ВКЛЮЧВАНЕ НА СЪДОМИЯЛНАТА МАШИНА И ИЗБОР НА ПРОГРАМА

Смяна на програма

За промяна на програмата, докато тече програма по измиване.

1- Отворете вратата и изберете нова програма, като натиснете сензорния бутон за избор на програма (2).

2- След затваряне на вратата, новата избрана програма започва откъдето първоначалната програма е стигнала, но с новите параметри (температура, цикли) на новата програма.

Забележка: Когато вратата на съдомиялната машина бъде отворена, за да спрете измиващата програма преди да е завършена, първо отворете леко вратата, за да избегнете разплискването на водата.

Смяна на програма с пренастройка

За прекратяване на програма, която тече в момента или е в положение на изчакване.

1- Отворете вратата на съдомиялната. Върху дисплея ще се появи последната избрана програма (3).

2- Натиснете и задържете сензорния бутон за избор на програма (2) за 3 секунди. Дисплеят (3) ще отброи от "3 до 1" и след това ще се покаже "0:01", което обозначава, че прекратяването е завършило.

3- След като вратата бъде затворена, започва процеса по изхвърляне на водата. Съдомиялната ще изхвърли водата в нея за около 30 секунди. Когато програмата се анулира, съдомиялната издава 5 пъти звуков сигнал.

Забележка: Когато вратата на съдомиялната машина бъде отворена, за да спрете измиващата програма преди да е завършена, първо отворете леко вратата, за да избегнете разплискването на водата.

Включване на Вашата съдомиялна

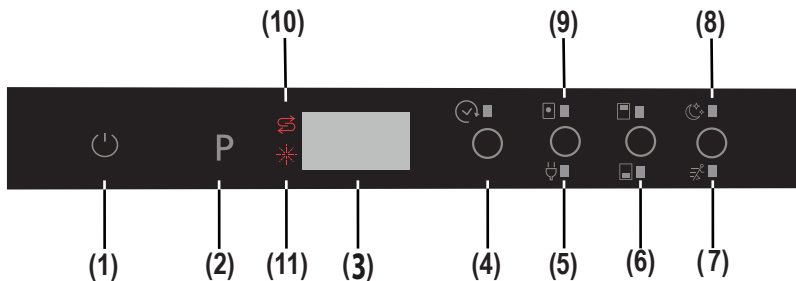

Изключване на съдомиялната

След като програмата приключи, изключете съдомиялната като използвате сензорния бутон за вкл./изкл. (1).

Забележка: След звуковия сигнал, който означава край на програмата, когато измиващата програма достигне своя край, оставете вратата на съдомиялната леко открената или изберете опция за спестяване на енергия преди да стартирате програмата, за да ускорите сушенето.

Забележка: Ако вратата на машината се отвори по време на измиване или се прекъсне електрозахранването, съдомиялната машина ще се върне към програмата в случай, че вратата се затвори или се възстанови електрозахранването.

Съгласуване между програма и опция

Опция	Отложен старт	Половин зареждане (режими)	Таблетка	Най-бързо	Най-тихо
Програми					
Бърза	X	X	X	-	-
Бърза 30'	X	X	X	-	-
Еко	X	X	X	X	X
Двойно измиване	X	X	X	X	X
Супер 50'	X	X	X	-	-
Хигиенична	X	X	X	-	-
Автом. деликатна	X	X	X	-	-
Автом. интензивна	X	X	X	-	-

"-" Функция не може да бъде избрана "X" функция не може да бъде избрана.
Опциите най-бързо и най-тихо не могат да бъдат избрани едновременно.

ГЛАВА -6: ВКЛЮЧВАНЕ НА СЪДОМИЯЛНАТА МАШИНА И ИЗБОР НА ПРОГРАМА

Съгласуваност между опциите

Опции	Половин зареждане	Таблетка	Отложен старт	Най-бързо	Най-тихо	Спестяване на енергия
Половин зареждане	-	ДА	ДА	ДА	ДА	ДА
Таблетка	ДА	-	ДА	ДА	ДА	ДА
Отложен старт	ДА	ДА	-	ДА	ДА	ДА
Най-бързо	ДА	ДА	ДА	-	-	ДА
Най-тихо	ДА	ДА	ДА	-	-	ДА
Спестяване на енергия	ДА	ДА	ДА	ДА	ДА	-

Как да смените от "ЕКО РЕЖИМ" към "НОРМАЛЕН РЕЖИМ" за опцията за вътрешно осветление:

- Отворете вратата на съдомиялната и натиснете сензорния бутон за вкл./изкл. (1) (Ако е в позиция ИЗКЛ.)
- Натиснете сензорните бутони "Таблетка/Спестяване на енергия" и "Отложен старт" (4) едновременно за 5 секунди.
- На дисплея ще се появи "IL0" (3) за 2 секунди, за да покаже, че е избран "Нормален режим" за вътрешното осветление.
- След като е активиран "Нормалния режим" вътрешното осветление ще свети докато машината е включена и вратата е отворена.

Как да смените от "НОРМАЛЕН РЕЖИМ" към "ЕКО РЕЖИМ" опцията за вътрешно осветление:

- Отворете вратата на съдомиялната и натиснете сензорния бутон за вкл./изкл.(1) (ако е в позиция ИЗКЛ.).
- Натиснете сензорните бутони "Таблетка/Спестяване на енергия" и "Отложен старт" (4) едновременно за 5 секунди.
- На дисплея ще се появи "IL1" (3) за 2 секунди, за да покаже, че е избран "Еко режим" за вътрешното осветление. Също така вътрешното осветление се ВКЛЮЧВА и ИЗКЛЮЧВА (премигва за момент), за да покаже, че функцията е активна.
- След като е избран "Еко режима", вътрешното осветление ще бъде ВКЛЮЧЕНО 4 минути и след това ще се ИЗКЛЮЧИ. Ако потребителят извърши някакво действие чрез натискане на бутони, Еко режимът ще започне своя цикъл от начало (вътрешното осветление ще бъде ВКЛЮЧЕНО 4 минути и след това пак ще се ИЗКЛЮЧИ).

Забележка: Фабричната настройка за вътрешно осветление е "IL1".

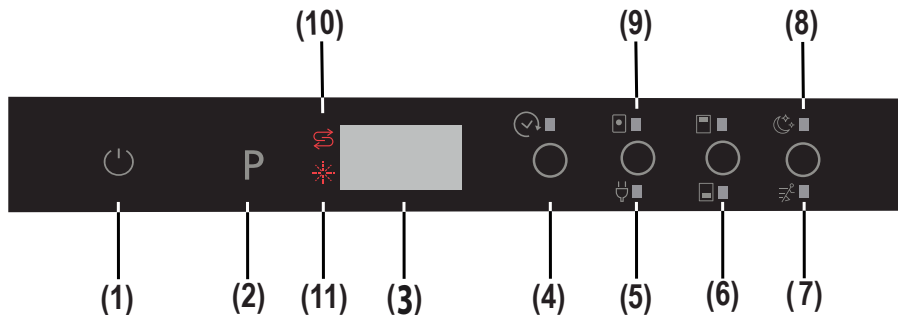

Настройка на звуковия сигнал

Нивото на звуковия сигнал може да се регулира.

- Натиснете сензорния бутон за вкл./изкл.(1) (ако е в позиция ИЗКЛ.).
- Натиснете сензорните бутони "Таблетка/Спестяване на енергия" и "Най-бързо/тихо" (7,8) едновременно за 3 секунди, за да настроите нивото.
- Докато натискате сензорните бутони "Таблетка/Спестяване на енергия" (5) и "Най-бързо/тихо" (7,8) (за 3 секунди), дисплеят показва отброяващ символ от 3 до 1.
 - Първият път, когато се коригира силата на звука, след 3 секунди върху дисплея се показва "S03".
 - Ако силата на звука е била коригирана преди, след 5 секунди на дисплея се показва последното зададено ниво (от "S00" до "S03").

Потребителят може да увеличава или намалява силата на звука чрез сензорните бутони "Таблетка" и "Най-бързо/тихо" (7,8). Тези символи трябва да бъдат както следва:

- За да увеличите силата на звуковия сигнал

- Натиснете сензорния бутон "Най-бързо/тихо". 5.

2) Дисплеят (3) се променя от "S00" до "S03".

- За да намалите силата на звуковия сигнал

- Натиснете сензорния бутон "Таблетка/Спестяване на енергия". 5.

2) Дисплеят (3) се променя от "S03" до "S00". "S00" означава, че всички звукови сигнали са изключени

4- За да излезете от режима за коригиране на силата на звука, изключете съдомиялната.

Последната избрана сила на звука ще бъде запазена в паметта.

Забележка: От звуково ниво "3" до "1", силата се променя на етапи в зависимост от нивото на звука.

ИЗХВЪРЛЯНЕ НА ВАШАТА СТАРА СЪДОМИЯЛНА

Този символ върху продукта или опаковката показва, че този уред не трябва да се третира като домакински отпадъци. Вместо това, той трябва да се предаде в подходящ сборен пункт за рециклиране на електрически и електронни уреди. Вие ще помогнете да се избегне нанасянето на щети върху други хора и околната среда. Рециклираните материали ще спомогнат да се запазят природните ресурси. За по-подробна информация относно рециклирането на този продукт, моля, свържете се с Вашия местен орган, рециклиращ център или магазин, откъдето сте закупили продукта.

За предотвратяване развитието на бактерии, в зумпфния филтър на съдомиялната се съдържа биологичен продукт. Активно вещество: цинк пиритион (CAS рег. номер: 13463-41-7)



Register your product here
WWW.SHARPHOMEAPPLIANCES.COM,
by registering with Sharp you become part of
our For Life promise to always be there for you
and your appliance.



Service
& Support

Visit our website:

www.sharphomeappliances.com

Or contact us:



You **Tube**

%100 recycleable paper



Zmywarka do naczyń

PL Instrukcja obsługi



Zmywarka do naczyń

QW-GD54R443X-DE

SPIS TREŚCI

ROZDZIAŁ -1: INFORMACJE NA TEMAT PRODUKTU	
Dane techniczne.....	5
Zgodność z normami i dane testowe.....	5
ROZDZIAŁ -2: WSKAZÓWKI DOTYCZĄCE BEZPIECZEŃSTWA I ZALECENIA	
Recykling.....	6
Wskazówki dotyczące bezpieczeństwa.....	6
Zalecenia.....	8
Elementy nieodpowiednie do zmywania naczyń.....	8
ROZDZIAŁ -3: INSTALACJA URZĄDZENIA	
Ustawienie urządzenia.....	8
Podłączenie dopływu wody.....	9
Wąż doprowadzający wodę.....	9
Wąż odprowadzający wodę.....	9
Podłączenia elektryczne.....	10
ROZDZIAŁ -4: ZAŁADOWANIE ZMYWARKI	
Kratka na naczynia.....	11
Różne możliwości załadowania kosza.....	13
ROZDZIAŁ -5: OPIS PROGRAMÓW	
Elementy programu.....	14
ROZDZIAŁ -6: WŁĄCZENIE ZASILANIA URZĄDZENIA I WYBÓR PROGRAMU	
Włączenie zasilania urządzenia.....	17
Kontrola programu.....	17
Zmiana programu.....	18
Zmiana programu poprzez zresetowanie.....	18
Wyłączenie zasilania urządzenia.....	18

Szanowni Klienci, naszym celem jest zaoferowanie Wam produktów o wysokiej jakości, które przewyższają Wasze oczekiwania. Opisywane urządzenie zostało wyprodukowane w nowoczesnych zakładach i dokładnie przetestowane pod względem jakości.

Przed przystąpieniem do korzystania z urządzenia należy uważnie zapoznać się z niniejszą instrukcją, ponieważ zawiera podstawowe informacje dotyczące bezpiecznej instalacji, konserwacji i obsługi zmywarki. W sprawie instalacji urządzenia należy zwrócić się do najbliższego autoryzowanego serwisu.

Instrukcje obsługi odnoszą się do kilku modeli. Dlatego mogą wystąpić pewne różnice.

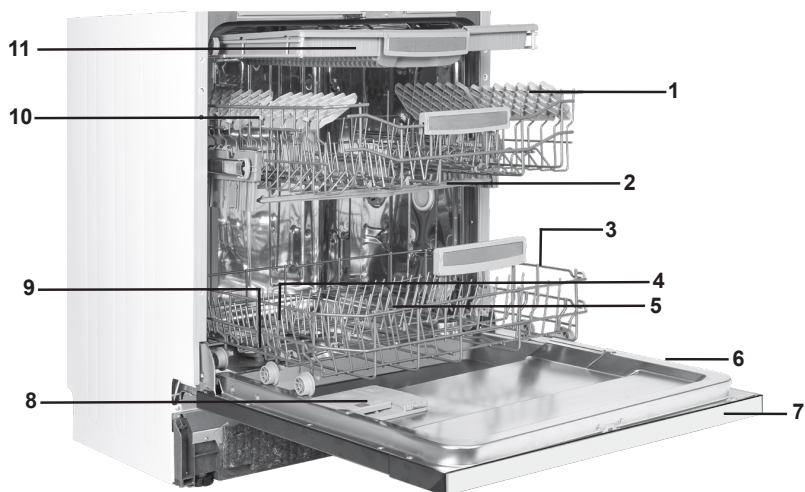

- | | |
|-----------------------------|---------------------------------------------|
| 1. Górny kosz z kratkami | 7. Panel sterowania |
| 2. Górne ramię spryskiwacza | 8. Dozownik detergentu i środka do płukania |
| 3. Dolny kosz z kratkami | 9. Dozownik soli |
| 4. Dolne ramię spryskiwacza | 10. Zatrzask kratki górnego kosza |
| 5. Filtry | 11. Górna szuflada na sztućce |
| 6. Tabliczka znamionowa | |



→ 12

Mechanizm Turbo suszenia:

Ten system zapewnia wydajniejsze suszenie naczyń.



→ 13

Ramię spryskiwacza umieszczone na górnej ścianie zmywarki:

Zapewnia dokładniejsze mycie naczyń w górnym koszu.



→ 14

Oświetlenie wewnętrzne:

Zapewnia oświetlenie wewnątrz zmywarki, które pomaga w jej załadunku i rozładunku.

ROZDZIAŁ -1: DANE TECHNICZNE

Dane techniczne

Pojemność	15 miejsc do ustawiania naczyń
Wysokość	820 mm - 870 mm
Szerokość	598 mm
Głębokość	550 mm
Waga netto	38 kg
Wejście zasilania	220-240 V, 50 Hz
Całkowity pobór mocy	1900 W
Pobór mocy w trybie nagrzewania wody	1800 W
Moc pompy	100 W
Moc pompy odprowadzającej wodę	30 W
Ciśnienie dostarczanej wody	0,03 MPa (0,3 bar)-1 MPa (10 bar)
Natężenie prądu	10 A

Zgodność z normami i danymi z badań lub Deklaracją zgodności UE

Ten produkt spełnia wymogi wszystkich odpowiednich dyrektyw UE i zharmonizowanych norm związanych z oznakowaniem CE.

Elektroniczną wersję niniejszej instrukcji obsługi znajdziesz na stronie www.sharphomeappliances.com.

WSKAZÓWKI DOTYCZĄCE BEZPIECZEŃSTWA I ZALECENIA

Recykling

- W niektórych elementach i opakowaniu zostały zastosowane materiały nadające się do przetworzenia.
- Plastikowe części są oznaczone międzynarodowymi skrótami: (>PE< , >PS< , >POM< , >PP< ,)
- Teksturowe części zostały wyprodukowane z makulatury i należy je usunąć do pojemnika przeznaczony na papier do ponownego przetworzenia.
- Takich materiałów nie należy usuwać do zwykłych pojemników na odpadki. Powinny zostać dostarczone do punktów przetwarzania zużytych materiałów.
- W celu uzyskania informacji na temat metody i punktów zbiórki zużytych materiałów należy skontaktować się z odpowiednimi władzami.

Wskazówki dotyczące bezpieczeństwa

Po dostarczeniu urządzenia do domu

- W przypadku zauważenia jakichkolwiek uszkodzeń na opakowaniu zmywarki, należy skontaktować się ze sprzedawcą urządzenia lub serwisowym centrum obsługi klienta firmy Sharp.
- Rozpakuj opakowanie w pokazany sposób i usuń je zgodnie z obowiązującymi przepisami.

Punkty, na które należy zwrócić uwagę podczas instalacji urządzenia

- Wybierz bezpieczne miejsce o równej powierzchni, odpowiednie do zainstalowania zmywarki.
- Przeprowadź instalację i podłączenia zmywarki postępując według podanych instrukcji.
- Instalację i naprawy opisywanego urządzenia należy powierzyć wyłącznie autoryzowanemu serwisowi.
- Należy stosować wyłącznie oryginalne części zamienne.
- Przed rozpoczęciem instalacji należy upewnić się, że urządzenie zostało odłączone od źródła zasilania.
- Sprawdź, czy wewnętrzny system bezpieczników elektrycznych podłączony jest zgodnie z obowiązującymi przepisami.
- Wszystkie podłączenia elektryczne należy przeprowadzić zgodnie z wartościami podanymi na tabliczce znamionowej.
- Upewnij się, że urządzenie nie zostało ustawione na kablu zasilającym.
- Do podłączenia zmywarki nie wolno stosować przedłużaczy ani listw zasilających. Po przeprowadzeniu instalacji wtyczka kabla zasilającego powinna być łatwo dostępna.
- Po przeprowadzeniu instalacji należy po raz pierwszy uruchomić zmywarkę bez załadowanych naczyń.

Codzienna eksploatacja

- Opisywane urządzenie jest przeznaczone wyłącznie do użytku w zwykłych gospodarstwach domowych; nie wolno wykorzystywać zmywarki w innych celach. Wykorzystanie urządzenia do celów komercyjnych spowoduje utratę ważności gwarancji.
- Nie wolno stawiać, siadać lub umieszczać naczyń na otwartych drzwiczkach urządzenia, ponieważ mogłoby to spowodować upadek.
- Nie wolno stosować innych detergentów i środków do płukania nieprzeznaczonych specjalnie do użycia w zmywarkach. W przeciwnym wypadku nasza firma nie ponosi odpowiedzialności.
- Woda znajdująca się w sekcji myjącej urządzenia nie jest wodą pitną i nie nadaje się do spożycia.
- Z powodu zagrożenia wybuchem nie wolno w sekcji myjącej urządzenia umieszczać żadnych rozpuszczalnych środków chemicznych, jak rozpuszczalniki.
- Przed rozpoczęciem zmywania należy sprawdzić, czy plastikowe elementy są termoodporne.

ROZDZIAŁ -2: WSKAZÓWKI DOTYCZĄCE BEZPIECZEŃSTWA I ZALECENIA

- Urządzenie to może być obsługiwane przez dzieci powyżej 8 roku życia oraz osoby z obniżonymi zdolnościami fizycznymi, zmysłowymi bądź umysłowymi, a także przez osoby bez doświadczenia i wiedzy na temat obsługi, jeśli pozostają pod nadzorem opiekunów bądź zostały szczegółowo poinstruowane o sposobie bezpiecznego używania urządzenia i rozumieją ryzyka związane z niewłaściwym użyciem. Dzieci nie powinny wykorzystywać urządzenia do zabawy. Dzieci nie powinny czyścić urządzenia ani wykonywać czynności konserwacyjnych, jeśli pozostają bez nadzoru.
 - W zmywarce nie wolno umieszczać nieodpowiednich ani ciężkich przedmiotów, przekraczających pojemność kosza. Firma SHARP nie ponosi odpowiedzialności za wszelkie uszkodzenia wewnętrznych części.
 - Podczas pracy zmywaki nie należy otwierać drzwiczek urządzenia. Układ zabezpieczający przerwie pracę zmywarki, jeśli drzwiczki zostaną otwarte.
 - Nie wolno pozostawiać otwartych drzwiczek, aby zapobiec wypadkom.
 - Noże i inne ostro zakończony przedmioty należy umieszczać w szufladzie na sztućce, ostrzem skierowanym do dołu.
 - Uszkodzony kabel zasilający powinien zostać wymieniony przez firmę SHARP lub jej serwis.
 - W przypadku wyboru opcji EnergySave (ustawienia na „Yes” (tak)), drzwiczki zostaną automatycznie otwarte po zakończeniu programu. Nie wolno stosować siły do otwierania drzwiczek, żeby uniknąć uszkodzenia mechanizmu automatycznego otwierania drzwiczek w ciągu 1 minuty. Drzwiczki należy pozostawić otwarte przez 30 minut, żeby skutecznie je osuszyć. (dotyczy modeli wyposażonych w system automatycznego otwierania drzwiczek)
- Ostrzeżenie:** Po usłyszeniu dźwiękowego sygnału otwierania drzwiczek nie wolno stawać z przodu drzwiczek.

W celu zapewnienia bezpieczeństwa dzieci

- Po rozwinięciu opakowania z urządzenia należy upewnić się, że materiały użyte do opakowania są niedostępne dla dzieci.
- Nie pozwól dzieciom wykorzystywać urządzenia do zabawy lub uruchamiać zmywarki.
- Detergenty i środki do płukania należy przechowywać w miejscu niedostępnym dla dzieci.
- Jeśli drzwiczki pozostają otwarte, należy trzymać dzieci z dala od urządzenia. Ponieważ wewnątrz zmywarki wciąż pozostają środki czyszczące.
- Należy upewnić się, że stare urządzenie nie stanowi zagrożenia dla dzieci. Dzieci wiedzą, że mogą zostać zamknięte w starych urządzeniach. Żeby zapobiec takim sytuacjom, należy uniemożliwić zablokowanie drzwiczki urządzenia i odłączyć kabel zasilający od gniazdka.

W przypadku usterki urządzenia

- Wszelkie naprawy przeprowadzone przez osoby inne niż personel autoryzowanego serwisu spowodują utratę ważności gwarancji.
- Przed przystąpieniem do jakichkolwiek napraw urządzenia należy upewnić się, że zmywarka została odłączona od sieci wodociągowej i elektrycznej. Wyłącz bezpiecznik lub odłącz kabel zasilający od gniazdka. Nie wolno odłączać urządzenia od zasilania ciągnąc za kabel zasilający. Należy pamiętać o zakręceniu zaworu doprowadzającego wodę.

Zalecenia

- Żeby zaoszczędzić energię i wodę, przed umieszczeniem talerzy w zmywarce należy usunąć przywierające do nich resztki żywności. Należy uruchamiać urządzenie w pełni załadowane.
- Programu mycia wstępnego należy używać wyłącznie w przypadku konieczności.
- Wklęsłe naczynia, jak miski, szklanki i garnki, należy układać do góry dnem.
- Nie należy przepelniać urządzenia ani załadowywać go w sposób inny niż zalecany.

Elementy nieodpowiednie do zmywania naczyń

- Popiół papierosowy, resztki świecy, pasty, farby, substancje chemiczne, materiały ze stopów żelaza;
- Widelce, łyżki i noże z rączkami wykonanymi z drewna, kości lub kości słoniowej, albo pokryte macią perłową; elementy przyklejone, zabrudzone substancjami żrącymi, kwasami lub zasadami chemicznymi.
- Elementy plastikowe, które nie są termoodporne, pojemniki powleczone miedzią lub cyną.
- Przedmioty aluminiowe i srebrne (mogą ulec odbarwieniu, zmatowieć).
- Niektóre delikatne rodzaje szkła, porcelana z nadrukowanymi ornamentami, ponieważ może wyblaknąć nawet po pierwszym zmywaniu; niektóre elementy kryształowe, ponieważ po pewnym czasie mogą utracić swoją przezroczystość, mocno zabrudzone sztucce, które nie są termoodporne, naczynia szklane ze szkła ołowiowego, deski do krojenia, elementy wyprodukowane z włókna sztucznego;
- Elementy chłonne, jak gąbki lub ściereczki kuchenne, nie nadają się do mycia w zmywarce.

Ostrzeżenie: Kupując w przyszłości komplety naczyń lub sztuczków, zwróć uwagę, aby zakupić przeznaczone do mycia w zmywarkach.

INSTALACJA URZĄDZENIA

Ustawienie urządzenia

Podczas ustalania miejsca instalacji należy wybrać miejsce umożliwiające łatwe załadowanie i wyjęcie naczyń. Nie należy ustawiać urządzenia w miejscu, w którym temperatura w pomieszczeniu może spaść poniżej 0°C. Przed ustawieniem należy rozwinąć opakowanie, postępując według wskazówek zamieszczonych na opakowaniu. Zmywarkę należy ustawić w pobliżu zaworu doprowadzającego wodę lub odpływu ścieków. Urządzenie należy ustawić w miejscu, w którym dokonane podłączenia nie będą wymagały zmiany. Podczas przesuwania urządzenia nie wolno chwycić za drzwiczki lub panel. Należy pamiętać o pozostawieniu pewnej wolnej przestrzeni ze wszystkich stron urządzenia, żeby zapewnić wygodne wysuwanie i wsuwanie podczas czyszczenia zmywarki. Podczas ustawiania urządzenia należy sprawdzić, czy wąż doprowadzający lub odprowadzający wodę nie został ściśnięty. Należy również upewnić się, że zmywarka nie została ustawiona na kablu zasilającym. Ustaw urządzenie przy pomocy regulowanych nóżek, żeby znajdowało się w pozycji poziomej i zachowało równowagę. Prawidłowe ustawienie urządzenia zapewnia bezproblemowe otwieranie i zamykanie drzwiczek. Jeśli drzwiczki urządzenia nie zamykają się prawidłowo, należy sprawdzić, czy zmywarka została stabilnie ustawiona na podłodze; jeśli nie, wyreguluj nóżki i zapewnij stabilne ustawienie.

ROZDZIAŁ -3: INSTALACJA URZĄDZENIA

Podłączenie do wody

Wewnętrzna instalacja wodno-kanalizacyjna musi być odpowiednia do zainstalowania zmywarki. Zalecamy również montaż filtra na ujęciu wody w instalacji wodnej mieszkania, żeby uniknąć uszkodzenia zmywarki z powodu przedostania się jakichkolwiek zanieczyszczeń (piasku, gliny, rdzy itp.), ponieważ mogą czasami przedostawać się przez sieć wodnej lub wewnętrzną sieć kanalizacyjną, co pozwoli uniknąć skarg na zażółcenia i pozostałości po zmywaniu.

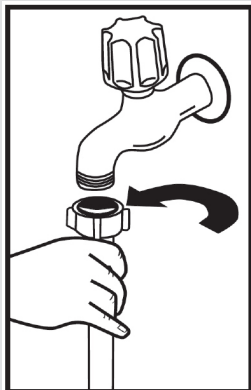

Wąż doprowadzający wodę

Nie wolno stosować węża doprowadzającego wodę ze starej zmywarki. Należy zastosować nowy wąż, dostarczony w zestawie z urządzeniem. Jeśli podłączasz nowy lub długo nieużywany wąż doprowadzający wodę do urządzenia, przed wykonaniem podłączenia przepuść przez niego wodę. Podłącz wąż doprowadzający wodę bezpośrednio do zaworu doprowadzającego wodę. Ciśnienie bieżącej wody powinno wynosić co najmniej 0,03 MPa i maksymalnie 1 MPa. Jeśli ciśnienie wody jest wyższe niż 1 MPa, należy zainstalować zawór redukcyjny ciśnienia wody.

Po przeprowadzeniu podłączeń zawór należy całkowicie otworzyć i sprawdzić ciśnienie wody. W celu zapewnienia bezpieczeństwa zawór doprowadzający wodę należy zamknąć po zakończeniu każdego programu.

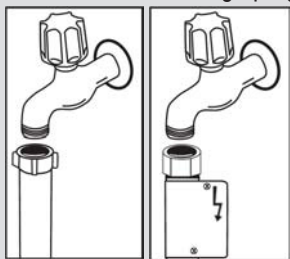

UWAGA: Niektóre modele zostały wyposażone w końcówkę odcinającą dopływ wody. Do końcówki odcinającej doprowadzone jest napięcie zasilające, które może być niebezpieczne. Nie należy usuwać końcówki odcinającej dopływ wody. Nie wolno dopuścić do zagięcia lub skręcenia.

Wąż odprowadzający wodę

Wąż odprowadzający wodę można podłączyć bezpośrednio do otworu spustowego wody lub do odpływu ścieków w zlewie. Zastosowanie specjalnej rury z zagiętym zakończeniem (jeśli jest dostępna) umożliwia odprowadzanie wody bezpośrednio do zlewu poprzez zawieszenie jej na krawędzi zlewu. To połączenie powinno znajdować między 50 a 110 cm od płaszczyzny podłogi.

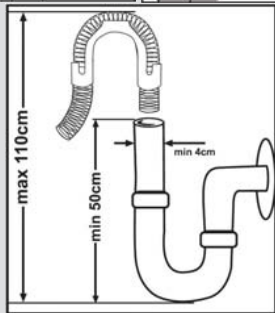

ROZDZIAŁ -3: INSTALACJA URZĄDZENIA

Ostrzeżenie: Jeśli został zastosowany wąż odprowadzający wodę dłuższy niż 4 m, naczynia mogą pozostawać zabrudzone. W takim przypadku nasza firma nie ponosi odpowiedzialności.

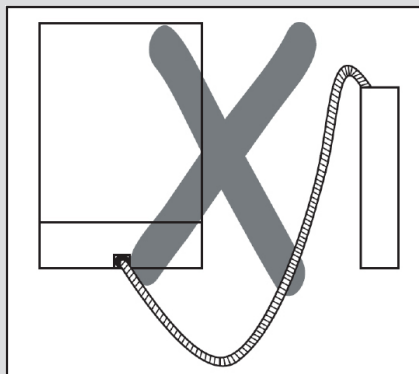
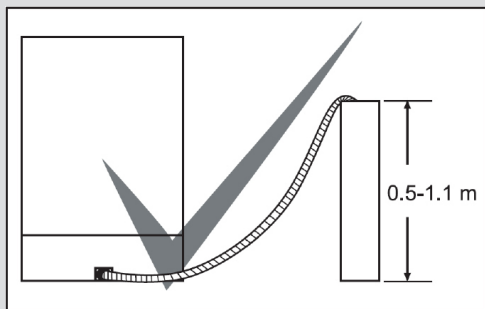

Podłączenia elektryczne

Uziemioną wtyczkę kabla zasilającego należy podłączyć do gniazdka elektrycznego z uziemieniem, o odpowiednich parametrach natężenia prądu i napięcia. Jeśli instalacja elektryczna nie jest uziemiona, wykonanie uziemienia należy powierzyć kompetentnemu elektrykowi. W przypadku podłączenia zmywarki do instalacji elektrycznej bez uziemienia, nasza firma nie ponosi odpowiedzialności za wszelkie wynikające straty.

Obciążenie wewnętrznego bezpiecznika powinno wynosić 10-16 A.

Opisywane urządzenie przystosowane jest do napięcia 220-240 V. Jeśli lokalne napięcia zasilania wynosi 110 V, należy podłączyć transformator 110/220 V o mocy 3000 W. Podczas ustawiania urządzenia nie wolno go podłączyć do zasilania.

Należy zawsze stosować zalaną wtyczkę kabla zasilającego, dostarczoną w zestawie ze zmywarką.

Praca urządzenia przy niższym napięciu niż zalecane spowoduje obniżenie jakości zmywania.

Uszkodzony kabel zasilający powinien być wymieniony wyłącznie przez autoryzowany serwis lub upoważnionego elektryka. W przeciwnym razie mogłoby dojść do wypadku.

W celu zapewnienia bezpieczeństwa zawsze po zakończeniu programu należy odłączyć wtyczkę kabla zasilającego. Wtyczki nie wolno odłączać mokrymi rękami, ponieważ mogłoby to spowodować porażenie prądem elektrycznym. Odłączając urządzenie od źródła zasilania należy odłączyć kabel zasilający trzymając za wtyczkę. Nigdy nie wolno ciągnąć kabla zasilającego.

ROZDZIAŁ -4: ZAŁADOWANIE ZMYWARKI

ZAŁADOWANIE ZMYWARKI

Umieść prawidłowo naczynia w zmywarce. Dostępne są dwa oddzielne kosze na naczynia. Dolny kosz przeznaczony jest na okrągłe i głębokie przedmioty. Górny kosz przeznaczony jest na cienkie i wąskie przedmioty. Żeby uzyskać najlepsze rezultaty, zaleca się używać szuflady na sztućce. Żeby uniknąć ewentualnych obrażeń, umieszczaj noże z długimi uchwytnymi i ostro zakończonymi ostrzami skierowanymi do dołu lub kładź je poziomo na koszykach.

Ostrzeżenie: Umieść naczynia w zmywarce tak, żeby nie blokowały ruchu obracających się dolnych ramion spryskiwaczy.

Kratka na naczynia

Dzięki funkcji regulacji wysokości możesz pod tymi kratkami umieszczać szklanki różnych rozmiarów. Możesz używać kratki z dwoma różnymi wysokościami.

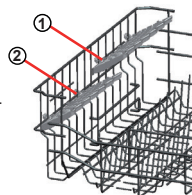

Składane kratki

Składane kratki na górnym koszu pozwalają łatwiej układać duże naczynia, takie jak garnki, patelnie itp. W razie potrzeby każdą część można złożyć osobno lub złożyć je wszystkie zyskując dużą przestrzeń. Żeby wyregulować składane kratki, podnieś je do góry lub złoż do dołu.

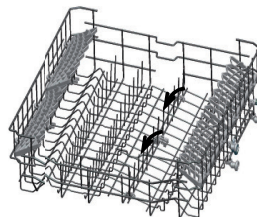

Regulacja wysokości kosza, gdy jest pełny

Mechanizm regulacji wysokości górnego kosza pozwala wyregulować jego wysokość bez wyjmowania naczyń i w razie potrzeby utworzyć dużą przestrzeń na górze lub dole zmywarki. Kosz zmywarki jest fabrycznie ustawiony w położeniu górnym. Żeby podnieść koszyk, chwyć go z obu stron i pociągnij do góry. Żeby go obniżyć, ponownie chwyć z obu stron i opuść. Sprawdź przy mechanizmie regulacji załadowanego kosza, czy obie strony znajdują się w tym samym położeniu (górnym lub dolnym).

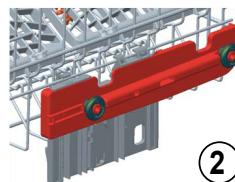
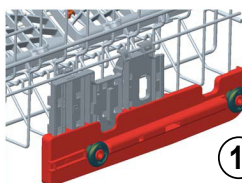
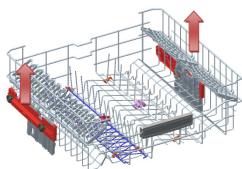

Dolny kosz z kratkami

Składane kratki

Dolny kosz zmywarki posiada cztery składane kratki ułatwiające układanie dużych naczyń, takich jak garnki, patelnie itp. W razie potrzeby każdą część można złożyć niezależnie lub złożyć je wszystkie, żeby uzyskać dużą przestrzeń. Żeby je wyregulować, podnieś je lub opuść.

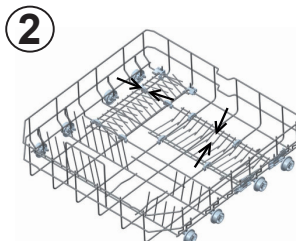
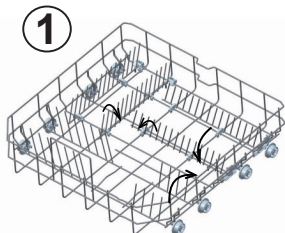

ROZDZIAŁ -4: ZAŁADOWANIE ZMYWARKI

Górna szuflada na sztućce

Górna szuflada na sztućce przeznaczona jest do umieszczania w niej widelców, łyżek, noży, długich narzędzi i małych przedmiotów.

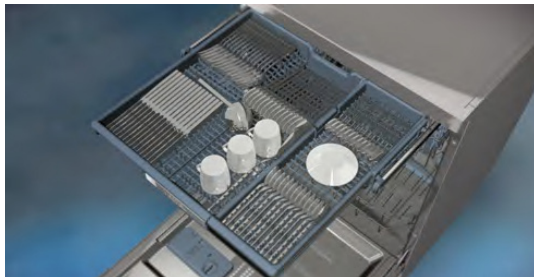

Ponieważ łatwo ją wyjąć ze zmywarki, można po umyciu wyjąć naczynia z urządzenia razem z koszem.

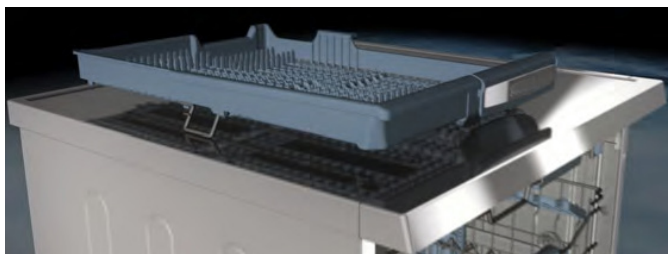

Górna szuflada na sztućce składa się z dwóch części. Jeśli potrzeba więcej miejsca na naczynia w górnym koszu, możesz wyjąć lewą lub prawą część górnej szuflady na sztućce, żeby uzyskać więcej przestrzeni.



Ostrzeżenie: Noże i inne ostro zakończone przedmioty należy umieszczać poziomo w szufladzie na sztućce.

ROZDZIAŁ -4: ZAŁADOWANIE ZMYWARKI

Różne możliwości załadowania kosza
Dolny kosz

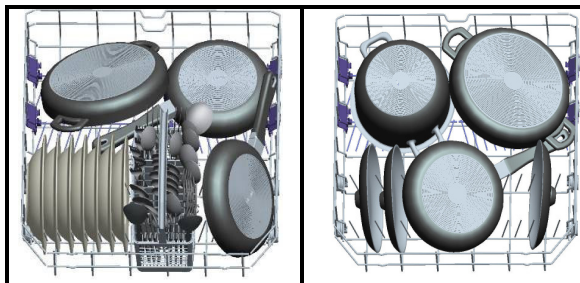

Górny kosz

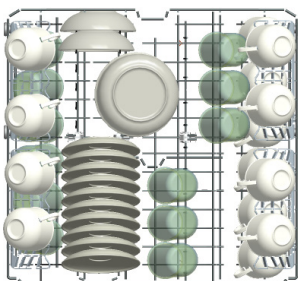

Nieprawidłowe ułożenie

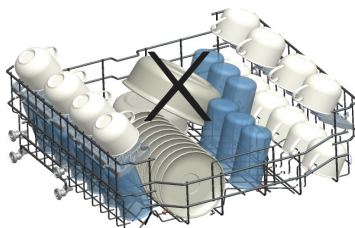
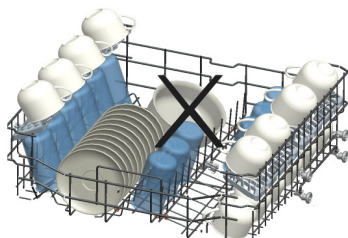
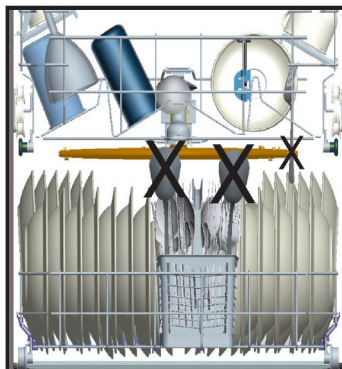
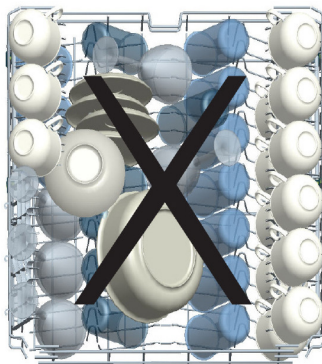

Ważna informacja dla laboratoriów testowych

Szczegółowe informacje na temat testów wydajności można uzyskać pod poniższym adresem: „dishwasher@standardtest.info”. W wiadomości e-mail należy podać nazwę modelu i numer seryjny (20 cyfr), znajdujące się na drzwiczkach zmywarki.

ROZDZIAŁ -5: OPIS PROGRAMÓW

Elementy programu

Nr programu				
Czas trwania programów i temperatury	Mycie wstępne (P1)	Mycie szybkie 30' 40°C (P2)	Tryb Eko (referencyjny) (P3)	Mycie dwukrotne 60°C (P4)
Rodzaj odpadków spożywczych	Wstępne mycie słukuje i odczepia pozostałości podczas oczekiwania na zapelnienie zmywarki. Potem wybiera się program.	Kawa, mleko, herbata, zimne mięsa, warzywa, które nie leżały długo	Kawa, mleko, herbata, zimne mięsa, warzywa, które nie leżały długo	Zupy, sosy, makarony, jajka, pilaw, ziemniaki i dania z piekarnika, potrawy smażone
Stopień zabrudzenia		Lekki	Średni	Średni
Ilość detergentu B: 25 cm ³ / 15 cm ³ A: 5 cm ³		A+B	A+B	A+B
	Mycie w 35°C	Mycie w 40°C	Mycie w 50°C	Mycie w 40°C
	Splukiwanie na gorąco	Splukiwanie na zimno	Splukiwanie na zimno	Mycie w 65°C
	Koniec	Splukiwanie na gorąco	Splukiwanie na gorąco	Mycie w 45°C
		Koniec	Suszenie	Splukiwanie na gorąco
			Koniec	Suszenie
				Koniec
Czas trwania programu (min.)	14	30	195	112
Zużycie wody (kW/h)	0,57	0,88	0,83	1,43
Zużycie wody (litry)	7,7	10,9	9	15,4

Ostrzeżenie: Krótkie programy nie zawierają etapu suszenia. Wartości podane powyżej zostały zmierzone w warunkach laboratoryjnych zgodnie z odpowiednimi standardami. Wartości te mogą ulec zmianie w zależności od warunków użytkowania urządzenia (napięcie sieciowe, ciśnienie wody, temperatura wlotowa wody i temperatura otoczenia).

ROZDZIAŁ -5: OPIS PROGRAMÓW

Elementy programu

Nr programu				
Czas trwania programów i temperatury	Express 50' 65°C (P5)	Higieniczny 60°C (P6)	Delikatny auto 30-50°C (P7)	Intensywny auto 50-70°C (P8)
Rodzaj odpadków spożywczych	Zupy, sosy, makarony, jajka, pilaw, ziemniaki i dania z piekarnika, potrawy smażone	Naczynia mocno zabrudzone leżące przez dłuższy czas lub wymagające mycia higienicznego	Automatyczna regulacja czasu zmywania, temperatury i ilości wody określana na podstawie stopnia zabrudzenia naczyń	
Stopień zabrudzenia	Średni	Mocny	Lekki	Mocny
Ilość detergentu B: 25 cm ³ / 15 cm ³ A: 5 cm ³	A+B	A+B	A+B	A+B
	Mycie w 65°C	Mycie w 50°C	Automatyczna regulacja czasu zmywania, temperatury i ilości wody określana na podstawie stopnia zabrudzenia naczyń	
	Ciepłe płukanie	Mycie w 60°C		
	Splukiwanie na gorąco	Splukiwanie na zimno		
	Koniec	Splukiwanie na gorąco		
		Suszenie		
		Koniec		
Czas trwania programu (min.)	50	123	77-91	124-179
Zużycie wody (kW/h)	1,29	1,55	0,81-0,96	1,22-1,8
Zużycie wody (litry)	10,7	15	10,6-17,7	12,3-24,6

** Do mycia wstępnego należy używać wyłącznie detergentu w proszku.

*** Naczynia można myć z efektywnością zmywania A wybierając 50-minutowy cykl Super.

ROZDZIAŁ 67: WŁĄCZENIE ZASILANIA URZĄDZENIA I WYBÓR PROGRAMU

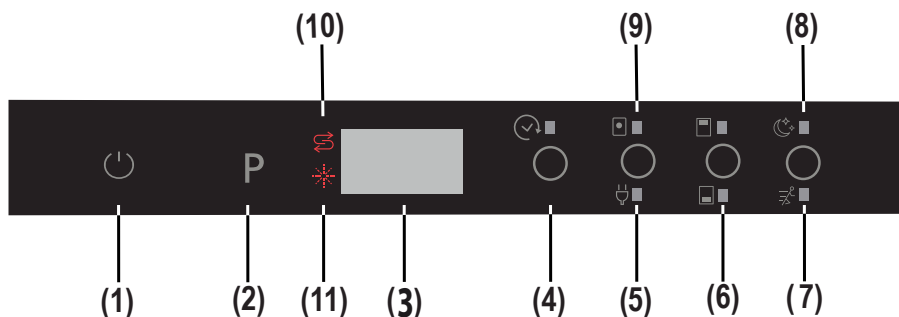

1.) Przycisk dotykowy włączenia/wyłączenia

Po naciśnięciu przycisku dotykowego włączenia/wyłączenia na wyświetlaczu pojawiają się dwie kreski. Naciśnij przycisk włączenia/wyłączenia przez 1 sekundę, żeby włączyć lub wyłączyć zmywarkę.

2.) Przycisk dotykowy programu

Użyj przycisku dotykowego programu, żeby wybrać odpowiedni program dla naczyń.

3.) Wyświetlacz programu

Wyświetlacz programu wskazuje długości programów i pozostały czas w trakcie trwania programu. Przy pomocy tego wyświetlacza możesz również śledzić wybrane programy.

4.) Przycisk dotykowy opóźnionego startu

Możesz opóźnić czas rozpoczęcia wybranego programu od 1 do 19 godzin naciskając dotykowy przycisk opóźnionego startu na urządzeniu. Po naciśnięciu przycisku opóźnionego startu na wyświetlaczu programu pojawi się wskazanie „1h”. Kolejne naciśnięcia spowodują zwiększenie wskazania czasu od 1 do 19. Opóźniony start można uaktywnić wybierając czas opóźnienia i żądany program zmywania przyciskiem dotykowym programu. Można również najpierw wybrać program, a potem opóźnione uruchomienie, w zależności od ostatnio wprowadzonej wartości. Żeby anulować opóźniony start, wybierz wartość „0h” jako opóźnienie lub przytrzymaj przycisk dotykowy programu przez 3 sekundy. Efektywność Na wyświetlaczu pokaże się informacja ile sekund należy przytrzymywać przycisk („3-2-1...”), żeby anulować opóźnienie.

Uwaga: Jeśli przycisk opóźnienia zostanie przytrzymany, czas opóźnienia zacznie zmieniać się szybciej (tempo jest proporcjonalne do czasu naciskania). Gdy przycisk opóźnionego startu zostanie przytrzymany przez dłuższy czas, licznik zatrzyma się na wartości „h:00”.

5.) Przycisk dotykowy Oszczędzanie energii

Opcja oszczędzania energii uaktywnia system otwierania drzwiczek po zakończeniu programu. System automatycznego otwierania drzwiczek zapewnia wymaganą efektywność suszenia przy niskich temperaturach płukania i obniża zużycie energii.

6.) Przycisk intensywnego mycia w koszu górnym/dolnym

Korzystając z funkcji dodatkowy kosz górny/dolny, można wybrać jeden z trzech trybów pracy: zmywanie naczyń w dolnym koszu, górnym i w obu koszach.



Jeśli chcesz umyć w zmywarce mniejszą ilość naczyń, w niektórych programach można również włączyć funkcję pół-napełnienia.



Jeśli naczynia znajdują się w obu koszach, naciskając przycisk wybierz ustawienie, w którym symbole obu koszy są podświetlone.



Jeśli naczynia znajdują się tylko w górnym koszu, naciskając przycisk dodatkowego mycia w koszu górnym/dolnym wybierz ustawienie, w którym podświetlony będzie górny. Przy tym ustawieniu zmywarka przeprowadzi cykl mycia w górnym koszu, przy czym zmywanie będzie wzmocnione przez dodatkowy natrysk wody na naczynia w górnym koszu.

Jeśli naczynia znajdują się tylko w dolnym koszu, naciskając przycisk dodatkowego mycia w koszu górnym/dolnym wybierz ustawienie, w którym podświetlony będzie dolny wskaźnik. Przy tym ustawieniu zmywarka przeprowadzi cykl mycia w dolnym koszu, przy czym zmywanie 360° będzie przeprowadzone przez dodatkowy natrysk wody z dwóch dysz w podstawie. Jeśli korzystasz z tej funkcji, upewnij się, że w górnym koszu nie ma naczyń.

Uwaga: Jeśli użyłeś dodatkowej funkcji przy ostatnim programie mycia, pozostanie ona aktywna przy następnym programie do momentu wyłączenia i ponownego włączenia zmywarki. Jeśli nie chcesz korzystać z tej funkcji w kolejnym programie, naciśnij ponownie przycisk wybranej funkcji i sprawdź, czy odpowiednia kontrolka zgasa.

UWAGA: „Gdy wybrany zostanie program niekompatybilny z funkcją „Bardzo cicho i szybko”, po naciśnięciu przycisku wyemitowany zostanie dźwięk wskazujący, że opcja nie jest dostępna.

ROZDZIAŁ -6: WŁĄCZENIE ZASILANIA URZĄDZENIA I WYBÓR PROGRAMU

7.) Przycisk dotykowy **Bardzo szybko**

Umożliwia zmywanie naczyń pod wyższym ciśnieniem, skracając w ten sposób czas wybranego programu i zapewniając bardziej oszczędne zużycie wody.

UWAGA: Wybór tej opcji możliwy jest wyłącznie przed rozpoczęciem programu.

8.) Przycisk dotykowy **Bardzo cicho**

Umożliwia zmywanie naczyń pod niższym ciśnieniem, zapewniając w ten sposób bardziej delikatne i ciche mycie.

UWAGA: „Gdy wybrany zostanie program niekompatybilny z funkcją „Bardzo cicho i szybko”, po naciśnięciu przycisku wyemitowany zostanie dźwięk wskazujący, że opcja nie jest dostępna.

9.) Przycisk dotykowy **tabletki z detergentem (przycisk 3 w 1)**

Naciśnij przycisk tabletki z detergentem, jeśli chcesz użyć połączonych detergentów zawierających sól i środek do płukania.

10.) Wskaźnik soli

Żeby upewnić się, czy w zmywarce znajduje się odpowiednia ilość soli, sprawdź, czy na wyświetlaczu nie świeci się wskaźnik soli. Jeśli kontrolka zaświeci się, należy uzupełnić sól w pojemniku.

11.) Wskaźnik środka do płukania

Żeby upewnić się, czy w zmywarce znajduje się odpowiednia ilość środka do płukania, sprawdź, czy na wyświetlaczu nie świeci się wskaźnik środka do płukania. Jeśli kontrolka zaświeci się, należy dodać środka do płukania.

Koniec programu

Po zakończeniu programu zmywarka wyemituje 5 razy sygnał dźwiękowy. Gdy drzwiczki zostaną otworzone po zakończeniu wybranego programu, działanie sygnału dźwiękowego wyłączy się i na wyświetlaczu pojawi się wskazanie '0'.

UWAGA: Po każdym włączeniu zmywarki domyślnie uaktywnia się program Eko i opcja oszczędzania energii, a poprzednio wybrane opcje są anulowane. Po wybraniu innego programu niż Eko ikona oszczędzania energii zgaśnie.

Obsługa zmywarki

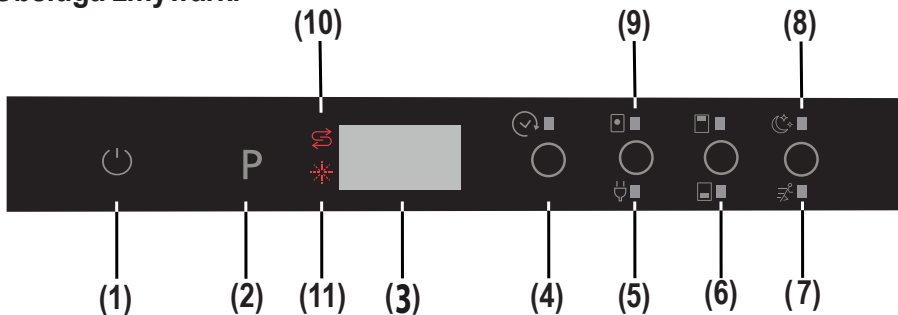

Włączenie zasilania urządzenia

1- Dotknij przycisk włączania/wyłączania zasilania.

Gdy zmywarka jest włączona, naciśnięcie przycisku włączania/wyłączania (1) spowoduje pojawienie się dwóch kresek na wyświetlaczu programu.

2- Przy wybieraniu programu dotykowym przyciskiem programu (2) wybrany program (P1,P2 itd.) pokazuje się na wyświetlaczu programu, program (od P1 do P8) i czas jego trwania wyświetlają się naprzemiennie przez 3 sekundy dla programu i 1 sekundę dla czasu.

3- „W razie potrzeby możesz wybrać dodatkowe funkcje. (4-9)

4- Zamknij drzwiczki. Program uruchomi się automatycznie.

Uwaga: Jeśli zdecydujesz się nie uruchamiać zmywarki po wybraniu programu, naciśnij przycisk włączania/wyłączania (1). Po ponownym naciśnięciu przycisku włączania/wyłączania (1) zmywarka będzie gotowa do wyboru następnego programu. Wybierz nowy program naciskając przycisk dotykowy programu (2).

Kontrola programu

- Jeśli zmywarka jest wyposażona w funkcję InfoLED, można śledzić stan programu na podstawie wskaźnika InfoLED.

Gdy urządzenie pracuje, wskaźnik InfoLED świeci. Po zakończeniu programu wskaźnik InfoLED wyłącza się.

- Jeśli drzwiczki zostaną otworzone po zakończeniu wybranego programu zmywania, sygnał dźwiękowy zostanie wyłączony a na wyświetlaczu (3) pojawi się wskazanie '0'.

- Jeśli drzwiczki zostaną otworzone w trakcie trwania cyklu zmywania, na wyświetlaczu (3) pojawi się pozostały czas wybranego programu.

- Po zakończeniu programu zmywarka wyemituje 5 razy sygnał dźwiękowy.

ROZDZIAŁ -6: WŁĄCZENIE ZASILANIA URZĄDZENIA I WYBÓR PROGRAMU

Zmiana programu

Żeby zmienić program, gdy trwa proces zmywania.

1- Otwórz drzwiczki i wybierz nowy program naciskając przycisk dotykowy programu (2).

2- Po zamknięciu drzwiczek nowowybrany program rozpocznie się od miejsca, w którym został zakończony stary, ale z nowymi parametrami (temperatura, cykle).

UWAGA: Gdy otwierasz drzwiczki urządzenia w celu zatrzymania programu mycia przed jego zakończeniem, najpierw delikatnie je otwórz zachowując ostrożność, żeby uniknąć rozlania wody.

Zmiana programu poprzez zresetowanie

Żeby anulować trwający aktualnie program lub program w trybie czuwania.

1- Otwórz drzwiczki zmywarki. Ostatnio wybrany program pojawi się na wyświetlaczu (3).

2- Naciśnij i przytrzymaj przycisk dotykowy programu (2) przez 3 sekundy. Na wyświetlaczu (3) rozpocznie się odliczanie „od 3 do 1”, a następnie pokaże się wskazanie „0:01” informujące o zakończeniu anulowania.

3- Po zamknięciu drzwiczek uruchomi się proces opróżniania. Zmywarka wypuści wodę w ciągu ok. 30 sekund. Gdy program zostanie anulowany, zmywarka wyemituje 5 razy sygnał dźwiękowy.

UWAGA: Gdy otwierasz drzwiczki urządzenia w celu zatrzymania programu mycia przed jego zakończeniem, najpierw delikatnie je otwórz zachowując ostrożność, żeby uniknąć rozlania wody.

Obsługa zmywarki

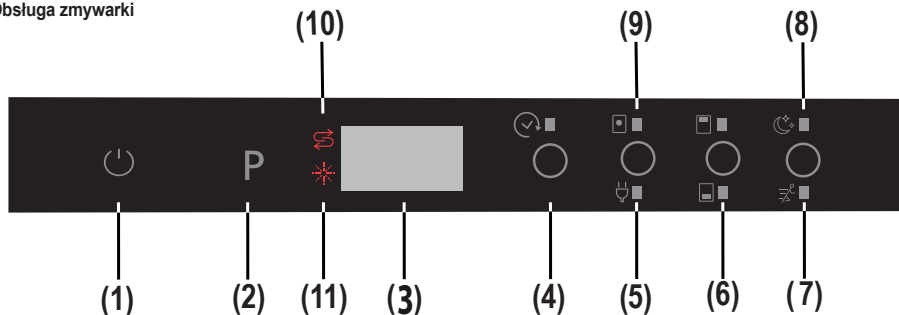

Wyłączenie zasilania urządzenia

Po zakończeniu programu wyłącz zmywarkę przy pomocy dotykowego przycisku włączania/wyłączania (1).

UWAGA: Żeby zwiększyć efektywność suszenia, po sygnale dźwiękowym informującym o zakończeniu programu mycia pozostaw drzwiczki uchylone w celu przyspieszenia suszenia lub wybierz opcję oszczędzania energii przed uruchomieniem programu.

UWAGA: Jeśli drzwiczki zostaną otworzone w trakcie zmywania lub nastąpi przerwa w dopływie prądu, urządzenie wznowi program po zamknięciu drzwiczek lub po przywróceniu zasilania.

Zgodność programów i opcji

Opcje	Opóźniony start	Półowa załadunku (tryby pracy)	Tabletka	Bardzo szybko	Bardzo cicho
Programy					
Mycie wstępne	X	X	X	-	-
Mycie szybkie 30'	X	X	X	-	-
Eko	X	X	X	X	X
Mycie dwukrotne	X	X	X	X	X
Super 50'	X	X	X	-	-
Higieniczny	X	X	X	-	-
Delikatny auto	X	X	X	-	-
Intensywny auto	X	X	X	-	-

„-” funkcji nie można wybrać „x” funkcję można wybrać.

Funkcji Bardzo szybko i Bardzo cicho nie można wybrać jednocześnie.

ROZDZIAŁ -6: WŁĄCZENIE ZASILANIA URZĄDZENIA I WYBÓR PROGRAMU

Zgodność pomiędzy opcjami

Opcje	Połowa załadunku	Tabletka	Opóźniony start	Bardzo szybko	Bardzo cicho	Oszczędzanie energii
Połowa załadunku	-	OK	OK	OK	OK	OK
Tabletka	OK	-	OK	OK	OK	OK
Opóźniony start	OK	OK	-	OK	OK	OK
Bardzo szybko	OK	OK	OK	-	-	OK
Bardzo cicho	OK	OK	OK	-	-	OK
Oszczędzanie energii	OK	OK	OK	OK	OK	-

W jaki sposób zmienić tryb Eko na Normalny dla opcji oświetlenia wewnętrznego:

- 1- Otwórz drzwiczki zmywarki i naciśnij przycisk dotykowy włączenia/wyłączenia. (1) (jeśli jest w pozycji WYŁ.)
- 2- Naciśnij równocześnie przyciski tabletki/oszczędzania energii i opóźnionego startu (4) i przytrzymaj przez 5 sekund.
- 3- * Na wyświetlaczu pojawi się wskazanie „IL0” (3) przez 2 sekundy, wskazując wybór trybu Normalnego dla opcji oświetlenia wewnętrznego.

- 4- Po wyborze trybu Normalnego oświetlenie wewnętrzne pozostanie włączone, dopóki urządzenie będzie zasilane i otwarte drzwiczki.

W jaki sposób zmienić tryb Normalny na Eko dla opcji oświetlenia wewnętrznego:

- 1- Otwórz drzwiczki zmywarki i naciśnij przycisk dotykowy włączenia/wyłączenia (1) (jeśli jest w pozycji WYŁ.)
- 2- Naciśnij równocześnie przyciski tabletki/oszczędzania energii i opóźnionego startu (4) i przytrzymaj je przez 5 sekund.
- 3- * Na wyświetlaczu pojawi się wskazanie „IL1” (3) przez 2 sekundy, wskazując wybór trybu Normalnego dla opcji oświetlenia wewnętrznego. Również oświetlenie wewnętrzne włącza się i wyłącza na przemian (pulsuje przez chwilę), wskazując uaktywnienie wyboru.
- 4- Po wyborze trybu Eko oświetlenie wewnętrzne pozostanie włączone przez 4 minuty, a następnie wyłączy się. W przypadku jakiegokolwiek interwencji, jak naciśnięcie przycisku dotykowego, rozpocznie się cykl w trybie Eko (oświetlenie wewnętrzne pozostanie włączone przez 4 minuty, a następnie wyłączy się ponownie)

UWAGA: Ustawieniem fabrycznym oświetlenia wewnętrznego jest „IL1”.

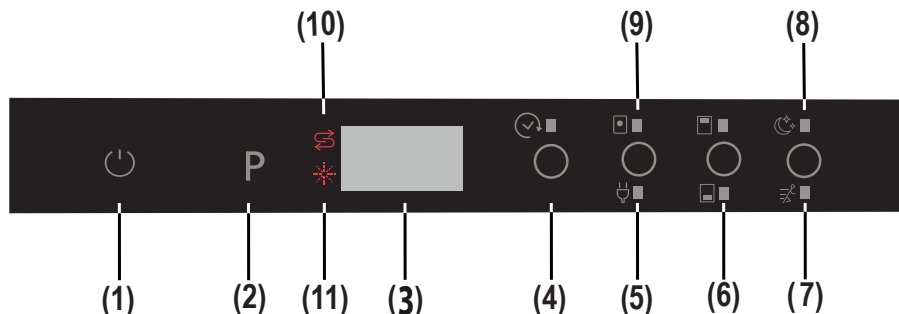

Ustawienie sygnału dźwiękowego

Poziom głośności sygnału dźwiękowego można wyregulować.

- 1- Naciśnij przycisk włączenia/wyłączenia (1) (jeśli jest w pozycji WYŁ.).

- 2- Naciśnij równocześnie przyciski tabletki/oszczędzania energii (5) i Bardzo szybko/cicho (7, 8) i przytrzymaj przez 3 sekundy, żeby ustawić poziom.

- 3- Przytrzymaj naciśnięte przyciski tabletki/oszczędzania energii (5) i Bardzo szybko/cicho (7, 8) (przez 3 sekundy) - na wyświetlaczu pojawi się oznaczenie odliczania czasu od 3 do 1.

• Przy pierwszym ustawieniu poziomu głośności i po upływie 3 sekund na wyświetlaczu pojawi się „S03”.

• Przy kolejnym ustawieniu poziomu głośności i po upływie 5 sekund na wyświetlaczu pojawi się ostatnio ustawiony poziom (od „S00” do „S03”).

Użytkownik może zwiększyć lub zmniejszyć poziom głośności za pomocą przycisków dotykowych 'tabletki (5) i Bardzo szybko/cicho (7, 8). Oznaczenie powinno być następujące;

- Żeby zwiększyć poziom głośności

- 1) Naciśnij przycisk dotykowy Bardzo szybko/cicho. (5)

- 2) Wskazanie wyświetlacza (3) zmieni się z „S00” na „S03”.

- Żeby zmniejszyć poziom głośności

- 1) Naciśnij przycisk dotykowy tabletki/oszczędzania energii. (5)

- 2) Wskazanie wyświetlacza (3) zmieni się z „S03” na „S00”. „S00” oznacza, że wszystkie sygnały dźwiękowe są wyłączone.

- 4- Żeby wyjść z trybu regulacji głośności, wyłącz zmywarkę.

Ostatnio ustawiony poziom głośności zostanie zapisany w pamięci.

UWAGA: Między poziomami głośności „3” a „1” poziom głośności jest zmniejszany etapami w zależności od poziomu głośności.

USUWANIE STAREJ ZMYWARKI

Ten symbol umieszczony na produkcie lub opakowaniu informuje, że urządzenia nie należy traktować jak śmieci gospodarstwa domowego. Należy go przekazać do centrum przetwarzania sprzętu elektrycznego i elektronicznego. W ten sposób pomożesz zapobiec uszkodzeniom i ochronisz środowisko. Materiały przetwarzalne pomagają chronić zasoby naturalne. Więcej informacji na temat przetwarzania niniejszego produktu uzyskasz u lokalnych władz, w centrach recyklingu lub w sklepie, w którym dokonałeś zakupu.

W filtrze biologicznym PP zmywarki znajduje się produkt biobójczy zapobiegający namnażaniu się bakterii.
Substancja czynna: pirytionian cynku (nr CAS: 13463-41-7)



Register your product here
WWW.SHARPHOMEAPPLIANCES.COM,
by registering with Sharp you become part of
our For Life promise to always be there for you
and your appliance.



Service
& Support

Visit our website:

www.sharphomeappliances.com

Or contact us:



You **Tube**

%100 recycleable paper



Perilica suđa

HR Upute za uporabu



Perilica suđa

QW-GD54R443X-DE

SADRŽAJ

1. POGLAVLJE: PREGLED PROIZVODA	
Tehničke specifikacije	5
Usklađenost sa standardima i podaci o ispitivanju	5
2. POGLAVLJE: SIGURNOSNE INFORMACIJE I PREPORUKE	
Recikliranje	6
Sigurnosne informacije	6
Preporuke	8
Predmeti neprikladni za pranje u perilici suđa	8
3. POGLAVLJE: INSTALACIJA	
Postavljanje perilice	8
Spajanje na dovod vode	9
Crijevo za dovod vode	9
Crijevo za odvod vode	9
Električni priključak	10
4. POGLAVLJE: STAVLJANJE POSUDA U PERILICU	
Držač suđa	11
Primjeri punjenja košara za suđe	13
5. POGLAVLJE: OPIS PROGRAMA	
Programi	14
6. POGLAVLJE: UKLJUČIVANJE PERILICE I ODABIR PROGRAMA	
Uključivanje perilice	17
Praćenje rada perilice	17
Promjena programa	18
Promjena programa uz vraćanje na početno stanje	18
Isključivanje perilice	18

Poštovani korisniče, naš cilj je da vam pružimo visoko kvalitetne proizvode koji će nadmašiti vaša očekivanja. Vaš uređaj proizveden je u modernim postrojenjima gdje su izvedena ispitivanja kvalitete proizvoda.

Prije uporabe uređaja pažljivo pročitajte ove upute za uporabu u kojima se nalaze osnovne informacije za sigurnu instalaciju, održavanje i uporabu. Za instalaciju proizvoda obratite se vama najbližem ovlaštenom servisnom centru.

Upute za uporabu namijenjene su za nekoliko modela. Stoga može doći do određenih odstupanja.

1. POGLAVLJE: PREGLED PROIZVODA

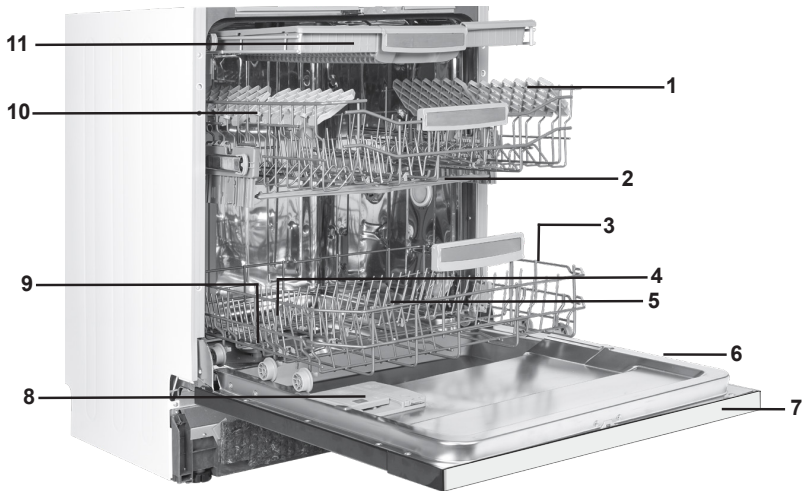

- 1. Gornja košara sa držačima
- 2. Gornja mlaznica
- 3. Donja košara
- 4. Donja mlaznica
- 5. Filtri
- 6. Nazivna pločica

- 7. Upravljačka ploča
- 8. Spremnik za sredstvo za pranje i ispiranje
- 9. Spremnik za sol
- 10. Vodilica za pomicanje gornje kocke šare
- 11. Gornja košara za pribor za jelo



→ 12

Jedinica za turbo sušenje:

Ovaj sustav omogućuje bolje performanse sušenja vašeg suđa.



→ 13

Gornja mlaznica vode:

Omogućuje bolje pranje suđa u gornjoj košari.



→ 14

Unutarnje svi-

jetlo: Osvjetljava unutrašnjost perilice suđa kako bi lako mogli umetati ili vaditi suđe iz perilice.

1. POGLAVLJE: TEHNIČKE SPECIFIKACIJE

Tehničke specifikacije

Kapacitet	15 kompleta posuđa
Visina	820 mm - 870 mm
Širina	598 mm
Dubina	550 mm
Neto težina	38 kg
Spajanje na električnu mrežu	220-240 V, 50 Hz
Maksimalna snaga	1900 W
Snaga grijanja	1800 W
Snaga dovoda	100 W
Snaga odvoda	30 W
Tlak dovoda vode	0,03 MPa (0,3 bar)-1 MPa (10 bar)
Struja	10 A

Sukladnost sa standardima i testnim podacima / EU izjava o sukladnosti

Ovaj proizvod ispunjava zahtjeve svih primjenjivih direktiva EU-a s odgovarajućim usklađenim standardima, koji određuju CE oznake.

Posjetite internetsku stranicu **www.sharphomeappliances.com** ako vam je potrebna elektronička verzija uputa za uporabu.

SIGURNOSNE INFORMACIJE I PREPORUKE

Recikliranje

- U određenim dijelovima i ambalaži korišteni su materijali koji se mogu reciklirati.
- Plastični dijelovi označeni su međunarodnim kraticama: (>PE< , >PS< , >POM< , >PP< ,)
- Kartonski dijelovi proizvedeni su iz recikliranog papira koji se može odložiti u kontejnere za recikliranje papira ili kartona.
- Ti materijali nisu prikladni za odlaganje u kante za smeće. Umjesto toga, potrebno ih je dostaviti u centar za reciklažu.
- Obratite se relevantnom centru ako želite dobiti više informacija o načinima i mjestima odlaganja takvog materijala.

Sigurnosne informacije

Nakon dostave vašeg uređaja

- Ako na ambalaži vašeg uređaja primijetite oštećenja, obratite se distributeru ili Službi tvrtke Sharp za podršku.
- Odstranite svu ambalažu kako je naznačeno i odložite ju u skladu s propisima.

Tijekom instalacije uređaja obratite pažnju na sljedeće

- Za instalaciju vašeg uređaja odaberite prikladno i sigurno mjesto na ravnoj površini.
- Perilicu suđa postavite i priključite na priključke u skladu s uputama.
- Samo ovlašteni servisni centar može obavljati radove instalacije i popravaka.
- Za perilicu suđa potrebno je koristiti samo originalne rezervne dijelove.
- Prije instalacije provjerite da se utikač kabela ne nalazi u utičnici.
- Provjerite ako je unutarnji sustav osigurača priključen u skladu s propisima.
- Provjerite podudaraju li se električni podaci na nazivnoj pločici s električnim napajanjem.
- Provjerite da se perilica suđa ne nalazi na električnom kabelu.
- Za priključivanje uređaja nikad nemojte koristiti produžni kabel ili adapter s više utičnica. Provjerite postoji li pristup utikaču nakon postavljanja.
- Nakon instalacije pokrenite perilicu suđa bez da je prethodno napunite suđem.

Svakodnevna uporaba

- Ovaj uređaj namijenjen je za upotrebu u kućanstvu. Nemojte ga upotrebljavati u druge svrhe. Jamstvo ne vrijedi ukoliko se koristi u komercijalne svrhe.
- Perilicu suđa nemojte dizati, nemojte sjediti na njoj ili se na nju naslanjati kad su vrata perilice otvorena.
- Nikad ne upotrebljavajte sredstva za pranje i ispiranje koja nisu proizvedena izričito za perilice suđa. U slučaju kvara, naša tvrtka ne preuzima odgovornost.
- Voda u odjeljku perilice za pranje nije za piće.
- Zbog opasnosti od eksplozije, u odjeljak perilice za pranje ne stavljajte nikakva kemijska otapala.
- Prije pranja provjerite ako su plastične posude termički otporne.

2. POGLAVLJE: SIGURNOSNE INFORMACIJE I PREPORUKE

- Ovaj uređaj mogu koristiti djeca od 8 godina pa na više i osobe smanjenih tjelesnih, osjetilnih ili mentalnih mogućnosti ili osobe koje ne raspolažu iskustvom ili znanjem ako su pod nadzorom osobe odgovorne za njihovu sigurnost i rade po uputama koje se odnose na sigurno korištenje uređaja te razumiju uključene opasnosti. Ne dozvolite djeci da se igraju s uređajem. Čišćenje i održavanje uređaja ne smiju obavljati djeca bez nadzora.
- U perilicu nemojte stavljati neprikladne i teške predmete te pripazite da su košare za suđe napunjene u skladu s uputama. Tvrtka SHARP neće preuzeti odgovornost za bilo kakva oštećenja na unutarnjim dijelovima.
- Za vrijeme rada ne otvarajte vrata perilice. Sigurnosni uređaj osigurat će zaustavljanje rada perilice ako se vrata otvore.
- Ne ostavljajte vrata perilice otvorena kako ne bi došlo do nezgoda.
- Noževe i pribor s oštrim vrhovima u košaru za pribor za jelo stavite vrhom okrenutim prema dolje.
- Ukoliko primijetite da je priloženi električni kabel oštećen, odmah se obratite tvrtki SHARP ili ovlaštenom servisu.
- Ako je odabrana opcija "Yes" (Da) kod značajke EnergySave (Ušteda energije), na kraju programa otvorit će se vrata. Nemojte silom zatvarati vrata kako ne biste oštetili automatski mehanizam za vrata barem jednu minutu. Vrata moraju biti otvorena 30 minuta kako bi sušenje bilo učinkovito (kod modela sa sustavom automatskog otvaranja vrata).

Upozorenje: Nemojte stajati ispred vrata nakon što čujete signal za automatsko otvaranje vrata.

Sigurnost djece

- Nakon uklanjanja ambalaže provjerite ako ste svu ambalažu stavili dalje od dosega djece.
- Djeca se ne smiju igrati s uređajem ili ga pokrenuti.
- Djecu držite podalje od sredstava za pranje i ispiranje.
- Djecu držite podalje od perilice suđa kad je otvorena jer se unutar nje možda još uvijek nalaze ostaci sredstava za čišćenje.
- Provjerite da stari uređaj ne predstavlja opasnost za sigurnost djece. Ponekad se odgodi da se djeca sama zatvore u stari uređaj. Kako bi se takve situacije spriječile, razbite bravu na vratima uređaja i skinite električne kabele.

U slučaju kvara

- Jamstvo ne vrijedi ukoliko je popravak izvršio bilo tko drugi osim ovlaštenog servisnog osoblja.
- Prije obavljanja bilo kakvog popravka na uređaju provjerite ako ste električni kabel isključili iz utičnice. Isključite osigurač ili izvadite utikač kabela iz utičnice. Ne vucite kabel tijekom vađenja utikača kabela iz utičnice. Provjerite ako ste zatvorili slavinu za vodu.

2. POGLAVLJE: SIGURNOSNE INFORMACIJE I PREPORUKE

Preporuke

- Kako biste uštedili na električnoj energiji i vodi, uklonite ostatke hrane na suđu prije stavljanja u perilicu. Perilicu pokrenite tek kad ste ju napunili do kraja.
- Program predpranja koristite samo kad je to doista potrebno.
- Šuplje predmete (posude, čaše i lonce) stavite otvorom okrenutim prema dolje.
- Preporučamo da u perilicu stavljate samo onu vrstu i količinu suđa koju smo naveli u uputama.

Predmeti neprikladni za pranje u perilici suđa:

- pepeo cigareta, ostaci od svijeće, lak, boja, kemijske tvari, predmeti od željeza
- vilice, žlice i noževi sa drškama od drveta, bjelokosti ili sedefa, lijepljeni predmeti, predmeti zaprljani abrazivnim sredstvima, kiselinama ili lužinama
- plastični predmeti koji nisu termički otporni, bakreni ili limeni predmeti
- aluminijski i srebrni predmeti (ukoliko ih perete u perilici, mogu izgubiti prirodnu boju i potamniti).
- čaše izrađene od osjetljive vrste stakla, porculan ukrašen ornamentalnim uzorcima koji izbljede već nakon prvog pranja, određeni kristalni predmeti koji s vremenom izgube prozirnost, određene vrste pribora za jelo koji nije termički otporan, kristalne čaše, daske za rezanje, predmeti izrađeni iz sintetičkih vlakana
- upijajući predmeti, npr. spužve ili kuhinjske krpe koje nisu prikladne za pranje u perilici suđa

Upozorenje:Ukoliko kupujete novo suđe, provjerite je li predviđeno za pranje u perilici suđa.

INSTALACIJA

Postavljanje perilice

Kod određivanja mjesta za instalaciju perilice suđa odaberite pristupačno mjesto na kojem ćete na jednostavan način moći stavljati i vaditi suđe iz perilice.

Perilicu nemojte postaviti na mjesto na kojem postoji mogućnost da sobna temperatura padne ispod 0°C.

Prije postavljanja izvadite perilicu iz ambalaže u skladu s uputama na ambalaži.

Perilicu postavite u blizini slavine za vodu ili odvoda. Perilicu je potrebno postaviti na mjesto imajući na umu da se nakon postavljanja priključci neće mijenjati.

Perilicu nemojte micati na način da ju držite za vrata ili gornju ploču.

Sa svih strana perilice ostavite dovoljna mjesta kako bi je mogli lagano pomaknuti naprijed ili natrag za vrijeme čišćenja.

Cijevi za dovod i odvod vode postavite tako da nisu savinute i prignječene. Također, provjerite da se perilica suđa ne nalazi na električnom kabelu.

Podesite nožice na perilici kako bi perilica stajala na ravnoj i stabilnoj površini.

Ispravno postavljanje perilice suđa omogućuje pravilno otvaranje i zatvaranje vrata. Ako se vrata perilice ne mogu ispravno zatvoriti, provjerite da se perilica nalazi na ravnoj površini. Ako nije na stabilnoj i ravnoj površini, podesite nožice.

3. POGLAVLJE: INSTALACIJA

Spajanje na dovod vode

Vodovodne cijevi moraju biti prikladne za instalaciju perilice suđa. Također, preporučamo da namjestite filter na dovodu vode za vašu kuću ili stan kako biste spriječili sva oštećenja uzrokovana prljavštinom (pijesak, zemlja, rđa itd.) koja se ponekad prenosi u cijevima za dovod vode ili unutrašnjim vodovodnim cijevima te kako biste spriječili žutilo vode i stvaranje naslaga nakon pranja.

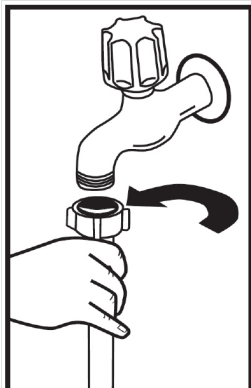

Crijevo za dovod vode

Nemojte koristiti crijevo za dovod vode s vaše stare perilice suđa. Umjesto toga koristite novo crijevo priloženo uz uređaj. Ako na perilicu želite spojiti novo crijevo za dovod vode ili crijevo koje se dugo nije koristilo, prije spajanja kroz crijevo pustite vodu. Crijevo za dovod vode spojite izravno na slavinu za dovod vode. Tlak na slavini mora biti minimalno 0,03 Mpa a maksimalno 1 Mpa. Ako je tlak vode iznad 1 Mpa, između crijeva i slavine potrebno je instalirati pretlačni sigurnosni ventil.

Nakon spajanja do kraja otvorite slavinu za dovod vode i provjerite da ne propušta vodu. Radi sigurnosti nakon završetka svakog programa pranja do kraja zatvorite slavinu za dovod vode.

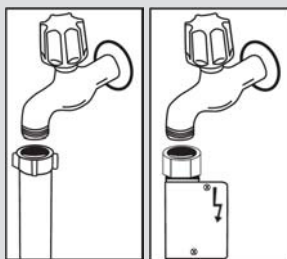

NAPOMENA: Kod nekih modela koristi se priključak Aquastop. Priključak Aquastop koristi se u slučaju prsnuća crijeva. Nemojte rezati priključak Aquastop. Nemojte ga preklapati ili savijati.

Crijevo za odvod vode

Crijevo za odvod vode može se izravno spojiti ili na otvor za odvod vode ili staviti na sudoper. Uz pomoć posebne savijene cijevi (ako je dostupna), voda se može ispuštati izravno u sudoper tako da se savijena cijev stavi preko ruba sudopera. Taj priključak mora se nalaziti od 50 do 110 cm iznad poda.

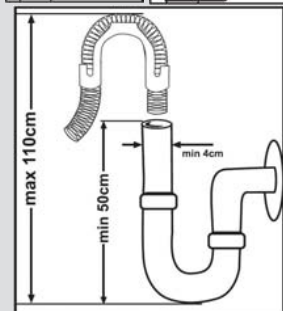

3. POGLAVLJE: INSTALACIJA

Upozorenje: Kad je crijevo za odvod vode dulje od 4 m, postoji mogućnost da suđe ostane prljavo nakon pranja. U tom slučaju naša tvrtka ne preuzima odgovornost.

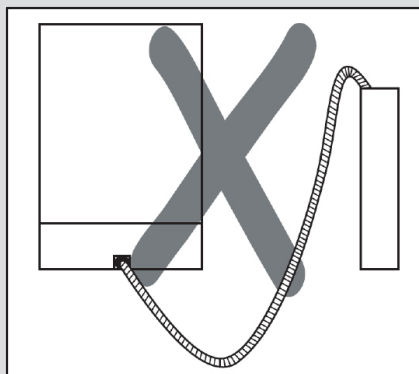
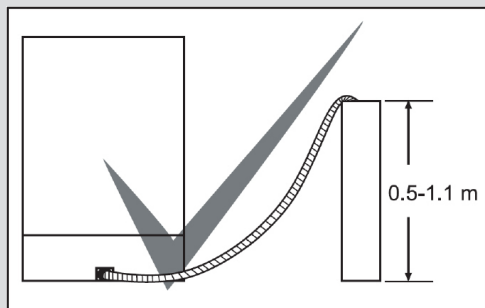

Električni priključak

Utikač perilice spojite na uzemljenu utičnicu odgovarajućeg napona i struje. Ukoliko nemate uzemljenje, obratite se kvalificiranom električaru. U slučaju korištenja bez uzemljenja, naša tvrtka neće preuzeti odgovornost za nastale kvarove ili štete. Struja osigurača morala bi biti 10-16 A.

Perilica koristi napon 220-240 V. Ako je napon mreže 110 V, između perilice i utikača priključite pretvornik od 110/220 V i 3000 W. Tijekom postavljanja utikač električnog kabela perilice ne smije biti priključen u utičnicu.

Uvijek koristite samo kabele dobivene s perilicom. Rad pri niskom naponu uzrokovat će slabiju kvalitetu pranja. Zamjenu električnog kabela mogu obaviti samo ovlaštenu servis ili ovlaštenu električari. U suprotnom može doći do nezgoda. Radi sigurnosti uvijek provjerite ako ste utikač izvadili iz utičnice nakon završetka programa pranja. Kako bi izbjegli opasnost od strujnog udara, ne odspajajte uređaj sa napajanja ukoliko su vam ruke mokre. Kad utikač kabela vadite iz utičnice, uvijek primite utikač Nikad ne vucite kabel.

4. POGLAVLJE: STAVLJANJE POSUĐA U PERILICU

STAVLJANJE POSUĐA U PERILICU

U perilicu stavite suđe na ispravan način. U perilici se nalaze dvije košare u koje možete staviti suđe. Donja košara namijenjena je za suđe dubljeg i okruglog dna. Gornja košara namijenjena je za tanke i uske predmete. Kako bi se suđe dobro opralo, preporučamo korištenje gornje košare za pribor za jelo. Noževe i pribor s oštrim vrhovima u košaru za pribor za jelo stavite vrhom okrenutim prema dolje ili vodoravno kako ne bi došlo do ozljeda. **Upozorenje:** Suđe rasporedite po perilici tako da će se gornja i donja mlaznica moći okretati.

Držac suđa

Ispod tih držača možete staviti različite veličine čaša zahvaljujući značajki podešavanja visine. Držače možete podesiti na 2 visine.

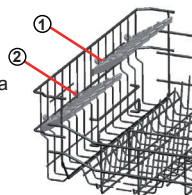

Preklopni držači suđa

Preklopni držači suđa na gornjoj košari omogućuju stavljanje većih predmeta, npr. lonaca, tava itd. Ako je potrebno, svaki preklopni držač može se zasebno preklopiti ili preklopiti sve držače i dobit ćete još više mjesta. Podešavanje preklopnih držača moguće je dizanjem prema gore ili spuštanjem prema dolje.

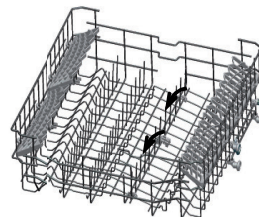

Podešavanje visine gornje košare kad je puna

Mehanizam podešavanja visine na gornjoj košari namijenjen je podešavanju visine gornje košare prema gore ili dolje bez vađenja iz perilice kad je puna i dobivanju slobodnog prostora na gornjem ili donjem dijelu perilice prema potrebi. Prema tvorničkim postavkama košara perilice postavljena je u gornji položaj. Kako biste košaru podigli, primite ju s obje strane i vucite prema gore. Kako biste ju spustili niže, ponovno držite košaru s obje strane i spustite ju prema dolje. Pripazite da nakon podešavanja mehanizma obje strane pune košare budu na istoj razini. (gore ili dolje)

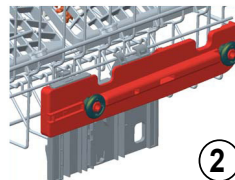
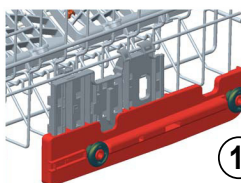
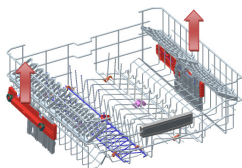

Donja košara

Preklopni držači

U donjoj košari perilice suđa nalaze se četiri preklopna držača koja omogućuju stavljanje većih predmeta, npr. lonaca, tava itd. Ako je potrebno, svaki preklopni držač može se zasebno preklopiti ili preklopiti sve držače i dobit ćete još više mjesta. Podešavanje preklopnih držača moguće je dizanjem prema gore ili spuštanjem prema dolje.

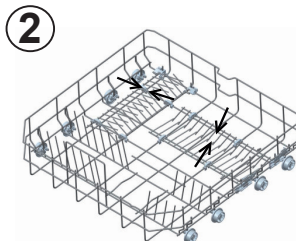
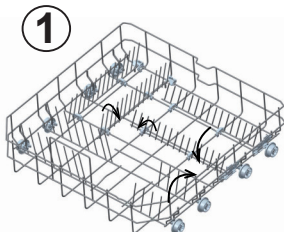

4. POGLAVLJE: STAVLJANJE POSUĐA U PERILICU

Gornja košara za pribor za jelo

U gornju košaru za pribor za jelo možete staviti vilice, žlice i noževe, pribor sa dugom drškom i manje predmete.

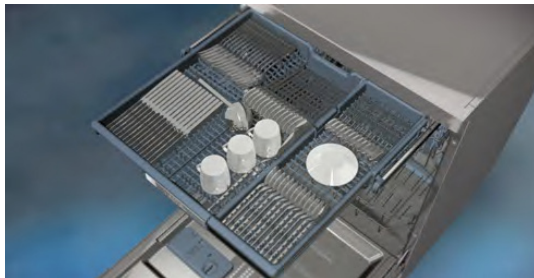

Zbog jednostavnog vađenja iz perilice tu košaru možete nakon pranja izvaditi zajedno s priborom koji se oprao.

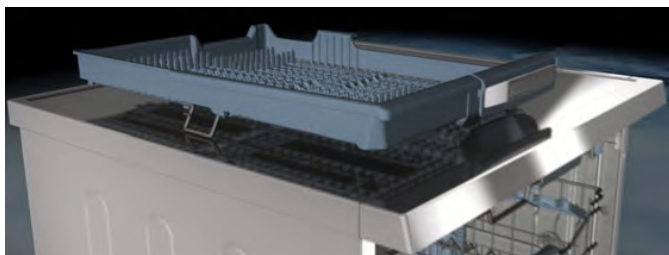

Gornja košara za pribor za jelo sastoji se od dva dijela. Ako trebate više mjesta za suđe u gornjoj košari perilice, izvadite lijevi ili desni dio gornje košare za pribor za jelo.



Upozorenje: Noževe i pribor s oštrim vrhovima stavite vodoravno u gornju košaru za pribor za jelo.

4. POGLAVLJE: STAVLJANJE POSUĐA U PERILICU

Primjeri punjenja košare za suđe
Donja košara

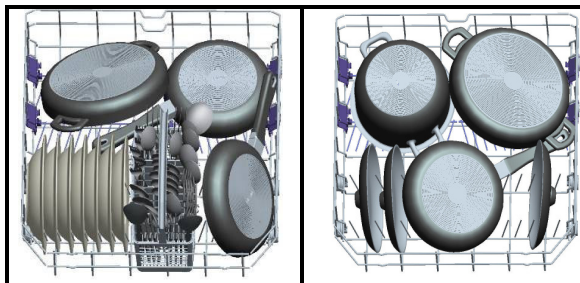

Gornja košara

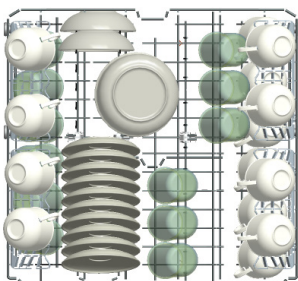

Nepravilno punjenje

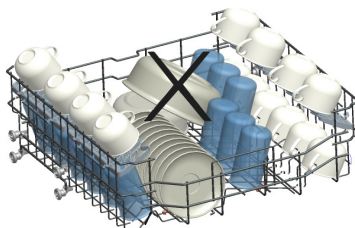
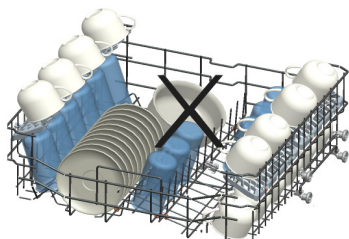
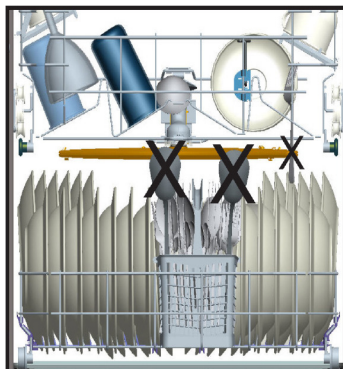
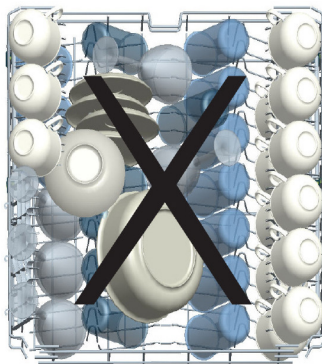

Važna napomena za laboratorijska ispitivanja

Za više informacija o ispitivanjima performansi pošaljite poruku elektronske pošte na sljedeću adresu: "dishwasher@standardtest.info". U poruci elektronske pošte navedite naziv modela i serijski broj (20 znamenki) kojeg možete pronaći na vratima uređaja.

5. POGLAVLJE: OPIS PROGRAMA

Programi

Br. programa				
Naziv programa i temperature	Predpranje (P1)	Brzo 30' 40°C(P2)	Eko (P3)	Dvostruko pranje 60°C (P4)
Vrsta zaprljanosti suđa	Predpranje za ispiranje i otpuštanje ostataka hrane sa suđa, a nakon toga odabir programa	Kava, mlijeko, čaj, hladna jela, povrće, suđe koje nije dugo stajalo prije pranja	Kava, mlijeko, čaj, hladna jela, povrće, suđe koje nije dugo stajalo prije pranja	Juhe, umaci, tjestenina, jaja, pilaf, krumpir i jela iz pećnice, pržena hrana
Stupanj zaprljanosti suđa		lagano zaprljano	srednje zaprljano	srednje zaprljano
Količina sredstva za pranje B: 25 cm ³ / 15 cm ³ A: 5 cm ³		A+B	A+B	A+B
	35°C pranje	40°C pranje	50°C pranje	40°C pranje
	Ispiranje vrućom vodom	Ispiranje hladnom vodom	Ispiranje hladnom vodom	65°C pranje
	Kraj	Ispiranje vrućom vodom	Ispiranje vrućom vodom	45°C pranje
		Kraj	Sušenje	Ispiranje vrućom vodom
			Kraj	Sušenje
				Kraj
Naziv programa programa (min.)	14	30	195	112
Potrošnja el. energije (kW sati)	0,57	0,88	0,83	1,43
Potrošnja vode (litar)	7,7	10,9	9	15,4

Upozorenje: Kratki programi ne obuhvaćaju sušenje suđa. Gore navedene vrijednosti dobivene su ispitivanjem u laboratorijskim uvjetima i u skladu s odgovarajućim standardima. Te vrijednosti se mogu mijenjati ovisno o uvjetima uporabe proizvoda i okolini u kojoj se perilica nalazi (napon, pritisak vode, temperatura ulazne vode i temperatura okoline).

5. POGLAVLJE: OPIS PROGRAMA

Programi

Br. programa				
Naziv programa i temperature	Express 50' 65°C (P5)	Higijenski 60°C (P6)	Auto osjetljiv 30-50°C(P7)	Auto intenzivan 50-70°C(P8)
Vrsta zaprjanosti suđa	Juhe, umaci, tjestenina, jaja, pilaf, krumpir i jela iz pećnice, pržena hrana	Zaprljano suđe koje već dugo čeka na pranje ili kojem je potrebno higijensko pranje	Automatski podešava vrijeme pranja s temperaturom i količinom vode nakon određivanja stupnja zaprjanosti suđa	
Stupanj zaprjanosti suđa	srednje zaprljano	jako zaprljano	lagano zaprljano	jako zaprljano
Količina sredstva za pranje B: 25 cm ³ / 15 cm ³ A: 5 cm ³	A+B	A+B	A+B	A+B
	65°C pranje	50°C pranje	Automatski podešava vrijeme pranja s temperaturom i količinom vode nakon određivanja stupnja zaprjanosti suđa	
	Ispiranje mlakom vodom	60°C pranje		
	Ispiranje vrućom vodom	Ispiranje hladnom vodom		
	Kraj	Ispiranje vrućom vodom		
		Sušenje		
		Kraj		
Naziv programa programa (min.)	50	123	77-91	124-179
Potrošnja el. energije (kW sati)	1,29	1,55	0,81-0,96	1,22-1,8
Potrošnja vode (litar)	10,7	15	10,6-17,7	12,3-24,6

****Za program predpranja smije se koristiti samo praškasto sredstvo za pranje.**

***** Suđe možete prati količinom sredstva za pranje A kod programa Super 50 min.**

5. POGLAVLJE: UKLJUČIVANJE PERILICE I ODABIR PROGRAMA

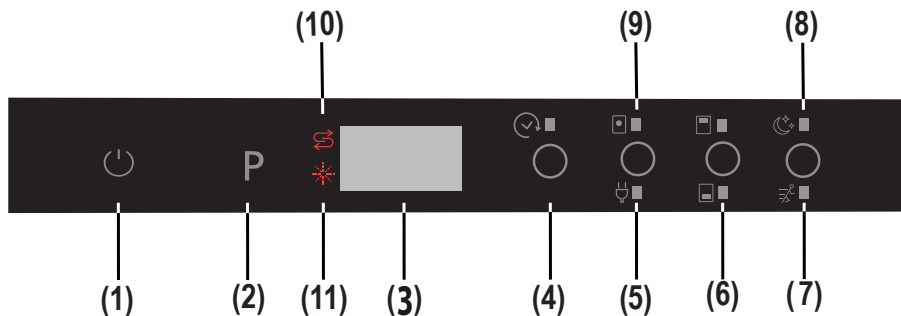

1.) Gumb za uključenje/isključenje napajanja

Nakon pritiska gumba za uključenje/isključenje napajanja na zaslonu se prikazuju dvije crtice. Vrhom prsta 1 sekundu dodirnite "gumb za uključenje/isključenje napajanja" kako biste perilicu uključili ili isključili.

2.) Gumb za odabir programa

Ovaj gumb koristi se za odabir odgovarajućeg programa za pranje suđa.

3.) Programski zaslon

Programski zaslon prikazuje duljinu programa i preostalo vrijeme tijekom pranja. Na ovom zaslonu također možete pratiti rad perilice.

4.) Gumb za pokretanje s odgodom

Vrijeme pokretanja odabranog programa možete odgoditi za 1 do 19 sati pritiskom na gumb za pokretanje s odgodom. Kad pritisnete gumb za pokretanje s odgodom, na programskom zaslonu prikazuje se "1h". Ako nastavite pritisnuti taj isti gumb, vremenski razmak će se povećavati od 1 do 19. Pokretanje s odgodom aktivira se odabirom vremena odgode i željenog programa pranja uz pomoć gumba za odabir programa. Također je moguće prvo odabrati program, a nakon toga pokretanje s odgodom pritisnete i držite, stavke mjerača vremena odgode brže se mijenjaju (brzina mijenjanja stavki proporcionalna je sa vremenom pritiskanja gumba). Kad se duže vrijeme pritisne gumb za odgodu pokretanja, mjerač vremena zaustavi se na "h:00".

Na zaslonu će se prikazivati odbrojavanje sekundi "3-2-1" potrebnih za otkazivanje

Napomena: Ako gumb za pokretanje s odgodom pritisnete i držite, stavke mjerača vremena odgode brže se mijenjaju (brzina mijenjanja stavki proporcionalna je sa vremenom pritiskanja gumba). Kad se duže vrijeme pritisne gumb za odgodu pokretanja, mjerač vremena zaustavi se na "h:00".

5.) Gumb za uštedu energije

Opcija za uštedu energije aktivira sustav otvaranja vrata na kraju programa. Sustav automatskog otvaranja vrata omogućuje potrebne performanse sušenja kod ispiranja na niskim temperaturama i smanjuje potrošnju energije.

6.) Gumb Dodatno ispiranje u donjoj/gornjoj košari

Funkciju dodatnog ispiranja u donjoj/gornjoj košari možete koristiti kod tri vrste pranja: donja košara, gornja košara i obje košare.



Ako se u perilici nalazi mala količina suđa kojeg morate oprati, možete aktivirati funkciju pola punjenja koja je dostupna kod određenih programa.



Ako suđe imate u objema košarama, pritisnite gumb i odaberite položaj u kojem su upaljene obje lampice.



Ako se suđe nalazi samo u gornjoj košari, pritisnite gumb Dodatno ispiranje u donjoj/gornjoj košari i odaberite položaj u kojem je upaljena lampica za gornju košaru. Nakon toga perilica suđa oprat će suđe u gornjoj košari, a detaljnije pranje suđa obaviti će se dodatnim prskanjem vode u gornjoj košari.

Ako se suđe nalazi samo u donjoj košari, pritisnite gumb Dodatno ispiranje u donjoj/gornjoj košari i odaberite položaj u kojem je upaljena lampica za donju košaru. Nakon toga perilica suđa oprat će suđe u donjoj košari, a pranje suđa od 360° obaviti će se dvokratnim prskanjem vode u donjoj košari. Kod korištenja ove značajke uvjerite se da u gornjoj košari nema suđa.

Napomena: Ako ste kod posljednjeg pranja koristili neku dodatnu značajku, ta značajka ostat će aktivirana kod sljedećeg pranja sve dok se perilica ponovno ne isključi i uključi. Ako tu značajku ne želite koristiti kod novo odabranog programa za pranje, ponovno pritisnite gumb za odabranu značajku i provjerite ako se lampica na gumbu ugasila.

Napomena: "Kad odaberete program koji nije kompatibilan s opcijom Vrlo tiho i brzo, kod pritiska gumba čut će se zvučni signal koji označava da odabrana opcija nije dostupna.

6. POGLAVLJE: UKLJUČIVANJE PERILICE I ODABIR PROGRAMA

7.) Gumb za vrlo brzo pranje

Taj program pere suđe pod većim pritiskom, čime se skraćuje vrijeme trajanja odabranog programa i omogućuje ekonomična potrošnja vode.

Napomena: Ova opcija može se odabrati samo na početku kod biranja programa.

8.) Gumb za vrlo tiho pranje

Taj program pere suđe pod manjim pritiskom, čime je omogućeno tiše pranje.

Napomena: "Kad odaberete program koji nije kompatibilan s opcijom Vrlo tiho i brzo, kod pritiska gumba čut će se zvučni signal koji označava da odabrana opcija nije dostupna.

9.) Gumb za uporabu sredstva za pranje u obliku tableta (gumb 3-u-1)

Ovaj gumb pritisnite kad koristite kombinirana sredstva za pranje koja uključuju i sol i sredstvo za ispiranje.

10.) Indikator niske razine soli

Kako biste odredili ako se u spremniku nalazi dovoljno soli, provjerite ako na zaslonu svijetli lampica za nisku razinu soli. Kad se ta lampica upali, u spremnik uspite sol.

11.) Indikator niske razine sredstva za ispiranje

Kako biste odredili ako se u spremniku nalazi dovoljno sredstva za ispiranje, provjerite ako na zaslonu svijetli lampica za nisku razinu sredstva za ispiranje. Kad se ta lampica upali, u spremnik dodajte sredstvo za ispiranje.

Kraj programa

Na kraju programa 5 puta se oglasi zvučni signal. Kad se na kraju programa pranja otvore vrata, zvučni signal prestane, a na zaslonu se prikaže znak '0'.

Napomena: Svaki put kad se uključi perilica suđa Eko program i opcija Ušteda energije vraćaju se na zadane postavke, dok se prethodno odabrane opcije otkazu. Kod odabira svih ostalih programa osim Eko programa, ugasit će se ikona za Uštedu energije.

Rad perilice

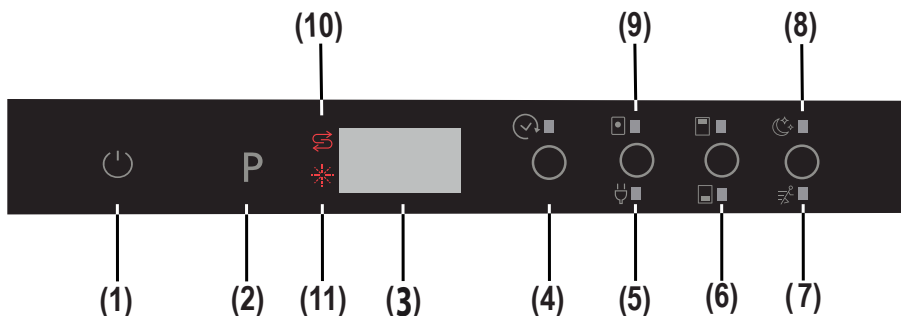

Uključivanje perilice

1- Pritisnite gumb za uključenje/isključenje napajanja.

Kad se perilica uključi nakon pritiska na gumb za uključenje/isključenje (1), na programskom zaslonu prikazu se dvije crtice.

2- Nakon odabira programa uz pomoć gumba za odabir programa (2), na programskom zaslonu naizmjenice će se prikazivati odabrani program (P1, P2 itd.) od P1 do P8 i trajanje programa (3 sekunde je prikaz programa, a 1 sekundu trajanje programa).

3- Ako želite, možete odabrati dodatne funkcije. (4-9)

4- Zatvorite vrata. Program se automatski pokrene.

Napomena: Ako ne želite pokrenuti perilicu nakon odabira programa, pritisnite gumb za uključenje/isključenje (1). Perilica će biti spremna za odabir novog programa kad ponovno pritisnete gumb za uključenje/isključenje (1). Odaberite novi program pritiskom na gumb za odabir programa (2).

Praćenje rada perilice

- Ako je vaš model perilice suđa opremljen funkcijom "InfoLED", putem te funkcije možete pratiti status programa. Tijekom rada perilice upaljena je InfoLED žaruljica. Čim se program završi, InfoLED žaruljica se gasi.

- Kad se na kraju programa otvore vrata, zvučni signal prestane, a na zaslonu se prikaže znak '0' (3).

- Ako se tijekom ciklusa pranja otvore vrata, na zaslonu se prikaže preostalo vrijeme odabranog programa (3).

- Na kraju programa 5 puta se oglasi zvučni signal.

6. POGLAVLJE: UKLJUČIVANJE PERILICE I ODABIR PROGRAMA

Promjena programa

Kako promijeniti program za vrijeme rada perilice.

1- Otvorite vrata i odaberite novi program pritiskom na gumb za odabir programa (2).

2- Nakon zatvaranja vrata pokrenut će se novo odabrani program od točke do koje je došao prethodno odabrani program, no s parametrima (temperatura, ciklusi) novog programa.

Napomena: Kad otvarate vrata kako bi zaustavili program pranja prije kraja, prvo pažljivo otvorite vrata kako ne bi došlo do prolijevanja vode.

Otkazivanje i vraćanje programa na početno stanje

Kako otkazati program u tijeku ili staviti perilicu u stanje mirovanja.

1- Otvorite vrata perilice. Na zaslonu će se prikazati posljednji odabrani program (3).

2- Pritisnite i držite gumb za odabir programa (2) 3 sekunde. Na zaslonu će se odbrojavati vrijeme (3) od "3 do 1", a nakon toga će se prikazati "0:01" što označava otkazivanje programa.

3- Nakon zatvaranja vrata počinje proces ispuštanja vode. Perilica će ispuštiti vodu koja se nalazi u njoj u roku od približno 30 sekundi. Nakon otkazivanja programa 5 puta se oglasi zvučni signal.

Napomena: Kad otvarate vrata kako bi zaustavili program pranja prije kraja, prvo pažljivo otvorite vrata kako ne bi došlo do prolijevanja vode.

Rad perilice

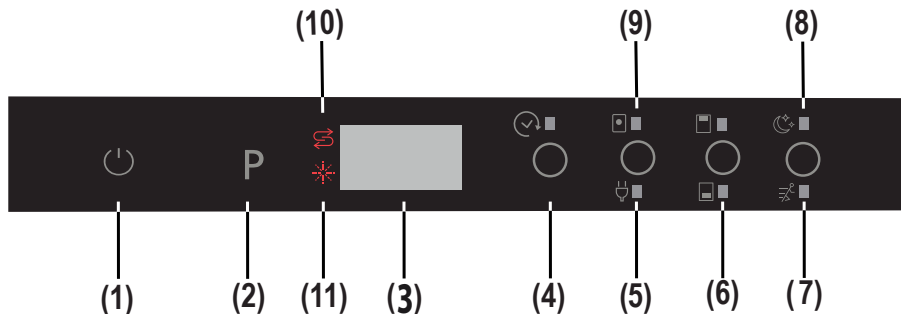

Isključivanje perilice

Na kraju programa isključite perilicu pritiskom na gumb za isključenje/uključenje perilice (1).

Napomena: Kako biste poboljšali performanse sušenja, nakon oglašavanja zvučnog signala koji označava kraj programa pranja ostavite vrata perilice otvorena da bi se proces sušenja ubrzao ili odaberite opciju uštede energije prije pokretanja programa da biste ubrzali proces sušenja.

Napomena: Ako se za vrijeme pranja otvore vrata ili dođe do prekida napajanja el. energijom, perilica suđa ponovno će pokrenuti program kad se vrata zatvore odnosno kad se napajanje vrati.

Uspoređivanje programa i opcija

Opcija	Pokretanje s odgodom	Pola punjenja (načini rada)	Tableta	Vrlo brzo	Vrlo tiho
Programi					
Brzo	X	X	X	-	-
Brzo 30'	X	X	X	-	-
Eko	X	X	X	X	X
Dvostruko pranje	X	X	X	X	X
Super 50'	X	X	X	-	-
Higijenski	X	X	X	-	-
Auto osjetljiv	X	X	X	-	-
Auto intenzivan	X	X	X	-	-

"-" Funkcija se ne može odabrati "x" Funkcija se može odabrati
Funkcije Vrlo brzo i Vrlo tiho ne mogu se odabrati istovremeno.

6. POGLAVLJE: UKLJUČIVANJE PERILICE I ODABIR PROGRAMA

Kompatibilnost opcija

Opcije	Polna punjenja	Tableta	Pokretanje s odgodom	Vrlo brzo	Vrlo tiho	Ušteda energije
Polna punjenja	-	OK	OK	OK	OK	OK
Tableta	OK	-	OK	OK	OK	OK
Pokretanje s odgodom	OK	OK	-	OK	OK	OK
Vrlo brzo	OK	OK	OK	-	-	OK
Vrlo tiho	OK	OK	OK	-	-	OK
Ušteda energije	OK	OK	OK	OK	OK	-

Kako se prebaciti iz "EKO NAČINA RADA" u "NORMALAN NAČIN RADA" kod opcije unutarnjeg osvjetljenja:

- 1- Otvorite vrata perilice i pritisnite gumb za uključenje/isključenje perilice. (1) (ako je perilica isključena)
- 2- Istovremeno pritisnite gumb "Tableta/Ušteda energije" i "Pokretanje s odgodom" (4) u trajanju od 5 sekundi.
- 3- Na zaslonu će se prikazati "IL0" (3) u trajanju od 2 sekunde, što znači da je odabran "Normalan način rada" za opciju unutarnjeg osvjetljenja.
- 4- Nakon odabira "Normalnog načina rada" unutarnje osvjetljenje bit će uključeno sve dok je perilica uključena, a vrata perilice otvorena.

Kako se prebaciti iz "NORMALNOG NAČINA RADA" u "EKO NAČIN RADA" kod opcije unutarnjeg osvjetljenja:

- 1- Otvorite vrata perilice i pritisnite gumb za uključenje/isključenje perilice (1) (ako je perilica isključena).
- 2- Istovremeno pritisnite gumb "Tableta/Ušteda energije" i "Pokretanje s odgodom" (4) u trajanju od 5 sekundi.
- 3- Na zaslonu će se prikazati "IL1" (3) u trajanju od 2 sekunde, što znači da je odabran "Eko način rada" za opciju unutarnjeg osvjetljenja. Također, kako bi se potvrdio odabran način rada, unutarnje osvjetljenje se pali i gasi (momentalno treperi).
- 4- Nakon odabira "Eko načina rada" unutarnje osvjetljenje bit će uključeno 4 minute nakon čega će se isključiti. Ako dođe do bilo kakve intervencije korisnika, npr. pritiskanja gumba, Eko način rada započet će sa ciklusom od početka (unutarnje osvjetljenje bit će uključeno 4 minute nakon čega će se isključiti).

Napomena: Unutarnje osvjetljenje tvornički je podešeno na postavku "IL1".

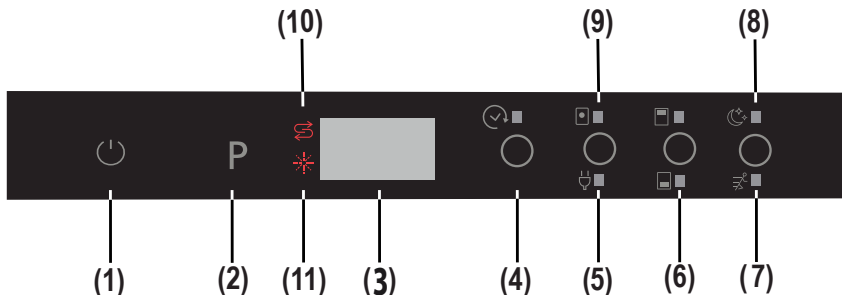

Postavljanje zvučnog signala

Glasnoća zvučnog signala je podešiva.

- 1- Pritisnite gumb za uključenje/isključenje perilice (1) (ako je perilica isključena).
- 2- Istovremeno pritisnite gumb "Tableta/Ušteda energije" (5) i "Vrlo brzo/tiho" (7, 8) u trajanju od 3 sekunde kako bi podesili razinu glasnoće.
- 3- Tijekom pritiskanja gumba "Tableta/Ušteda energije" (5) i "Vrlo brzo/tiho" (7, 8) (u trajanju od 3 sekunde), na zaslonu se prikazuje vrijeme odbrojavanja od 3 do 1.
- Nakon prvog podešavanja glasnoće se na zaslonu nakon 3 sekunde prikaže "S03".
- Ako se glasnoća zvučnog signala već podešavala na zaslonu će se nakon 5 sekundi prikazati posljednja podešena razina glasnoće (od "S00" do "S03").

Korisnik može povećati ili smanjiti glasnoću uz pomoć gumba "Tableta" i "Vrlo brzo/tiho" (7, 8). Znakovi prikazani na zaslonu

- Za povećanje glasnoće zvučnog signala

- 1) Pritisnite gumb "Vrlo brzo/tiho". (5)
- 2) Na zaslonu (3) se stavka "S00" promijeni u "S03".

- Za smanjenje glasnoće zvučnog signala

- 1) Pritisnite gumb "Tableta/Ušteda energije". (5)
 - 2) Na zaslonu (3) se stavka "S03" promijeni u "S00". "S00" označava isključivanje svih zvučnih signala
 - 4- Za izlazak iz načina rada podešavanja glasnoće isključite perilicu.
- Posljednja odabrana glasnoća zvučnog signala spremić će se u memoriju.

Napomena: Razina glasnoće zvučnog signala smanjuje se postepeno od razine "3" do "1" ovisno o razini glasnoće.

ODLAGANJE STARE PERILICE SUĐA

Ovaj simbol na proizvodu ili ambalaži označava proizvod ne smijete baciti zajedno s kućnim otpadom. Umjesto toga, dostavite ga na lokalno reciklažno mjesto za električnu i elektroničku opremu. Na taj način spriječit ćete zagađenje okoliša. Reciklirani materijali pomažu u očuvanju prirodnih resursa. Za više informacija o recikliranju ovog proizvoda obratite se lokalnoj službi, reciklažnom centru ili trgovini u kojoj ste kupili ovaj proizvod.

Perilica suđa sadrži biocidni proizvod u filtru za taloženje nečistoća kako bi se spriječio rast bakterija.
Djelatna tvar: cink pirition (CAS br.: 13463-41-7)



Register your product here
WWW.SHARPHOMEAPPLIANCES.COM,
by registering with Sharp you become part of
our For Life promise to always be there for you
and your appliance.



Service
& Support

Visit our website:

www.sharphomeappliances.com

Or contact us:



You **Tube**

%100 recycleable paper

52254987 R35