



Dishwashing

DA Brugervejledning

FI Käyttöohjeet

SE Bruksanvisning

NR Bruksanvisning



Built-in Dishwasher

QW-D41F452I-DE



Opvaskemaskine

DA Brugervejledning



Opvaskemaskine

QW-D41F452I-DE

INDHOLD

KAPITEL-1: BESKRIVELSE AF PRODUKTET

Tekniske specifikationer	5
Overensstemmelse med normer og testdata	5

KAPITEL-2: SIKKERHEDSOPLYSNINGER OG ANBEFALINGER

Genbrug	6
Sikkerhedsoplysninger	6
Anbefalinger	8
Genstande ikke egnet til opvask	8

KAPITEL-3: INSTALLATION AF MASKINEN

Placering af maskinen	9
Vandtilslutning	10
Vandindløbsslange	10
Vandafløbsslange	10
Elektrisk tilslutning	11
Montering af maskinen under bordet	12

KAPITEL-4: FYLDNING AF OPVASKEMASKINEN

Opvaskestativ	14
Alternativ fyldning af kurve	16

KAPITEL -5: PROGRAMBESKRIVELSE

Programpunkter	17
----------------	----

KAPITEL -6: TÆNDING AF MASKINEN OG VALG AF ET PROGRAM

Tænding af maskinen	21
Programopfølgning	21
Ændring af program	21
Ændring af program med nulstilling	22
Slukning af maskinen	22

Kære kunde, vores mål er at tilbyde dig produkter af høj kvalitet, der overstiger dine forventninger. Apparatet er fremstillet i moderne faciliteter og er nøje testet for kvalitet.

Denne manual er udarbejdet for at hjælpe dig med at bruge apparatet, som er fremstillet ved hjælp af den nyeste teknologi, med tillid og maksimal effektivitet.

Før du bruger apparatet, skal du læse denne vejledning omhyggeligt, der indeholder grundlæggende oplysninger til sikker installation, vedligeholdelse og brug. Kontakt dit nærmeste autoriserede servicecenter for installation af dit produkt.

Denne betjeningsvejledning gælder for flere modeller. Der kan derfor forekomme forskelle.

KAPITEL -1: BESKRIVELSE AF PRODUKTET

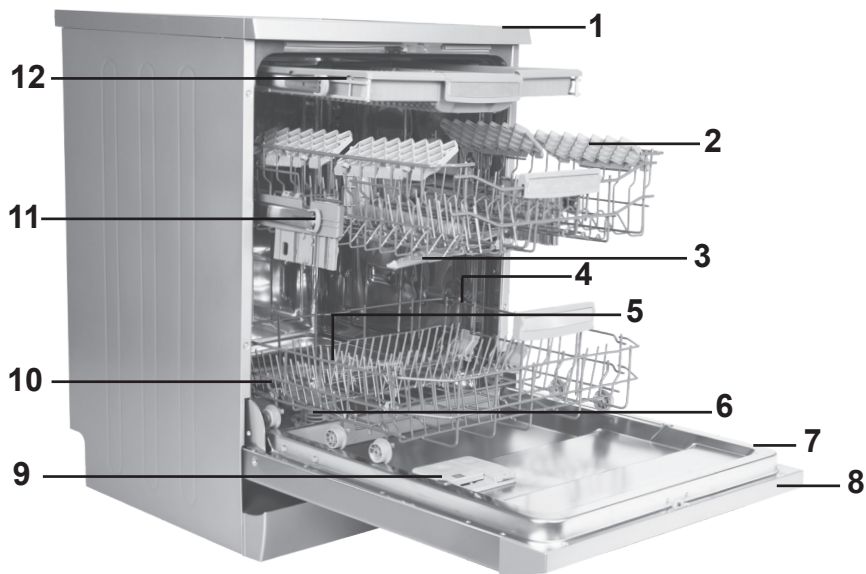

- 1. Bordplade
- 2. Øverste kurv med stativ
- 3. Øverste spulearm
- 4. Nedre kurv
- 5. Nederste spulearm
- 6. Filtre

- 7. Typeskilt
- 8. Betjeningspanel
- 9. Dispenser til vaskemiddel og afspændingsmiddel
- 10. Saltdispenser
- 11. Lås til øverste kurv
- 12. Øverste bestikkurv

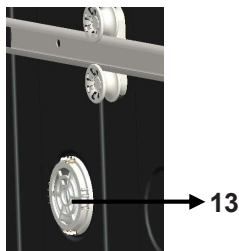

Turbo tørringsenhed:
Dette system giver bedre tørringsevne til dit service.



Loft-spulearm: Den giver bedre vask til servicet i den øverste kurv.

KAPITEL -1: TEKNISKE SPECIFIKATIONER

Tekniske specifikationer

Kapacitet	15 kuverter
Højde	850 mm
Højde (uden topplade)	820 mm
Bredde	598mm
Dybde	598mm
Nettovægt	55 kg
Strømforsyning	220-240 V, 50 Hz
Samlet effekt	1900 W
Varmeeffekt	1800 W
Pumpeeffekt	100 W
Tømmepumpeeffekt	30 W
Vandtryk	0,03 MPa (0,3 bar)-1 MPa (10 bar)

Overensstemmelse med de standarder og test data / EU Overensstemmelseserklæring

Dette produkt opfylder kravene i alle gældende EU-direktiver med de tilsvarende harmoniserede standarder, som giver for CE-mærkning.

Du kan besøge www.sharphomeappliances.com for at få en elektronisk kopi af brugervejledningen.

SIKKERHEDSOPLYSNINGER OG -ANBEFALINGER

Genbrug

- Der anvendes genanvendelige materialer i visse komponenter og emballage.
- Plasticdele er mærket med internationale forkortelser såsom: (>PE< , >PS< , >POM< , >PP< ,)
- Dele af pap er fremstillet af genbrugspapir og skal lægges i en genbrugscontainer til papiraffald.
- Sådanne materialer skal ikke smides i skraldespande. De bør i stedet afleveres til genbrug.
- Kontakt de lokale myndigheder for at få oplysning om bortskaffelsesmetode og -steder.

Sikkerhedsoplysninger

Ved modtagelse af maskinen

- Hvis du ser nogen skade på maskinens emballage skal du kontakte autoriseret service.
- Fjern emballagen som vist, og bortskaf den efter reglerne.

Vær opmærksom på følgende ved installation af maskinen

- Vælg et passende, sikkert og plant sted til at installere maskinen.
- Installer og tilslut maskinen efter vejledningen.
- Denne maskine bør kun installeres og repareres af et autoriseret servicecenter.
- Anvend kun originale reservedele til maskinen.
- Maskinen må ikke være tilsluttet el-nettet ved installation.
- Kontroller, om boligens el-system er sikret iht. kravene.
- Alle elektriske tilslutninger skal stemme overens med værdierne på typeskiltet.
- Sørg også for, at maskinen ikke står på strømkablet.
- Brug aldrig forlængerledning eller fordelerstik ved tilslutningen. Stikket skal være lettilgængelig efter installationen af maskinen.
- Efter installation, kørsel og første gang.

I den daglige brug

- Denne maskine er beregnet til husholdningsbrug og må ikke anvendes til andre formål. Ved kommerciel brug af opvaskemaskinen bortfalder garantien.
- Undgå at stå eller sidde eller placere noget på den åbne låge. Det kan få maskinen til at tippe.
- Brug aldrig opvaskemidler eller afspændingsmidler, der ikke er beregnet til opvaskemaskiner. Vores virksomhed påtager sig intet ansvar for det.
- Drik ikke vandet fra maskinen, da det ikke er drikkevand.
- Hæld ikke kemiske opløsningsmidler i maskinen, da de kan udløse en eksplosion.
- Kontroller, om plastgenstande er varmebestandige, før du vasker dem.

KAPITEL -2: SIKKERHEDSOPLYSNINGER OG -ANBEFALINGER

- Apparatet kan bruges af børn i alderen fra 8 år og derover og personer med nedsatte fysiske, sensoriske eller mentale evner eller manglende erfaring og viden, hvis de er blevet vejledt eller instrueret i brugen af apparatet på en sikker måde og forstår de farer, det involverer. Børn må ikke lege med apparatet. Rengøring og vedligeholdelse må ikke foretages af børn uden opsyn.
 - Du må ikke sætte uegnede og tunge genstande over kurvens kapacitet i maskinen. Vores virksomhed vil ikke være ansvarlig for eventuelle skader på de indre dele.
 - Lågen må ikke åbnes mens maskinen er i drift. Maskinen er udstyret med en sikkerhedsanordning, så maskinen stopper, hvis lågen åbnes.
 - Lad ikke lågen stå åben for at undgå ulykker.
 - Anbring knive og andre spidse genstande i bestikkurven med spidsen nedad.
 - Hvis strømforsyningsledningen er skadet, skal den erstattes af producenten, dennes serviceagent eller en kvalificeret person for at undgå farer.
 - Hvis EnergySave-funktion er valgt som "Ja", vil lågen åbnes ved enden af programmet. Brug ikke magt til at lukke lågen i det første minut for ikke at beskadige den automatiske mekanisme. Lågen skal være åben under 30 minutter for at få en effektiv tørring. (I modeller med automatisk åbningssystem)
- Advarsel:** Stå ikke foran lågen efter at signalet for auto-åben lyder.

Børns sikkerhed

- Sørg for, at emballagen anbringes udenfor børns rækkevidde, når maskinen pakkes ud.
- Lad ikke børn lege med eller starte maskinen.
- Hold opvaske- og afspændingsmiddel uden for børns rækkevidde.
- Hold børn væk fra maskinen, når den er åben, da der kan være rester af opvaskemidler tilbage i maskinen.
- Kontroller, at den gamle maskine ikke er til fare for børnene. Børn kan låse sig selv inde i den gamle maskine. Ødelæg maskinens dørlås og fjern strømkablerne, så uheld kan undgås.

Ved funktionsforstyrrelser

- Alle reparationer udført af andre end autoriseret servicepersonale vil resultere af ugyldiggørelsen af garanti til din maskine.
- Sørg for, at maskinen er slukket og stikket trukket ud, før reparationer udføres på maskinen. Sluk for hovedafbryderen, eller tag stikket ud. Træk ikke i ledningen, når stikket tages ud. Husk at lukke for vandet.

KAPITEL -3: INSTALLERING AF MASKINEN

Anbefalinger

- Fjern madrester fra tallerkenerne, før de sættes i maskinen. Dette sparer strøm og vand. Start først maskinen, når den er helt fuld.
- Brug kun forvaskeprogrammet, når det er nødvendigt.
- Anbring hule genstande såsom skåle, glas og gryder i maskinen, så hulrummet vender nedad.
- Det anbefales ikke at fylde maskinen med mere service, end maskinen er angivet til.

Ting, der ikke må komme i maskinen:

- Cigaretaske, rester af stearinlys, politur, maling, kemiske stoffer, jernlegeringer.
- Gaffler, skeer og knive med træ-, ben-, elfenbens- eller perlemorsskafter, li-medede genstande eller genstande tilsmudset med slibende, syreholdige eller basiske kemikalier.
- Plasticgenstande, som ikke er varmebestandige, forkobrede eller fortinnede beholdere.
- Genstande af aluminium og sølv (kan blive misfarvede og matte).
- Bestemte sarte glastyper, porcelæn med bemaling, da denne falmer allerede efter første vask, visse krystalvarer, da de bliver matte med tiden, limet bestik, som ikke er varmebestandigt, blyholdige krystalglas, skærebretter og ting, der er fremstillet af syntetiske fibre.
- Absorberende genstande, såsom svampe og karklude, egner sig ikke til maskinopvask.

Advarsel:Sørg for fremover at købe køkkengrej, som tåler maskinopvask.

INSTALLERING AF MASKINEN

Placering af maskinen

Ved fastsættelsen af installationsstedet vælg tilgængelige steder for let fyldning og tømning af maskinen.

Anbring ikke maskinen, hvor der er risiko for, at rumtemperaturen falder til under 0 °C.

Pak maskinen ud efter anvisningerne på emballagen, før den sættes på plads. Anbring maskinen tæt ved vandhane og afløb. Husk ved placering af maskinen, at det er vanskeligt at ændre tilslutningsstederne, når først de er lavet.

Løft ikke i lågen eller panelet, når maskinen skal flyttes.

Sørg for at efterlade en vis afstand fra alle sider af maskinen, så du kan flytte den frem og tilbage under rengøring.

Pas på ikke at klemme vand- og afløbsslangerne, når maskinen placeres. Sørg også for, at maskinen ikke står på strømkablet.

Indstil maskinens justerbare fødder, så den er i vater og balance. Korrekt placering af maskinen sikrer, at lågen kan åbnes og lukkes uden problemer.

KAPITEL -3: INSTALLERING AF MASKINEN

Kontroller, om maskinen står stabilt på underlaget, hvis maskinens låge ikke kan lukke rigtigt. Er det ikke tilfældet, så indstil fødderne og sørg for, at maskinen står fast.

Vandtilslutning

Indendørs VVS skal være egnet til at installere en opvaskemaskine. Det anbefales at montere et filter, hvor vandledningen føres ind i boligen for at undgå skade på maskinen på grund af forurening (sand, ler, rust osv.), som måtte opstå i vandforsyningen eller boligens rørsystem, og for at forebygge gulfarvning af og aflejringer på opvasken.

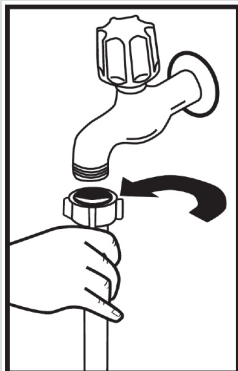

Vandindløbsslange

Brug ikke vandslangen fra den gamle maskine. Brug i stedet den nye vandslange, som leveres sammen med maskinen. Hvis vil tilslutte en ny eller en ikke brugt i længere tid vandslange til maskinen, husk at gennemskylle den nye vandslange grundigt, før den tilsluttes. Tilslut vandslangen direkte til vandhanen. Trykket i vandhanen bør være min. 0,03 MPa og maks. 1 MPa. Hvis vandtrykket er over 1 MPa, skal der monteres en overtryksventil på ledningen.

Åbn helt for vandet og kontroller, om tilslutningen er tæt, når maskinen er tilsluttet. Husk at lukke for vandet efter hver opvask af hensyn til maskinens sikkerhed.

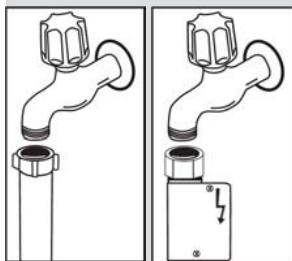

BEMÆRK: Nogle maskiner er forsynet med Aquastop. Der er elektrisk spænding i Aquastoppet. Undgå derfor at skære i Aquastoppet. Undgå at folde den eller sno.

Vandafløbsslange

Afløbsslangen kan enten tilsluttes direkte til afløbet eller til vandlåsen under køkkenvasken. Ved at sætte det specielle bukkede rør (hvis medleveret) over vaskens kant, kan vandet ledes direkte i vasken. Denne tilslutning skal være mellem 50 og 110 cm fra gulvet.

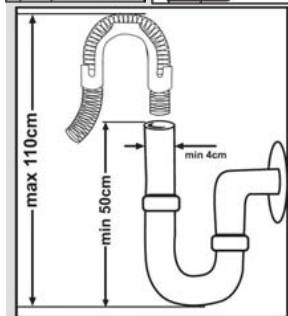

KAPITEL -3: INSTALLERING AF MASKINEN

Advarsel: Hvis afløbsslangen er mere end 4 m lang, er det ikke sikkert, at opvasken bliver ren. I så fald fralægger vi os ethvert ansvar.

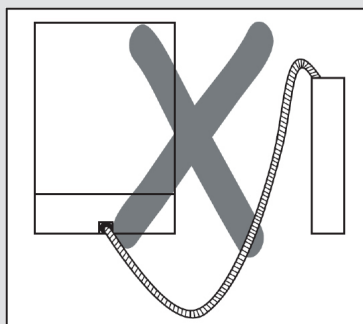
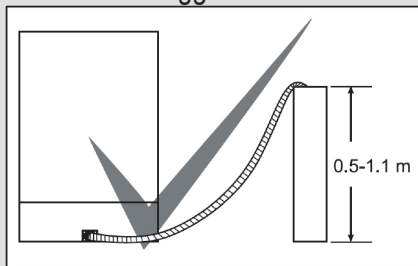

El-tilslutning

Maskinens jordede stik skal tilsluttes en jordet kontakt med passende spænding og strømstyrke. Få en elektriker til at lave en jordforbindelse, hvis kontakten ikke er jordet. Vi påtager os ikke noget ansvar for maskinens eventuelle manglende anvendelighed, hvis den bruges uden jording.

Boligens sikringer skal være 10-16 A.

Maskinen er beregnet til 220-240 V. Tilslut en transformer på 110/220 V og 3000 W, hvis netspændingen er 110 V. Maskinen må ikke være tilsluttet strømmen, når den placeres.

Brug altid det støbte stik, der leveres sammen med maskinen.

Er spændingen for lav, forringes opvaskeresultatet.

Maskinens strømkabel må kun udskiftes af et autoriseret servicecenter eller en autoriseret el-installatør. Hvis ikke, kan dette udløse uheld.

Af sikkerhedsmæssige årsager skal du altid tage stikket ud, når maskinens vaskesprogram er afsluttet.

Tag ikke stikket ud med våde hænder, da dette kan give elektrisk stød.

Træk altid i selve stikket, når maskinen kobles fra. Træk aldrig i ledningen.

KAPITEL -3: INSTALLATION AF MASKINEN

Montering af opvaskemaskinen under køkkenbordet

Hvis du ønsker at montere din maskine under køkkenbordet, skal du kontrollere, om du har tilstrækkelig plads under køkkenbordet, og om ledningsføring og vvs er egnet til det. **1** Hvis du beslutter, at rummet under køkkenbordet er egnet til montering af maskinen, skal du fjerne toppladen på maskinen, som vist i illustrationen. **2**

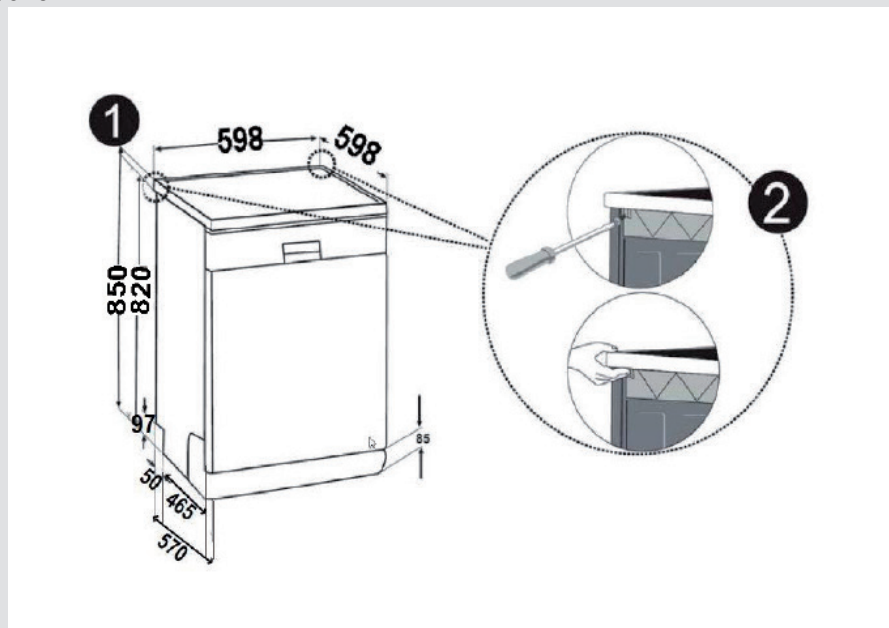

Advarsel: Overfladen, under hvilken du planlægger at placere din maskine ved at fjerne dens topplade, skal være stabil for at forhindre ubalance. For at fjerne toppladen skal du fjerne skruerne, der fastholder toppladen. De er placeret på bagsiden af maskinen. Herefter kan du skubbe frontpanelet 1 cm fra forsiden og løfte toppladen af.

KAPITEL-3: INSTALLATION AF MASKINEN

Juster maskinens fødder efter gulvets hældning. **3** Monter maskinen ved at skubbe den ind under køkkenbordet uden at lade slangerne blive klemt eller bøje. **4**

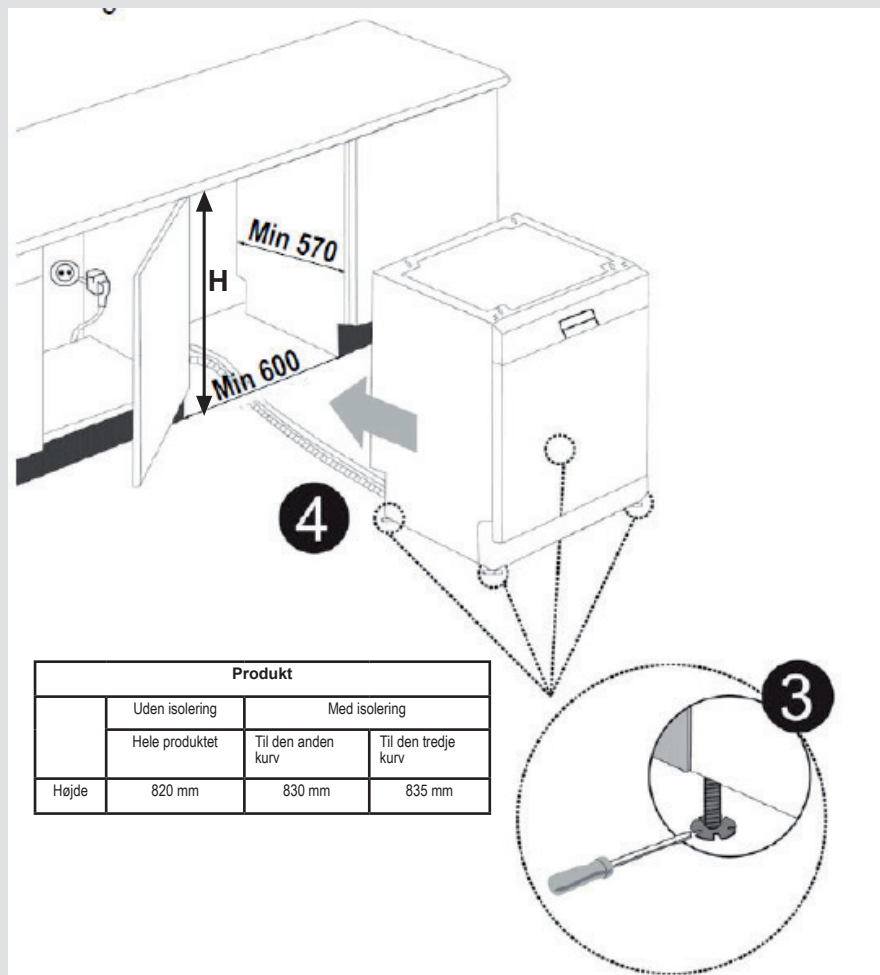

Advarsel: Når toppladen er fjernet, skal maskinen placeres i rummet, som har målene som vist på tegningen.

KAPITEL-4: FYLDNING AF OPVASKEMASKINEN

OPFYLDNING AF DIN OPVASKEMASKINE

Anbring servicet korrekt i maskinen.

Der er to separate kurve, hvori du kan stille dit service i maskinen. Den nederste kurv er til runde og dybe emner. Den øverste kurv er til tynde og smalle emner. Det anbefales, at bruge bestikgitteret for at opnå det bedste resultat.

For at undgå eventuelle personskader bør knive med langt håndtag og skarpe spidser anbringes med deres skarpe punkt vendende nedad eller lægges vandret i kurvene.

Advarsel: Placer dit service i maskinen på en sådan måde, at de ikke vil forhindre de øverste og nederste soplearme at snurre rundt.

Tallerkenstativ

Du kan placere forskellige størrelser glas under disse stativer takket være den justerbare højdeindstillingsfunktion. Du kan bruge stativerne i to forskellige højder.

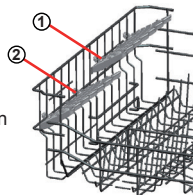

Foldbare stativer

Foldbare stativer i den øverste kurv er beregnet til at placere store emner, såsom gryder, pander etc., hvis det er nødvendigt. Hver del kan foldes separat, eller de kan foldes ned allesammen, hvorved et noget større rum fremkommer. Justering af de foldbare stativer kan man enten løfte dem op eller folde dem ned.

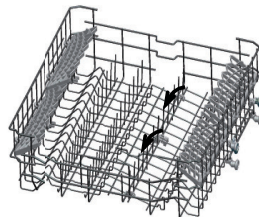

Justering af den øverste kurv, når den er fuld.

Højdejusteringsmekanismen på den øverste kurv i maskinen er designet til, at du kan justere højden på din øverste kurv opad eller nedad, uden at fjerne den fra maskinen, når den er fuld og derved skabe store rum i det øverste eller nederste område af din maskine efter behov. Maskinens kurv er indstillet til sin øverste position fra fabrikkens side. For at løfte kurven skal du tage fat i den på begge sider og trække den opad. For at sænke den skal du tage fat i den fra begge sider igen og efterlad den. Sørg for, at begge sider af kurven sidder i sammen position i justeringsmekanismen for kurven, når den er belastet. (op eller ned)

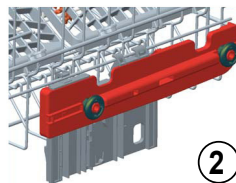
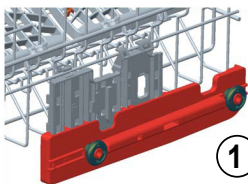
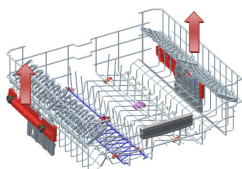

Nederste kurv

Foldestativer

I maskinens nederste kurv er der fire foldbare stativer, der er designet til at give dig mulighed for at gøre det lettere at placere store emner som f. eks. gryder, pander osv. Hvis påkrævet, kan hver del foldes separat, eller de kan alle foldes ned, og et større område kan opnås. Løft dem op eller fold dem ned for at justere dem.

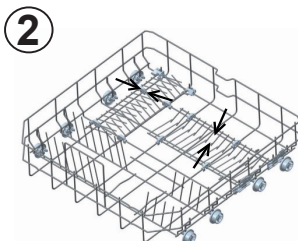
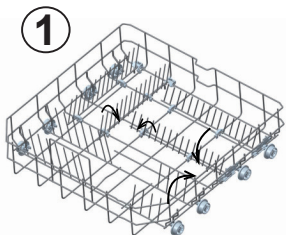

KAPITEL-4: FYLDNING AF OPVASKEMASKINEN

Øverste bestikkurv

Den øverste bestikkurv er designet til at placere gaffler, skeer, knive, lange redskaber og små genstande.

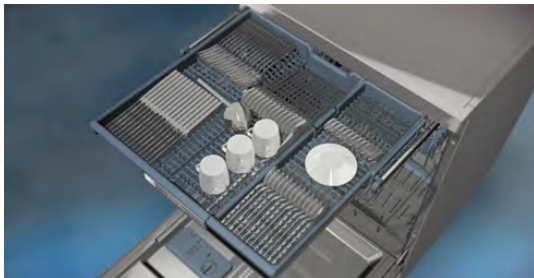

Fordi den nemt kan tages ud af maskinen, åbnes mulighed for, at dit service kan tages ud af maskinen sammen med kurven efter en vask.

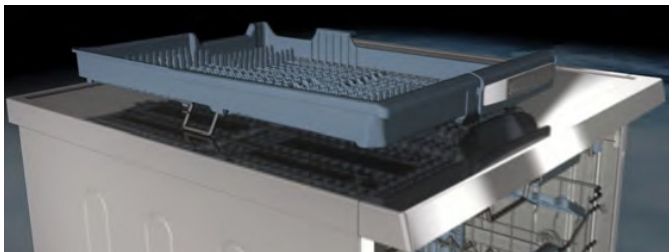

Den øverste bestikkurv består af to dele. Hvis du har brug for at skabe plads til servicet i den øverste kurv, kan du tage den venstre eller højre side af den øverste bestikkurv ud for at få mere plads.



Advarsel: Knive og andre skarpe genstande skal anbringes vandret i bestikkurven.

KAPITEL-4: FYLDNING AF OPVASKEMASKINEN

Alternativ læsning af kurve Den nederste kurv

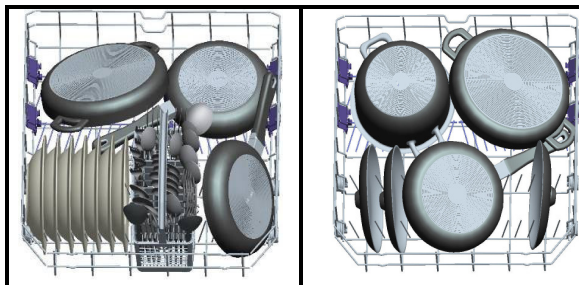

Den øverste kurv

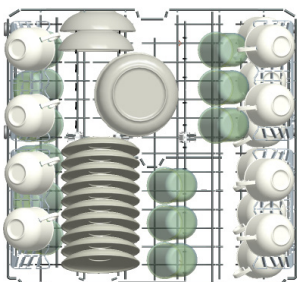

Forkert læsning

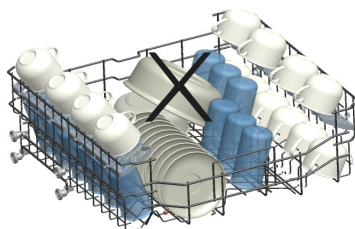
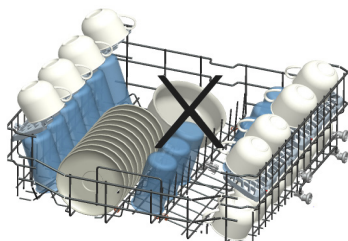
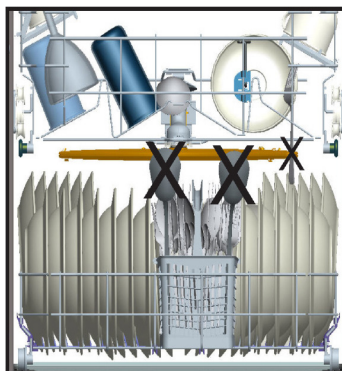
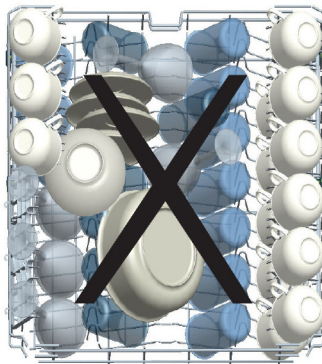

Vigtig note til prøvningslaboratorierne

Kontakt venligst følgende adresse for at få detaljerede oplysninger om ydelsestest: "dishwasher@standardtest.info". I din e-mail skal du oplyse om modelnavn og serienummer (20 cifre), som du kan finde på maskinens låge.

KAPITEL -5: PROGRAMBESKRIVELSE

PROGRAMBESKRIVELSE

Programpunkter

Programnavne og temperaturer				
	Auto intensiv 60-70 °C (P1)	Auto normal 50-60 °C (P2)	Auto skønsom 30-50 °C(P3)	Hygiejne 60 °C (P4)
Type af mad	Juster automatisk vasketiden med temperatur og vandmængde ved at bestemme tilsmudsningsgrad af servicet.			Meget beskidt service, der ventede længe eller som kræver hygiejnisk vask
Tilsmudsningsgrad	høj	høj	lille	høj
Doseringer af vaskemiddel B: 25 cm ³ / 15 cm ³ A: 5 cm ³	A+B	A+B	B	A+B
	Juster automatisk vasketiden med temperatur og vandmængde ved at bestemme tilsmudsningsgrad af servicet.			Forvask
				60 °C vask
				Koldt skyl
				Varmt skyl
				Tør
	Slut			
Programvarighed (min)	111-183	100-127	64 - 92	123
Strømforbrug (kW/time)	1,22-1,8	1,12-1,3	0,81 - 0,96	1,55
Vandforbrug (liter)	13,3-24,6	10,9-18,5	10,6 - 17,7	15

Advarsel: Korte programmer indeholder ikke tørringstrin. De ovenfor nævnte værdier er de værdier, der er opnået under laboratorieforhold i henhold til relevante standarder. Disse værdier kan ændre sig afhængigt af betingelserne for produktets brug og miljø (netværksspænding, vandtryk, vandtemperatur og omgivende temperatur).

KAPITEL -5: PROGRAMBESKRIVELSE

Programnavne og temperaturer					
	Ekspres 55' 60°C 60°C (P5)	Øko (reference) (P6)	Hurtig 40°C (P7)	Skyl - (P8)	Ekstra hygiejne (forvask+hygiejne 60°C) 70°C
Type af mad	supper, saucer, pasta, æg, pilaf, kartofler og ovnservice, stegte fødevarer	kaffe, mælk, te, koldt kød, grøntsager, ikke holdt længe	kaffe, mælk, te, koldt kød, grøntsager, ikke holdt længe	Forvask for at skylle og løsne resterne før fuld belastning, vælg derefter et program	Meget beskidt service, der ventede længe eller som kræver hygiejnisk vask.
Tilsmudsningsgrad	medium	medium	lille		høj
Doseringer af vaskemiddel B: 25 cm3 / 15 cm3 A: 5 cm3	A+B	A+B	B		A+B
	60 °C vask	Forvask	Forvask	Forvask	Forvask
	Koldt skyl	50 °C vask	40 °C vask	Slut	50 °C forvask
	Varmt skyl	Varmt skyl	Koldt skyl		70 °C vask
	Slut	Tør	Varmt skyl		Koldt skyl
		Slut	Slut		Lunkent skyl
					Varmt skyl
					Tør
				Slut	
Programvarighed (min.)	55	162	30	15	161
Strømförbrug (kW/ time)	1,07	0,93	0,88	0,02	1,75
Vandforbrug (liter)	11	9,0	11	4,2	22,7

KAPITEL -6: TÆNDE MASKINE OG VÆLGE ET PROGRAM

LÆR DIN MASKINE AT KENDE

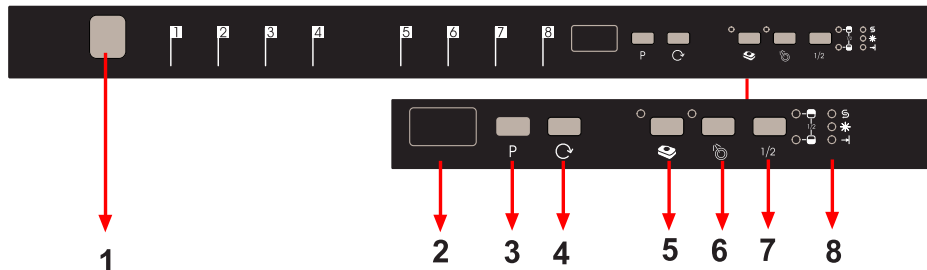

1.) Tænd/sluk -knap

Når tænd/sluk -knappen aktiveres, begynder indikatoren for slut af program at lyse.

2.) Programvisning

Programvisning angiver gennemløbstider af programmer og resterende tid under programkørsel. Du kan også følge det valgte program på displayet.

3.) Programvælgerknappen

Med programvælgerknappen kan du vælge et passende program.

4.) Knap til tidsforskydning

Du kan forsinke starten af det valgte program med op til 1-219 timer ved at trykke på forsinket start-knappen på maskinen. Når du trykker på forsinket start-berøringsknappen, vises "1 h" på programdisplayet. Hvis du fortsætter med at trykke på forsinket start-knappen, vises 1-2 ... 19 henholdsvis. Du kan aktivere forsinket start ved at vælge forsinket tid og det ønskede program med programvælger-berøringsknappen. Du kan også vælge programmet først, og forsinket start derefter. Hvis du vil ændre eller annullere tiden for forsinket start, kan du gøre dette, ved at trykke på forsinket start-knappen; den vil blive aktiveret ifølge den seneste indtastede værdi.

5.) Opvasketablet-berøringsknappen (3 i 1 -knap)

Tryk på opvasketablet-berøringsknappen, når du vil bruge kombineret opvaskemiddel med salt og afspændingsmiddel.

6.) Forvask-knappen

Hvis du vælger et ekstra forvaskprogram, forbedrer du vaskeevne. Når du vælger forvask, i forbindelse med forbedringen af vaskeevnen, kan det ændre temperatur og vasketid for nogle programmer.

Bemærk: Når et program, som ikke er forenelig med forvaskprogrammet vælges, høres en brummende lyd, der indikerer, at det valgte program er ikke kompatibel med forvaskfunktionen.

Bemærk: Hvis du kun ønsker at køre en forvask, bedes du vælge forvask på programvælgerknappen.

7.) 1/2 Halvfyldt-knappen

Brug halvfyldt-funktionen til tre slags opvask, i nedre kurv, øvre kurv, og begge kurve.



Hvis du har en mindre mængde service i maskinen, og hvis du er nødt til at vaske det, kan du også aktivere halvfyldt-funktionen for nogle programmer. Hvis du har service i begge kurve, skal du vælge og trykke på halvfyldt-knappen og vælge placeringen, hvor begge lamper er fremhævet.

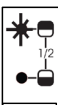

Hvis dit service kun er i den øvre kurv, tryk på halvfyldt-knappen og valg placeringen, hvor den øvre lampe er belyst. Dermed vil opvasken udføres kun for den øvre kurv i maskinen. Når du bruger denne funktion må ingen service sættes i den nederste kurv.



Hvis dit service kun er i den nedre kurv, tryk på halvfyldt-knappen og valg placeringen, hvor den nedre lampe er belyst. Dermed vil opvasken udføres kun for den nedre kurv i maskinen. Når du bruger denne funktion, sørg for ikke at have noget service i den øvre kurv.

KAPITEL -6: TÆNDE MASKINE OG VÆLGE ET PROGRAM

Bemærk: Hvis du har brugt en ekstra funktion på det sidste vaskeprogram, vil denne funktion forblive aktiv også på det næste vaskeprogram. Hvis du ikke ønsker at bruge denne funktion på det nyvalgte vaskeprogram, tryk på den valgte funktionsknop igen, og kontroller, at lampen på knappen slukker.

Bemærk: Når du vælger et program, der ikke er kompatibelt med halvfyldt-funktionen, høres en brummende lyd, der indikerer, at den valgte funktion ikke er kompatibel.

8.) Advarselsindikator for manglende salt

For at se, om der er tilstrækkelig mængde af blødgørende salt i maskinen, skal du kontrollere advarselslys på display. Når advarselslys for saltmangel kommer, skal du fylde salt i beholderen.

Advarselsindikator for manglende skyllemiddel

For at se, om der er tilstrækkelig mængde af skyllemiddel i maskinen, skal du kontrollere advarselslys på display. Når advarselslys for mangel på skyllemiddel kommer, skal du fylde skyldemiddel i beholderen.

Indikator for programslut

Indikator for programslut på betjeningspanelet tændes, når det valgte program slutes. Maskinen giver også en brummerlyd "5 gange", når programmet er gennemført.

KAPITEL -6: TÆNDE MASKINE OG VÆLGE ET PROGRAM

Tænding af maskinen



Når maskinen er tændt efter et tryk på tænd/sluk-knappen, vises to streger på programdisplayet og programindikatoren tændes.

Når du vælger et program med programvælgeren, vises det valgte program (P1, P2, osv.) på programdisplayet, og indikatoren for programsluk slukkes

1. Tryk på tænd/sluk -knappen.
2. Vælg et program passende til dit service med programvælgerknappen.
3. Du kan vælge ekstra funktioner efter behov.
4. Luk lågen. Programmet starter automatisk.

Bemærk: Hvis du beslutter ikke at starte maskinen efter valg af program, skal du blot trykke på tænd/sluk-knappen. Maskinen bliver klar til det nye programvalg, når du trykker på tænd / sluk-knappen igen. Du kan vælge det nye program ved at trykke på programvælgerknappen.

Programopfølgning



Undlad at åbne lågen, før programmet slutter.

Indikator for programslut på betjeningspanelet tændes, når det valgte program sluttet. Maskinen giver også en brummerlyd "5 gange", når programmet er gennemført.

Ændring af programmet

Hvis du vil ændre programmet mens opvasken er i gang.



Åbn lågen og vælg et nyt program ved at trykke på programvælgerknappen.

Efter lukning af lågen, vil det nystartede program fortsætte kørsel af det gamle program.

Bemærk: Når maskinens låge åbnes for at stoppe vaskeprogrammet før det er afsluttet, skal du først åbne lågen lidt for at undgå vandspild.

KAPITEL -6: TÆNDE MASKINE OG VÆLGE ET PROGRAM

Ændring af program med nulstilling

Hvis du vil annullere programmet mens programmet genstartes.

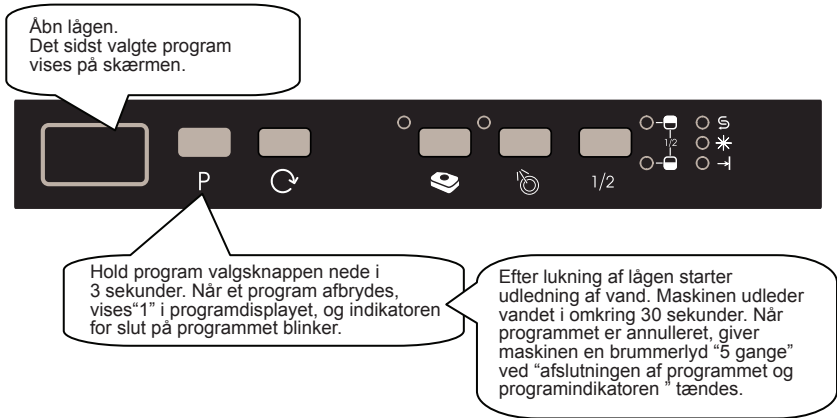

Bemærk: Når maskinens låge åbnes for at stoppe vaskeprogrammet før det er afsluttet, skal du først åbne lågen lidt for at undgå vandspild.

Slukning af maskinen



Bemærk: Når lydsignalet angiver slutningen af programmet, når vaskeprogrammet er afsluttet (slutindikatoren lyser), kan du lade lågen til din maskine stå på klem for at fremskynde tørringen.

Bemærk: Hvis maskinens dør åbnes under vask eller strømmen afbrydes, vil maskinen fortsætte programmet, når døren lukkes eller strømmen vender tilbage.

BORTSKAFFELSE AF DIN GAMLE MASKINE

Dette symbol på produktet eller på emballagen angiver, at dette produkt ikke må behandles som husholdningsaffald. Det skal i stedet leveres til passende afhentningssted for genbrug af det elektriske og elektroniske udstyr. Du vil bidrage til at undgå potentielle negative resultater med hensyn til miljøet og menneskers sundhed. Genbrugsmaterialer vil hjælpe med at bevare naturressourcer. For mere detaljerede oplysninger om genbrug af dette produkt, bedes du kontakte din kommune eller den butik, du har købt produktet.

Opvaskemaskinen indeholder et biocidholdigt produkt i PP-sumpfiltret for at forhindre bakterievækst.
Aktivt stof: zinkpyrition (CAS Nr: 13463-41-7)

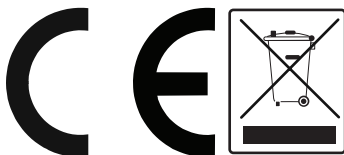

Register your product here
WWW.SHARPHOMEAPPLIANCES.COM,
by registering with Sharp you become part of
our For Life promise to always be there for you
and your appliance.



Service
& Support

Visit our website:

www.sharphomeappliances.com

Or contact us:



You Tube

%100 recycleable paper



Astianpesukone

FI Käyttöohjeet



Astianpesukone

QW-D41F452I-DE

SISÄLTÖ

LUKU 1: TUOTTEEN KUVAUS

Tekniset tiedot	5
Standardien ja testitulosten edellyttämä yhdenmukaisuus	5

LUKU 2: TURVALLISUUSOHJEITA JA SUOSITUKSIA

Kierrättäminen	6
Turvallisuustietoja	6
Suosituksia	8
Astianpesukoneessa pestäväksi sopimattomat astiat	8

LUKU 3: KONEEN ASENTAMINEN

Koneen sijoittaminen	8
Vesiliitännät	9
Veden tuloletku	9
Veden poistoletku	9
Sähköliitännät	10
Koneen asentaminen työtason alle	11

LUKU 4: ASTIANPESUKONEEN TÄYTTÄMINEN

Astiateline	13
Korien vaihtoehtoiset täytöt	15

LUKU 5: OHJELMAKUVAUKSET

Ohjelmakohdat	16
---------------	----

LUKU 6: KONEEN PÄÄLLEKYTKEMINEN JA OHJELMAN VALITSEMINEN

Koneen kytkeminen päälle	20
Ohjelman seuranta	20
Ohjelman vaihtaminen	20
Ohjelman vaihtaminen ilman nollausta	21
Koneen sammuttaminen	21

Hyvä asiakkaamme, pyrkimyksemme on tarjota sinulle korkealaatuisia tuotteita, jotka ylittävät odotuksesi. Laite on valmistettu nykyaikaisissa tuotantotiloissa ja sen laatu on tarkkojen testien takaama.

Tämä käyttöopas on laadittu avuksi laitteen käytössä. Laitteen valmistuksessa on käytetty uusinta tekniikkaa, joiden ansiosta laite toimii luotettavasti ja huipputehokkaasti.

Lue tämä opas huolella ennen laitteen käyttöä, sillä se sisältää perustiedot turvallisesta asentamisesta, huollosta ja käytöstä. Ota yhteys lähimpään valtuutettuun huoltoon laitteen asentamiseksi.

Käyttöohjeet koskevat useita malleja. Eroja saattaa siksi olla.

LUKU 1: TUOTTEEN KUVAUS

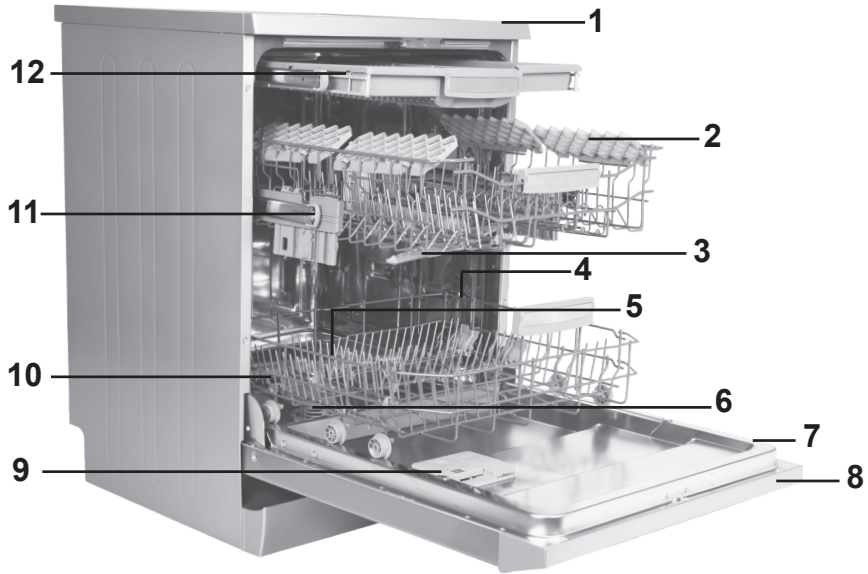

1. Työtaso
2. Yläkori ja ritilät
3. Yläsuihkuvarsi
4. Alakori
5. Alasuihkuvarsi
6. Suodattimet

7. Arvokilpi
8. Ohjauspaneeli
9. Pesuaineen ja huuhtelukirkasteen annostelija
10. Suolan annostelija
11. Yläkorin ritiläsalpa
12. Yläkorin ruokailuvälinekori

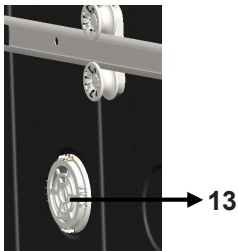

Turbo-kuivausyksikkö:
Tämä järjestelmä kuivaa astiat tehokkaammin.

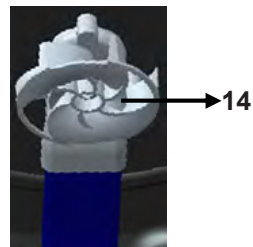

Katon suihkuvarsi:
Pesee yläkorin astiat tehokkaammin.

LUKU 1: TEKNISET TIEDOT

Tekniset tiedot

Kapasiteetti	15 hengen astiasto
Korkeus	850 mm
Korkeus (eilman työtaso)	820 mm
Leveys	598 mm
Syvyys	598 mm
Nettopaino	55 kg
Käyttöjännite	220-240 V, 50 Hz
Kokonaisteho	1900 W
Lämmitysteho	1800 W
Pumpun teho	100 W
Poistopumpun teho	30 W
Tuloveden paine	0,03 MPa (0,3 bar)-1 MPa (10 bar)
Virrankulutus	10 A

Yhteensopivuus standardien ja testidatan kanssa / EU vaatimustenmukaisuusvakuutus

Tämä tuote on yhteensopiva kaikkien EU direktiivien harmonisoitujen vastaavien standardien kanssa, minkä vuoksi tälle tuotteelle on annettu CE-merkintä.

Käy osoitteessa www.sharphomeappliances.com ja hae tämän käyttöoppaan sähköinen versio.

TURVALLISUUSOHJEITA JA SUOSITUKSIA

Pakkauksen kierrätys

- Tietyissä komponenteissa ja pakkausmateriaaleissa on käytetty kierrätettäviä materiaaleja.
- Muoviosat on merkitty kansainvälisillä lyhenteillä: (>PE<, >PS<, >POM<, >PP<)
- Pahviosat on valmistettu kierrätyspaperista ja ne tulee toimittaa jätepaperikeräykseen edelleen kierrätettäviksi.
- Näitä materiaaleja ei tule hävittää kotitalousjätteenä. vaan ne on toimitettava kierrätyskeskukseen.
- Kysy tarvittaessa tarkempia ohjeita asuinkuntasi kierrätyskeskuksesta.

Turvallisuusohjeita

Ottaessasi koneen vastaan

- Jos huomaat koneen pakkauksessa vaurioita, ota yhteys valtuutettuun huoltoon.
- Pura pakkausmateriaalit ohjeiden mukaisesti ja hävitä ne jätemääräyksiä noudattaen.

Koneen asennuksessa huomioitavia asioita

- Sijoita ja asenna kone sopivaan ja turvalliseen paikkaan vaakasuoralle alustalle.
- Tee koneen asennukset ja kytkennät ohjeita noudattaen.
- Tämän laitteen saa asentaa ja sitä saa huoltaa vain valtuutettu huoltoliike.
- Koneetta huollettaessa tulee käyttää vain alkuperäisiä varaosia.
- Varmista ennen asentamista, että koneen verkkopistoke on irrotettu pistorasista.
- Varmista että sijoituspaikan sähköjärjestelmään on kytketty asetusten mukaiset sulakkeet.
- Kaikkien sähköliitännöiden tulee vastata arvokilvessä olevia arvoja.
- Varmista, ettei kone ole sähköjohdon päällä.
- Koneetta kytkettäessä ei saa koskaan käyttää jatkojohtoa tai haaroitusrasiaa. Pistorasiaan on päästävä helposti käsiksi koneen asentamisen jälkeen.
- Käytä konetta asennuksen jälkeen ensimmäisen kerran tyhjänä.

Päivittäinen käyttö

- Tämä kone on tarkoitettu kotitalouskäyttöön, älä käytä sitä muuhun tarkoitukseen. Koneen kaupallinen käyttö mitätöi takuun.
- Älä seiso, istu tai laita raskasta esinettä avoimen luukun päälle, sillä kone voi kaatua.
- Älä käytä pesuainetta tai huuhteluainetta, jota ei ole valmistettu nimenomaan käyttöön astianpesukoneissa. Valmistaja ei ole vastuussa sellaisesta aiheutu-
neista vahingoista.

LUKU 2: TURVALLISUUSOHJEITA JA SUOSITUKSIA

- Koneen pesuosassa oleva vesi ei ole juomavettä, älä juo sitä.
- Räjähdyksvaaran takia koneenpesutilaan ei saa koskaan laittaa mitään kemiallista puhdistusainetta kuten liuotinta.
- Varmista muoviesineiden lämmönkestävyys ennen niiden pesemistä.
- Yli 8-vuotiaat lapset ja fysiikaltaan, tuntoaisteiltaan tai henkisesti kunnoltaan heikentyneet henkilöt saavat käyttää tätä laitetta, kun he ovat saaneet ohjauksen tai opastuksen laitteen käytöstä käyttäjän turvallisuudesta vastaavalta henkilöltä. Lapset eivät saa leikkiä laitteella. Lapset eivät saa puhdistaa tai huoltaa laitetta ilman valvontaa.
- Älä laita koneeseen sopimattomia tai täyttökapasiteetin ylittäviä painavia esineitä. Valmistaja ei ole vastuussa sellaisesta aiheutuneista sisäosien vahingoista.
- Luukku ei saa olla avoinna koneen ollessa käynnissä. Laitteessa on kuitenkin suojausmekanismi, joka pysäyttää koneen, mikäli luukku avataan.
- Onnettomuuksien välttämiseksi älä jätä luukku auki.
- Aseta veitset ja muut teräväkärkiset esineet ruokailuvälinekoriin teräpuoli alaspäin.
- Jos virtajohto vahingoittuu, valmistajan, sen huoltoedustajan tai pätevän asentajan on vaihdettava se vaaratilanteiden välttämiseksi.
- Jos EnergySave-asetuksen valinta on "Kyllä", luukku avautuu ohjelman päättyessä. Älä paina luukku väkisin kiinni 1 minuutin aikana, jotta vältetään automaattisen mekanismin rikkoutuminen. Luukun on annettava olla avoinna 30 minuutin ajan, jotta kuivaus toimii. (Mallit, joissa on automaattinen luukun avausjärjestelmä.)

Varoitus: Älä seiso luukun edessä, kun äänimerkki ilmoittaa luukun automaattisesta avautumisesta.

Lasten turvallisuus

- Purettuasi koneen pakkauksestaan sinun on varmistettava, että lapset eivät pääse käsiksi pakkausmateriaaliin.
- Älä anna lasten leikkiä koneella tai käynnistää sitä.
- Pidä pesuaineet ja huuhtelukirkasteet lasten ulottumattomissa.
- Älä päästä lapsia koneen lähelle sen luukun ollessa auki, koska koneen sisällä saattaa olla vielä puhdistusainejäämiä.
- Varmista että vanha astianpesukoneesi ei aiheuta vaaraa lapsille. Tiedossa on tapauksia, joissa lapset ovat lukinneet itsensä vanhoihin koneisiin. Voit estää tällaiset tilanteet rikkomalla vanhan astianpesukoneen luukun lukitusmekanismin ja katkaisemalla sen verkkojohdon.

Toimintahäiriön sattuessa

- Kaikki muiden kuin valtuutetun huollon tekemät korjaukset, aiheuttavat takuun raukeamisen.

Varmista ennen huoltotoimenpiteen aloittamista, että kone on irrotettu verkkovirrasta. Irrota sulake tai vedä pistoke pistorasiasta. Älä vedä johdosta vaan

LUKU-3: KONEEN ASENTAMINEN

pistokkeesta. Muista myös kiertää tulovesihana kiinni.

Suositukses

- Irrota astioista ruoantähteet ennen astioiden laittamista koneeseen, sillä näin säästät energiaa ja vettä. Käynnistä kone vasta sitten, kun se on täynnä.
- Käytä esipesutoimintoa vain silloin, kun se todella on tarpeellista.
- Aseta ontot esineet, kuten kulhot, lasit ja kattilat, koneeseen pohjapuoli ylöspäin.
- Koneeseen ei saa laitteen yli suositeltua määrää konepesun kestäviä aterimia ja astioita.

Astianpesukoneessa pestäväksi sopimattomat astiat:

- Tupakantuhka, kynttiläjäämät, kiillotusaineet, maali, kemikaalit, rautaseosmateriaalit.
- Haarukat, lusikat ja veitset, joiden kahva on puuta tai luuta, tai kahvojen pinnoite on norsunluuta tai helmiäistä: liimatut esineet esineet, joissa on jäämiä hionta-aineista tai happamista tai emäksisistä kemikaaleista.
- Lämpöä kestävämmät muoviesineet, kupariset tai tinatut astiat.
- Alumiiniset ja hopeiset esineet (ne voivat värjäytyä tai harmaantua).
- Tietyt arat lasityypit, painokoristellut posliiniastiat, joiden koristeet haalistuvat jo ensimmäisellä pesukerralla, eräät kristalliesineet, sillä ne tummuvat ajan oloon, lämpöä kestävämmät ruokailuvälineet, lyijykristallilasit, leikkuulaudat, synteettisistä kuiduista valmistetut esineet.
- Nestettä imevät esineet, kuten pesusienet tai keittiöliinat, eivät sovellu konepesuun.

Varoitus: Tarkista tästä lähtien astioita ostaessasi, että ne ovat konepesun kestäviä.

KONEEN ASENTAMINEN

Koneen sijoittaminen

Huomioi asennuspaikan valinnassa helppo pääsy koneen täyttöön ja tyhjenykseen.

Älä sijoita konetta paikkaan, jossa huonelämpötila voi laskea alle 0°C.

Ennen koneen sijoittamisen aloittamista, ota kone pois pakkauksestaan ja poista kaikki pakkausmateriaalit pakkauksen varoituksia noudattaen.

Sijoita kone lähelle vesi- tai viemäriiliitäntää. Konetta sijoitettaessa on otettava huomioon, että se on pysyvästi paikallaan eikä paikkaa asennuksen jälkeen vaihdeta.

Älä konetta siirtäessäsi tartu sen luukkuun tai käyttöpaneeliin.

Jätä koneen joka puolelle sen verran vapaata tilaa, että konetta voi siirtää helposti eteen- ja taaksepäin siivouksen aikana.

Varmista että tulo- ja poistovesiletkut eivät jää puristuksiin koneen sijoituksen aikana. Varmista myös, että kone ei ole sähköjohdon päällä.

LUKU-3: KONEEN ASENTAMINEN

Säädä kone vaakasuoraan säätöjaloilla. Koneen oikea sijoittaminen takaa ongelmaton toiminnan ja luukun kunnollisen avautumisen ja sulkeutumisen. Mikäli koneen luukku ei sulkeudu kunnolla on tarkistettava, seisooko kone vaakaasti paikallaan. Jos näin ei ole, säädä kone vakaaseen vaakasuoraan asentoon jalkoja säätämällä.

Vesiliitäntä

Sijoituspaikan vesijohtojen tulee soveltua astianpesukoneen kytkemiseen. Suosittelemme myös suodattimen asentamista putkistoon estämään mahdollisten epäpuhtauksien (hiekkä, savi, ruoste, tms.) pääseminen koneeseen, sillä ne voivat aiheuttaa koneen vioittumisen tai koneessa pestyt astiat voivat kellastua ja niihin voi jäädä sakkaa.

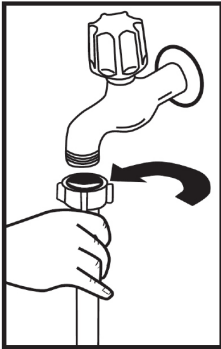

Tulovesiletku

Älä käytä vanhan astianpesukoneesi tulovesilettoa, vaan käytä uuden koneesi mukana tullutta uutta tulovesilettoa. Jos kytket koneeseen uuden tai pitkään käyttämättä olleen tulovesiletkun, niin juoksuta sen läpi vettä jonkin aikaa ennen liittämistä. Liitä tulovesiletku suoraan vesihanahan. Putkiston paineen tulee olla vähintään 0,03 Mpa ja enintään 1 Mpa. Mikäli paine on korkeampi kuin 1 Mpa, väliin on kytkettävä paineenalennusventtiili.

Liitäntöjen jälkeen hana on kierrettävä täysin auki ja tarkistettava liitäntöjen vesitiiviyys. Koneen käyttöturvallisuuden takia huolehdi siitä, että suljet hanan jokaisen pesuohjelman jälkeen.

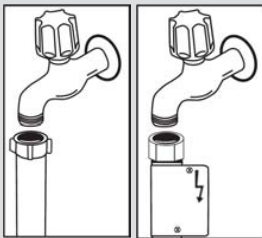

HUOMAA: Joissain malleissa on käytössä Aquastop-vesiturvajärjestelmä. Jos Aquastop-vesiturvajärjestelmää käytetään, muodostuu vaarallinen jännite. Älä katkaise Aquastop-vesiturvajärjestelmää. Älä anna sen päästä taipumaan tai kierteelle.

Poistovesiletku

Poistovesiletku voidaan kytkeä joko suoraan viemäriputkeen tai tiskialtaan poistoputken liitäntään. Jos käytettävissä on erityinen taivutettu putki niin poistovesi voidaan valuttaa suoraan tiskialtaaseen kiinnittämällä taivutettu putki tiskialtaan reunaan. Liitäntään on oltava välillä 50-110 cm lattiatasosta.

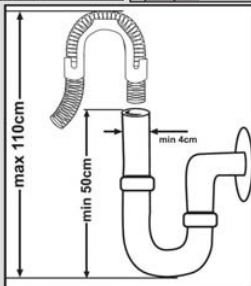

LUKU-3: KONEEN ASENTAMINEN

Varoitus: Käytettäessä pidempää kuin 4 m poistovesiletkua saattavat astiat jäädä likaisiksi. Valmistaja ei ota vastuuta tällaisesta tilanteesta.

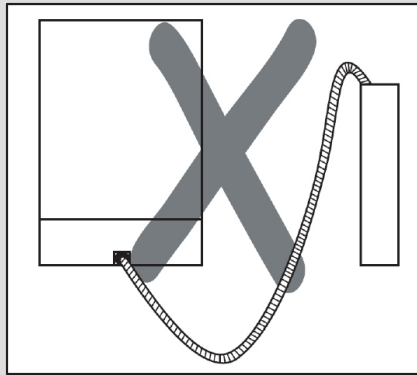
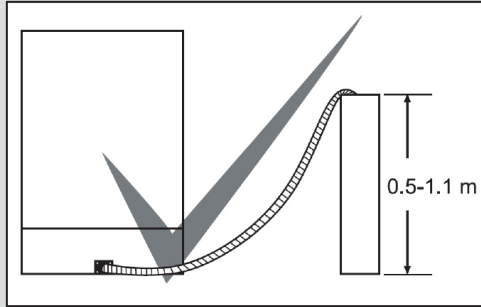

Sähköliitännät

Koneen maadoitetun verkkopistokkeen saa kytkeä vain sellaiseen maadoitettuun pistorasiaan jossa on saatavissa koneen arvokilvessä mainittu jännite ja virta. Jos pistorasiassa ei ole maadoitusta, pyydä pätevää sähköasentajaa asentamaan sellainen. Valmistaja ei ota vastuuta maadoittamattomasta käytöstä mahdollisesti aiheutuvista vahingoista tai ongelmista.

Kytöntäpiiriin sulakkeen arvon tulee olla 10-16 A.

Koneen toimintajännite on 220-240 V. Mikäli käyttöpaikan jännite on 110 V, tulee koneen ja pistorasian väliin kytkeä 110/220 V muuntaja, jonka teho 3000 W. Pistokkeen on oltava irrotettuna koneen sijoituksen ja asennuksen aikana.

Käytä vain alkuperäistä verkkojohtoa ja pistoketta.

Käyttöjännitteen laskiessa koneen pesuteho laskee.

Koneen verkkojohdon saa vaihtaa vain valtuutettu huoltoliike tai huoltohenkilö. Tämän ohjeen noudattamatta jättäminen voi johtaa henkilö- tai muihin vahinkoihin.

Turvallisuuden takia verkkopistoke on irrotettava pistorasiasta jokaisen käyttökerran jälkeen.

KAPPALE -3: KONEEN ASENNUS

Koneen kiinnitys pöytätason alle

Jos haluat asentaa koneen pöytätason alle, tarkista, onko pöytätason alla riittävästi tilaa ja soveltuuko johdotus ja putkisto tähän tarkoitukseen. **1** Jos päätät, että pöytätason alla oleva tila soveltuu astianpesukoneelle, irrota ylälevy kuvassa esitetyllä tavalla. **2**

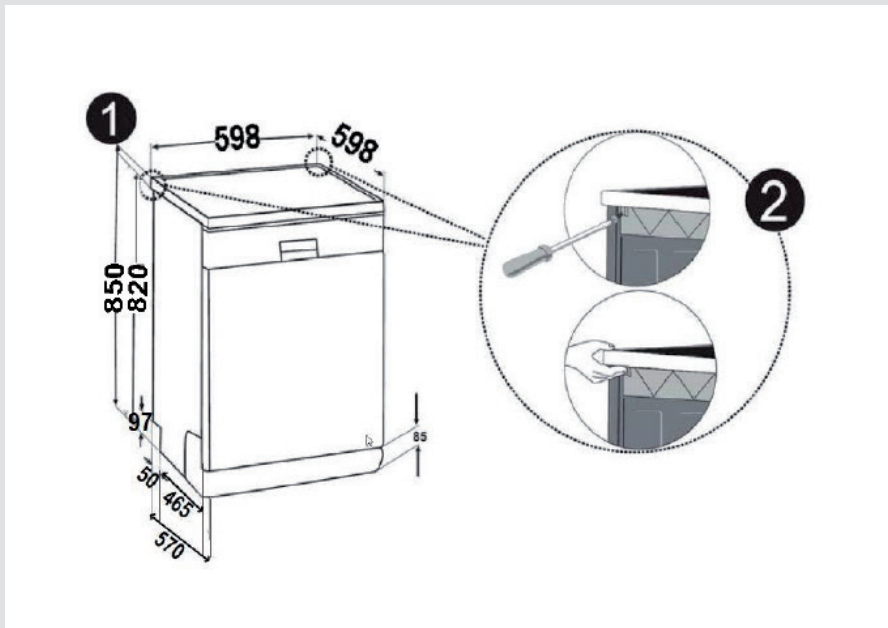

Varoitus: Tason, johon kone aiotaan asentaa poistamalla ylätaso, täytyy olla tukeva, jotta se kestää mahdollisen käytönaikaisen epätasapainon.

Voit irrottaa ylälevyn avaamalla sen kiinnittävät koneen takaisassa olevat ruuvit ja työntämällä sitten etupaneelia 1 cm etusivusta kohti takaosaa ja nostamalla sitä.

KAPPALE -3: KONEEN ASENNUS

Säädä koneen jalustaa lattian kaltevuuden mukaisesti. **3** Kiinnitä kone työntämällä se työtason alle ja välttämättä vahingoittamasta tai taittamasta letkuja. **4**

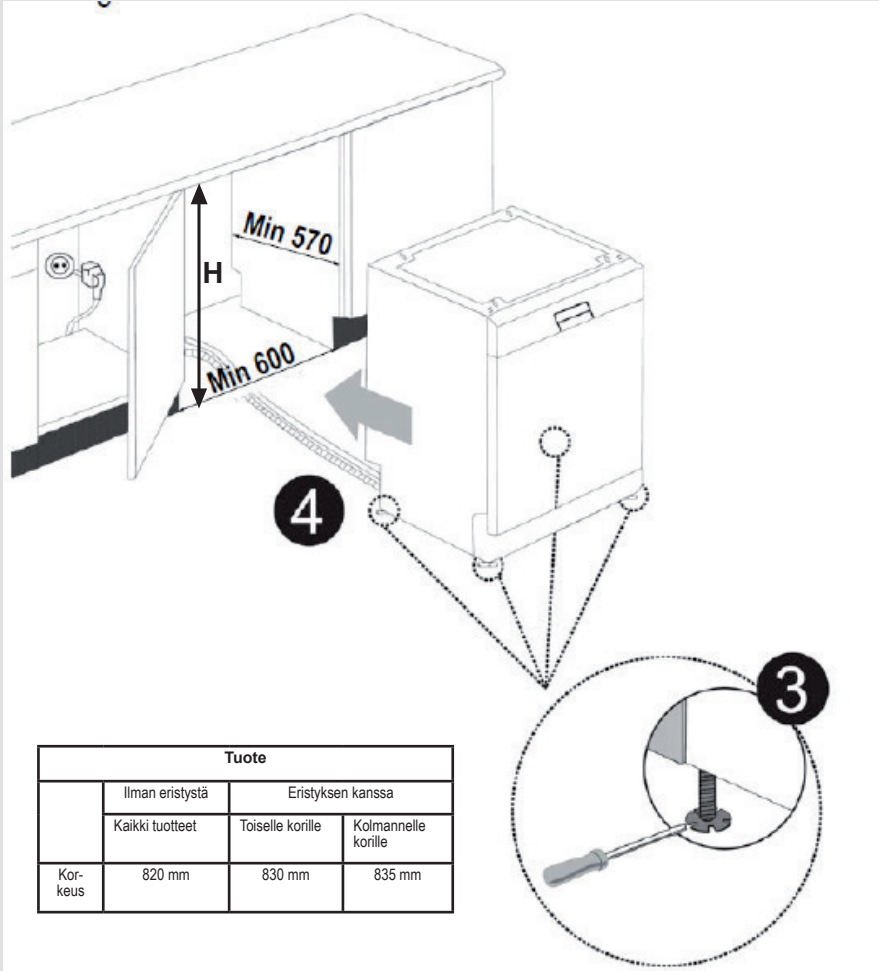

Varoitus: Kun ylätaso on irrotettu, kone pitäisi sijoittaa suljettuun tilaan, jonka mitat esitetään kuvassa.

LUKU 4: ASTIANPESUKONEEN TÄYTTÄMINEN

ASTIANPESUKONEEN LASTAUS

Pane astiat koneeseen.

Koneessa on kaksi erillistä koria, johon astiat lastataan. Alakori on pyöreitä ja syviä astioita varten.

Yläkori on kapeita ja ohuita astioita varten. On suositeltavaa käyttää lusikkaverkkoa parhaiden tulosten saavuttamiseksi.

Pane pitkäkahvaiset ja teräväpäiset veitset kärki alaspäin tai vaakasuoraan koreihin.

Varoitus: Pane astiat koneeseen niin, että ne eivät estä ylä- ja alavarsia pyörimästä.

Astiateline

Voit asettaa eri kokoisia laseja näiden telineiden alle säädettävän korkeuden ansiosta.

Voit käyttää telinettä kahdella eri korkeudella.

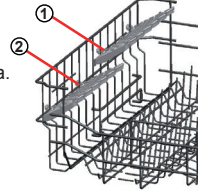

Taitettavat telineet

Yläkorin taitettavat telineet on suunniteltu niin, että isot astiat on helpompi lastata koneeseen, kuten kattilat, pannut, jne. Jokainen osa voidaan tarvittaessa taittaa erikseen tai kaikki ne voidaan taittaa, jolloin voidaan saada enemmän tilaa. Taitettavia telineitä voi säätää nostamalla niitä ylöspäin tai taittamalla niitä alas.

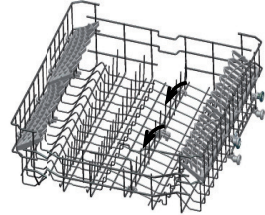

Yläkorin korkeuden säätö, kun se on täysi

Koneen yläkorin korkeudensäätömekanismiin tarkoituksena on tehdä mahdolliseksi korin korkeuden säätö ylös- tai alaspäin irrottamatta sitä koneesta, kun se on täysi ja luomalla paljon tilaa koneen ylä- tai alaosaan tarpeen mukaan. Koneesi kori on asetettu yläkorin asetuksiin tehdasasetuksissa. Jos haluat nostaa koria, pidä sitä kiinni molemmilta sivuilta ja vedä sitä molemmilta puolilta ja vedä sitä ylöspäin. Jos haluat laskea koria, pidä siitä kiinni molemmilta puolilta ja pidä siitä kiinni. Varmista, että molemmat puolet ovat samassa asennossa lastatun korin säätömekanismeissa. (ylös tai alas)

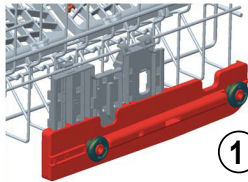
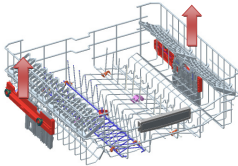

1

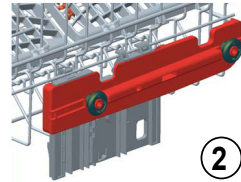

2

Alakori

Taittavat telineet

Koneen alakorissa on neljä taittuvaa telinettä, joiden tarkoituksena on helpottaa isojen astioiden lastaamista, kuten kattilat, pannut, jne. Jokainen osa voidaan tarvittaessa taittaa erikseen tai kaikki ne voidaan taittaa ja saada enemmän tilaa. Voit säätää niitä nostamalla ylöspäin tai taittamasta alaspäin.

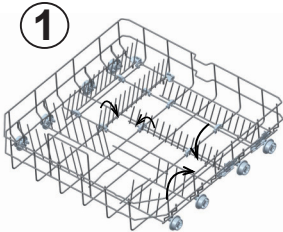

1

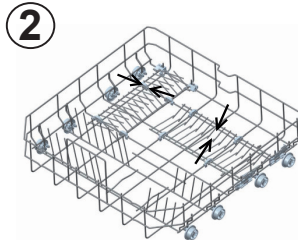

2

LUKU 4: ASTIANPESUKONEEN TÄYTTÄMINEN

Ylälusikkakotelo

Yläkori on tarkoitettu paikaksi haarukoille, lusikoille ja veitsille, pitkille apuvälineille ja pienille astioille.

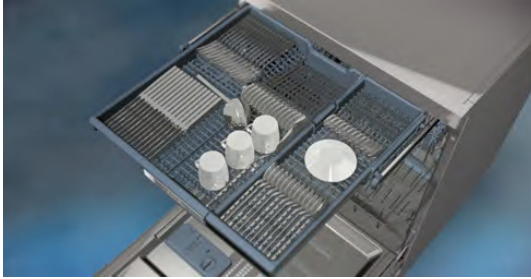

Koska se on helppo ottaa pois koneesta, astiat voidaan ottaa pois koneesta korissa pesun jälkeen.

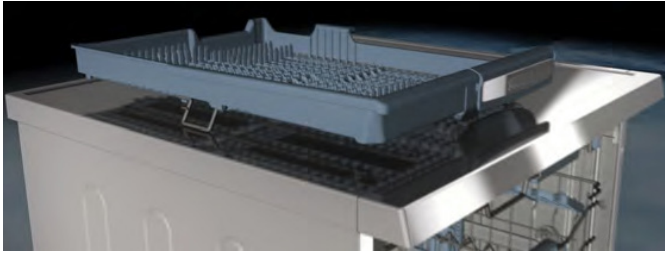

Ylälusikkatelineessä on kaksi osaa. Jos yläkorissa tarvitaan tilaa astioille, voit ottaa vasemman ja oikean osan yläkorista ja hankkia lisää tilaa.



Varoitus: Veitset ja muut esineet täytyy sijoittaa vaakasuuntaisesti lusikkatelineeseen.

LUKU 4: ASTIANPESUKONEEN TÄYTTÄMINEN

Vaihtoehtoiset korin lastaukset Alakori

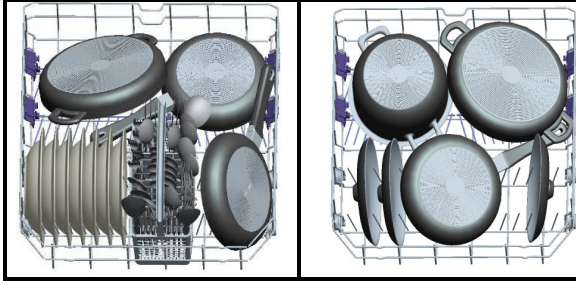

Yläkori

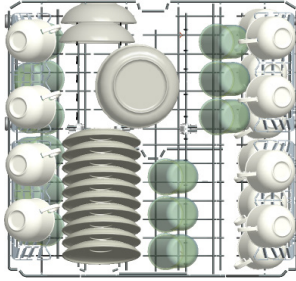

Virheelliset lastaukset

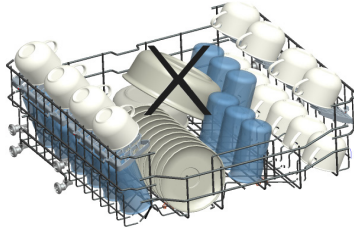
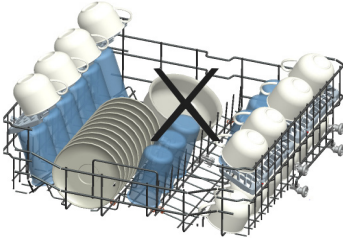
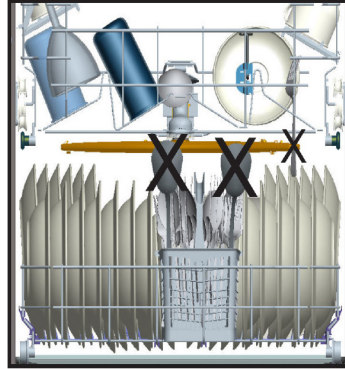
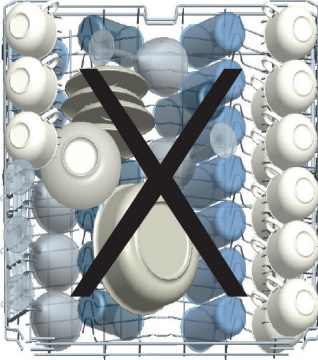

Tärkeä huomautus testauslaboratorioille

Yksityiskohtaisia tietoja suorituskykytesteistä saat seuraavasta osoitteesta:

"dishwasher@standardtest.info". "dishwasher@standardtest.info". Mainitse sähköpostissa mallin nimi ja sarjanumero (20 numeroa), jotka löytyvät laitteen luukusta.

LUKU 5: OHJELMAKUVAUKSET

OHJELMAKUVAUKSET

Ohjelmakohtat

Ohjelmien nimet ja lämpötilat				
	Automaattinen tehopesu 60-70°C (P1)	Automaattinen normaali 50-60°C (P2)	Automaattinen arat 30-50°C(P3)	Hygieeninen 60°C (P4)
Ruokalian tyyppi	Pesuajan sekä lämpötilan ja vesimäärän automaattinen säätäminen astioiden likaisuustason määrittämisellä.			Hyvin likaiset, pitkään pesua odottaneet tai hygieniapesua tarvitsevat astiat
Likaisuustaso	korkea	korkea	pieni	korkea
Pesuaineen B määrä: 25 cm ³ / 15 cm ³ A: 5 cm ³	A+B	A+B	B	A+B
	Pesuajan sekä lämpötilan ja vesimäärän automaattinen säätäminen astioiden likaisuustason määrittämisellä.			Esipesu
				60 °C pesu
				Kylmä huuhtelu
				Kuuma huuhtelu
				Kuivaus
				Loppu
Ohjelman kesto (min.)	111-183	100-127	64 - 92	123
Virrankulutus (kW tunnissa)	1,22-1,8	1,12-1,3	0,81 - 0,96	1,55
Vedenkulutus (litraa)	13,3-24,6	10,9-18,5	10,6 - 17,7	15

Varoitus: Lyhyisiin ohjelmiin ei sisälly kuivausvaihetta. Edellä ilmoitetut arvot ovat vastaavien standardien mukaisia laboratorio-olosuhteissa saatuja arvoja. Nämä arvot voivat vaihdella riippuen tuotteen käytöstä ja olosuhteista (verkkojännite, vedenpaine, veden tulolämpötila ja ympäristön lämpötila).

LUKU 5: OHJELMAKUVAUKSET

OHJELMAKUVAUKSET

Ohjelmakohtat

Ohjelmien nimet ja lämpötilat					
	Pikaohjelma 55/60°C 60°C (P5)	Eko (viite) (P6)	Pika 40°C (P7)	Huuhdeltu- (P8)	Lisähygieeninen (Esipesu+Hygieeninen 60°C) 70°C
Ruokalian tyyppi	keitot, kastikkeet, pasta, kananmunat, riisi, peruna- ja uuniruokat, paistatut ruoat	kahvi, maito, tee, leikkeleet, kasvikset, tuoreet ruokatahrat	kahvi, maito, tee, leikkeleet, kasvikset, tuoreet ruokatahrat	Esipese koneen täyttymistä odottavista astioista jäämät ja huuhtelee, valitse sitten ohjelma.	Hyvin likaiset, pitkään pesua odottaneet tai hygieniapesua tarvitsevat astiat
Likaisuustaso	keskitaso	keskitaso	pieni		korkea
Pesuaineen B määrä: 25 cm ³ / 15 cm ³ A: 5 cm ³	A+B	A+B	B		A+B
	60 °C pesu	Esipesu	Esipesu	Esipesu	Esipesu
	Kylmä huuhtelu	50 °C pesu	40 °C pesu	Loppu	50 °C Esipesu
	Kuuma huuhtelu	Kuuma huuhtelu	Kylmä huuhtelu		70 °C pesu
	Loppu	Kuivaus	Kuuma huuhtelu		Kylmä huuhtelu
		Loppu	Loppu		Lämmin huuhtelu
					Kuuma huuhtelu
					Kuivaus
					Loppu
Ohjelman kesto (min)	55	162	30	15	161
Virrankulutus (kWh)	1,07	0,93	0,88	0,02	1,75
Vedenkulutus (litraa)	11	9,0	11	4,2	22,7

LUKU 6: KONEEN PÄÄLLEKYTKEMINEN JA OHJELMAN VALITSEMINEN

KONEEN KÄYTTÖOOTTO

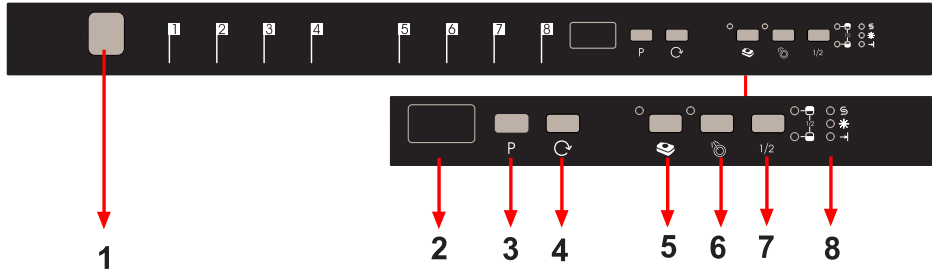

1.) Virta päälle/pois-painike

Kun Virta päälle/pois-painiketta painetaan, ohjelman lopun merkkivalo alkaa palamaan.

2.) Ohjelmanäyttö

Ohjelmanäytössä näkyvät ohjelmien kestoajat ja ohjelmankulun jäljellä oleva aika. Tässä näytössä voit myös seurata valittuja ohjelmia.

3.) Ohjelman valintapainike

Ohjelmanvalintapainikkeella voit valita astioille sopivan pesuohjelman.

4.) Aikaviivepainike

Voi viivastaa valitun ohjelman käynnistymistä 1, 2 ... 19 tuntia painamalla koneen viiveajastinpainiketta. Kun viiveajastinpainiketta on painettu, ohjelmanäyttöön tulee näkyviin "1h". Kun jatkat viiveajastinpainikkeen painamista, 1, 2 ... 19 näkyy näytössä vuorotellen. Viivastetty käynnistys voidaan aktivoida valitsemalla viiveaika ja haluttu pesuohjelma ohjelman valintapainikkeella. Ohjelman voi valita ensin ja viivastetyn käynnistykseen sen jälkeen. Jos haluat muuttaa viiveaikaa tai perua sen, voit säätää asetusta painamalla viiveajastinpainiketta.

5.) Tablettipesuainepainike (3in1-painike)

Paina tablettipesuainepainiketta, kun käytät yhdistelmäpesuainetta, jossa on lisäksi suolaa ja huuhtelukirkastetta.

6.) Esipesupainike

Jos valitset lisäpesuohjelman, pesutulos paranee. Kun valitset esipesuohjelman, joka parantaa pesutehoa, pesuohjelman lämpötila ja kesto muuttuvat osassa ohjelmia.

Huomaa: Kun valitaan ohjelma, joka ei ole yhteensopiva valitun esipesuohjelman kanssa, kuuluu äänimerkki, joka ilmaisee ettei valittu ohjelma ole yhteensopiva esipesuohjelman kanssa.

Huomaa: Jos suoritat vain esipesun, valitse esipesuohjelma ohjelman valintapainikkeella.

7.) ½ Puolitäyttöpainike

Puolitäyttötoimintoa (½) käytettäessä voidaan käyttää kolmea erilaista pesua: alakori, yläkori ja molemmat korit.



Jos sinulla on vähän astioita koneessa ja ne on pestävä, voit myös aktivoida lisäksi osassa ohjelmia puolitäyttötoiminnon. Jos sinulla on astioita molemmissa koreissa, paina ½-painiketta ja valitse asento, jossa molemmat valot palavat.

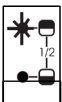

Jos astioita on vain yläkorissa, paina ½-painiketta ja valitse asento, jossa ylävalo palaa. Silloin pesu kohdistuu vain koneen yläkoriin. Tätä toimintoa käytettäessä alakorissa ei saa olla astioita.



Jos astioita on vain alakorissa, paina ½-painiketta ja valitse asento, jossa alavalvo palaa. Silloin pesu kohdistuu vain koneen alakoriin. Kun käytät tätä toimintoa, varmista ettei yläkorissa ole astioita.

LUKU 6: KONEEN PÄÄLLEKYTKEMINEN JA OHJELMAN VALITSEMINEN

Huomaa: Jos olet käyttänyt viimeisimmässä pesuohjelmassa lisätoimintoa, toiminto on aktiivinen myös seuraavassa pesuohjelmassa. Jollet halua käyttää toimintoa juuri valitussa ohjelmassa, paina uudelleen valitun toiminnon painiketta ja tarkista että painikkeen valo sammuu.

Huomaa: "Kun puolitäyttöpainikkeen kanssa epäyhteensopiva ohjelma on valittu, kuuluu äänimerkki, joka ilmoittaa ettei valittu asetukset ole käytettävissä.

8.) Suolan vähyyden varoitusmerkkivalo

Jotta koneen pehmennyssuolan määrä olisi tarkistettavissa, näytössä palaa tarkista suola vähissä -varoitusvalo. Kun suolan merkkivalo syttyy palamaan, suola-astia on täytettävä.

Huuhtelukirkasteen vähyyden varoitusvalo

Jotta koneen huuhtelukirkasteen määrä olisi tarkistettavissa, näytössä palaa tarkista huuhtelukirkasteen määrä -varoitusvalo. Kun tarkista huuhtelukirkasteen määrä -merkkivalo syttyy palamaan, huuhtelukirkasteastia on täytettävä.

Ohjelman lopun merkkivalo

Ohjauspaneelin ohjelman lopun merkkivalo syttyy, kun valittu pesuohjelma on loppu. Kone antaa myös merkkiäänäen 5 kertaa, kun ohjelma on loppu.

LUKU 6: KONEEN PÄÄLLEKYTKEMINEN JA OHJELMAN VALITSEMINEN

Koneen kytkeminen päälle

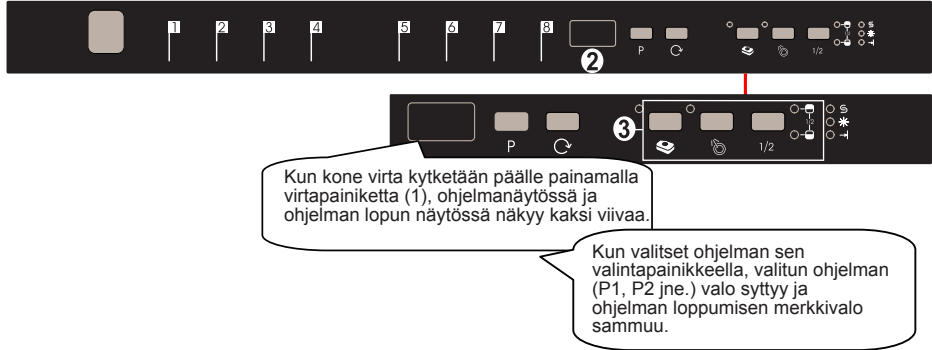

1. Paina Virta päälle/pois-painiketta.
2. Valitse astioille sopiva ohjelma ohjelman valintapainikkeella.
3. Voit halutessasi valita lisätoiminnon.
4. Sulje luukku. Ohjelma käynnistyy automaattisesti.

Huomaa: Jos et halua käynnistää konetta valittuasi ohjelman, paina vain päälle/pois-painiketta. Kone on valmis uuden ohjelman valintaan, kun painat uudelleen päälle/pois-painiketta. Voit valita uuden ohjelman painamalla ohjelman valintapainiketta.

Ohjelman seuranta

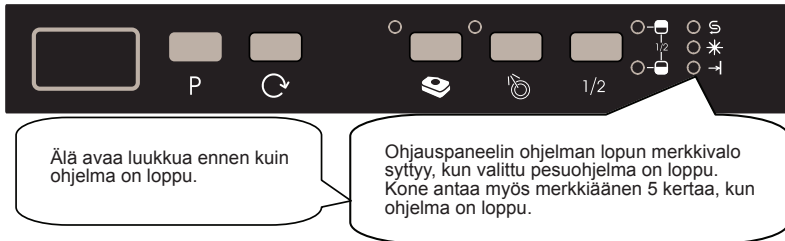

Ohjelman vaihtaminen

Jos haluat muuttaa pesuohjelmaa entisen pesuohjelman ollessa käynnissä.



Huomaa: Kun koneen luukku avataan tarkoituksena pysäyttää pesuohjelma ennen kuin se on päättynyt, avaa ensin luukku vähän, jotta vältetään veden roiskuminen.

LUKU 6: KONEEN PÄÄLLEKYTKEMINEN JA OHJELMAN VALITSEMINEN

Ohjelman vaihtaminen ilman nollausta

Jos haluat peruuttaa pesuohjelman pesuohjelmaa jatkettaessa.

Avaa koneen luukku.
Viimeksi valittu ohjelma
tulee näyttöön.

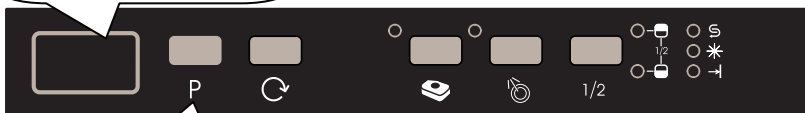

Pidä ohjelmapainike painettuna
3 sekuntia. Peruutuksen aikana näkyy
ohjelmanäytössä "1" ja ohjelman
päättymisen merkkivalo vilkkuu.

Tyhjennystoimenpide alkaa koneen
luukun sulkemisen jälkeen. Kone
tyhjentää sisällä olevan veden noin
30 sekunnissa. Kun ohjelma on
peruutettu, kone antaa 5 kertaa
äänimerkin ja ohjelman lopun
merkkivalo syttyy.

Huomaa: Kun koneen luukku avataan tarkoituksena pysäyttää pesuohjelma ennen kuin se on päättynyt, avaa ensin luukku vähän, jotta vältetään veden roiskuminen.

Koneen sammuttaminen



Kun ohjelman lopun merkkivalo
syttyy, kytke kone pois päältä
virta päälle/pois-painikkeella.

Irrota pistoke pistorasiasta.
Kierrä vesihana kiinni.

Huomaa: Kun ohjelman loppumisen ilmaiseva merkkivalo on kuulunut (lopun merkkivalo palaa), voit jättää koneen luukun raolleen, jotta kuivuminen nopeutuu.

Huomaa: Jos koneen luukku avautuu pesun aikana tai sähkönsyöttö katkeaa, kone jatkaa ohjelmaa, jos luukku suljetaan tai virta palaa takaisin.

VANHAN KONEEN HÄVITTÄMINEN

Tämä symboli tuotteessa tai pakkauksessa osoittaa, ettei tuotetta saa käsitellä kotitalousjätteenä. Laitte on sen sijaan toimitettava asianmukaiseen sähkö- ja elektroniikkaromun kierrätyspisteeseen. Vaikutat myönteisellä tavalla ympäristöön ja ihmisen terveyteen kohdistuvien negatiivisten haittojen estämisessä. Kierrätysmateriaalien käyttö auttaa säästämään luonnonvaroja. Pyydä lisätietoja tuotteen kierrättämisestä kunnallisilta viranomaisilta, kunnalliselta jätehuolloilta, jätehuoltopalveluilta tai liikkeestä, josta ostit tuotteen.

Pesukoneen PP-sumpun suodatin sisältää biosidituotetta bakteerikasvun estämiseksi.
Vaikuttava aine: sinkkipyritiooni (CAS nro: 13463-41-7)



Register your product here
WWW.SHARPHOMEAPPLIANCES.COM,
by registering with Sharp you become part of
our For Life promise to always be there for you
and your appliance.



Service
& Support

Visit our website:

www.sharphomeappliances.com

Or contact us:



You Tube

%100 recycleable paper



Diskmaskin

SE Bruksanvisning



Diskmaskin

QW-D41F452I-DE

INNEHÅLL

KAPITEL-1: FÖRKLARING AV PRODUKTEN

Tekniska specifikationer	5
Efterlevande av standarder och testdata	5

KAPITEL-2: SÄKERHETSINFORMATION OCH REKOMMENDATIONER

Återvinning	6
Säkerhetsinformation	6
Rekommendationer	8
Föremål som inte passar för maskindisk	8

KAPITEL-3: INSTALLERA MASKINEN

Positionera maskinen	8
Vattenanslutningar	9
Vatteninloppsslang	9
Vattenutloppsslang	9
Elanslutning	10
Montering av maskin underbänk	11

KAPITEL-4: FYLLA PÅ DISKMASKINEN

Diskgaller	13
Alternativa korgpåfyllningar	15

KAPITEL-5: PROGRAMBESKRIVNINGAR

Programalternativ	16
-------------------	----

KAPITEL-6: SLÅ PÅ MASKINEN OCH VÄLJA PROGRAM

Slå på maskinen	20
Programuppföljning	20
Byta program	20
Byta program med återställning	21
Stänga av maskinen	21

Bästa kund, vårt mål är att erbjuda högkvalitativa produkter som överskrider dina förväntningar. Din apparat är tillverkad i moderna anläggningar och är noggrant kvalitetstestad.

Den här handboken är förberedd för att hjälpa dig använda apparaten, som har tillverkats med den senaste tekniken med maximal effektivitet och tillförlitlighet.

Innan du använder apparaten ska du läsa igenom den här guiden noggrant, med grundläggande information kring säker installation, underhåll och användning. Kontakta närmaste auktoriserade servicecenter för installation av produkten.

Användarinstruktionerna gäller för flera modeller. Det kan förekomma variationer.

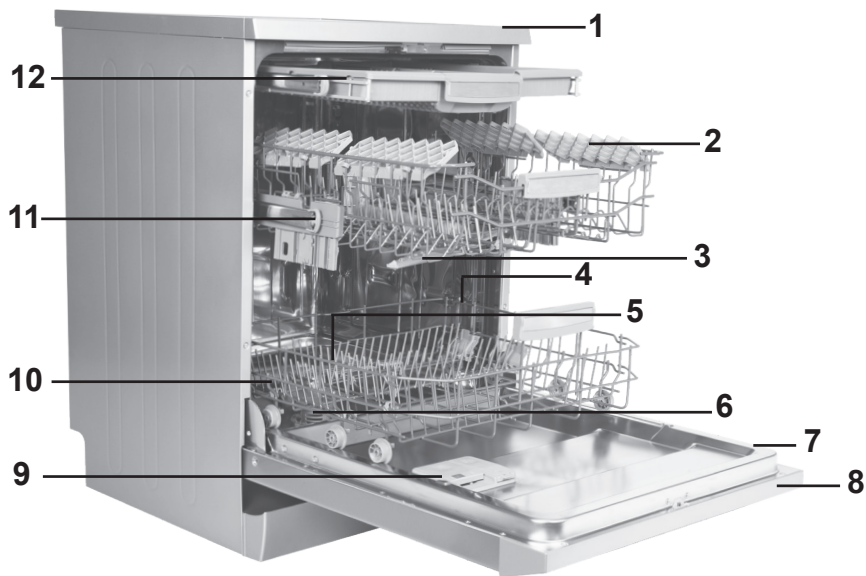

- 1. Arbetsbänk
- 2. Övre korg med galler
- 3. Övre sprutarm
- 4. Nedre korg
- 5. Nedre sprutarm
- 6. Filter

- 7. Märkplåt
- 8. Kontrollpanel
- 9. Diskmedels- och sköljglasthållare
- 10. Saltbehållare
- 11. Övre korg med lås
- 12. Övre bestickskorg



→ 13

Turbotorkningsenhet:
Det här systemet erbjuder bättre torkfunktion för disken.



→ 14

Taksprutarm: Det erbjuder bättre diskning av disk i övre korgen.

KAPITEL-1: TEKNISKA SPECIFIKATIONER

Tekniska specifikationer

Kapacitet	15 plats-inställningar
Höjd	850 mm
Höjd (Utan bänkskiva)	820 mm
Bredd	598 mm
Djup	598 mm
Nettovikt	55 kg
Märkspänning	220-240 V, 50 Hz
Totaleffekt	1900 W
Värmeeffekt	1800 W
Pumpeffekt	100 W
Avloppspumpeffekt	30 W
Vattentryck	0,03 MPa (0,3 bar)-1 MPa (10 bar)
Ström	10 A

Överensstämmelse med standarder och testdata / EU-försäkran om överensstämmelse

Produkten uppfyller kraven i alla tillämpliga EU-direktiv med motsvarande harmoniserade standarder, som föreskriver CE-märkning.

Besök www.sharphomeappliances.com för en elektronisk kopia av denna bruksanvisning.

SÄKERHETSINFORMATION OCH REKOMMENDATIONER

Återvinning

- Återvinningsbara material används i vissa komponenter och förpackningar.
- Plastdelar märks med internationella förkortningar: (>PE< , >PS< , >POM< , >PP< ,)
- Kartongdelar har tillverkats av returpapper och de bör avsättas inom returpapperbehållare för återvinning.
- Sådana material är inte lämpliga för soptunnor. De bör lämnas till återvinningscentraler istället.
- Kontakta relevant myndighet för att få information om metoder och platser för bortskaffande.

Säkerhetsinformation

När du tar emot maskinen

- Kontakta auktoriserad kundtjänst om du ser några skador på maskinens förpackningsmaterial.
- Ta bort förpackningsmaterialet så som anges och avyttra dem i enlighet med lokala återvinningsinstruktioner.

Aspekter att uppmärksamma under maskininstallationen

- Välj en lämplig, säker och jämn plats för att installera maskinen.
- Utför installationen och anslutningen av din maskin genom att följa instruktionerna.
- Denna maskin ska installeras och repareras av en auktoriserad service.
- Endast originalreservdelar ska användas med maskinen.
- Innan du installerar, se till att maskinen är fränkopplad.
- Kontrollera om inomhussäkringens system är anslutet enligt reglerna.
- Alla elektriska anslutningar måste matcha värden som anges på maskinens typskylt.
- Se till att maskinen inte står på elkabeln.
- Använd aldrig en förlängningssladd eller en grenkontakt för att göra en anslutning. Kontakten ska vara lätt att komma åt efter installationen.
- Efter installationen ska den köras ofylld första gången.

Daglig användning

- Denna maskin är för hushållsbruk, inte använd det för något annat ändamål. Kommersiell användningen av diskmaskinen upphäver garantin. Kommersiell användningen av diskmaskinen upphäver garantin.
- Stå inte på, sitt eller placera något tungt på den öppna luckan på diskmaskinen, den kan tippa.
- Använd aldrig olika diskmedel och sköljglans, som inte tillverkats speciellt för diskmaskiner. Vårt företag tar inte ansvar för detta.
- Vattnet i maskinen ska under inga omständigheter drickas.

KAPITEL-2: SÄKERHETSINFORMATION OCH REKOMMENDATIONER

- På grund av risk för explosion, sätt inte i maskinens diskfack något kemiskt upplösningsmedel såsom lösningsmedel.
- Kontrollera om plastdelarna är värmeresistenta före diskning.
- Denna apparat kan användas av barn från 8 år och uppåt och personer med nedsatt fysisk eller mental förmåga eller brist på erfarenhet och kunskap, om de övervakas eller får instruktioner angående användning av apparaten på ett säkert sätt och förstår riskerna det innebär.. Barn får inte leka med apparaten. Rengöring och underhåll får inte utföras av barn utan övervakning.
- Placera inte olämpliga och tunga objekt över korgens kapacitet i maskinen. Vårt företag ansvarar inte för någonskada på invändiga delar.
- Luckan får inte vara öppen när maskinen arbetar. Det finns dock en brytare i dörren som stänger av maskinen om dörren öppnas.
- Lämna inte luckan öppen, eftersom det kan orsaka olyckor.
- Placera knivar och andra vassa föremål i korgen med bladen nedåt.
- Om sladden är skadad måste den bytas ut av tillverkaren eller auktoriserad serviceverkstad eller motsvarande behörig person för att undvika fara.
- Om alternativet EnergySave väljs som "Ja", öppnas dörren i slutet av programmet. Tvinga inte dörren att stängas för att undvika skada det automatiska dörröppningssystemet under 1 minut. Luckan måste vara öppen under 30 minuter för att torkningen ska bli effektiv. (på modeller med automatiskt lucköppningssystem)

Varning: Stå inte framför dörren efter att ha hört ljudsignalen tillhörande det automatiska dörröppningssystemet.

För dina barns säkerhet

- Efter att du har tagit bort maskinens förpackning, se till att förpackningsmaterialet är utom räckhåll för barn.
- Låt inte barn leka med eller starta maskinen.
- Håll dina barn borta från disk- och sköljglans.
- Håll barnen borta från maskinen när den är öppen, eftersom det fortfarande kan vara rester av rengöringsmedel inuti maskinen.
- Se till att din gamla maskin inte utgör någon fara barn. Det har förekommit att barn har låst in sig i gamla maskiner. För att förhindra en sådan situation ska du bryta maskinens dörrlås och elkablarna.

I händelse av funktionsstörning

- Alla reparationer som utförs av någon annan än behörig servicepersonal gör att garantin för maskinen upphör att gälla.
- Innan någon reparation på maskinen görs, se till att maskinen är strömlös, stäng av säkringen eller drag ur maskinen anslutningskontakt ur väggen. Dra inte i kabeln. Stäng även vattnet.

KAPITEL-3: INSTALLATION AV MASKINEN

Rekommendationer

- För energi- och vattenbesparing, ta bort större matrester på disken innan du placerar disken i maskinen. Starta din maskin efter att ha lastat den full.
- Använd fördisk endast vid behov.
- Placera ihåliga föremål som skålar, glas och krukor in i maskinen på ett sådant sätt att de är vända nedåt.
- Du rekommenderas att inte ladda in i maskinen någon annan disk eller mer än angivet.

Artiklar som inte är lämpliga för diskning:

- Cigarettaska, ljusrester, putsmedel, kemiskaämnen, järn-legeringmaterial;
- Gafflar, skedar och knivar med trä eller ben, eller elfenben eller pärlemor-belagt handtag, limmade objekt, färg, objekt nedsmutsade med frätande eller sura kemikalier.
- Plastartiklar som inte är värmetåliga, koppar eller tennbelagda behållare.
- Aluminium och silverföremål (de kan missfärgas, bli matta).
- Vissa känsliga glastyper, porslin med dekorativ tryckta mönster kan blekna redan efter första disken och vissa kristallartiklar eftersom de förlorar sin transparens över tiden, samt bestick som inte är värmetåliga, bly kristallglas, skärbrädor, föremål tillverkade av syntetiskt material ;
- Absorberande artiklar som svampar eller diskktrasor är inte lämpliga för diskning.

Varning: Köp köksgeråd som klarar maskindisk i framtiden.

INSTALLATION AV MASKINEN

Placering av maskinen

Vid fastställande av installationsplats ska du se till att ha platser åtkomliga för enkel påfyllning och urplockning av disk.

Placera inte maskinen på en plats där det är sannolikheten att rumstemperaturen sjunker under 0°C.

Innan du ställer den på plats, avemballera maskinens förpackning genom att följa anvisningarna som finns på förpackningen.

Placera maskinen på en plats med tillgång till vatten och avlopp. Tänk på att göra de nödvändiga förberedelser som krävs innan installationen så dessa anslutningar inte behöver ändras när de är gjorda.

Lyft inte maskinen i dörren eller panelen när den ska flyttas.

Se till att lämna ett visst spelrum från alla sidor av maskinen så att du bekvämt kan flytta den fram och tillbaka under rengöring.

Se till att vatteninlopp och -utlopp inte kläms vid installation av maskinen. Se även till att maskinen inte står på elkabeln.

Justera maskinens justerbara fötterna så att den står i våg. Korrekt placering av maskinen garanterar bra funktion för öppning och stängning av dörren.

KAPITEL-3: INSTALLATION AV MASKINEN

Om maskinens lucka inte går att stänga ordentligt, kontrollera att maskinen är korrekt inställd och i våg; om inte, justera de justerbara fötterna till ett korrekt läge.

Vattenanslutning

Inomhusrören måste passa för installation av diskmaskin. Dessutom rekommenderar vi att du passar ett filter vid ingången till din bostad eller lägenhet för att undvika skador på maskinen på grund av kontaminering (sand, lera, rost etc.) som ibland kan transporteras in genom huvud-vattenförsörjningen eller inomhus VVS, och för att förebygga sådana klagomål som gulnande och avlagringar efter disk.

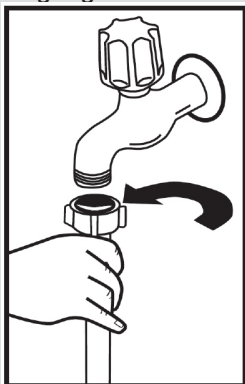

Tilloppsslang

Använd inte vatteninloppsslangen för din gamla maskin. Använd den nya som medföljer maskinen istället. Om du ska ansluta en ny eller lång - oanvänd tillloppsslang till maskinen, kör vatten genom det ett tag innan du gör anslutningen. Anslut vattenslangen direkt på vattenkranen. Trycket som levereras av kranen bör vara minst 0,03 Mpa och högst 1 Mpa. Om vattentrycket är över 1 Mpa, bör en tryck--säkerhetsventil monteras emellan.

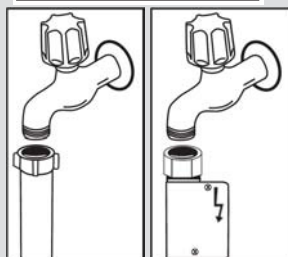

Efter att du gjort kopplingarna ska kranen öppnas helt och kontrolleras avseende vattentätthet. Av säkerhetsskäl ska inloppskranen stängas efter slutförande av varje diskprogram.

ANMÄRKNING: Aquastop vattenutloppet används i vissa modeller. Vid användning av Aquastop, bildas farlig spänning. Bryt inte Aquastop-vattenkranen. Låt den inte vikas eller böja sig.

Vattenutloppsslang

Avloppsslangen kan anslutas antingen direkt till vattendräneringshålet eller till vattenlåsets tapp. Med hjälp av ett särskild böjt rör (om det finns), kan vattnet tappas direkt i diskhon genom att haka det böjda röret över kanten på diskhon. Den här anslutningen ska vara mellan 50 och 110 cm från golvplan.

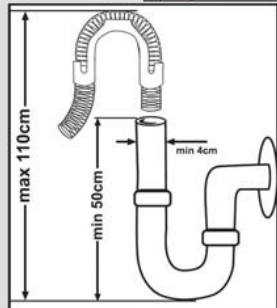

KAPITEL-3: INSTALLATION AV MASKINEN

Varning: När en avloppsslang som är längre än 4 m används kan disken förbli smutsig. I så fall är vårt företag inte ansvarigt.

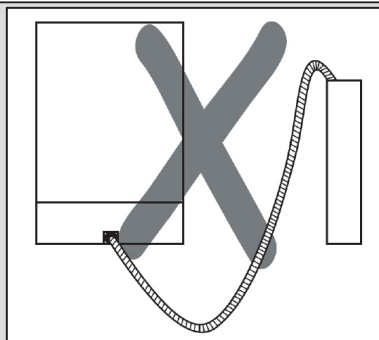
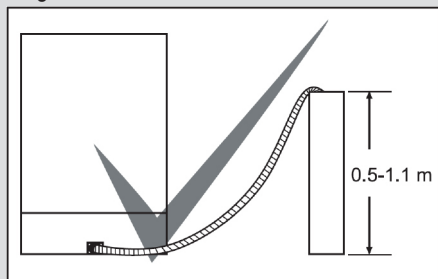

Elanslutning

Den jordade kontakten på maskinen ska anslutas till ett jordat uttag som levereras med lämplig spänning och ström. Om det inte finns någon jordningsinstallation måste en behörig elektriker göra en jordningsinstallation. Vid användning utan jord installerad är vårt företag inte ansvarigt för all förlust av användning som kan uppstå.

Inomhus säkringens aktuella värde bör vara 10-16 A.

Maskinen är inställd enligt 220-240 V. Om nätspänningen i ditt område är 110 V, anslut en transformator av 110/220 V och 3000 W emellan. Maskinen ska inte vara inkopplad under positionering.

Använd alltid den belagda stickkontakten som medföljer maskinen.

Drift i låg spänning kommer att orsaka en sämre tvättkvalitet.

Maskinens elektriska kabel bör ersättas av en auktoriserad serviceverkstad eller en behörig installatör. Underlåtenhet att göra detta kan leda till olyckor.

Av säkerhetsskäl ska du alltid se till att dra ur kontakten när ett tvättprogram är avslutat.

För att inte orsaka elektriska stötar, koppla inte ur med våta händer.

När du kopplar din maskin från elnätet ska du alltid dra ur kontakten. Dra aldrig i själva sladden.

Montering av maskinens underskiva

Om du vill montera din maskins underskiva, kontrollera om du har tillräckligt utrymme under bänkskivan och om kablar-VVS gör det lämpligt att göra det. **1** Om du bestämmer dig för att utrymmet under bänkskivan är lämpligt för montering av maskinen, ta bort bänkskivan som visas på bilden. **2**

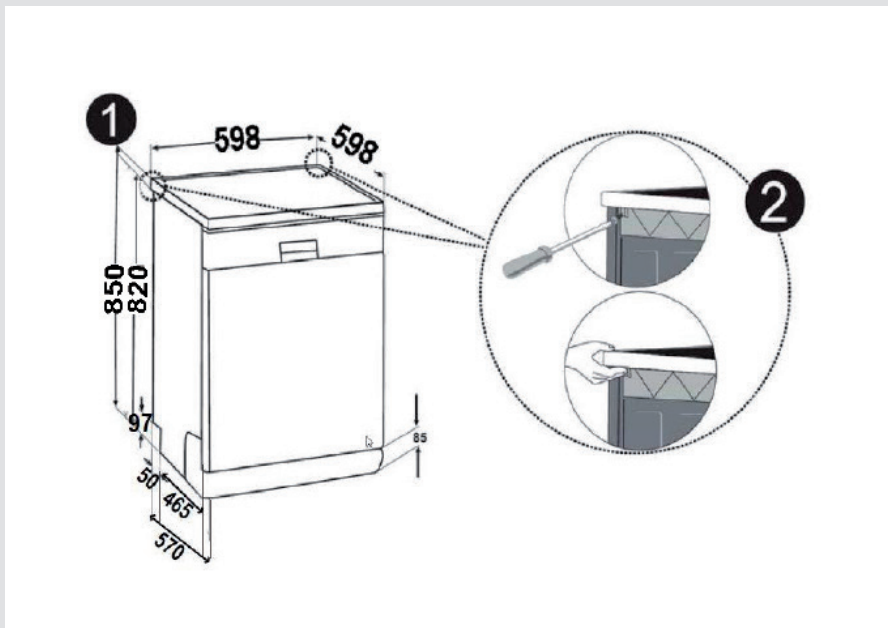

Warning: Ytan som du planerar att placera din maskin under genom att ta bort dess bänkskiva måste vara stabil för att förhindra obalans.

För att ta bort bänkskivan, ta bort skruvarna som håller bänkskivan som sitter på baksidan av maskinen; tryck sedan på frontpanelen 1 cm från framsidan bakåt och lyft den.

KAPITEL -3: INSTALLERA MASKINEN

Justera maskinens fötter enligt lutningen på golvet. **3** Montera din maskin genom att skjuta den under skivan utan att slangarna krossas eller böjs. **4**

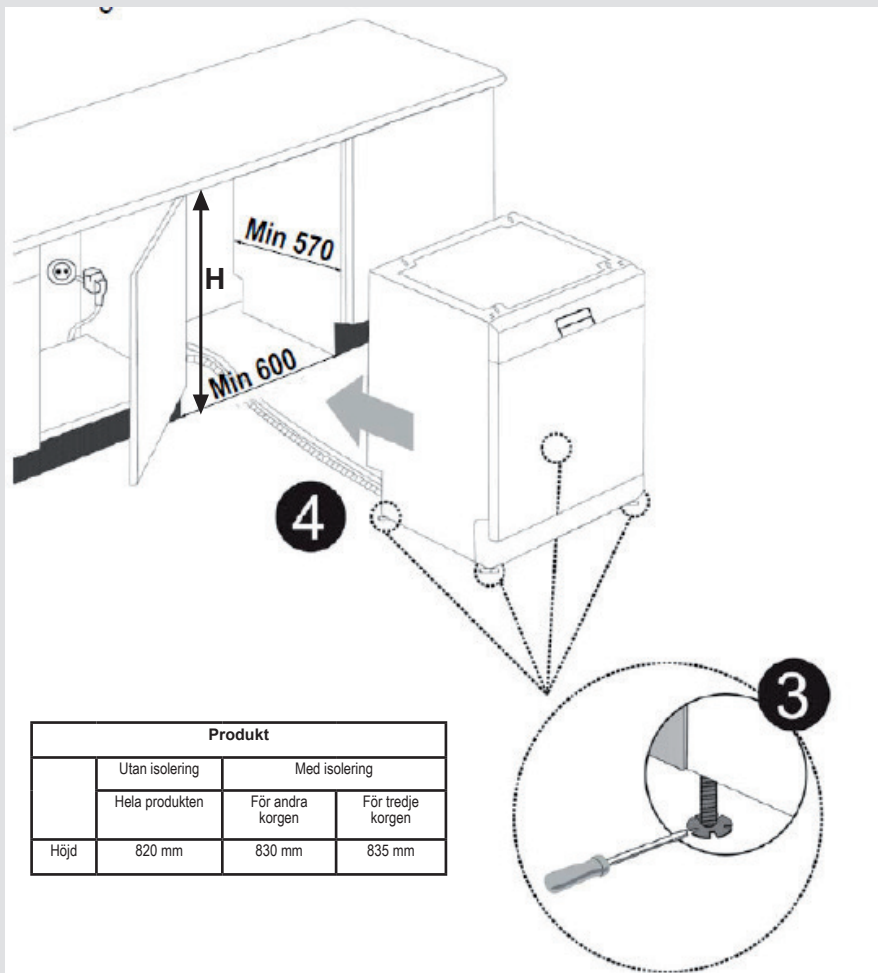

Varning: Efter avlägsnande av bänkskivan, bör maskinen placeras i ett utrymme enligt måtten som visas i fig.

KAPITEL-4: FYLLA PÅ DISKMASKINEN

FYLLA DIN DISKMASKIN

Placera disken korrekt i maskinen.

Det finns två separata korgar för att placera disk i din maskin. Den nedre korgen är för runda och djupa föremål. Den övre korgen är för tunna och smala föremål. Du rekommenderas att använda besticksnätet för att uppnå bästa resultat.

För att undvika eventuella skador, placera långa handtag och spetsiga knivar med spetsen ner eller horisontellt på korgarna.

Varning: Placera din disk i din maskin på ett sätt så att den inte kommer att hindra de övre och nedre spolarmarna från att rotera.

Diskställ

Du kan placera olika storlekar av glas under dessa ställ tack vare den justerbara höjdfunktionen. Du kan använda ställ i 2 olika höjder.

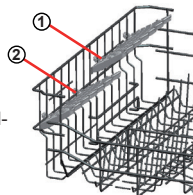

Vikbara ställ

Vikbara ställ på den övre korgen är utformade för att låta dig placera stora föremål lättare som grytor, kastruller, etc. Om det behövs, kan varje del kan vikas separat eller alla kan vikas och större utrymmen kan erhållas. För att justera de vikbara ställen, antingen lyft dem uppåt, eller lägg dem ned.

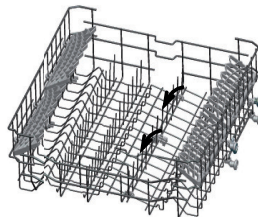

Övre korgens höjjustering när den är full

Korgens höjjusteringsmekanism på den övre korgen i din maskin är utformad så att du kan justera höjden på din övre korg uppåt eller nedåt, utan att ta bort den från din maskin när den är full, och skapa stora utrymmen på området överst eller nederst i din maskin vid behov. Korgen i din maskin är inställd på det övre läget i fabriksinställning. För att höja din korg, håll den från båda sidor och dra den uppåt. För att sänka den, hålla den från båda sidor igen och lämna den. Se till att båda sidor är på samma placering i den fyllda korgjusteringsmekanismen. (upp eller ner)

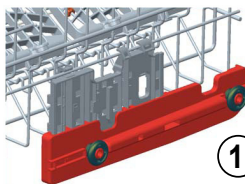
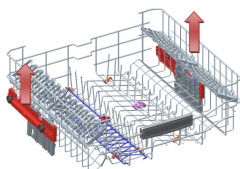

1

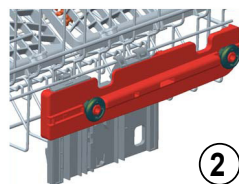

2

Underkorg

Vikbara ställ

I den nedre korgen i maskinen finns det fyra vikbara ställ som är utformade så att du kan göra det lättare att placera stora föremål som grytor, kastruller, etc. Om det behövs, kan varje del vikas separat, eller alla kan vikas och större utrymmen kan erhållas. För att justera dem, lyft dem uppåt, eller vik ner.

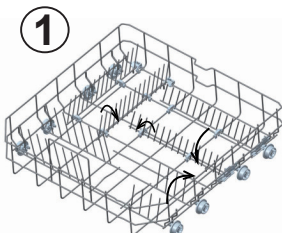

1

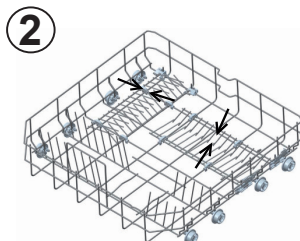

2

KAPITEL-4: FYLLA PÅ DISKMASKINEN

Övre bestickkorg

Övre bestickkorgen är utformad för dig för att placera gafflar, skedar och knivar, långa köksredskap och små föremål

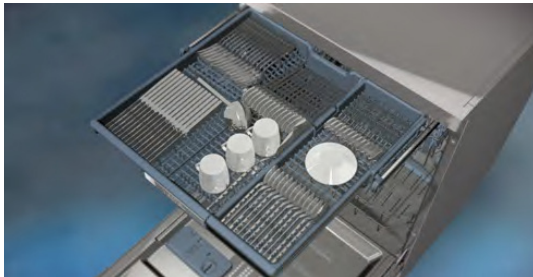

Eftersom den lätt kan tas ur maskinen, gör det att din disk tas ur maskinen tillsammans med korgen efter disk.

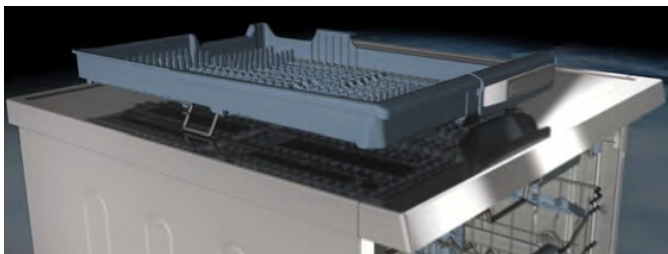

Övre bestickkorgen består av två delar; Om du behöver göra plats för disken i övre korgen, kan du ta ut den vänstra eller högra delen av övre bestickkorgen för att få mer utrymme.



Varning: Knivar och andra vassa föremål måste placeras horisontellt i bestickkorgen.

KAPITEL-4: FYLLA PÅ DISKMASKINEN

Alternativa korgpåfyllningar

Nedre korg

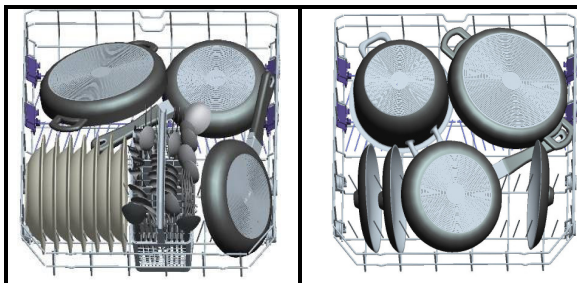

Övre korg

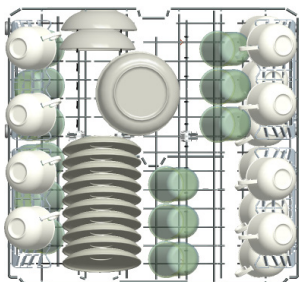

Felaktiga påfyllningar

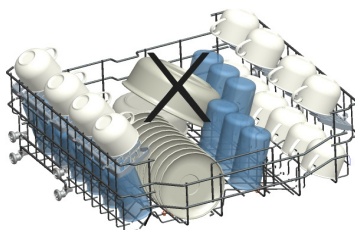
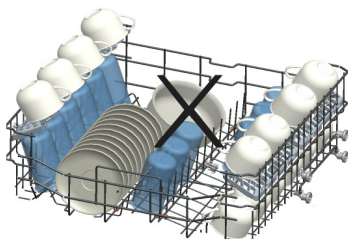
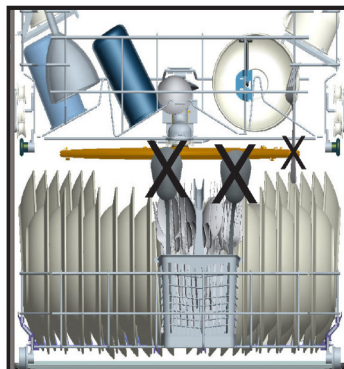
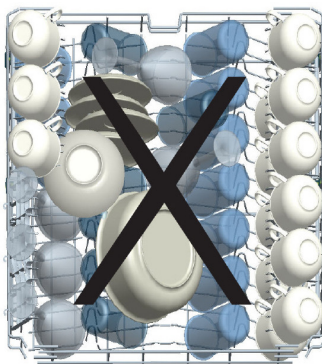

Viktigt för provningslaboratorier

För detaljerad information om prestandatester, kontakta följande adress:
"dishwasher@standardtest.info" . I din e-post, ange modellnamn och serienummer (20 siffror) som du kan hitta på luckan.

KAPITEL-5: PROGRAMBESKRIVNINGAR

PROGRAMBESKRIVNINGAR

Programartiklar

Program namn och temperaturer				
	Auto-intensiv 60-70°C (P1)	Auto Normal 50-60°C (P2)	Auto-fintvätt 30-50°C (P3)	Hygien 60°C (P4)
Typ av matavfall	Justera automatiskt disktiden och mängden vatten genom att avgöra smutsgraden för disken			Diskar ingrodd smuts under längre tid eller kräver hygienisk diskning
Nedsmutsningsgrad	hög	hög	liten	hög
Tvättmedelsmängd B: 25 cm ³ /15 cm ³ A: 5 cm ³	A+B	A+B	B	A+B
	Justera automatiskt disktiden och mängden vatten genom att avgöra smutsgraden för disken			Förtvätt
				60°C disk
				Kall sköljning
				Varm sköljning
				Torr
				Slut
Programlängd (min.)	111-183	100-127	64 - 92	123
Elförbrukning (kW-timmar)	1,22-1,8	1,12-1,3	0,81 - 0,96	1,55
Vattenförbrukning (liter)	13,3-24,6	10,9-18,5	10,6 - 17,7	15

Varning:Korta program inkluderar inte ett torkningssteg. Värdena som anges ovan är de värden som erhållits under laboratorieförhållanden enligt gällande normer. Dessa värden kan ändras beroende på förhållanden av produkterna som används och miljön (nätverks spänning, vattentryck, vatteningångstemperatur och omgivningstemperatur).

KAPITEL-5: PROGRAMBESKRIVNINGAR

PROGRAMBESKRIVNINGAR

Programartiklar

Program namn och temperaturer						
	Express 55°/60°C 60°C(P5)	Eco (referens) (P6)	Snabb 40°C(P7)	Sköljning -(P8)	Extra Hygien (Fördisk+Hygien 60°C) 70°C	
Typ av matavfall	soppor, säser, pasta, ägg, pilaff, potatis och ugnsrätter, stekt mat	kaffe, mjölk, te, kallt kött, grönsaker, som inte väntat för länge	kaffe, mjölk, te, kallt kött, grönsaker, som inte väntat för länge	Fördiska och släpp rester som väntar vid full maskin när du väljer ett program	Diskar ingrodd smuts under längre tid eller kräver hygienisk diskning	
Nedsmutningsgrad	medel	medel	liten		hög	
Tvättmedelsmängd B: 25 cm ³ /15 cm ³ A: 5 cm ³	A+B	A+B	B		A+B	
	60°C disk	Förtvätt	Förtvätt	Förtvätt	Förtvätt	
	Kall sköljning	50°C disk	40°C disk	Slut	50°C fördisk	
	Varm sköljning	Varm sköljning	Kall sköljning		70°C disk	
	Slut	Torr	Varm sköljning		Kall sköljning	
		Slut	Slut		Sköljning	
						Varm sköljning
						Torr
					Slut	
Programlängd (min.)	55	162	30	15	161	
Elförbrukning (kW timmar)	1,07	0,93	0,88	0,02	1,75	
Vattenförbrukning (liter)	11	9,0	11	4,2	22,7	

KAPITEL-6: STARTA MASKINEN OCH VÄLJA PROGRAM

LÄR KÄNNA DIN MASKIN

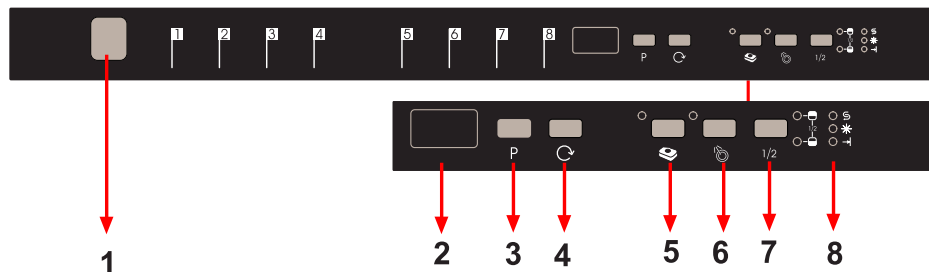

1.) På / Av-knappen

När På / Av-knappen trycks, börjar programslut-indikatorn att lysa.

2.) Programdisplay

Programdisplayen indikerar tiderna för programmen och återstående tid under programförloppet. Du kan även följa upp valda program på den här displayen.

3.) Programvalsknapp

Med programvalsknappen kan du välja ett lämpligt program för disken.

4.) Knapp för fördröjningstimer

Du kan senarelägga starttiden för ett valt program med 1-2... 19 timmar genom att trycka på maskinens knapp för fördröjningstimer. När du trycker på knappen för fördröjningstimer visas "1h" på programdisplayen. Om du fortsätter att trycka på knappen för fördröjningstimer kommer 1-2... 19 att visas. Du kan aktivera senarelagd start genom att välja önskad fördröjningstid och önskat diskprogram med programvalsknappen. Det går även att välja programmet först och senarelagd start efteråt. Om du vill ändra eller avbryta fördröjningstiden kan du justera den med knappen för fördröjningstimer, den aktiveras enligt senast angivna värde.

5.) Knapp för tabletdiskmedel (3-i-1-knapp)

Tryck på knappen för tabletdiskmedel när du använder kombinerade diskmedel som innehåller salt och sköljglans.

6.) Fördiskknapp

Om du väljer ett extra fördiskprogram förbättrar du diskprestandan. När du väljer fördisk förändras temperatur och disktid för vissa program, eftersom fördisk förbättrar diskprestandan.

Anmärkning: När ett program som väljs inte är kompatibelt med fördiskprogrammet hörs en ljudsignal som indikerar att det valda programmet inte är kompatibelt med alternativet fördisk.

Anmärkning: Om du bara vill fördiska väljer du fördiskprogram med programvalsknappen.

KAPITEL-6: STARTA MASKINEN OCH VÄLJA PROGRAM

7.) ½ Knapp för halv maskin

Genom att använda ½-funktionen kan tre typer av diskningar göras: nedre korgen, övre korgen eller båda korgarna.



Om det är en liten mängd disk i maskinen kan du dessutom aktivera funktionen halv fyllning för vissa av programmen. Om du har disk i båda korgarna trycker du på knappen 1/2 och väljer positionen där båda lamporna markeras.



Om du bara har disk i den övre korgen trycker du på ½-knappen och väljer positionen där övre lampan tänds. Därför ska diskningen bara göras av översta korgen i maskinen. Ingen disk får vara i nedre korgen när den här funktionen används.



Om du bara har disk i nedre korgen trycker du på knappen 1/2 och väljer positionen där nedre lampan tänds. Därför ska diskningen bara göras av nedersta korgen i maskinen. När du använder den här funktionen ska du se till att det inte finns någon disk i övre korgen.

Anmärkning: Om du har en extra funktion i det senaste programmet förblir den här funktionen aktiv även i nästa program. Om du inte vill använda den här funktionen på det nyligen valda diskprogrammet trycker du på funktionsknappen igen och kontrollerar att lampan släcks.

Anmärkning: När du väljer ett program som inte är kompatibelt med halvmaskinsknappen hörs en ljudsignal som indikerar att det valda alternativet inte är kompatibelt.

8.) Saltbrist varningsindikator

För att se om mängden mjukgörande salt i maskinen är tillräcklig kontrollerar du varningslampan för saltbrist på displayen. När varningslampan för saltbrist börjar att lysa måste du fylla på saltfacket.

Varningsindikator för brist på sköljglans

För att se om mängden sköljmedel i maskinen är tillräcklig kontrollerar du varningslampan för sköljmedelsbrist på displayen. När varningslampan för sköljmedelsbrist börjar att lysa måste du fylla på sköljmedelsfacket.

Programslutindikator

Indikatorn för programslut på kontrollpanelen tänds när det valda diskprogrammet är avslutat. Maskinen ger även ifrån sig en ljudsignal "fem gånger" när programmet är avslutat.

KAPITEL-6: STARTA MASKINEN OCH VÄLJA PROGRAM

Starta maskinen



När maskinen slagits på och På/Av-knappen tryckts in visas två streck på programdisplayen och indikatorn för programslut tänds.

När du väljer ett program med programvalsknappen, tänds lampan för det valda programmet (P1, P2 etc.) och programslutsindikatorn längst bak på programindikatorn släcks

1. Tryck på På/Av-knappen.
2. Välj det program som passar din disk med hjälp av programvalsknappen.
3. Om du vill kan du välja ytterligare funktioner.
4. Stäng dörren. Programmet startar automatiskt.

Anmärkning: Obs.: Om du väljer att inte börja maskinen efter val av program, tryck bara på på/av-knappen. Maskinen kommer att bli redo för val av det nya programmet när du trycker på på/av-knappen igen. Du kan välja det nya programmet genom att trycka på programvalsknappen.

Programuppföljning



Öppna inte dörren innan programmet avslutas.

Programslut-indikatorn på kontrollpanelen tänds när det valda diskprogrammet är avslutat. Din maskin avger också ett summerljud "fem gånger" när programmet är avslutat.

Ändra ett program

Om du vill ändra program medan ett diskprogram är på gång.



Öppna dörren och välj ett nytt program genom att trycka på programvalsknappen.

Efter att ha stängt dörren, återupptar det nya programmet som startats enligt det gamla programmet.

Anmärkning: När dörren på maskinen öppnas för att stoppa diskprogrammet innan det är klart, öppna först dörren en aning för att undvika vattenspill.

KAPITEL-6: STARTA MASKINEN OCH VÄLJA PROGRAM

Ändra ett program med återställning

Om du vill avbryta ett program medan ett diskprogram återupptas.

Öppna dörren till din maskin. Det senast valda programmet kommer att visas på skärmen.

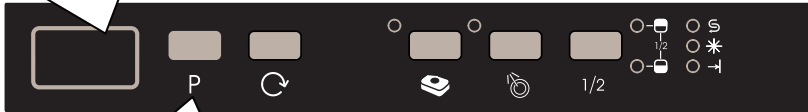

Håll program valsknappen intryckt i 3 sekunder. Under avbrytandet, visas "1" på programdisplayen och program slutsindikatorn blinkar.

Utsläppet börjar efter att du stängt dörren till din maskin. Maskinen släpper ut vatten i den under närmare 30 sek. När programmet avbryts, avger maskinen ett summerljud "fem gånger" och "programslut-indikatorn" tänds .

Obs:När dörren på maskinen öppnas för att stoppa diskprogrammet innan det är klart, öppna först dörren en aning för att undvika vattenspill.

Stänga av maskinen



När programslut-indikatorn tänds, släck av maskinen genom att använda På/Av-knappen.

Dra ut kontakten ur vägguttaget. Stäng även vattnet.

Anmärkning: Efter summerljudet som indikerar slutet på programmet när diskprogrammet är slut (slut-indikatorn är tänd), kan du lämna dörren till din maskin på glänt för att påskynda torkningen.

Anmärkning: Om luckan öppnas under disk eller strömmen bryts, kommer maskinen att gå vidare till programmet om luckan stängs igen eller strömmen kommer tillbaka.

KASSERA DIN GAMLA MASKIN

Den här symbolen på produkten eller förpackningen antyder att produkten inte ska kastas i hushållsavfallet. Det ska istället lämnas till en återvinningsanläggning för elektriska och elektroniska apparater. Du bidrar till att minska negativ påverkan på miljön och den mänskliga hälsan. Återvunna material bidrar till att hjälpa naturresurserna. För mer detaljerad information kring återvinning av den här produkten, kontakta den lokala kommunen, renhållningsbolaget eller butiken där du köpte produkten.

Diskmaskinen innehåller biocidprodukt i PP-sumpfiltret för att förhindra bakterietillväxt.
Verksamt ämne: zinkpyrition (CAS-nr: 13463-41-7)



Register your product here
WWW.SHARPHOMEAPPLIANCES.COM,
by registering with Sharp you become part of
our For Life promise to always be there for you
and your appliance.



Service
& Support

Visit our website:

www.sharphomeappliances.com

Or contact us:



You **Tube**

%100 recycleable paper



Oppvaskmaskin

NR Bruksanvisning



Oppvaskmaskin

QW-D41F452I-DE

INNHold

KAPITTEL 1: PRODUKTFORKLARING	
Tekniske spesifikasjoner	5
Samsvar med standarder og testdata	5
KAPITTEL 2: INFORMASJON ANG. SIKKERHET OG ANBEFALINGER	
Gjenvinning	6
Informasjon vedr. sikkerhet	6
Anbefalinger	8
Gjenstander som ikke egner seg til oppvask	8
KAPITTEL 3: INSTALLERING AV MASKINEN	
Posisjonering av maskinen	8
Vanntilkoblinger	9
Slange til vanninntak	9
Slange til utslipp av vann	9
Elektrisk tilkobling	10
Montering av maskinen under benkplate	11
KAPITTEL 4: Å SETTE OPPVASK I OPPVASKMASKINEN	
Stativ til oppvask	13
Alternativ fylling av kurver	15
KAPITTEL 5: PROGRAMBESKRIVELSER	
Programpunkter	16
KAPITTEL 6: Å SLÅ PÅ MASKINEN OG VELGE ET PROGRAM	
Å slå på maskinen	20
Programoppfølging	20
Å skifte program	20
Å skifte program med nullstilling	21
Å slå av maskinen	21

Kjære kunde, vårt mål er å tilby deg produkter av høy kvalitet som overgår dine forventninger. Maskinen er produsert på moderne anlegg og er nøye og spesielt testet for kvalitet.

Denne bruksanvisningen er utarbeidet for å hjelpe deg å bruke maskinen, som er produsert ved hjelp av den nyeste teknologien med tillit og maksimal effektivitet.

Før du tar apparatet i bruk, les nøye gjennom denne guiden som omfatter grunnleggende informasjon ang. sikker installasjon, vedlikehold og bruk. Ta kontakt med ditt nærmeste autoriserte servicesenter for installasjon av produktet.

Veiledningen ang. drift gjelder flere modeller. Det vil derfor kunne forekomme forskjeller.

KAPITTEL 1: PRODUKTFORKLARING

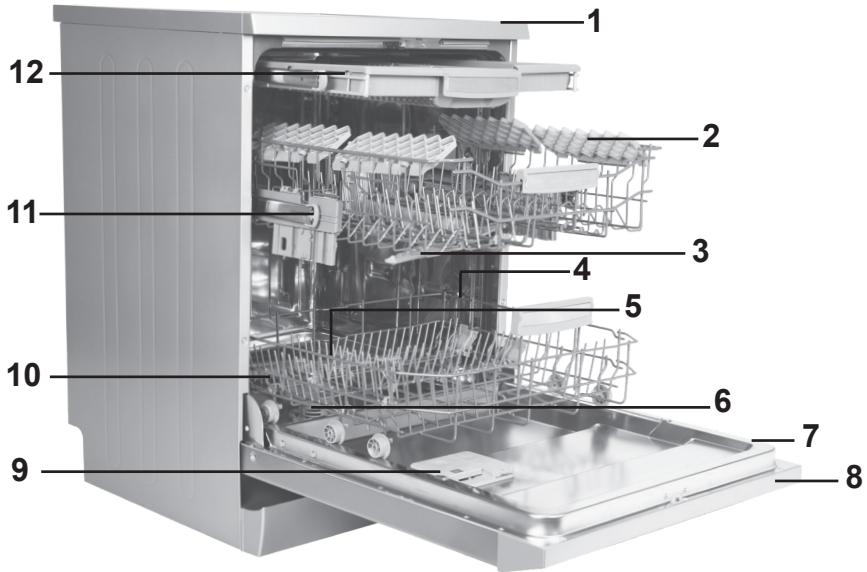

1. Arbeidsbenk
2. Øvre kurv med hyller
3. Øvre sprutearm
4. Nedre kurv
5. Nedre sprutearm
6. Filtre

7. Skilt med teknisk informasjon
8. Styringspanel
9. Dispenser til vaskeog skyllemiddel
10. Saltdispenser
11. Sporlås til øvre kurv
12. Øvre bestikkurv

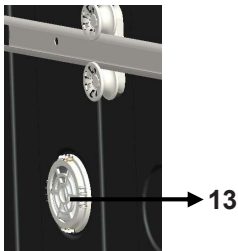

Turbotørkeenhet: Dette systemet gir bedre ytelse når oppvasken skal tørkes.

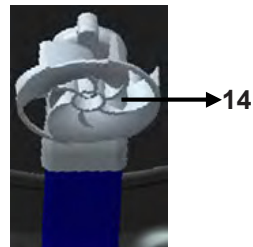

Sprutearm i taket: Det gir bedre vask av oppvask i øvre kurv.

KAPITTEL 1: TEKNISKE SPESIFIKASJONER

Tekniske spesifikasjoner

Kapasitet	15 kuverter
Høyde	850 mm
Høyde (Uten benkeplate)	820 mm
Bredde	598 mm
Dybde	598 mm
Nettvekt	55 kg
Spenning	220-240 V, 50 Hz
Totaleffekt	1900 W
Varmeeffekt	1800 W
Pumpe	100 W
Tømmepumpe	30 W
Vanntrykk	0.03 MPa (0,3 bar)-1 MPa (10 bar)
Sikring	10 A

Samsvar med standardene og testdata/EU-samsvarserklæring

Dette produktet tilfredsstiller kravene i alle anvendelige EU-direktiver med de aktuelle harmoniserte standardene, noe som gir anledning til CE-merking.

For en elektronisk utgave av denne håndboken kan du besøke

www.sharphomeappliances.com.

INFORMASJON ANG. SIKKERHET OG ANBEFALINGER

Gjenvinning

- Gjenvinnbare materialer brukes i visse komponenter og emballasje.
- Plastdeler er merket med internasjonale forkortelser: (>PE< , >PS< , >POM< , >PP< ,)
- Kartongdelene er fremstilt av resirkulert papir som skal kastes i innsamlingscontainere til avfallspapir beregnet på gjenvinning.
- Slike materialer er ikke egnet for søppelkasser. De bør heller leveres til et gjenvinningscenter.
- Kontakt relevant senter for informasjon om metoder og steder for avhending.

Informasjon ang. sikkerhet

Når du får maskinen levert

- Hvis du ser noen skade på maskinens emballasje, ta kontakt med autorisert service.
- Pakk maskinen ut av emballasjen og kast avfallet i samsvar med reglene.

Hva du må være oppmerksom på og nøye med når maskinen monteres

- Velg et egnet, sikkert og plant sted for å installere maskinen.
- Utfør installasjon og tilkobling av maskinen ved å følge instruksjonene.
- Denne maskinen må kun installeres og repareres av kvalifisert fagpersonell.
- Kun originale reservedeler skal brukes til maskinen.
- Før du installerer, må du passe på at maskinen er frakoblet.
- Kontroller hvorvidt det systemet av elektriske sikringer er koblet i henhold til regelverket.
- Alle elektriske tilkoblinger må være i samsvar med verdiene som er angitt på merkeskiltet.
- Forsikre deg om at maskinen ikke blir stående oppå strømledningen.
- Bruk aldri skjøteledning eller grenuttak for å koble til strøm. Kontakten bør være komfortabelt tilgjengelig etter montering.
- Kjør en tom maskin første gang etter montering.

Under den daglige bruken

- Denne maskinen er kun egnet for husholdningsbruk. Ikke bruk den til noe annet formål. Kommersiell bruk av oppvaskmaskinen vil føre til at garantien bortfaller.
- Stå ikke opp, sitt ikke og sett ikke inn oppvask så lenge døren er åpen, den vil kunne falle over.
- Bruk aldri andre vaske- og skyllemidler enn slike som er produsert spesielt for oppvaskmaskiner. Vårt selskap vil ikke ta på seg ansvaret for dette.
- Vannet i maskinens vaskeseksjon er ikke noe drikkevann, så ikke drikk det.
- På grunn av fare for eksplosjon får du ikke plassere noen kjemikalier med

KAPITTEL 2: SIKKERHETSINFORMASJON OG ANBEFALINGER

oppløsende effekt slik som løsemidler i maskinens vaskeseksjon.

- Sjekk før vask hvorvidt plastgjenstander er varmebestandige.
- Denne maskinen kan brukes av barn fra 8 år og oppover, samt av personer med reduserte fysiske, sensoriske eller mentale evner, eller manglende personlig erfaring og kunnskap, dersom de blir overvåket eller de har blitt gitt instruksjoner i hvordan å bruke maskinen på en sikker måte, og forstår farene involvert. Barn får ikke leke med maskinen. Rengjøring og brukervedlikehold skal ikke utføres av barn uten tilsyn.
- Ikke plasser uegnede og tunge gjenstander over kurven kapasitet i maskinen. Vårt selskap vil ikke være ansvarlig for eventuelle skader på de indre delene.
- Døren får ikke åpnes mens maskinen er i drift. En sikkerhetsanordning vil uansett sørge for at maskinen stopper når døren åpnes.
- La ikke døren bli stående åpen for å unngå ulykker.
- Sett kniver og andre spisse gjenstander i bestikkurven, med den skarpe enden pekende nedover.
- Hvis strømledningen er skadet, må den skiftes ut av produsenten, forhandleren eller kompetente personer for å unngå fare.
- Hvis EnergySave-alternativet er valgt, vil døren bli åpnet mot slutten av programmet. Bruk ikke kraft for å lukke døren det første minuttet, for å unngå å skade den automatiske døråpnings-funksjonen. Døren må være åpen i 30 minutter for å oppnå effektiv tørking. (gjelder modeller med automatisk døråpningssystem)

Advarsel: Ikke stå foran døren etter at lydsignalet om automatisk åpning lyder.

For barns sikkerhet

- Etter maskinens emballasje har blitt fjernet, sørg for at emballasjen er utilgjengelig for barn.
- La ikke barn leke med, eller starte maskinen.
- Hold vaskemidler og skyllemidler utilgjengelig for barn.
- Hold barn borte fra maskinen mens den er åpen, da det fortsatt kan være rester av rengjøringsmidler inne i maskinen.
- Vær sikker på at din gamle maskin ikke utgjør noen fare for dine barn. Det er kjent at barn har låst seg selv inne i gamle oppvaskmaskiner. For å forebygge en slik situasjon, ødelegg maskinens dørlås og riv av de elektriske ledningene.

Ved funksjonsfeil

- Enhver reparasjon utført av andre enn autorisert servicepersonell vil føre til at garantien som gjelder din maskin opphører å gjelde.
- Før enhver reparasjon av maskinen, må man passe på at maskinen er koblet fra strømmettet. Slå av sikringen eller trekk ut støpselet. Trekk ikke i ledningen når du tar ut støpselet. Sørg for å skru av vanntilførselen.

KAPITTEL 3: INSTALLERE MASKINEN

Anbefalinger

- For energi- og vannsparing - fjern grove matrester på oppvasken før du setter den inn i maskinen. Start maskinen din først etter å ha fullastet den.
- Bruk forvaskprogrammet kun når det er nødvendig.
- Sett hule gjenstander som boller, glass og krus i maskinen på en slik måte at de peker ned.
- Du anbefales å ikke sette inn annen oppvask i maskinen eller mer enn det som er vist.

Elementer som er uegnet for oppvask:

- Sigarettaske, stearinlysrester, pussemiddel, maling, kjemiske stoffer, jernlegeringer
- Gafler, skjeer og kniver laget av treverk eller bein, håndtak belagt med elfenben eller perlemor, limte elementer, elementer som er tilskitnet med slipemiddel, sure eller basiske kjemikalier.
- Plastredskaper som ikke er varmebestandige, kobber- eller tinn-belagte beholdere (kar).
- Aluminium- og sølvobjekter (de kan misfarges og bli matte).
- Enkelte sarte glasstyper, porselen med dekor som risikerer å blekne selv etter første vask, enkelte krystallelementer som mister sin klarhet over tid, bestikk som ikke tåler varme, krystallglass som inneholder bly, skjærebrett, artikler produsert med syntetiske fibrer;
- Absorberende gjenstander som svamper eller kjøkkenkluter, er ikke egnet for oppvask.

Advarsel: Pass på å kjøpe kjøkkenutstyr som er egnet oppvaskmaskin ved dine fremtidige kjøp.

INSTALLERE MASKINEN

Plassering av maskinen

Når du bestemmer deg for hvor maskinen skal plasseres, ta hensyn til hvor det er mest tilgjengelig for innsetting og uttaking av oppvask.

Plasser ikke maskinen på steder der det er sannsynlighet for at romtemperaturen kan falle under 0° C.

Før plassering, ta maskinen ut av emballasjen ved å følge anvisningene og advarslene som står skrevet på pakken.

Plasser maskinen nær en vannkran eller et avløp. Plasser maskinen din med tanke på at maskinens tilkoblinger ikke skal endres når de først er utført.

Ikke hold i maskinens dør eller i panelet når du skal flytte den.

Pass på å legge inn en viss klaring fra alle sider av maskinen for å kunne flytte den komfortabelt frem og tilbake under rengjøring.

Sørg for at vanninntaks- og utløpsslangene ikke klemmes mens du posisjonerer maskinen. Se dessuten til at maskinen ikke blir stående på strømledningen.

KAPITTEL 3: INSTALLERE MASKINEN

Juster maskinens justerbare føtter, slik at maskinen står plant og balansert. Riktig plassering av maskinen sikrer problemfri åpning og lukking av døren. Dersom maskinens dør ikke lukkes skikkelig, sjekk om maskinen er stabil på gulvet den står på; hvis ikke, juster føttene og sikre stabil posisjon.

Vanntilkobling

De innlagte vannrørene må være egnet til å kunne installere en oppvaskmaskin. I tillegg anbefaler vi at du setter inn et filter ved inngangen til ditt bolig for å unngå skade på maskinen på grunn av forurensning (sand, leire, rust osv.) som tidvis vil kunne havne i den gjennom vanntilførselen eller innlagt vann, og for å forebygge slike problemer som gulning og dannelse av avleiringer etter vask .

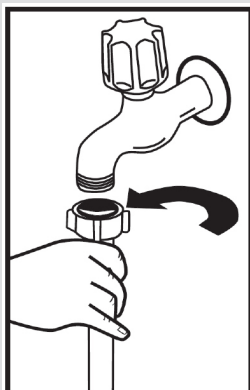

Inntaksslange

Bruk ikke vanninntaksslangen som hørte til den gamle oppvaskmaskinen. Bruk isteden den som fulgte med din nye maskin. Hvis du vil koble en ny eller lang - ubrukt vanninntaksslange til maskinen din, så la det renne vann gjennom den en stund før tilkoblingen skjer. Kople inntaksslangen direkte til vannkranen. Trykket i kranen bør være på et minimum på 0,03 MPa og, og ved et maksimum på 1 Mpa. Dersom vanntrykket er høyere enn 1 MPa, bør en trykkavlastningsventil monteres imellom.

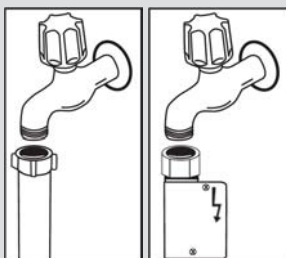

Etter tilkobling bør kranen være slått på for fullt og sjekket for tetthet. For sikkerheten til maskinens skyld slår du av vannkranen etter å ha fullført hvert vaskeprogram.

MERK: Aquastop vannsikring brukes i enkelte modeller. Ved bruk av Aquastop, eksisterer det en farlig spenning. Ikke kapp Aquastop-vanntut. Ikke la det bli brettet eller vridd.

Avløpsslange

Avløpsslangen kan kobles enten direkte til dreneringshullet eller til avløpsmuffen. Ved å bruke et spesielt bøyd rør (hvis tilgjengelig), kan vannet tømmes rett i vasken ved å hekte det bøyde røret over kanten på vasken. Denne tilkoblingen skal være mellom 50 og 110 cm fra gulvet.

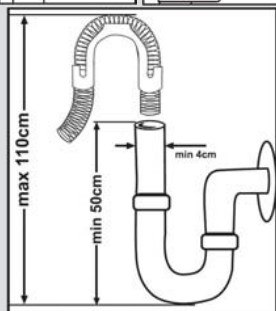

KAPITTEL 3: INSTALLERE MASKINEN

Advarsel: Dersom det benyttes en avløpsslange på mer enn fire meter, vil oppvasken kunne forbli skitten. I så fall kommer ikke vårt selskap til å ta på seg ansvaret.

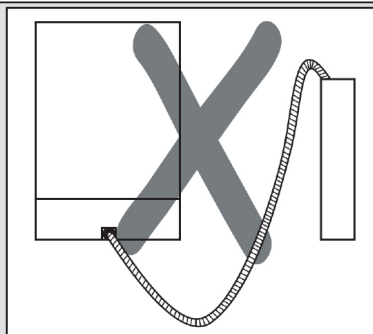
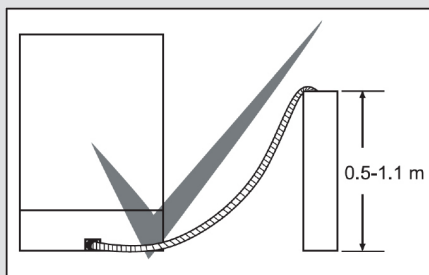

Elektrisk tilkobling

Det jordete støpselet på maskinen skal være koblet til en jordet stikkontakt som leverer passelig spenning og strøm. Hvis det ikke er jordingsinstallasjon, få en kvalifisert elektriker til å utføre den. Ved bruk uten jording installert, vil vårt selskap ikke ta ansvar for tap av bruk som kan oppstå.

Sikringen må tillate en spenning på 10-16 A.

Din maskin er tilpasset 220-240 V. Dersom nett-spenningen på stedet er 110 V, må du koble en transformator på 110/220 V og 3000 W i mellom. Maskinen bør ikke være koblet til strøm under plasseringsprosessen.

Bruk alltid det vedlagte støpselet som følger med maskinen.

Ved lav spenning, reduseres vaskeeffektiviteten på din maskin.

Maskinens elektriske kabel bør kun erstattes, dersom nødvendig, av en autorisert bedrift eller en autorisert elektriker. Å unnlate å bruke autorisert fagpersonell, kan føre til ulykker.

Av sikkerhetshensyn må du alltid sørge for å dra ut støpselet når et vaskeprogram er ferdig.

For ikke å få elektrisk støt, må du ikke ta ut støpselet når hendene er våte.

Når du kobler maskinen fra strømmettet, trekk alltid i støpselet. Dra aldri i selve strømledningen.

KAPITTEL-3: MONTERING AV MASKINEN

Installere maskinens understell

Dersom du ønsker å sette maskinen under kjøkkenbenken, bør du sjekke om du har nok plass under benken, og om avløpsslangene er egnet for slik tilkobling. **1** Hvis du beslutter at plassen under benkeplaten er tilstrekkelig for montering av maskinen, må du fjerne benkeplaten som vist på illustrasjonen. **2**

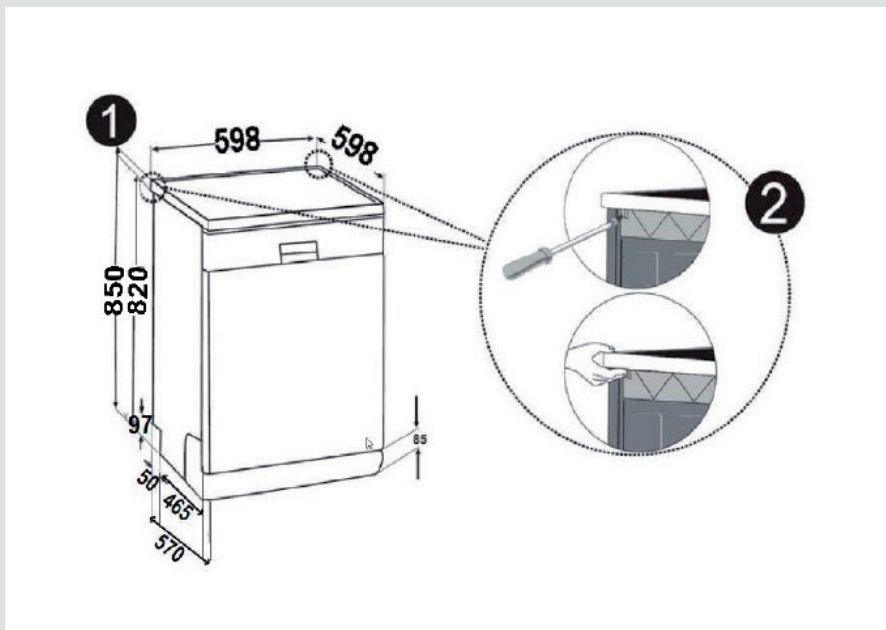

Advarsel: Overflaten der du planlegger å plassere maskinen ved å fjerne benkeplaten, må være stabil, for å unngå at maskinen står ustøtt.

For å fjerne benkeplaten, fjerner du skruene som holder benkeplaten på plass, som er plassert på baksiden av maskinen. Skyv så frontpanelet 1 cm fra forsiden i retning baksiden, og løfte det opp.

KAPITTEL-3: MONTERING AV MASKINEN

Justér maskinens føtter i henhold til gulvets helning. **3** Sett inn maskinen ved å skyve den under benken, mens du ser til at slangene ikke klemmes eller bøyes. **4**

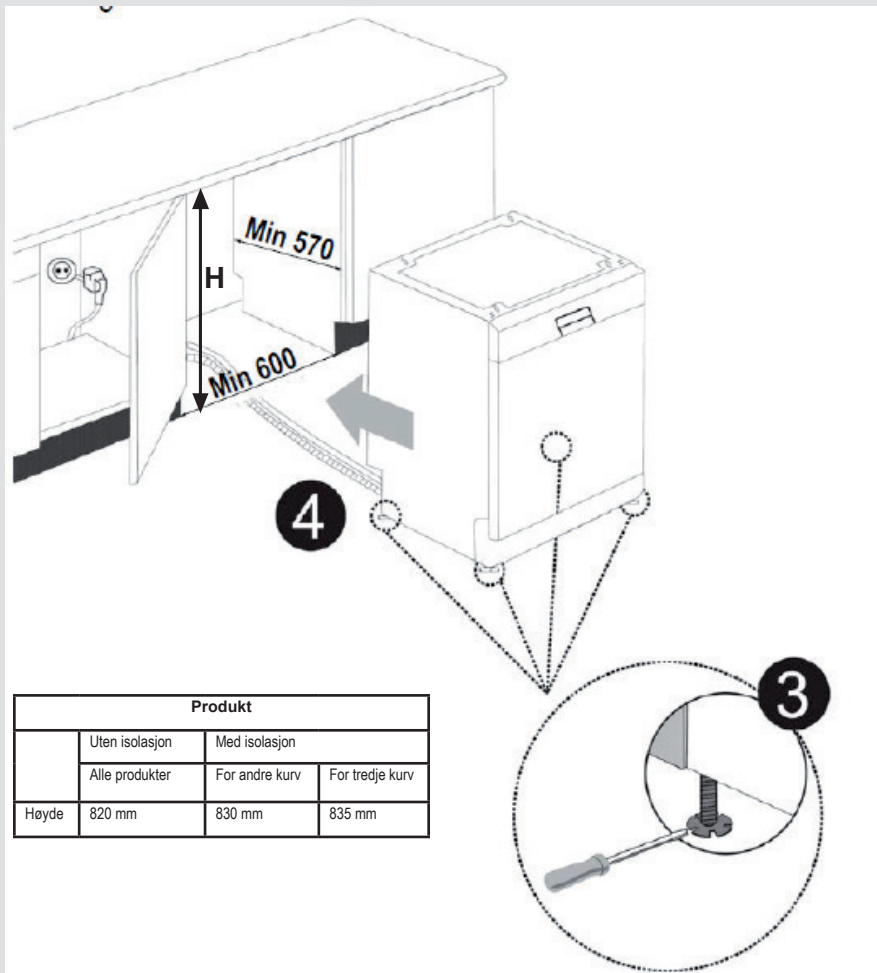

Advarsel: Etter fjerning av benkeplaten, bør maskinen plasseres i en innsats, med dimensjoner som anvist på illustrasjonen.

KAPITTEL 4: Å SETTE INN OPPVASK I MASKINEN

FYLLE OPPVASKMASKINEN

Sett servise skikkelig inn i maskinen.

Maskinen har to separate kurver hvor servise kan settes inn. Underkurven er for runde og dype gjenstander. Overkurven er for tynne og smale objekter. Det anbefales at du bruker bestikkskuffen for å oppnå et best mulig resultat.

For å unngå eventuelle skader, bør gjenstander med lange håndtak og spisse kniver, plasseres med de skarpe sidene vendt nedover, eller horisontalt i kurvene.

Advarsel: Plassér serviset i maskinen på en måte som ikke hindrer de øvre og nedre spylearmene i å rotere.

Tallerkenstøtter

Du kan plassere forskjellige glass-størrelser under støttene, takket være funksjonen som lar deg justere høyden. Du kan bruke tallerkenstøttene med to forskjellige høyder.

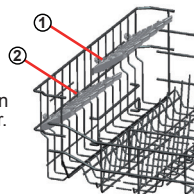

Sammenleggbare tallerkenstøtter

Sammenleggbare tallerkenstøtter i overkurven er konstruert slik at du kan sette inn større gjenstander som gryter, stekepanner, o.l. Om nødvendig, kan hver del legges ned separat, eller alle kan legges ned på samme tid for å få plass til større gjenstander. For å justere de sammenleggbare støttene, kan du enten heve dem, eller legge dem ned.

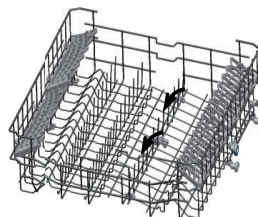

Justering av kurvhøyde mens kurven er full

Kurvens høydejusteringsmekanisme på maskinens overkurv, er laget slik at du kan justere høyden på overkurven oppover eller nedover, uten å ta matte ta den ut av maskinen når den er full, for å lage mye plass i maskinens øvre eller nedre plan etter behov. Fra fabrikk er kurven i maskinen innstilt til høyeste stilling. For å heve kurven, holder du den fra begge sider og trekker den oppover. For å senke den, holder du den fra begge sider igjen, og la den så være. Når du bruker justeringsmekanismen med full kurv, må du sørge for at begge sider er i samme posisjon. (opp eller ned)

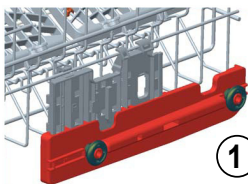
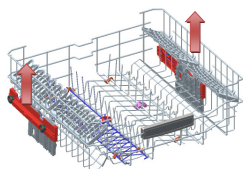

1

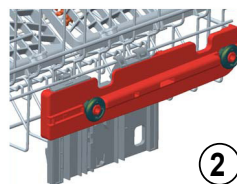

2

Underkurv

Sammenleggbare tallerkenstøtter

I den maskinens underkurv, er det fire sammenleggbare tallerkenstøtter som gjør det enklere å plassere store gjenstander som gryter, stekepanner, o.l. i maskinen. Hvis nødvendig, kan hver del legges ned hver for seg, eller de kan legges ned alle sammen for å lage mer plass. For å justere dem, heve du dem, eller legger dem ned.

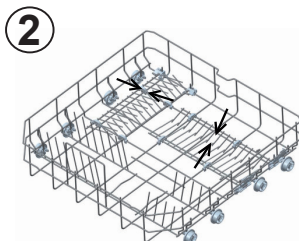
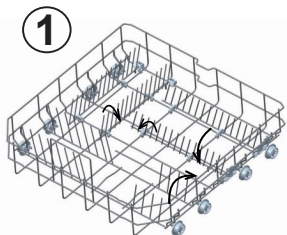

KAPITTEL 4: Å SETTE INN OPPVASK I MASKINEN

Øvre bestikkurv

Den øvre bestikkurven er lar deg sette inn gaffler, skjeer og kniver, samt langt kjøkkenutstyr og mindre gjenstander

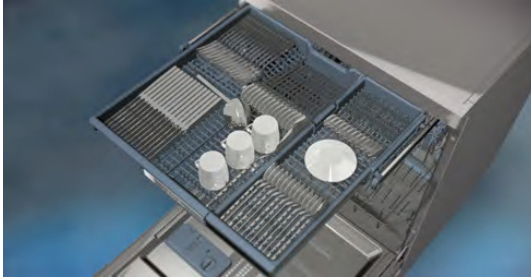

Fordi det enkelt kan tas ut av maskinen, gjør det at oppvasken kan tas ut av maskinen sammen med kurven etter vask.

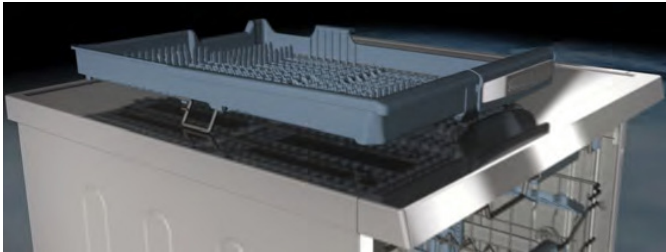

Øvre bestikkurv er sammensatt av to deler; hvis du trenger å gjøre plass til oppvasken i overkurven, kan du fjerne venstre eller høyre del av bestikkurven for å få mer plass.



Advarsel: Kniver og andre skarpe gjenstander må plasseres horisontalt i bestikkurven.

KAPITTEL 4: Å SETTE INN OPPVASK I MASKINEN

Alternativ kurvfylling Underkurv

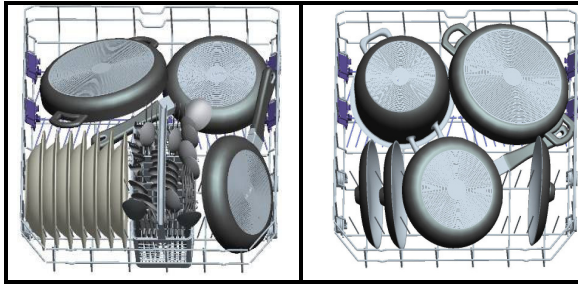

Overkurv

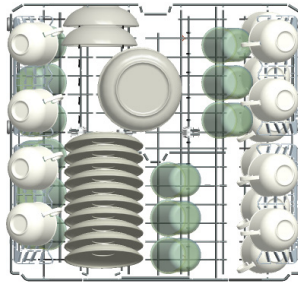

Feil fylling

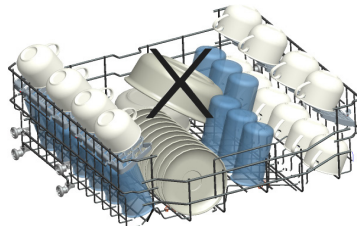
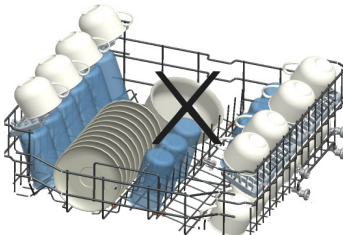
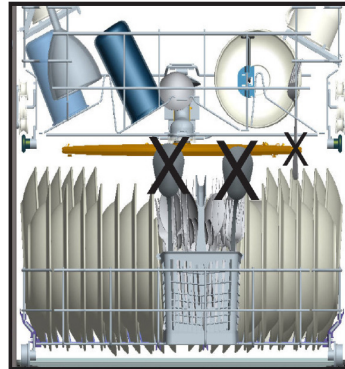
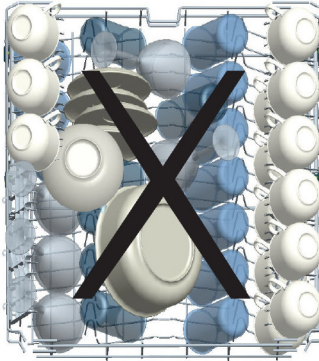

Viktig merknad for testinstitutter

For mer informasjon om ytelsestester, kan du sende en e-post til: dishwasher@standardtest.info. I e-posten, bes du oppgi modellnavn og serienummer (20 siffer) som du finner på maskindøren.

KAPITTEL 5: PROGRAMBESKRIVELSER

PROGRAMBESKRIVELSER

Programposter

Programnavn og temperaturer				
	Auto intensiv 60-70°C (P1)	Automatisk normal 50-60°C (P2)	Auto ømfintlig 30-50°C (P3)	Hygiene 60°C (P4)
Type matrester	Juster automatisk vasketid med temperatur og vannmengde ved å bestemme mengde og type matrester på dekketøyet			Oppvask med mye skitt på som har stått i lang tid eller som krever hygienisk (særlig grundig) vask
Skittenhetsgrad	høy	høy	liten	høy
Vaskemiddel mengde B: 25 cm ³ /15 cm ³ A: 5 cm ³	A+B	A+B	B	A+B
	Juster automatisk vasketid med temperatur og vannmengde ved å bestemme mengde og type matrester på dekketøyet			Forvask
				oppvask på 60 °C
				Kaldskylning
				Varm skylning
				Tørking
				Slutt
Programvarighet (min.)	111-183	100-127	64 - 92	123
Strømforbruk (kW-timer)	1,22-1,8	1,12-1,3	0,81 - 0,96	1,55
Vannforbruk (liter)	13,3-24,6	10,9-18,5	10,6 - 17,7	15

Advarsel: Korte programmer omfatter ikke noe trinn med tørking. Verdiene oppgitt over er verdier som er fastslått under laboratorieforhold i henhold til relevante standarder. Disse verdiene vil kunne forandre seg, alt etter. Forutsetningene for produktets bruk og miljø (nettverksspenning, vanntrykk, vanninntakstemperatur og omgivelsenes temperatur).

KAPITTEL 5: PROGRAMBESKRIVELSER

PROGRAMBESKRIVELSER

Programposter

Programnavn og temperaturer						
	Ekspres 55' 60°C 60°C (P5)	Øko (referanse) (P6)	Hurtig 40°C (P7)	Skulle - (P8)	Ekstra hygiene (forvask + hygiene 60°C)70°C	
Type matrester	supper, sauser, pasta, egg, pilaff, poteter og ovnsretter, frityrstekt mat	kaffe, melk, te, kjøttpølegg og grønnsaker som ikke har blitt stående lenge	kaffe, melk, te, kjøttpølegg og grønnsaker som ikke har blitt stående lenge	Forvask og løsne rester, vent på full last og velg deretter et program	Oppvask med tykt lag av skitt som har blitt stående lenge eller som trenger hygienisk oppvask.	
Skittenhetsgrad	middels	middels	liten		høy	
Vaskemiddel mengde B: 25 cm ³ /15 cm ³ A: 5 cm ³	A+B	A+B	B		A+B	
	oppvask på 60 °C	Forvask	Forvask	Forvask	Forvask	
	Kaldskylning	oppvask på 50 °C	40 °C vask	Slutt	50 °C Forvask	
	Skylling i varmt vann	Skylling i varmt vann	Kaldskylning		oppvask på 70 °C	
	Slutt	Tørking	Skylling i varmt vann		Kaldskylning	
		Slutt	Slutt		Lunken skylning	
						Varm skylning
						Tørking
					Slutt	
Programmets varighet (i min.)	55	162	30	15	161	
Strømforbruk (kilowattimer)	1,07	0,93	0,88	0,02	1,75	
Vannforbruk (liter)	11	9,0	11	4,2	22,7	

KAPITTEL 6: Å SLÅ PÅ MASKINEN OG VELGE ET PROGRAM

Å BLI KJENT MED MASKINEN DIN

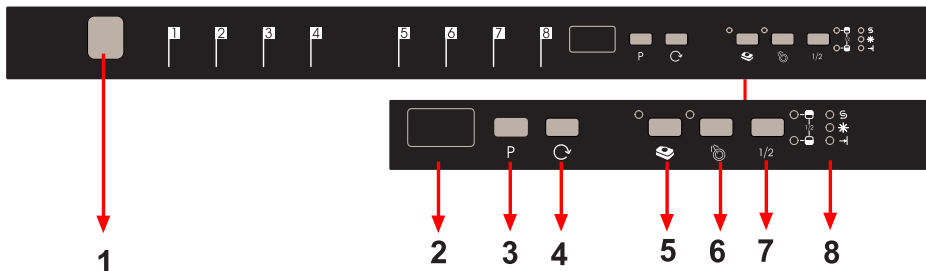

1.) På-/avslåingsknapp

Når du trykker på av/på-knappen, begynner lampen for programslutt å blinke.

2.) Program-display

Program-displayet viser programtider og gjenværende tid under programmets gang. Du kan også følge opp de valgte programmene via dette displayet.

3.) Programvalgsknapp

Med programvalgs-knappen kan du velge et egnet program for oppvasken.

4.) Forsinkelsestidsur-knappen

Du kan utsette starten på et valgt program i 1-2 ... 19 timer ved å trykke på knappen for tidsforvalg for forsinkelse på maskinen din. Hvis du trykker på knappen for tidsforvalg for forsinkelse, vil "1h" vises på programdisplayet. Hvis du fortsetter å trykke på knappen for tidsforvalg for forsinkelse, vil det vises hhv. 1-2 ... 19. Du kan aktivere forsinket start ved å velge forsinkelsestid og ønsket oppvaskprogram ved hjelp av programvelgeren. Det er også mulig å velge programmet først og utsatt start etterpå. Hvis du ønsker å endre eller slette det forsinkede starttidspunktet, kan du justere det ved hjelp av tidsforvalg-knappen for utsettelse; den vil bli aktivert i henhold til den siste verdien som er angitt.

5.) Knapp for oppvaskmiddel i tablettform (3 i 1-knapp)

Trykk på knappen for vaskemiddel i tablettform når du bruker kombinerte oppvaskmidler som inneholder salt og skyllemiddel.

6.) Forvaskknapp

Hvis du velger et ekstra forvaskeprogram, forbedrer du oppvaskens ytelse. Når du velger forvask, siden det forbedrer vaskeytelsen, endrer det temperaturen og vasketiden for enkelte programmer.

NB: Når det velges et program som ikke er kompatibelt med forvask-programmet, lyder en alarmlyd som indikerer at det valgte programmet er ikke kompatibelt med forvask-alternativet

NB: Dersom du bare ønsker forvask, velg forvask-programmet ved hjelp av programvalgsknappen.

7.) ½ Halv maskin-knapp

Ved hjelp av funksjonen ½ kan tre typer oppvask gjennomføres – disse omfatter underkurven, den øvre kurven, samt begge kurvene.

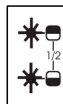

Hvis du har lite oppvask i maskinen og må vaske den, kan du også i tillegg aktivere halvfyllings-funksjonen i enkelte av programmene. Hvis du har oppvask i begge kurver, trykker du på tasten ½ og velger posisjonen der begge lamper tennes.



Hvis du har oppvask bare i den øvre kurven, trykk så på den viktige ½-tasten og velg posisjonen der den øvre lampen tennes. På denne måten vil vaskingen bare skje i øvre kurv. Det bør ikke befinne seg noen oppvask i den nedre kurven mens du bruker denne funksjonen.

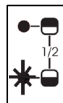

Hvis du har oppvask bare i den nedre kurven, trykker du på tasten ½ og velger posisjon hvor den nedre lampen tennes. På denne måten vil vaskingen bare skje i nedre kurv. Når man bruker denne funksjonen må man selvsagt forsikre seg om at det ikke finnes oppvask i øvre kurv.

KAPITTEL 6: Å SLÅ PÅ MASKINEN OG VELGE ET PROGRAM

NB: Hvis du har brukt en ekstra funksjon i det siste vaskeprogrammet, vil denne funksjonen være aktiv også i neste vaskeprogram. Hvis du ikke ønsker å bruke denne funksjonen i det nylig valgte vaskeprogrammet, trykk på den valgte funksjonsknappen på nytt, og sjekk at lampen på knappen slukkes.

NB: Når du velger et inkompatibelt program med halv mengde- knappen, får du høre en alarmlyd som indikerer at det valgte alternativet ikke er kompatibelt.

8.) Varselindikator for manglende salt

For å se om det er nok oppmyknings salt i maskinen eller ikke, sjekker du saltmangel-varsellyset på displayet. Når lyset på varsellampen for saltmangel tennes, må du fylle på saltkammeret.

Varselsindikator for mangel på skyllemiddel

For å sjekke hvorvidt det er tilstrekkelig skyllemiddel i maskinen, sjekk varsellyset på display som viser skyllemiddel-mangel. Når skyllemiddel-varsellampen tennes, fyller du skyllemiddelkammeret.

Lampe for programslutt

Programslutt-indikatoren på betjeningspanelet tennes når det valgte vaskeprogrammet er ferdig. Maskinen din sender i tillegg ut en alarmlyd fem ganger når programmet er ferdig.

KAPITTEL 6: Å SLÅ PÅ MASKINEN OG VELGE ET PROGRAM

Å slå på maskinen



Maskinen tilføres strøm når på-/av-knappen trykkes inn, to streker vises på programdisplayet og programslutt-indikatoren tennes.

Når du velger et program ved hjelp av programvelgeren, vises det programmet du velger (P1, P2, osv.) på programmets skjerm og slutten på programindikatoren slås av

1. Trykk på strøm på-/av-tasten.
2. Velg program som passer til din oppvask via programvalgsknappen.
3. Dersom du ønsker eller foretrekker det, kan du velge tilleggsfunksjon.
4. Lukk døren. Programmet starter automatisk.

Melding: Hvis du bestemmer deg for ikke å starte opp maskinen etter å ha valgt program, bare trykk på av-/på-knappen. Maskinen vil bli klar for det nye programvalget når du trykker på av-/på-knappen igjen. Du kan velge det nye programmet ved å trykke på programvelgeren.

Programoppfølging

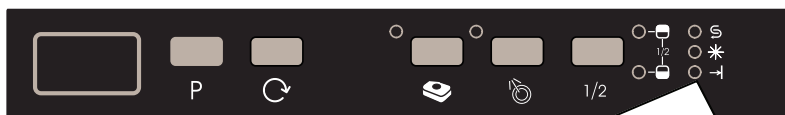

Ikke åpne døren før programmet er fullført.

Programslutt-indikatoren på betjeningspanelet slås på når det valgte vaskeprogrammet er fullført. Maskinen gir i tillegg fra seg en alarmlyd fem ganger når programmet er ferdig.

Å endre program

Bytte program mens et vaskeprogram pågår.



Åpne døren og velg et nytt program ved å trykke på programvelgeren.

Når du har lukket døren, vil det nye programmet som er satt i gang gjenoppta det gamle programmets løp.

Melding: Når døren på maskinen åpnes for å stanse vaskeprogrammet før det er fullført først, åpnes døren litt for å unngå vannsøl.

KAPITTEL 6: Å SLÅ PÅ MASKINEN OG VELGE ET PROGRAM

Å endre et program ved hjelp av nullstilling

Avbryte et program når et vaskeprogram er gjenopptatt.

Åpne døren på oppvaskmaskinen. Det programmet som ble valgt sist vil vises på skjermen.

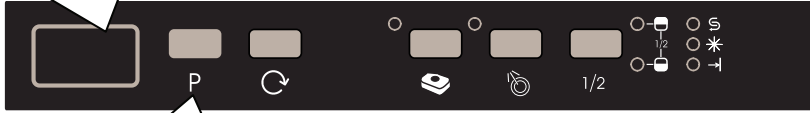

Hold programtasten inne til i 3 sekunder. Når du avbryter, vises «1» på programdisplayet og programslutt-indikatoren blinker.

Tømmeprosessen begynner etter at maskinens dør er lukket. Maskinen kvitter seg med vannet inni, noe som tar omtrent 30 sek. Når programmet er avsluttet, gir maskinen fra seg en alarmlyd fem ganger og programslutt-indikatoren slår seg på.

Merknad: Når døren på maskinen åpnes for å stanse vaskeprogrammet før det er fullført først, åpnes døren litt for å unngå vannsøl.

Å slå av maskinen



Når programslutt-indikatoren lyser, slår du av maskinen ved hjelp av strøm på-/av-knappen.

Trekk støpselet ut av stikkkontakten. Skru av vannkranen.

Melding: Etter en alarmlyd som indikerer slutten av programmet når vaskeprogrammet er slutt (programslutt-indikatorlampen er tent), kan du la døren til maskinen stå på gløtt for å fremskynde tørking.

Melding: Hvis maskindøren åpnes under vask eller strømforsyningen kuttes, vil maskinen gå videre med programmet i tilfelle døren lukkes eller strømmen kommer tilbake.

AVHENDING AV EN GAMMEL OPPVASKMASKIN

Dette symbolet på produktet eller innpakningen betyr at produktet ikke skal behandles som alminnelig husholdningsavfall. I stedet bør det leveres til en egnet miljøstasjon for resirkulering av elektrisk og elektronisk utstyrsavfall. Du vil bidra til å unngå potensielle negative effekter på miljø og helse.

Gjenvinning av materialer bidrar til å bevare naturressurser. For mer utførlig informasjon vedr. gjenvinning av dette produktet, vennligst ta kontakt med en miljøstasjon i din kommune eller den butikken der du har kjøpt produktet.

Oppvaskmaskinen inneholder et biocidalt produkt i PP sumpfilteret for å hindre bakterievekst.
Aktivt stoff: sinkpyrition (CAS-nr: 13463-41-7)



Register your product here
WWW.SHARPHOMEAPPLIANCES.COM,
by registering with Sharp you become part of
our For Life promise to always be there for you
and your appliance.



Service
& Support

Visit our website:

www.sharphomeappliances.com

Or contact us:



YouTube

%100 recycleable paper

52278515 R35