



CI 76881 \$4767

Dishwasher

EL Εγχειρίδιο Χρήστη

CZ Návod k použití

UK Керівництво з експлуатації

HU Használati utasítás



CI 7688 \$4767

Dishwasher

EL Εγχειρίδιο Χρήστη

ΠΕΡΙΕΧΟΜΕΝΑ

ΚΕΦΑΛΑΙΟ 1: ΠΕΡΙΓΡΑΦΗ ΤΟΥ ΠΡΟΪΟΝΤΟΣ

Τεχνικές προδιαγραφές	5
Συμμόρφωση με τα πρότυπα και Δεδομένα δοκιμών	5

ΚΕΦΑΛΑΙΟ 2: ΠΛΗΡΟΦΟΡΙΕΣ ΚΑΙ ΥΠΟΔΕΙΞΕΙΣ ΓΙΑ ΤΗΝ ΑΣΦΑΛΕΙΑ

Ανακύκλωση	6
Πληροφορίες για την ασφάλεια	6
Υποδείξεις	8
Είδη ακατάλληλα για πλύσιμο σε πλυντήριο πιάτων	8

ΚΕΦΑΛΑΙΟ 3: ΕΓΚΑΤΑΣΤΑΣΗ ΤΗΣ ΣΥΣΚΕΥΗΣ

Τοποθέτηση της συσκευής	9
Συνδέσεις νερού	9
Λαστιχένιος σωλήνας εισόδου νερού	9
Λαστιχένιος σωλήνας εξόδου νερού	10
Ηλεκτρική σύνδεση	11
Τοποθέτηση της συσκευής κάτω από πάγκο	12

ΚΕΦΑΛΑΙΟ 4: ΤΟΠΟΘΕΤΗΣΗ ΤΩΝ ΣΚΕΥΩΝ ΣΤΟ ΠΛΥΝΤΗΡΙΟ ΠΙΑΤΩΝ

Σχάρα πιάτων	14
Εναλλακτικοί τρόποι φόρτωσης των καλαθιών	16

ΚΕΦΑΛΑΙΟ 5: ΠΕΡΙΓΡΑΦΕΣ ΠΡΟΓΡΑΜΜΑΤΩΝ

Στοιχεία προγραμμάτων	17
-----------------------	----

ΚΕΦΑΛΑΙΟ 6: ΕΝΕΡΓΟΠΟΙΗΣΗ ΤΗΣ ΣΥΣΚΕΥΗΣ ΚΑΙ ΕΠΙΛΟΓΗ ΠΡΟΓΡΑΜΜΑΤΟΣ

Ενεργοποίηση της συσκευής	21
Παρακολούθηση προόδου προγράμματος	21
Αλλαγή προγράμματος	21
Αλλαγή προγράμματος με επαναφορά	22
Απενεργοποίηση της συσκευής	22

Αγαπητέ πελάτη, Ο στόχος μας είναι να σας προσφέρουμε προϊόντα υψηλής ποιότητας που υπερβαίνουν τις προσδοκίες σας. Η συσκευή σας παράχθηκε σε μοντέρνες εγκαταστάσεις και έχει ελεγχθεί προσεκτικά και σχολαστικά για την ποιότητά της. Αυτό το εγχειρίδιο έχει συνταχθεί για να σας βοηθήσει στη χρήση της συσκευής σας, η οποία κατασκευάστηκε με την πιο πρόσφατη τεχνολογία για αξιοπιστία και μέγιστη απόδοση. Πριν χρησιμοποιήσετε τη συσκευή σας, διαβάστε προσεκτικά αυτό τον οδηγό που περιλαμβάνει βασικές πληροφορίες σχετικά με την ασφαλή εγκατάσταση, συντήρηση και χρήση. Για την εγκατάσταση της συσκευής σας απευθυνθείτε στο πλησιέστερο Εξουσιοδοτημένο κέντρο σέρβις. Οι οδηγίες χρήσης έχουν εφαρμογή σε περισσότερα από ένα μοντέλα. Επομένως μπορεί να προκύψουν διαφορές.

ΚΕΦΑΛΑΙΟ 1: ΠΕΡΙΓΡΑΦΗ ΤΟΥ ΠΡΟΪΟΝΤΟΣ

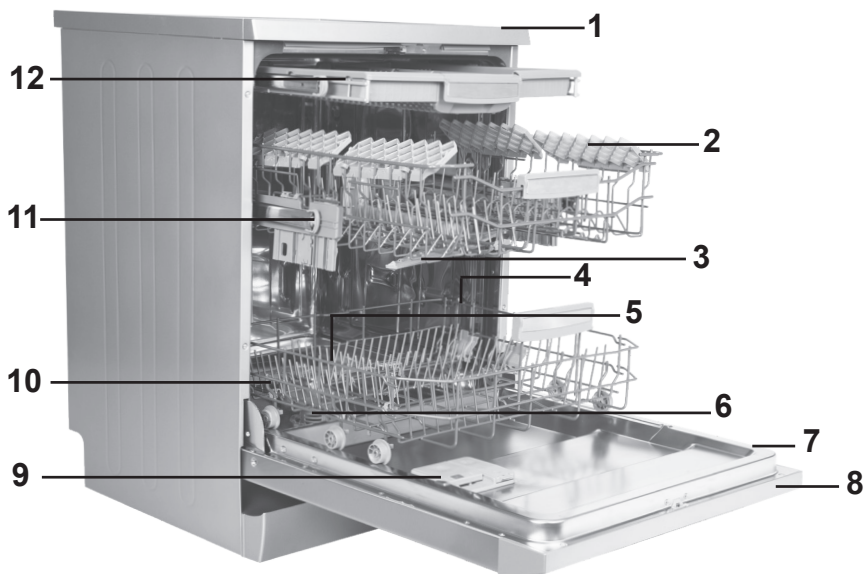

1. Επιφάνεια εργασίας
2. Πάνω καλάθι με σχάρες
3. Πάνω βραχίονας ψεκασμού
4. Κάτω καλάθι
5. Κάτω βραχίονας ψεκασμού
6. Φίλτρα

7. Πινακίδα στοιχείων
8. Πίνακας ελέγχου
9. Διανεμητής απορρυπαντικού και λαμπρυντικού
10. Διανεμητής αποσκληρυντικού
11. Ασφάλιση ράγας πάνω καλάθιού
12. Πάνω καλάθι μαχαιροπήρουνων



Μονάδα τούρμπο στεγνώματος: Το σύστημα αυτό προσφέρει καλύτερη απόδοση στεγνώματος των πιάτων σας.



Κάτω βραχίονας ψεκασμού: Παρέχει καλύτερα στο πλύσιμο των πιάτων για το επάνω καλάθι.

ΚΕΦΑΛΑΙΟ 1: ΤΕΧΝΙΚΕΣ ΠΡΟΔΙΑΓΡΑΦΕΣ

Τεχνικές προδιαγραφές

Χωρητικότητα	15 σερβίτσια
Ύψος	850 mm
Ύψος (χωρίς επιφάνεια εργασίας)	820 mm
Πλάτος	598 χιλ.
Βάθος	598 χιλ.
Καθαρό Βάρος	55 kg
Παροχή ρεύματος	220-240 V, 50 Hz
Συνολική Ισχύς	1900 W
Ισχύς Θέρμανσης	1800 W
Ισχύς αντλίας	100 W
Ισχύς αντλίας αποστράγγισης	30 W
Πίεση παροχής νερού	0,03 MPa (0,3 bar)-1 MPa (10 bar)
Ρεύμα	10 A

Συμμόρφωση με τα πρότυπα και Δεδομένα δοκιμών / Δήλωση συμμόρφωσης ΕΕ

Το προϊόν αυτό πληροί τις απαιτήσεις όλων των εφαρμόσιμων Οδηγιών ΕΕ και των αντίστοιχων εναρμονισμένων προτύπων, τα οποία απαιτούνται για τη σήμανση CE.

Επισκεφτείτε τον ιστότοπο www.sharphomeappliances.com για ένα ηλεκτρονικό αντίγραφο αυτού του εγχειριδίου χρήσης.

ΚΕΦΑΛΑΙΟ 2: ΠΛΗΡΟΦΟΡΙΕΣ ΚΑΙ ΣΥΣΤΑΣΕΙΣ ΓΙΑ ΤΗΝ ΑΣΦΑΛΕΙΑ

ΠΛΗΡΟΦΟΡΙΕΣ ΚΑΙ ΥΠΟΔΕΙΞΕΙΣ ΓΙΑ ΤΗΝ ΑΣΦΑΛΕΙΑ

Ανακύκλωση

- Τα ανακυκλώσιμα υλικά χρησιμοποιούνται σε ορισμένα εξαρτήματα και στη συσκευασία.
- Τα πλαστικά εξαρτήματα σημαίνονται με διεθνείς συντομεύσεις: (>PE< , >PS< , >POM< , >PP< ,)
- Τα μέρη από χαρτόνι έχουν παραχθεί από ανακυκλωμένο χαρτί και θα πρέπει να απορρίπτονται σε ειδικούς κάδους συλλογής αποβλήτων χαρτιού για ανακύκλωση.
- Τέτοια υλικά δεν πρέπει να απορρίπτονται στους κάδους κανονικών απορριμμάτων. Αντιθέτως θα πρέπει να παραδίδονται σε κέντρα ανακύκλωσης.
- Για πληροφορίες σχετικά με μεθόδους και σημεία απόρριψης, απευθυνθείτε σε αντίστοιχα κέντρα.

Πληροφορίες ασφαλείας

Όταν παραλαμβάνετε τη συσκευή σας

- Αν δείτε οποιαδήποτε ζημιά στη συσκευασία της συσκευής σας, επικοινωνήστε με το εξουσιοδοτημένο σέρβις.
- Ξετυλίξτε τα υλικά συσκευασίας όπως αναφέρεται και απορρίψτε τα σύμφωνα με τους κανόνες.

Τι πρέπει να προσέξετε κατά τη εγκατάσταση της συσκευής

- Επιλέξτε ένα κατάλληλο, ασφαλές και οριζόντιο μέρος για να εγκαταστήσετε τη συσκευή σας.

Διενεργήστε την εγκατάσταση και τη σύνδεση της συσκευής σας ακολουθώντας τις οδηγίες.

- Η συσκευή αυτή θα πρέπει να εγκαθίσταται και να επισκευάζεται μόνο από εξουσιοδοτημένο συνεργείο σέρβις.
- Μόνο αυθεντικά ανταλλακτικά θα πρέπει να χρησιμοποιούνται στη συσκευή αυτή.
- Πριν την εγκατάσταση βεβαιωθείτε ότι η συσκευή έχει αποσυνδεθεί από το ρεύμα.
- Ελέγξτε αν το σύστημα ηλεκτρικών ασφαλειών του χώρου εγκατάστασης έχει συνδεθεί σύμφωνα με τους κανονισμούς.
- Όλες οι ηλεκτρικές συνδέσεις πρέπει να συμφωνούν με τις τιμές που αναγράφονται στην πινακίδα στοιχείων.
- Βεβαιωθείτε ότι η συσκευή δεν πατάει το καλώδιο ρεύματος.
- Ποτέ μη χρησιμοποιήσετε καλώδιο επέκτασης ή πολύπριζο για τη σύνδεση. Το φως της ρευματοληψίας θα πρέπει να είναι εύκολα προσπελάσιμο μετά την εγκατάσταση.
- Μετά την εγκατάσταση, χρησιμοποιήστε τη συσκευή χωρίς φορτίο για την πρώτη φορά.

Στην καθημερινή χρήση

- Η συσκευή αυτή προορίζεται για οικιακή χρήση. Μην τη χρησιμοποιήσετε για άλλο σκοπό. Η επαγγελματική χρήση αυτού του πλυντηρίου πιάτων θα καταστήσει άκυρη την εγγύηση.
- Μη στέκεστε, κάθεστε ή τοποθετείτε οποιοδήποτε φορτίο στην ανοιχτή πόρτα, γιατί μπορεί να πέσει.
- Ποτέ μη χρησιμοποιήσετε διαφορετικό απορρυπαντικό και λαμπруντικό που δεν έχει παραχθεί ειδικά για πλυντήρια πιάτων. Η εταιρεία μας δεν θα έχει ευθύνη για αυτό.
- Το νερό στο τμήμα πλυσίματος της συσκευής δεν είναι πόσιμο. Μην το πιείτε.
- Λόγω κινδύνου έκρηξης, μην προσθέσετε στο τμήμα πλυσίματος της συσκευής οποιαδήποτε χημικά μέσα διάλυσης, όπως είναι οι διαλύτες.
- Πριν το πλύσιμο, ελέγχετε αν τα πλαστικά είδη είναι ανθεκτικά σε υψηλή θερμοκρασία.
- Αυτή η συσκευή μπορεί να χρησιμοποιηθεί από παιδιά ηλικίας από 8 ετών και άνω και άτομα με μειωμένες σωματικές, αισθητηριακές ή διανοητικές ικανότητες ή έλλειψη εμπειρίας και γνώσης, αν έχουν λάβει επιτήρηση ή οδηγίες σχετικά με τη χρήση της συσκευής με ασφαλή τρόπο και κατανοούν τους εμπλεκόμενους κινδύνους. Τα παιδιά δεν πρέπει να παίζουν με τη συσκευή. Ο καθαρισμός και η συντήρηση από το χρήστη, δεν πρέπει να γίνονται από παιδιά χωρίς επίβλεψη.
- Μην τοποθετείτε μέσα στη συσκευή σας ακατάλληλα και βαριά είδη που υπερβαίνουν τις δυνατότητες των καλαθιών. Η εταιρεία μας δεν θα είναι υπεύθυνη για οποιαδήποτε ζημιά στα εσωτερικά μέρη.
- Δεν πρέπει να ανοίξετε την πόρτα κατά τη λειτουργία της συσκευής. Σε κάθε περίπτωση, μια διάταξη ασφαλείας εξασφαλίζει τη διακοπή λειτουργίας της συσκευής αν ανοιχτεί η πόρτα της.
- Μην αφήνετε την πόρτα ανοικτή, για να αποφύγετε ατύχημα.
- Τοποθετείτε μαχαίρια και άλλα αιχμηρά αντικείμενα στο καλάθι μαχαιροπίρουνων με τη λεπίδα προς τα κάτω.
- Αν το καλώδιο τροφοδοσίας έχει υποστεί ζημιά, για να αποφύγετε κινδύνους πρέπει να αντικατασταθεί από τον κατασκευαστή, τον αντιπρόσωπό του για τεχνική εξυπηρέτηση ή άλλα άτομα με παρόμοια εξουσιοδότηση.
- Αν η επιλογή Εξοικονόμηση Ενέργειας έχει τεθεί σε "Ναι", η πόρτα θα ανοίξει στο τέλος του προγράμματος. Για 1 λεπτό μην πιέζετε την πόρτα για να κλείσει, για να αποφύγετε βλάβη του αυτόματου μηχανισμού της πόρτας κατά τη διάρκεια του λεπτού. Η πόρτα πρέπει να μείνει ανοικτή για 30 λεπτά για αποτελεσματικό στέγνωμα (σε μοντέλα χωρίς αυτόματο σύστημα ανοίγματος της πόρτας)

Προειδοποίηση: Μη στέκεστε μπροστά από την πόρτα μετά από το ηχητικό σήμα προειδοποίησης για αυτόματο άνοιγμα.

Για την ασφάλεια του παιδιού σας

- Αφού αφαιρέσετε τη συσκευασία της συσκευής, βεβαιωθείτε ότι τα υλικά συσκευασίας δεν είναι σε θέση όπου μπορούν να έχουν πρόσβαση τα παιδιά.
- Μην αφήνετε τα παιδιά να παίζουν με τη συσκευή ή να την ξεκινούν.
- Κρατάτε τα παιδιά μακριά από απορρυπαντικά και λαμπρυντικά.
- Κρατάτε τα παιδιά μακριά από τη συσκευή όταν είναι ανοικτή γιατί μπορεί να υπάρχουν ακόμη κατάλοιπα καθαριστικών ουσιών στο εσωτερικό της.
- Βεβαιωθείτε ότι η παλιά σας συσκευή δεν αποτελεί οποιαδήποτε απειλή για τα παιδιά σας. Είναι γνωστό ότι παιδιά έχουν κατά λάθος κλειδωθεί σε παλιές συσκευές. Για να αποτρέψετε μια τέτοια κατάσταση, πριν πετάξετε τη συσκευή σας σπάστε την κλειδαριά της πόρτας και αφαιρέστε τα καλώδια ρεύματος.

Σε περίπτωση βλάβης

- Οποιαδήποτε εργασία επισκευής γίνει από οποιονδήποτε εκτός του προσωπικού του εξουσιοδοτημένου σέρβις, θα προκαλέσει την ακύρωση της ισχύος της εγγύησης για τη συσκευή σας.
- Πριν από οποιαδήποτε εργασία επισκευών στη συσκευή, βεβαιωθείτε ότι η συσκευή έχει αποσυνδεθεί από την τροφοδοσία ρεύματος δικτύου. Απενεργοποιήστε το διακόπτη ασφαλείας ή αποσυνδέστε τη συσκευή από την πρίζα. Μην τραβάτε το καλώδιο για να αποσυνδέσετε τη συσκευή από την πρίζα. Φροντίστε απαραίτητα να κλείσετε το διακόπτη παροχής νερού.

Υποδείξεις

- Για την εξοικονόμηση ενέργειας και νερού, αφαιρείτε τα μεγάλα υπολείμματα φαγητού από τα πιάτα πριν τα τοποθετήσετε στη συσκευή. Ξεκινήστε τη συσκευή σας αφού την έχετε γεμίσει πλήρως.
- Χρησιμοποιείτε το πρόγραμμα πρόπλυσης μόνον όταν είναι απαραίτητο.
- Τοποθετείτε στο πλυντήριο τα είδη με κοιλότητες όπως μπολ, ποτήρια και κατσαρόλες με τρόπο ώστε να κοιτάζουν προς τα κάτω.
- Συνιστάται να μην τοποθετείτε στη συσκευή σας σκεύη διαφορετικά ή περισσότερα από ό,τι προβλέπεται.

Είδη ακατάλληλα για πλύσιμο στο πλυντήριο πιάτων:

- Σκεύη με στάχτες τσιγάρων, υπολείμματα κεριού, βερνίκια, μπογιές, χημικές ουσίες ή από κράματα σιδήρου,
- Πιρούνια, κουτάλια και μαχαίρια με λαβές από ξύλο ή κόκαλο ή με επένδυση ελεφαντόδοντου ή nacre, κολλητά είδη, είδη λερωμένα με διαβρωτικά, όξινα ή αλκαλικά χημικά
- Πλαστικά είδη που δεν είναι ανθεκτικά στη θερμότητα, δοχεία χάλκινα ή επικασσιτερωμένα
- Αλουμινένια και ασημένια είδη (μπορεί να αποχρωματιστούν, να θαμπώσουν)
- Ορισμένοι ευπαθείς τύποι γυαλιού, πορσελάνες με διακοσμητικά μοτίβα γιατί ξεθωριάζουν μετά το πρώτο πλύσιμο, ορισμένα κρυστάλλινα είδη γιατί χάνουν τη διαφάνειά τους με το χρόνο, κολλητά μαχαιροπίρουνα που δεν είναι ανθεκτικά στη θερμότητα, ποτήρια από κρύσταλλο μολύβδου, σανίδες κοπής, είδη κατασκευασμένα από συνθετικές ίνες

ΚΕΦΑΛΑΙΟ 3: ΕΓΚΑΤΑΣΤΑΣΗ ΤΗΣ ΣΥΣΚΕΥΗΣ

• Απορροφητικά είδη όπως σφουγγάρια ή πανιά κουζίνας δεν είναι κατάλληλα για πλύσιμο σε πλυντήριο πιάτων.

Προειδοποίηση: Φροντίστε στις μελλοντικές σας αγορές να αγοράζετε σερβίτσια κατάλληλα για πλύσιμο στο πλυντήριο πιάτων.

ΕΓΚΑΤΑΣΤΑΣΗ ΤΗΣ ΣΥΣΚΕΥΗΣ

Τοποθέτηση της συσκευής

Όταν προσδιορίζετε τη θέση εγκατάστασης, επιλέξτε θέση που προσφέρει εύκολη πρόσβαση για την τοποθέτηση και την αφαίρεση των πιάτων.

Μην τοποθετήσετε τη συσκευή σας σε οποιαδήποτε θέση όπου υπάρχει πιθανότητα η θερμοκρασία του χώρου να πέσει κάτω από 0°C.

Πριν την τοποθέτηση, βγάλτε τη συσκευή από τη συσκευασία της ακολουθώντας τις προειδοποιήσεις που υπάρχουν στη συσκευασία.

Τοποθετήστε τη συσκευή κοντά σε βρύση παροχής νερού ή σε αποχέτευση. Πρέπει να επιλέξετε θέση για τη συσκευή σας, λαμβάνοντας υπόψη ότι οι συνδέσεις της δεν θα τροποποιηθούν αφού γίνουν.

Μην πιάνετε τη συσκευή από την πόρτα ή τον πίνακα για να την μετακινήσετε. Φροντίστε να αφήσετε ορισμένη απόσταση από όλες τις πλευρές της συσκευής ώστε να μπορείτε να την μετακινήτε άνετα κατά τον καθαρισμό.

Βεβαιωθείτε ότι τα λάστιχα εισόδου και εξόδου νερού δεν θα συμπιεστούν κατά την τοποθέτηση του πλυντηρίου. Επίσης, βεβαιωθείτε ότι το πλυντήριο δεν πατάει το καλώδιο ρεύματος.

Ρυθμίστε τα ρυθμιζόμενα πόδια της συσκευής έτσι ώστε να μπορεί να στέκεται οριζόντια και σε ισορροπία. Η σωστή τοποθέτηση της συσκευής εξασφαλίζει απρόσκοπτο άνοιγμα και κλείσιμο της πόρτας.

Αν η πόρτα της συσκευής δεν κλείνει κανονικά, ελέγξτε αν η συσκευή στέκεται σταθερά στο δάπεδο. Αν όχι, ρυθμίστε τα πόδια και εξασφαλίστε τη σταθερή τοποθέτησή της.

Σύνδεση νερού

Η υδραυλική εγκατάσταση στο χώρο τοποθέτησης θα πρέπει να είναι κατάλληλη για πλυντήριο πιάτων. Επίσης, σας συνιστούμε να τοποθετήσετε ένα φίλτρο στην είσοδο της παροχής νερού στο σπίτι ή το διαμέρισμά σας, ώστε να αποφύγετε οποιαδήποτε ζημία στη συσκευή σας λόγω οποιασδήποτε πρόσμιξης (άμμου, λάσπης, σκουριάς κλπ.) που ενδεχόμενα θα μπορούσε να μεταφερθεί μέσω της παροχής νερού ή των εσωτερικών σωληνώσεων νερού και για να προληφθούν προβλήματα όπως το κιτρίνισμα και ο σχηματισμός αποθέσεων μετά το πλύσιμο.

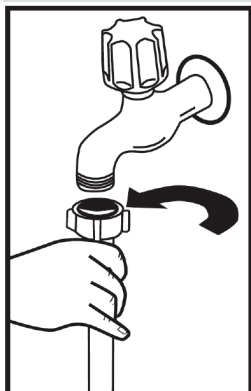

Λάστιχο εισόδου νερού

Μη χρησιμοποιήσετε το λαστιχένιο σωλήνα εισόδου νερού από παλιά σας συσκευή. Χρησιμοποιήστε τον καινούργιο που συνοδεύει τη συσκευή σας. Αν πρόκειται να συνδέσετε στη συσκευή σας ένα λαστιχένιο σωλήνα εισόδου νερού που είναι καινούργιος ή έχει πολύ καιρό να χρησιμοποιηθεί, αφήστε να τρέξει για λίγο νερό από το σωλήνα πριν κάνετε τη σύνδεση. Συνδέστε το λάστιχο εισόδου νερού απ' ευθείας στη βρύση παροχής νερού. Η πίεση που παρέχεται από το διακόπτη νερού θα πρέπει να είναι τουλάχιστον 0,03 MPa και έως το πολύ 1 MPa-. Αν η πίεση του νερού είναι μεγαλύτερη από 1 MPa, θα πρέπει ενδιάμεσα να συνδεθεί βαλβίδα μείωσης της πίεσης. Αφού γίνουν οι συνδέσεις, πρέπει να ανοιχτεί πλήρως ο διακόπτης νερού και να ελεγχθούν οι συνδέσεις ως προς τη στεγανότητα. Για την ασφάλεια της συσκευής σας, βεβαιωθείτε να κλείνετε πάντα το διακόπτη νερού μετά το τέλος κάθε προγράμματος πλυσίματος.

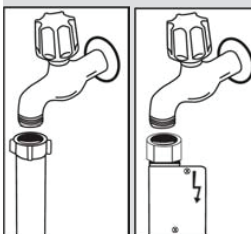

ΣΗΜΕΙΩΣΗ: Σε ορισμένα μοντέλα χρησιμοποιείται στόμιο νερού Aquastop. Σε περίπτωση χρήσης Aquastop, υπάρχει επικίνδυνη τάση. Μην κόψετε την είσοδο νερού Aquastop. Μην αφήσετε να διπλώσει ή να στρίψει.

Λάστιχο εξόδου νερού

Το λάστιχο αποστράγγισης νερού θα πρέπει να συνδέεται είτε άμεσα σε οπή αποχέτευσης νερού ή στη κάνουλα εξόδου νεροχύτη. Χρησιμοποιώντας ένα ειδικό σωλήνα με κεκαμένο άκρο (αν διατίθεται), το νερό μπορεί να αποστραγγίζεται απ' ευθείας στο νεροχύτη τοποθετώντας το κεκαμένο άκρο του σωλήνα πάνω από το άκρο του νεροχύτη. Αυτή η σύνδεση θα πρέπει να είναι σε ύψος 50 έως 110 cm από το επίπεδο του δαπέδου.

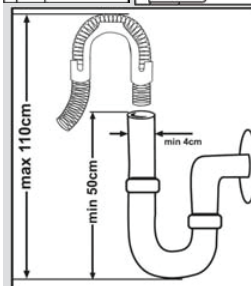

ΚΕΦΑΛΑΙΟ 3: ΕΓΚΑΤΑΣΤΑΣΗ ΤΗΣ ΣΥΣΚΕΥΗΣ

Προειδοποίηση: Αν χρησιμοποιηθεί λαστιχένιος σωλήνας εξόδου μεγαλύτερος από 4 m, τα σκεύη μπορεί να παραμείνουν λερωμένα. Στην περίπτωση αυτή, η εταιρεία μας δεν θα δεχτεί καμία ευθύνη.

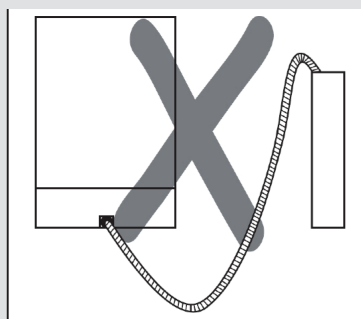
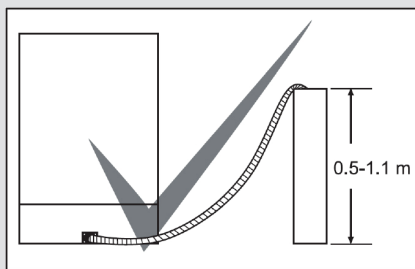

Ηλεκτρική σύνδεση

Το γειωμένο φως της συσκευής σας θα πρέπει να συνδεθεί σε γειωμένη πρίζα που τροφοδοτείται με κατάλληλη τάση και ρεύμα. Αν δεν υπάρχει εγκατάσταση γείωσης, αναθέστε σε εξειδικευμένο ηλεκτρολόγο να την εγκαταστήσει. Σε περίπτωση χρήσης χωρίς να έχει εγκατασταθεί γείωση, η εταιρεία μας δεν θα είναι υπεύθυνη για οποιαδήποτε απώλεια χρήσης ενδέχεται να προκύψει.

Η ονομαστική τιμή της οικιακής ασφάλειας θα πρέπει να είναι 10-16 A.

Η συσκευή σας έχει ρυθμιστεί για τάση 220-240 V. Αν η τάση δικτύου στην περιοχή σας είναι 110 V, συνδέστε ενδιάμεσα ένα μετασχηματιστή 110/220 V και 3000 W. Κατά την τοποθέτηση της συσκευής, αυτή δεν θα πρέπει να είναι συνδεδεμένη στην παροχή ρεύματος.

Χρησιμοποιείτε πάντα το επενδεδυμένο φως που παρέχεται με τη συσκευή σας.

Σε χαμηλή τάση, η απόδοση πλυσίματος της συσκευής μειώνεται

Το καλώδιο ρεύματος αυτής της συσκευής θα πρέπει να αντικαθίσταται μόνο από εξουσιοδοτημένο συνεργείο σέρβις ή από εξουσιοδοτημένο ηλεκτρολόγο. Σε αντίθετη περίπτωση μπορεί να προκληθούν ατυχήματα.

Για λόγους ασφαλείας, πάντα φροντίζετε απαραίτητα να αποσυνδέετε το φως όταν ολοκληρωθεί το πρόγραμμα πλυσίματος.

ΚΕΦΑΛΑΙΟ 3: ΕΓΚΑΤΑΣΤΑΣΗ ΤΗΣ ΣΥΣΚΕΥΗΣ

Για να μην προκληθεί ηλεκτροπληξία, μην αφαιρείτε το φως από την πρίζα αν τα χέρια σας είναι βρεγμένα.

Όταν αποσυνδέετε τη συσκευή σας από την παροχή ρεύματος δικτύου, πάντα τραβάτε το φως. Ποτέ μην τραβάτε το καλώδιο.

Τοποθέτηση της συσκευής κάτω από πάγκο

Αν επιθυμείτε να τοποθετήσετε τη συσκευή σας κάτω από πάγκο κουζίνας, ελέγξτε αν έχετε επαρκή χώρο κάτω από τον πάγκο και αν η καλωδίωση και η υδραυλική εγκατάσταση το επιτρέπουν. **1** Αν αποφασίσετε ότι ο χώρος κάτω από τον πάγκο είναι κατάλληλος για την τοποθέτηση της συσκευής σας, αφαιρέστε την επιφάνεια εργασίας όπως δείχνει η εικόνα. **2**

Προειδοποίηση: Το έπιπλο βάσης κάτω από το οποίο θα τοποθετηθεί η συσκευή μετά την αφαίρεση της επιφάνειας εργασίας της πρέπει να είναι σταθερό ώστε να μην επιτρέπει διατάραξη της ευστάθειας.

Για να αφαιρέσετε την επιφάνεια εργασίας, αφαιρέστε τις βίδες που τη συγκρατούν και βρίσκονται στο πίσω μέρος τη συσκευής, κατόπιν σπρώξτε το μπροστινό πρίνακα 1 εκ. από τη μπροστινή πλευρά προς τα πίσω και σηκώστε τον.

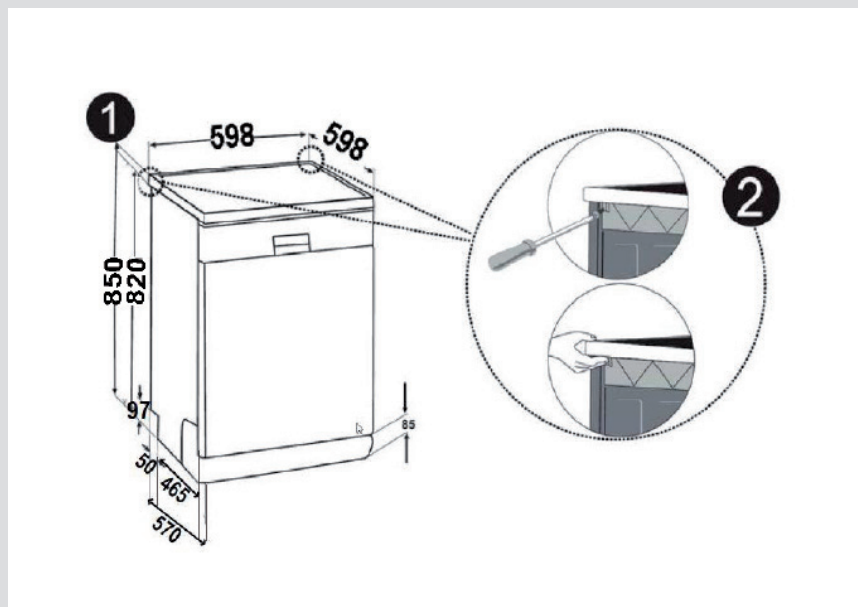

ΚΕΦΑΛΑΙΟ 3: ΕΓΚΑΤΑΣΤΑΣΗ ΤΗΣ ΣΥΣΚΕΥΗΣ

Ρυθμίστε τα πόδια της συσκευής σύμφωνα με την κλίση του δαπέδου.³
Τοποθετήστε τη συσκευή σας σπρώχνοντάς την κάτω από τον πάγκο χωρίς να αφήσετε να πιεστούν ή να τσακίσουν οι λαστιχένιοι σωλήνες.⁴

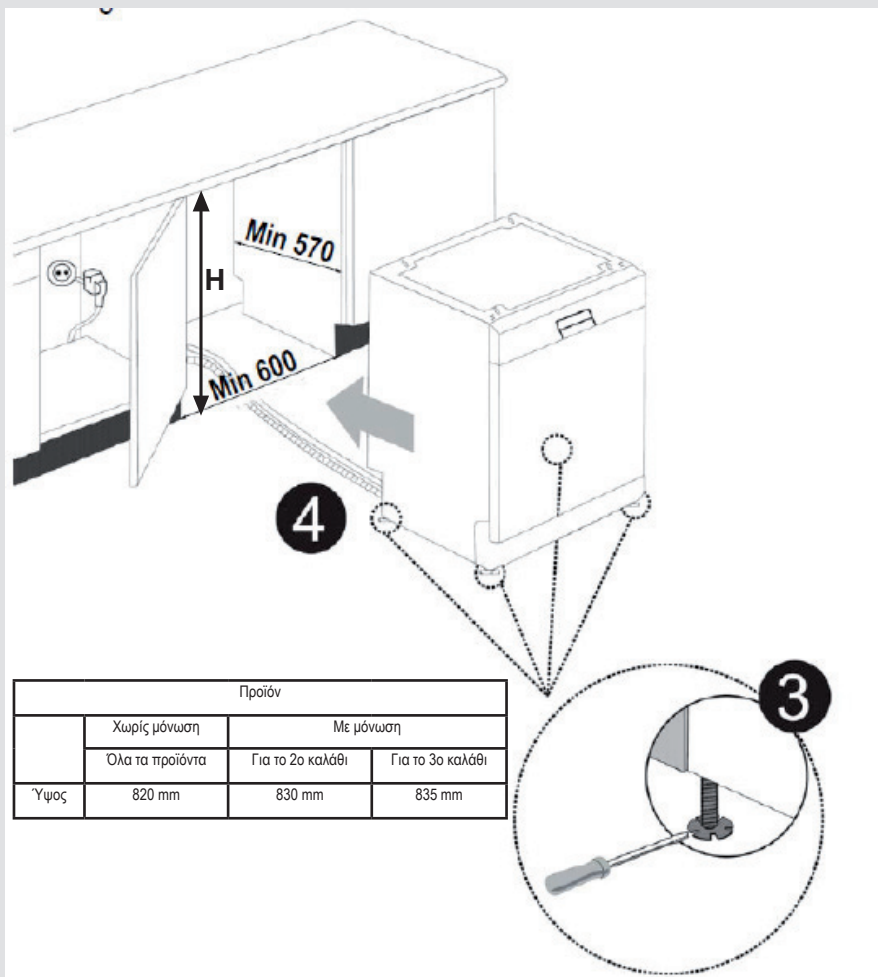

Προειδοποίηση: Μετά την αφαίρεση της επιφάνειας εργασίας, η συσκευή θα πρέπει να τοποθετηθεί σε κλειστό χώρο

ΚΕΦΑΛΑΙΟ 4: ΤΟΠΟΘΕΤΗΣΗ ΤΩΝ ΣΚΕΥΩΝ ΣΤΟ ΠΛΥΝΤΗΡΙΟ ΠΙΑΤΩΝ

ΤΟΠΟΘΕΤΗΣΗ ΤΩΝ ΣΚΕΥΩΝ ΣΤΟ ΠΛΥΝΤΗΡΙΟ ΠΙΑΤΩΝ

Τοποθετείτε τα σκεύη σωστά μέσα στη συσκευή.

Υπάρχουν δύο ξεχωριστά καλάθια για την τοποθέτηση των πιάτων στη συσκευή σας. Το κάτω καλάθι είναι για στρογγυλά και βαθιά είδη.

Το πάνω καλάθι είναι για λεπτά και στενά είδη. Για καλύτερα αποτελέσματα συνιστάται να χρησιμοποιείτε τη σχάρα μαχαιροπύρουων.

Για να αποφύγετε ενδεχόμενους τραυματισμούς, πάντα να τοποθετείτε τα σκεύη με μεγάλο μήκους λαβές και τα αιχμηρά είδη με τα αιχμηρά τους άκρα να δείχνουν προς τα κάτω ή σε οριζόντια θέση πάνω στα καλάθια.

Προειδοποίηση: Τοποθετείτε τα πιάτα σας μέσα στο πλυντήριο ώστε να μην εμποδίζεται η περιστροφή του πάνω και κάτω βραχίονα ψεκασμού.

Πάνω καλάθι

Σχάρα πιάτων

Χάρη στη δυνατότητα ρύθμισης του ύψους, μπορείτε κάτω από τις σχάρες αυτές να τοποθετήσετε διάφορα μεγέθη ποτηριών. Μπορείτε να χρησιμοποιήσετε σχάρες σε 3 διαφορετικά ύψη.

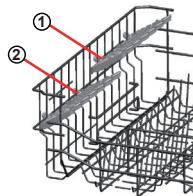

Αναδιπλούμενες σχάρες

Οι αναδιπλούμενες σχάρες αποτελούνται από τέσσερα μέρη για να διευκολύνουν την τοποθέτηση μεγάλων σκευών όπως κατασάρδες, τηγάνια κλπ. Αν επιθυμείτε, κάθε τμήμα μπορεί να αναδιπλωθεί ξεχωριστά ή μπορούν να αναδιπλωθούν όλες και να δημιουργηθούν έτσι μεγαλύτεροι χώροι. Για να ρυθμίσετε τις αναδιπλώμενες σχάρες, σηκώστε τις προς τα πάνω, ή αναδιπλώστε τις προς τα κάτω.

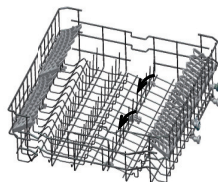

Ρύθμιση ύψους πάνω καλάθιού όταν είναι γεμάτο

Ο μηχανισμός ρύθμισης ύψους καλάθιού στο πάνω καλάθι του πλυντηρίου σας έχει σχεδιαστεί για να επιτρέπει τη ρύθμιση του ύψους του πάνω καλάθιού προς τα πάνω ή προς τα κάτω, χωρίς να το αφαιρέσετε από το πλυντήριο όταν είναι γεμάτο και τη δημιουργία μεγάλων χώρων στο πάνω ή στο κάτω μέρος του πλυντηρίου σας, ανάλογα με το που χρειάζονται. Το καλάθι του πλυντηρίου σας έχει εργοστασιακά ρυθμιστεί στην πάνω θέση. Για να ανυψώσετε το καλάθι, κρατήστε το και από τις δύο πλευρές και τραβήξτε το προς τα πάνω. Για να το χαμηλώσετε, κρατήστε το πάλι και από τις δύο πλευρές και αφήστε το. Στο μηχανισμό ρύθμισης θέσης του φορτωμένου καλάθιού, να βεβαιώνετε ότι και οι δύο πλευρές βρίσκονται στην ίδια θέση (πάνω ή κάτω).

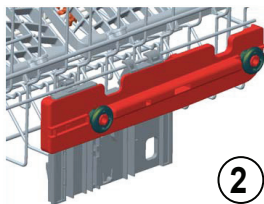
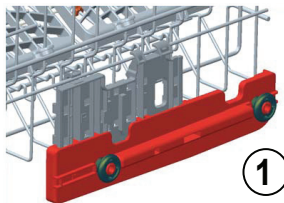
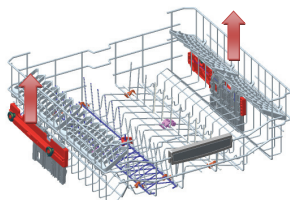

Κάτω καλάθι

Αναδιπλούμενες σχάρες

Στο κάτω καλάθι του πλυντηρίου, υπάρχουν τέσσερες πτυσσόμενες σχάρες που έχουν σχεδιαστεί για να σας καταστήσει ευκολότερη η τοποθέτηση μεγάλων αντικειμένων, όπως κατασάρδες, τηγάνια, κλπ. Αν επιθυμείτε, κάθε τμήμα μπορεί να αναδιπλωθεί ξεχωριστά ή μπορούν να αναδιπλωθούν όλα και να δημιουργηθούν έτσι μεγαλύτεροι χώροι. Για να τα ρυθμίσετε, σηκώστε τα προς τα πάνω, ή αναδιπλώστε προς τα κάτω.

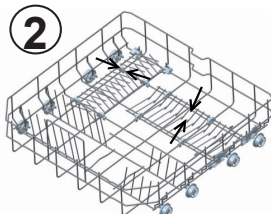
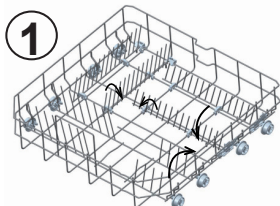

ΚΕΦΑΛΑΙΟ 4: ΤΟΠΟΘΕΤΗΣΗ ΤΩΝ ΣΚΕΥΩΝ ΣΤΟ ΠΛΥΝΤΗΡΙΟ ΠΙΑΤΩΝ

Πάνω καλάθι μαχαιροπήρουνων

Το επάνω καλάθι μαχαιροπήρουνων έχει σχεδιαστεί για να μπορείτε να τοποθετήσετε πιρούνια, κουτάλια και μαχαιρία, μεγάλες κουτάλες και μικροαντικείμενα.

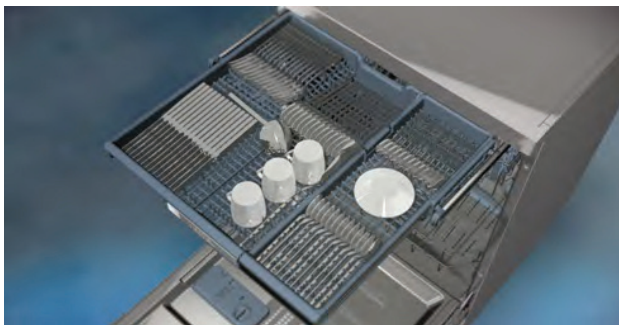

Επειδή μπορεί εύκολα να αφαιρεθεί από το πλυντήριο, επιτρέπει τα πιάτα σας να ληφθούν έξω από το πλυντήριο μαζί με το καλάθι μετά το πλύσιμο.

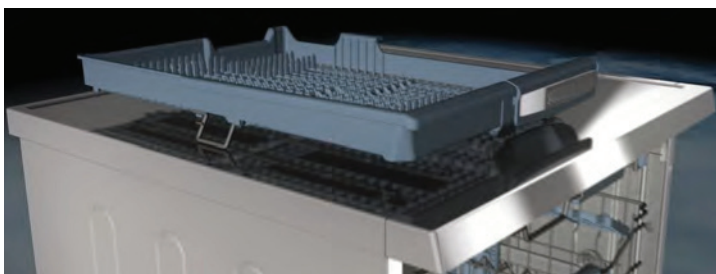

Το πάνω καλάθι μαχαιροπήρουνων αποτελείται από δύο μέρη. Αν χρειαστεί να κάνετε χώρο για τα πιάτα στο επάνω καλάθι, μπορείτε να αφαιρέσετε το αριστερό ή το δεξί μέρος του πάνω καλαθιού μαχαιροπήρουνων, προκειμένου να αποκτήσετε περισσότερο χώρο.



Προειδοποίηση: Μαχαιρία και άλλα αιχμηρά αντικείμενα πρέπει να τοποθετούνται οριζόντια στο καλάθι για τα μαχαιροπήρουνα.

ΚΕΦΑΛΑΙΟ 4: ΤΟΠΟΘΕΤΗΣΗ ΤΩΝ ΣΚΕΥΩΝ ΣΤΟ ΠΛΥΝΤΗΡΙΟ ΠΙΑΤΩΝ

Εναλλακτικοί τρόποι φόρτωσης καλαθιών
Κάτω καλάθι

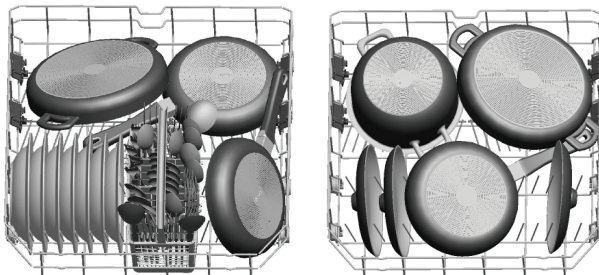

Πάνω καλάθι

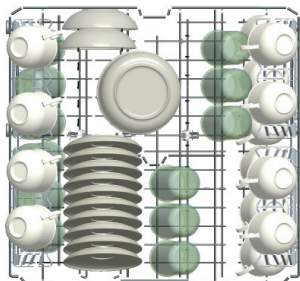

Λανθασμένοι τρόποι φόρτωσης

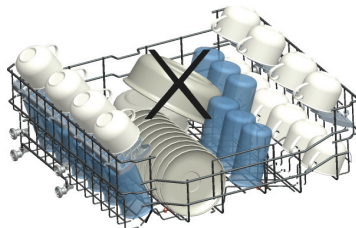
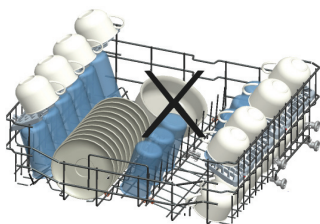
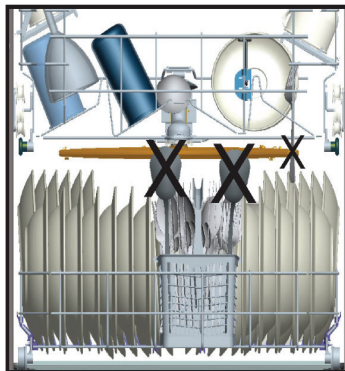
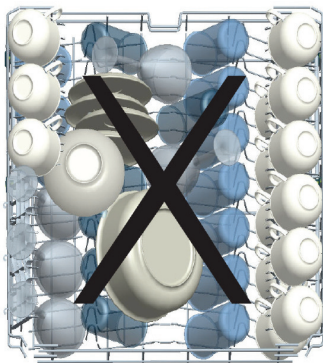

Σημαντική Σημείωση για τα εργαστήρια δοκιμών

Για λεπτομερείς πληροφορίες σχετικά με τις δοκιμές απόδοσης, απευθυνθείτε στην ακόλουθη διεύθυνση: "dishwasher@standardtest.info". Στο ηλεκτρονικό σας μήνυμα, παρακαλούμε να παρέχετε το όνομα μοντέλου και τον αριθμό σειράς (20 ψηφίων), πληροφορίες που μπορείτε να βρείτε στην πόρτα της συσκευής."

ΚΕΦΑΛΑΙΟ 5: ΠΕΡΙΓΡΑΦΕΣ ΠΡΟΓΡΑΜΜΑΤΩΝ

ΠΕΡΙΓΡΑΦΕΣ ΠΡΟΓΡΑΜΜΑΤΩΝ

Στοιχεία προγράμματος

Ονόματα και θερμοκρασίες προγραμμάτων				
	Αυτόματο-Ενταπικό 60-70°C (P1)	Αυτόματο-Κανονικό 50-60°C (P2)	Αυτόματο-Ευπαθή 30-50°C(P3)	Υγιεινή 60°C (P4)
Τύπος υπολειμμάτων φαγητού	Ρυθμίζει αυτόματα το χρόνο πλυσίματος με τη θερμοκρασία και την ποσότητα του νερού προσδιορίζοντας το βαθμό λερώματος των πιάτων.			Πιάτα πολύ λερωμένα που έχουν παραμείνει πολύ χρόνο ή που απαιτούν υγιεινό πλύσιμο
Βαθμός λερώματος	υψηλός	υψηλός	μικρός	υψηλός
Ποσότητα απορρυπαντικού B: 25 cm ³ / 15 cm ³ A: 5 cm ³	A+B	A+B	B	A+B
	Ρυθμίζει αυτόματα το χρόνο πλυσίματος με τη θερμοκρασία και την ποσότητα του νερού προσδιορίζοντας το βαθμό λερώματος των πιάτων.			Πρόπλυση
				Πλύσιμο 60 °C
				Κρύο ξέβγαλμα
				Ζεστό ξέβγαλμα
				Στέγνωμα (Dry)
				Τέλος
Χρονική διάρκεια προγράμματος (λεπτά)	111-183	100-127	64 - 92	123
Κατανάλωση ρεύματος (kW ώρες)	1,22-1,8	1,12-1,3	0,81 - 0,96	1,55
Κατανάλωση νερού (λίτρα)	13,3-24,6	10,9-18,5	10,6 - 17,7	15

Προειδοποίηση : Τα σύντομα προγράμματα δεν περιλαμβάνουν φάση στεγνώματος.

Οι τιμές που αναφέρθηκαν πιο πάνω αποκτήθηκαν υπό εργαστηριακές συνθήκες σύμφωνα με τα σχετικά πρότυπα. Οι τιμές αυτές μπορεί να διαφέρουν στην πράξη, ανάλογα με τις συνθήκες χρήσης του προϊόντος και το περιβάλλον (τάση δικτύου, πίεση νερού, θερμοκρασία εισόδου του νερού και θερμοκρασία περιβάλλοντος).

ΚΕΦΑΛΑΙΟ 5: ΠΕΡΙΓΡΑΦΕΣ ΠΡΟΓΡΑΜΜΑΤΩΝ

ΠΕΡΙΓΡΑΦΕΣ ΠΡΟΓΡΑΜΜΑΤΩΝ

Στοιχεία προγράμματος

Ονόματα και θερμοκρασίες προγραμμάτων					
	Εξήπρες 55°60°C 60°C (P5)	Eco (αναφορά) 50°C (P6)	Σύντομο 40°C (P7)	Ξέβγαλμα (Rinse) - (P8)	Πρόσθετη Υγιεινή (Πρόπλυση + Υγιεινή 60°C) 70°C
Τύπος υπολειμμάτων φαγητού	σούπες, σάλτσες, ζυμαρικά, αυγά, πιάφι, πατάτες και φαγητά φούρνου, τηγανιτά	καφές, γάλα, τσάι, κρύα κρέατα, λαχανικά που δεν έχουν παραμείνει πολύ	καφές, γάλα, τσάι, κρύα κρέατα, λαχανικά, που δεν έχουν παραμείνει πολύ	Πρόπλυση για ξέβγαλμα υπολειμμάτων σε αναμονή πλήρους φορτίου-κατόπιν επιλέξτε πρόγραμμα	Πιάτα με μεγάλο βαθμό λερωματος που ήταν σε αναμονή για πολλή ώρα ή απαιτούν υγιεινό πλύσιμο.
Βαθμός λερωματος	μέτριος	μέτριος	μικρός		υψηλός
Ποσότητα απορρυπαντικού B: 25 cm ³ / 15 cm ³ A: 5 cm ³	A+B	A+B	B		A+B
	Πλύσιμο 60 °C	Πρόπλυση	Πρόπλυση	Πρόπλυση	Πρόπλυση
	Κρύο ξέβγαλμα	Πλύσιμο 50°C	Πλύσιμο 40°C	Τέλος	Πρόπλυση 50°C
	Ζεστό ξέβγαλμα	Ζεστό ξέβγαλμα	Κρύο ξέβγαλμα		Πλύσιμο 70 °C
	Τέλος	Στέγνωμα (Dry)	Ζεστό ξέβγαλμα		Κρύο ξέβγαλμα
		Τέλος	Τέλος		Χλιαρό ξέβγαλμα
					Ζεστό ξέβγαλμα Στέγνωμα (Dry) Τέλος
Διάρκεια προγράμματος (λεπτά)	55	162	30	15	161
Κατανάλωση ρεύματος (kWh)	1,07	0,94	0,88	0,02	1,75
Κατανάλωση νερού (λίτρα)	11	9,0	11	4,2	22,7

ΚΕΦΑΛΑΙΟ 6: ΕΝΕΡΓΟΠΟΙΗΣΗ ΤΗΣ ΣΥΣΚΕΥΗΣ ΚΑΙ ΕΠΙΘΓΗ ΠΡΟΓΡΑΜΜΑΤΟΣ

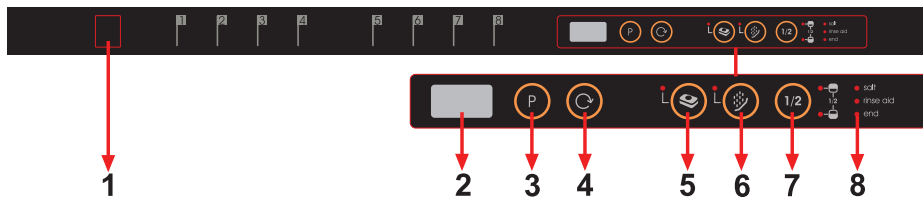

1.) Κουμπί Ενεργοποίησης/ Απενεργοποίησης

Όταν πατηθεί το κουμπί Ενεργοποίησης/ Απενεργοποίησης, ανάβει η λυχνία στο κουμπί Έναρξης/Παύσης.

2.) Ένδειξη προγράμματος

Η ένδειξη προγράμματος δείχνει τους χρόνους των προγραμμάτων και τον υπολειπόμενο χρόνο κατά την εξέλιξη ενός προγράμματος. Επίσης, με αυτή την ένδειξη μπορείτε να παρακολουθείτε τα προγράμματα που έχετε επιλέξει.

3.) Κουμπί επιλογής προγράμματος

Με το κουμπί επιλογής προγράμματος, μπορείτε να επιλέξετε ένα κατάλληλο πρόγραμμα για τα πιάτα σας.

4.) Κουμπί Χρονοδιακόπτη Καθυστέρησης

Μπορείτε να καθυστερήσετε την ώρα έναρξης ενός επιλεγμένου προγράμματος κατά 1-2 ...έως 19 ώρες πιέζοντας το κουμπί Καθυστέρησης έναρξης. Όταν πατήσετε το κουμπί Καθυστέρησης έναρξης, στην ένδειξη προγράμματος εμφανίζεται "1h" (μία ώρα). Εάν συνεχίζετε να πατάτε το κουμπί Καθυστέρησης Έναρξης, 1-2... 19 θα απεικονιστεί αντίστοιχα. Η καθυστέρηση έναρξης μπορεί να ενεργοποιηθεί με επιλογή του χρόνου καθυστέρησης και του επιθυμητού προγράμματος πλυσίματος με το κουμπί Επιλογής προγράμματος. Επίσης μπορείτε να επιλέξετε το πρόγραμμα πρώτα και την καθυστέρηση έναρξης μετά. Αν θέλετε να αλλάξετε ή να ακυρώσετε το χρόνο καθυστέρησης, μπορείτε να τον ρυθμίσετε πατώντας το κουμπί Χρονοδιακόπτη Καθυστέρησης. Θα ενεργοποιηθεί ανάλογα με την τελευταία τιμή που καταχωρήθηκε.

5.) Κουμπί Απορρυπαντικού σε ταμπλέτα (κουμπί 3 σε 1)

Πιέστε το πλήκτρο απορρυπαντικού σε ταμπλέτα όταν χρησιμοποιείτε συνδυασμένα απορρυπαντικά που περιλαμβάνουν αποσκληρυντικό και λαμπρυντικό.

6.) Κουμπί Πρόπλυσης

Αν επιλέξετε πρόσθετο πρόγραμμα πρόπλυσης, θα έχετε βελτιωμένα αποτελέσματα στο πλύσιμο. Όταν επιλέγετε πρόπλυση, επειδή η λειτουργία βελτιώνει τα αποτελέσματα στο πλύσιμο, τροποποιεί τη θερμοκρασία και το χρόνο πλυσίματος ορισμένων προγραμμάτων.

Σημείωση: Αν επιλεγεί ένα πρόγραμμα το οποίο δεν είναι συμβατό με το πρόγραμμα πρόπλυσης, όταν πατηθεί το κουμπί ακούγεται ένας ήχος βομβητή που υποδεικνύει ότι η επιλογή πρόπλυσης δεν είναι διαθέσιμη.

Σημείωση: Αν θα κάνετε μόνο πρόπλυση, επιλέξτε το πρόγραμμα πρόπλυση με το πλήκτρο Επιλογής προγράμματος.

ΚΕΦΑΛΑΙΟ 6: ΕΝΕΡΓΟΠΟΙΗΣΗ ΤΗΣ ΣΥΣΚΕΥΗΣ ΚΑΙ ΕΠΙΘΓΗ ΠΡΟΓΡΑΜΜΑΤΟΣ

7.) ½ Κουμπί Μισού φορτίου

Με τη χρήση της λειτουργίας ½ (μισού φορτίου), μπορούν να εκτελεστούν τρία είδη πλυσίματος, δηλ. στο κάτω καλάθι, στο πάνω καλάθι ή και στα δύο καλάθια.

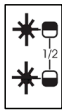

Αν έχετε μικρή ποσότητα πιάτων στο πλυντήριο σας και πρέπει να τα πλύνετε, μπορείτε να ενεργοποιήσετε επιπρόσθετα τη λειτουργία μισού φορτίου σε ορισμένα από τα προγράμματα. Αν έχετε πιάτα και στα δύο καλάθια, πιέστε το πλήκτρο ½ και επιλέξτε τη θέση στην οποία είναι αναμμένες και οι δύο λυχνίες.

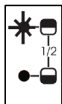

Αν έχετε πιάτα μόνο στο πάνω καλάθι, πιέστε το πλήκτρο ½ και επιλέξτε στη θέση στην οποία είναι αναμμένη η πάνω λυχνία. Έτσι, το πλύσιμο θα γίνει μόνο στο πάνω καλάθι του πλυντηρίου σας. Οποιαδήποτε δεν θα πρέπει να υπάρχουν πιάτα στο κάτω καλάθι όταν χρησιμοποιείτε αυτή τη δυνατότητα.

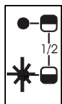

Αν έχετε πιάτα μόνο στο πάνω καλάθι, πατήστε το πλήκτρο ½ και επιλέξτε τη θέση όπου είναι αναμμένη η κάτω λυχνία. Έτσι, το πλύσιμο θα γίνει μόνο στο κάτω καλάθι του πλυντηρίου σας. Όταν χρησιμοποιείτε αυτή τη λειτουργία φροντίστε απαραίτητα να μην υπάρχουν πιάτα στο πάνω καλάθι.

Σημείωση: Αν είχατε χρησιμοποιήσει πρόσθετη λειτουργία στο τελευταίο πρόγραμμα πλυσίματος, αυτή η λειτουργία θα παραμείνει ενεργή και στο επόμενο πρόγραμμα πλυσίματος. Αν δεν θέλετε να χρησιμοποιήσετε αυτή τη λειτουργία στο καινούργιο πρόγραμμα πλυσίματος που επιλέξατε, πιέστε πάλι το κουμπί της επιλεγμένης λειτουργίας και ελέγξτε ότι σβήνει η λυχνία στο κουμπί.

Σημείωση: Αν επιλεγεί πρόγραμμα που είναι ασύμβατο με την επιλογή μισού φορτίου, όταν πατηθεί το κουμπί ακούγεται ένας ήχος βομβητή που υποδεικνύει ότι η επιλογή δεν είναι διαθέσιμη.

8.) Ενδεικτική λυχνία Προειδοποίησης έλλειψης ειδικού αλατιού

Για να δείτε αν το αποσκληρυντικό αλάτι στο πλυντήριο σας επαρκεί ή όχι, ελέγξτε την προειδοποιητική λυχνία έλλειψης ειδικού αλατιού. Η λυχνία βρίσκεται στον πίνακα ενδείξεων. Όταν αρχίσει να ανάβει η προειδοποιητική λυχνία έλλειψης ειδικού αλατιού, τότε χρειάζεται να γεμίσετε το δοχείο του ειδικού αλατιού.

Ενδεικτική λυχνία Προειδοποίησης έλλειψης λαμπρυντικού

Για να ελέγξετε ότι υπάρχει αρκετό λαμπρυντικό στο πλυντήριο σας, ελέγξτε την προειδοποιητική λυχνία έλλειψης λαμπρυντικού. Η λυχνία βρίσκεται στον πίνακα ενδείξεων. Όταν αρχίσει να ανάβει η προειδοποιητική λυχνία έλλειψης λαμπρυντικού, τότε χρειάζεται να γεμίσετε το δοχείο του λαμπρυντικού.

Ενδεικτική λυχνία Τέλους προγράμματος

Η ενδεικτική λυχνία Τέλους προγράμματος στον πίνακα ελέγχου ανάβει όταν ολοκληρωθεί το επιλεγμένο πρόγραμμα πλυσίματος. Η συσκευή σας επίσης παράγει έναν ήχο βομβητή "5 φορές" όταν ολοκληρωθεί το πρόγραμμα.

ΚΕΦΑΛΑΙΟ 6: ΕΝΕΡΓΟΠΟΙΗΣΗ ΤΗΣ ΣΥΣΚΕΥΗΣ ΚΑΙ ΕΠΙΛΟΓΗ ΠΡΟΓΡΑΜΜΑΤΟΣ

Ενεργοποίηση της συσκευής



Αφού ενεργοποιήσετε τη συσκευή, όταν πατήσετε το κουμπί Αφής Ενεργοποίησης/Απενεργοποίησης, εμφανίζονται δύο παύλες στην ένδειξη προγράμματος και στο τέλος του προγράμματος ανάβει η ενδεικτική λυχνία.

Όταν επιλέξετε ένα πρόγραμμα με το κουμπί επιλογής προγράμματος, το πρόγραμμα που επιλέξατε (P1, P2, κλπ.) εμφανίζεται στην οθόνη προγράμματος και σβήνει η ενδεικτική λυχνία τέλους προγράμματος.

1. Πιέστε το πλήκτρο Ενεργοποίησης/Απενεργοποίησης.
2. Επιλέξτε το πρόγραμμα που ταιριάζει στα σκεύη σας μέσω του κουμπιού Επιλογής προγράμματος.
3. Αν επιθυμείτε μπορείτε να επιλέξετε κάποια πρόσθετη λειτουργία.
4. Κλείστε την πόρτα. Το πρόγραμμα ξεκινά αυτόματα.

Σημείωση: Αν επιλέξετε να μη θέσετε σε λειτουργία τη συσκευή αφού επιλέξετε το πρόγραμμα, απλά πιέστε το πλήκτρο Ενεργοποίησης/Απενεργοποίησης. Το πλυντήριο σας θα είναι έτοιμο για τη νέα επιλογή προγράμματος, όταν πατήσετε πάλι το κουμπί απενεργοποίησης. Μπορείτε να επιλέξετε το νέο πρόγραμμα πατώντας το πλήκτρο επιλογής προγράμματος.

Παρακολούθηση προόδου προγράμματος



Μην ανοίξετε την πόρτα πριν ολοκληρωθεί το πρόγραμμα.

Η ενδεικτική λυχνία Τέλους προγράμματος στον πίνακα ελέγχου ανάβει όταν ολοκληρωθεί το επιλεγμένο πρόγραμμα πλυσίματος. Η συσκευή σας επίσης παράγει έναν ήχο βομβητή «5 φορές» όταν ολοκληρωθεί το πρόγραμμα.

Αλλαγή προγράμματος

Αν θα θέλατε να αλλάξετε πρόγραμμα όταν βρίσκεται σε εξέλιξη ένα πρόγραμμα πλυσίματος.



Ανοίξτε την πόρτα και επιλέξτε ένα νέο πρόγραμμα πατώντας το κουμπί επιλογής προγράμματος.

Αφού κλείσετε την πόρτα, το νέο πρόγραμμα θα συνεχίσει από το σημείο που σταμάτησε το παλιό πρόγραμμα.

Σημείωση: Αν ανοίξετε την πόρτα της συσκευής για να σταματήσετε το πρόγραμμα πλυσίματος πριν ολοκληρωθεί, πρώτα ανοίξτε προσεκτικά την πόρτα ελαφρά, για να αποφύγετε να χυθεί νερό.

ΑΠΟΡΡΙΨΗ ΤΗΣ ΠΑΛΙΑΣ ΣΑΣ ΣΥΣΚΕΥΗΣ

Αυτό το σύμβολο πάνω στο προϊόν ή στη συσκευασία υποδηλώνει ότι το προϊόν δεν πρέπει να απορρίπτεται μαζί με τα οικιακά απορρίμματα. Αντί αυτού, θα πρέπει να παραδίδεται στις αρμόδιες θέσεις συλλογής αποβλήτων για ανακύκλωση ηλεκτρικού και ηλεκτρονικού εξοπλισμού. Έτσι θα συντελέσετε στην αποτροπή ενδεχομένων αρνητικών συνεπειών για το περιβάλλον και την ανθρώπινη υγεία. Η ανακύκλωση των υλικών θα συντελέσει στην προστασία των φυσικών πόρων. Για λεπτομερέστερες πληροφορίες σχετικά με την ανακύκλωση αυτού του προϊόντος, απευθυνθείτε στις τοπικές δημοτικές αρχές, στην υπηρεσία αποκομιδής αποκομιδής των οικιακών απορριμμάτων ή στο κατάστημα όπου προμηθευτήκατε το προϊόν.

Το πλυντήριο πιάτων περιέχει βιοκτόνο προϊόν στο φίλτρο συλλέκτη PP για την αποφυγή ανάπτυξης βακτηρίων. Ενεργός ουσία: ψευδαργυρούχος πυριθειόνη (Αρ. CAS: 13463-41-7)





Service & Support

Visit Our Website
sharphomeappliances.com

SHARP
Be Original.



CI 7688 4767

Dishwasher

CZ

Návod k použití

SHARP

Be Original.

OBSAH

KAPITOLA 1: POPIS PRODUKTU	
Technické údaje	5
Soulad se směrnicemi a údaje o testech	5
KAPITOLA 2: BEZPEČNOSTNÍ ÚDAJE A DOPORUČENÍ	
Recyklace	6
Bezpečnostní údaje	6
Doporučení	8
Předměty, které se nehodí do myčky nádobí	8
KAPITOLA 3: INSTALACE SPOTŘEBIČE	
Umístění spotřebiče	8
Zapojení vody	9
Hadice na přívod vody	9
Vypouštěcí hadice	9
Elektrické připojení	10
Montáž spotřebiče	11
KAPITOLA 4: PLNĚNÍ MYČKY NÁDOBÍ	
Zásuvka na nádobí	13
Plnění do alternativních košíků	15
KAPITOLA 5: POPIS PROGRAMU	
Položky programu	16
KAPITOLA 6: ZAPNUTÍ SPOTŘEBIČE A VÝBĚR PROGRAMU	
Zapnutí spotřebiče	20
Doplňky programu	20
Změna programu	20
Změna programu s restartem	21
Vypnutí spotřebiče	21

Vážení zákazníkú, naším cílem vám nabízet vysoce kvalitní produkty, které překročí vaše očekávání. Váš spotřebič je vyroben v moderních závodech a je pečlivě testován ohledně kvality. Tento návod je připraven tak, aby vám pomohl s použitím vašeho spotřebič, který byl vyroben za použití nejnovějších technologií. Před použitím spotřebiče si pečlivě přečtete tento návod, který obsahuje základní informace o bezpečné instalaci, údržbě a použití. Ohledně instalace svého produktu kontaktujte nejbližší autorizovaný servis. Pokyny k použití se vztahují na několik modelů. Z toho důvodu se mohou objevit rozdíly.

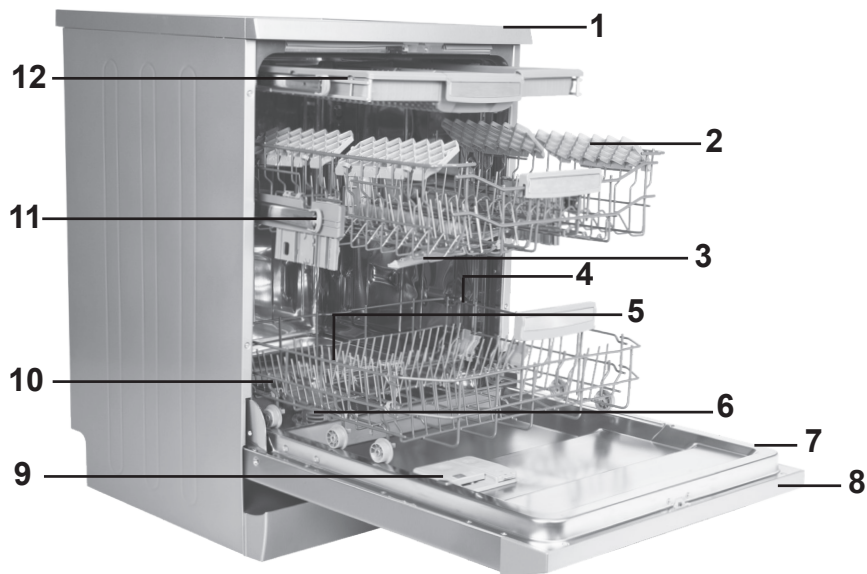

- 1. Pracovní deska
- 2. Horní koš s rošty
- 3. Horní rameno s tryskami
- 4. Spodní košík
- 5. Spodní rameno s tryskami
- 6. Filtry

- 7. Destička s údaji
- 8. Ovládací panel
- 9. Příhrádka na čisticí prostředek a leštidlo
- 10. Příhrádka na sůl
- 11. Zápádka horního košíku
- 12. Horní košík na příbory

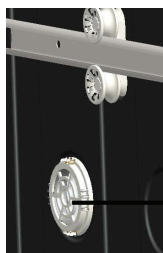

Turbo sušící jednotka:
Tento systém nabízí lepší sušící výkon.



Horní rameno s tryskami:
Zajišťuje lepší mytí nádobí v horním košíku.

KAPITOLA 1: TECHNICKÉ ÚDAJE

Technické údaje

Kapacita	15 míst
Výška	850 mm
Výška (bez pracovní desky)	820 mm
Šířka	598 mm
Hloubka	598 mm
Čistá hmotnost	55 kg
Vstup elektřiny	220-240 V, 50 Hz
Celkový výkon	1900 W
Topný výkon	1800 W
Výkon čerpadla	100 W
Čerpací výkon čerpadla	30 W
Tlak vody	0,03 MPa (0,3 bar)-1 MPa (10 bar)
Napětí	10 A

Soulad se směrnicemi a údaje o testech / Prohlášení EU o shodě

Tento výrobek splňuje požadavky všech příslušných směrnic EU s příslušnými standardy uvedenými v soulad, jež jsou zárukou získání označení CE.

Elektronickou kopii tohoto návodu k obsluze naleznete na

www.sharphomeappliances.com.

BEZPEČNOSTNÍ ÚDAJE A DOPORUČENÍ

Recyklace

- Recyklovatelné materiály se používají v určitých komponentech a obalech.
- Plastové části jsou označeny mezinárodními zkratkami: (>PE< , >PS< , >POM< , >PP< ,)
- Kartónové části byly vyrobeny z recyklovaného papíru, který musí být zlikvidován na sběrné místo papíru, za účelem další recyklace.
- Takové materiály se nehodí do běžného domácího odpadu. Musí být dodány do recyklačních center.
- Pro získání informací o způsobech likvidace a sběrných místech kontaktujte relevantní centra.

Bezpečnostní údaje

Po doručení spotřebiče

- Pokud uvidíte jakékoli poškození obalu spotřebiče, kontaktujte autorizovaný servis, prosím.
- Rozbalte balící materiály tak, jak je vyznačeno a zlikvidujte je v souladu s pravidly.

Body, kterým je třeba během instalace věnovat pozornost

- Pro instalaci vyberte vhodnou, bezpečnou úroveň.
- Proveďte instalaci a zapojení spotřebiče v souladu s pokyny.
- Tento spotřebič musí být nainstalován a opraven pouze autorizovaným servisem.
- Do spotřebiče lze použít pouze originální náhradní díly.
- Před instalací se ujistěte, zda je spotřebič odpojený.
- Zkontrolujte, zda je elektrický systém v domácnosti zapojen v souladu se směrnicemi.
- Všechna elektrická zapojení musí odpovídat hodnotám na typovém štítku.
- Zkontrolujte, zda spotřebič nestojí na napájecím kabelu.
- Nikdy nepoužívejte prodlužovací kabel nebo rozdvojkou. Zástrčka musí být po instalaci snadno dostupná.
- Po instalaci spotřebič pusťte bez nádobí.

Při každodenním použití

- Tento spotřebič slouží k použití v domácnosti; nepoužívejte k žádným jiným účelům. Komerční použití myčky nádobí zruší platnost záruky.
- Jsou-li dveře otevřené, nesedejte na ně, ani na ně nedávejte zátěž, spotřebič by se mohl převrátit.
- Nikdy nepoužívejte jiný čisticí prostředek a leštadlo, které nejsou vyrobeny přímo pro myčky nádobí. Naše společnost v takovém případě neponese žádnou zodpovědnost.
- Voda z myčky již není pitná, proto ji nepijte.
- Vzhledem k nebezpečí exploze nevkládejte do myčky žádné chemické látky, například rozpouštědla.
- Před mytím zkontrolujte, zda jsou plastové předměty teplu vzdorné.

KAPITOLA 2: BEZPEČNOSTNÍ ÚDAJE A DOPORUČENÍ

Tento spotřebič mohou používat děti starší 8 let a osoby s omezenými tělesnými, smyslovými nebo mentálními schopnostmi anebo osoby bez příslušných znalostí a zkušeností, pokud jsou pod dozorem nebo byly poučeny o bezpečném užívání tohoto přístroje a chápou související nebezpečí. Děti si nesmí se spotřebičem hrát. Čištění a údržbu nesmí provádět děti bez dozoru.

- Do košíku nevkládejte nevhodné a těžké předměty. Naše společnost nebude v takovém případě odpovědná za poškození vnitřních částí.
- Dveře nesmí být během provozu myčky otevírány. V každém případě, bezpečnostní zařízení zajistí, že se spotřebič zastaví v případě, že dojde k otevření dveří.
- Abyste předešli nehodě, nenechávejte dveře otevřené.
- Nože a jiné ostré předměty dávejte do košíku na nože, ostřím dolů.
- Je-li napájecí kabel poškozen, musí ho vyměnit výrobce, jeho servisního zástupce či podobně kvalifikované osoby, aby se předešlo nebezpečí.
- Je-li možnost EnergySave vybrána jako "Ano", dveře se otevřou na konci programu. Při zavírání dveří na ně po dobu 1 minuty nevyvíjejte tlak, abyste nepoškodili mechanismus dveří. Aby se zajistilo účinné sušení, je třeba dveře otevřít po 30 minutách. (modely se systémem automatického otevírání dveří)

Varování: Poté, co se ozve signál oznamující automatické otevření, nestůjte přede dveřmi.

Pro bezpečnost vašich dětí

- Po sejmutí obalů spotřebiče se ujistěte, že je takový materiál mimo dosah dětí.
- Nedovolte dětem, aby si se spotřebičem hrály nebo ho spouštěly.
- Čistící prostředky uchovejte mimo dosah dětí.
- Děti udržte mimo spotřebič zatímco se otevírá, neboť ve společnosti mohou být zbytky čistících látek.
- Ujistěte se, že váš starý spotřebič nepředstavuje pro vaše děti žádnou hrozbu. Jsou známy případy dětí, které se zamkly do starých spotřebičů. Abyste takové situaci předešli, rozbijte zámek dveří starého spotřebiče a odřízněte elektrické kabely.

V případě selhání

- Jakékoli opravy prováděné kýmkoli jiným, než zaměstnanci autorizovaného servisu, budou mít za následek zrušení záruky na váš spotřebič.
- Před provedením oprav spotřebiče se ujistěte, že je spotřebič odpojený od napájení. Vypněte pojistku nebo odpojte spotřebič. Za kabel během odpojování netahejte. Zkontrolujte, že jste vypnuli přívod vody.

Doporučení

- Abyste dosáhli úspory energie a vody, vyjměte hrubé nečistoty na nádobí ještě než ho vložíte do myčky. Myčku spusťte teprve po úplném naplnění.
- Program předmytí použijte pouze je-li to nezbytně nutné.
- Nádobí jako jsou mísy, skleničky a hrnce dávejte do myčky dnem vzhůru.
- Doporučujeme, abyste do myčky nedávali různé druhy nádobí nebo víc nádobí, než je uvedeno.

Předměty, které nejsou vhodné k mytí v myčce nádobí:

- Cigaretový popel, zbytky svíček, lak, barvy, chemické látky, alabal;
- Vidličky, lžice a nože se slonovinovou nebo dřevěnou střenkou, lepené předměty, předměty, které se mohou rozpustit, předměty znečištění kyselými nebo základními chemickými látkami.
- Plastové předměty, které nejsou teplu vzdorné, které jsou měděné nebo hliníkové.
- Hliníkové a stříbrné předměty (mohou ztratit barvu, lesk).
- Určité druhy jemného skla, porcelán s ornamentálními vzory, neboť ten se může po prvním umytí smýt; křišťálové nádoby, neboť v průběhu času ztratí svoji průhlednost; nože, které nejsou teplu vzdorné, sklo z olovnatého skla, prkénka, předměty vyrobené ze syntetického vlákna;
- Absorbující předměty, např. houbičky nebo drátěnky, které nejsou vhodné k mytí v myčce.

Varování: V budoucnosti kupujte nádobí vhodné k použití v myčce.

INSTALACE SPOTŘEBIČE

Umístění spotřebiče

Při určení místa instalace, dejte pozor na přístupnost místa, aby bylo vkládání a vyjímání nádobí snadné.

Spotřebič neumísťujte na místo, kde je pravděpodobnost, že pokojová teplota klesne pod 0°C.

Před umístěním vyjměte spotřebič z obalu, dodržte upozornění na obalu.

Spotřebič umístěte do blízkosti přívodu a odtoku vody. Při umístění spotřebiče musíte vzít v úvahu, že jeho zapojení nebude možné po instalaci možné změnit.

Spotřebič nechte za dveře nebo panel.

Dejte pozor, abyste dodrželi určitou vzdálenost od všech stran spotřebiče, aby ho bylo možné během čištění pohodlně vysunout a zasunout.

Zkontrolujte, že během umístění spotřebiče nedošlo k zachycení hadic na přívod a odvod vody. Rovněž se ujistěte, že spotřebič nestojí na elektrickém kabelu.

Nastavte nastavitelné nožky spotřebiče tak, aby byl vyvážený a vyrovnaný. Správné umístění spotřebiče zajistí bezproblémové otevírání a zavírání dveří. Pokud se dveře spotřebiče správně nedovírají, zkontrolujte, zda je spotřebič na rovném povrchu, pokud ne, nastavte nožičky a ujistěte se, že je pozice stabilní.

Připojení vody

Rozvody vody musí být pro instalaci myčky nádobí vhodné. Rovněž vám doporučujeme, abyste u vstupu do bytu instalovali filtr a předešli tak poškození spotřebiče z důvodu kontaminace (písek, hlína, rez, atd.), který může být občas přenášen ve vodovodním potrubí nebo v domácích rozvodech vody, a předešli tak stížnostem na zežloutnutí a hromadění nečistot po mytí.

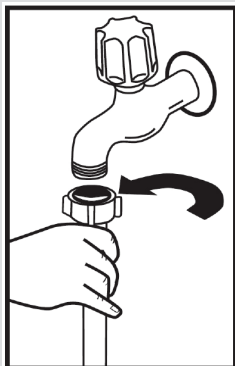

Hadice pro přívod vody

Nepoužívejte hadici pro přívod vody ze starého spotřebiče. Použijte novou hadici, která je dodaná společně s vaším spotřebičem. Pokud ke spotřebiči připojíte novou nebo dlouhou - nepoužitou hadici, nechte jí chvíli před zapojením protékat vodu. Hadici pro přívod vody připojte přímo ke kohoutku. Tlak přívodu vody musí být minimálně 0,03 Mpa a maximálně 1 Mpa. Je-li tlak vody nad 1 Mpa, je třeba nainstalovat pojistný ventil.

Po provedení zapojení je třeba kohoutek plně otevřít a zkontrolovat, zda z něj neuniká voda. Z důvodu bezpečnosti vypněte přívod vody po dokončení každého programu.

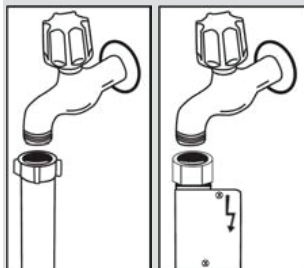

POZNÁMKA: V některých modelech je použito zařízení Aquastop. V případě použití zařízení Aquastop může dojít k nebezpečnému prnutí. Nedovolte, aby se toto zařízení ohnulo.

Hadice pro vypouštění vody

Hadici pro vypouštění vody lze zapojit buď přímo do odtoku vody nebo do sifonu. Pomocí speciálního potrubí (je-li k dispozici) lze vodu vypouštět přímo do umyvadla tak, že hadici zaháknete přes okraj umyvadla. Toto připojení musí být 50-110 cm od podlahy.

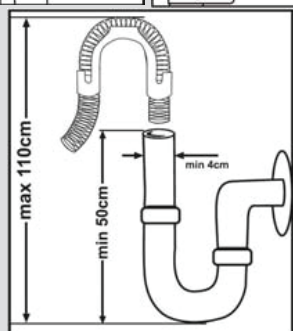

KAPITOLA 3: INSTALACE SPOTŘEBIČE

Varování: Je-li použita hadice delší než 4 m, nádobí může zůstat špinavé. V takovém případě naše společnost nenesе žádnou zodpovědnost.

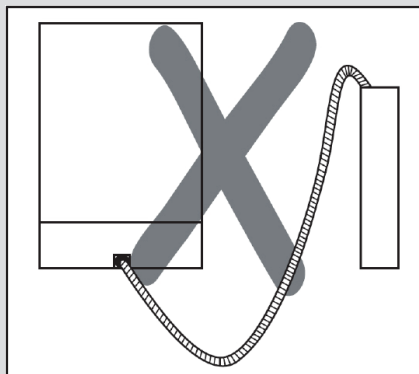
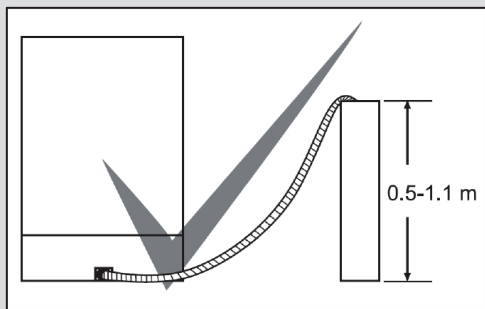

Elektrické zapojení

Uzemněná zástrčka vašeho spotřebič musí být zapojena do uzemněné zásuvky vhodného napětí. V případě, že není provedeno žádné uzemnění, nechte ho provést kompetentního elektrikáře. V případě použití bez uzemnění nebude naše společnost zodpovídat za problémy, ke kterým může dojít.

Hodnota vnitřních pojistek musí být 10-16 A.

Váš spotřebič je nastaven na 220-240 V. Je-li napětí ve vaší zemi 110 V, zapojte transformátor 110/220 V a 3000 W. Spotřebič nesmí být zapojený během umístění.

Vždy použijte zástrčku dodanou s vaším spotřebičem.

Spuštění při nízkém napětí způsobí zhoršení kvality mytí.

Výměna elektrického kabelu musí být provedena autorizovaným servisem nebo autorizovaným technikem. Nedodržení může vést k nehodám.

Z bezpečnostních důvodů spotřebič odpojte vždy po dokončení programu mytí.

Aby nedošlo k úrazu elektrickým proudem, odpojení neprovádějte, máte-li mokré ruce. Když odpojíte spotřebič od sítě, vždy zástrčku vytáhněte. Nikdy netahejte samotný kabel.

KAPITOLA 3: INSTALACE SPOTŘEBIČE

Montáž spotřebiče

Pokud si přejete provést montáž spotřebiče do kuchyňské linky, zajistěte, abyste měli dostatek prostoru a zjistěte, zda máte k tomu vhodné rozvody. **1** Pokud se rozhodnete, že je prostor v kuchyňské lince vhodný k montáži spotřebič, sejměte horní desku tak, jak je znázorněno na obrázku. **2**

Varování: Část stojanu, kterou používáte po sejmutí horní desky bude stabilní a nebude docházet k nevyvážení.

Abyste mohli horní desku sejmout, odstraňte šrouby, které desku drží a nachází se v zadní části spotřebič; potom zatlačte přední panel 1 cm od přední strany dozadu a zdvihněte ho.

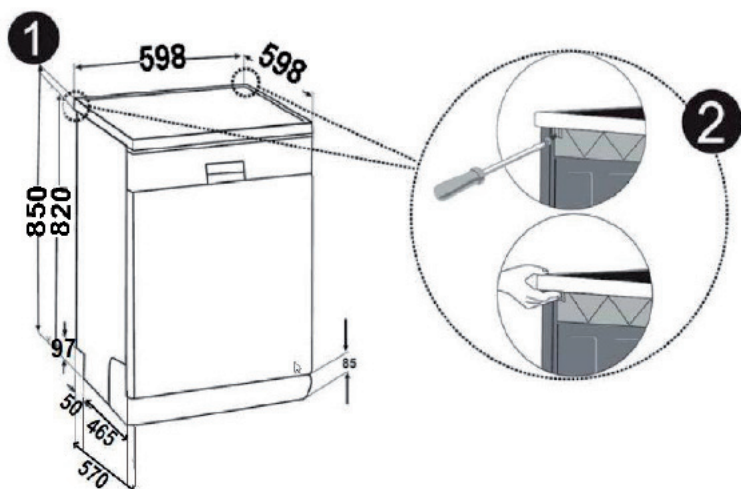

KAPITOLA 3: INSTALACE SPOTŘEBIČE

Nožičky spotřebiče nastavte podle sklonu podlahy. **3** Spotřebič zasuňte do linky a nedovolte, aby došlo k ohnutí nebo zaseknutí hadic. **4**

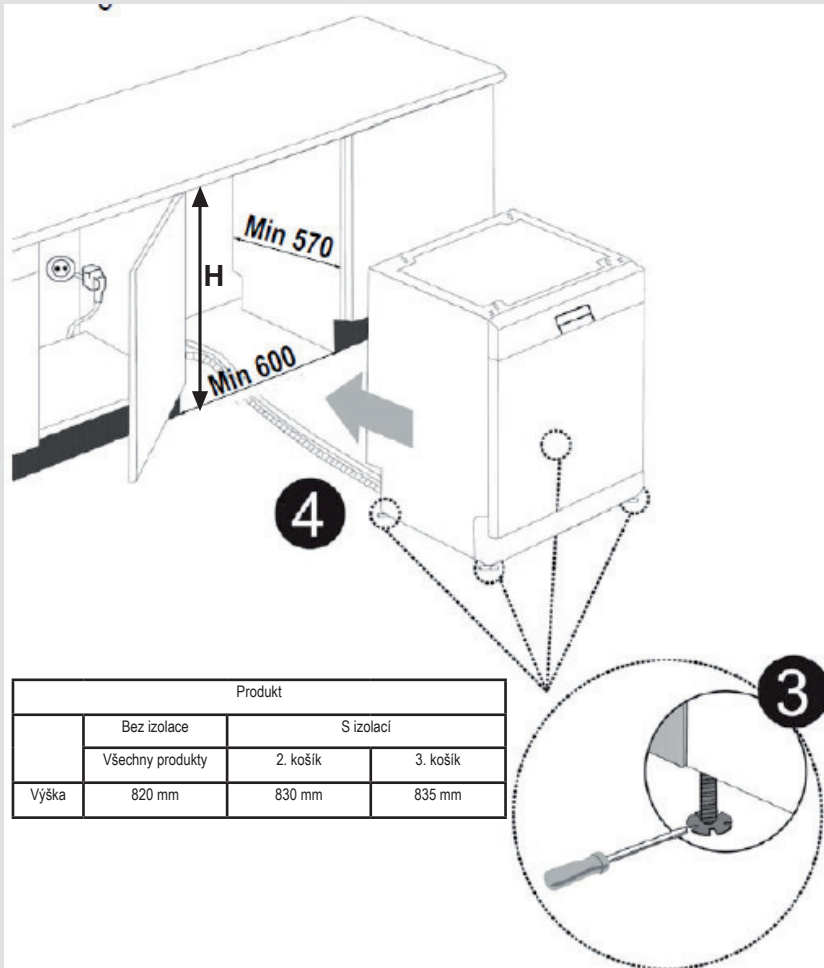

Varování: Po sejmutí horní desky musí být spotřebič umístěn na takové uzavřené místo, do kterého se vejde.

KAPITOLA 4: PLNĚNÍ MYČKY NÁDOBÍ

PLNĚNÍ MYČKY NÁDOBÍ

Nádobí do myčky vložte správně.

V myčce jsou dva samostatné koše, do kterých můžete dávat nádobí. Spodní košík je na kulaté a hluboké nádobí.

Horní košík je na tenké a úzké nádobí. Abyste dosáhli nejlepších výsledků, doporučujeme používat nože na nože. Abyste předešli možným zraněním, nádobí s dlouhou rukojetí a ostrými hranami umístěte dnem vzhůru.

Varování: Nádobí vložte do myčky tak, aby nebránilo otáčení horních a spodních ramen s tryskami.

Horní košík

Rošt na nádobí

Do těchto roštů můžete díky nastavitelné výšce umístit nádobí různé velikosti. Rošty můžete používat ve 2 různých výškách.

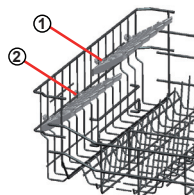

Skládací rošty

Skládací rošty v horní části košíku jsou navrženy tak, že vám umožní vložení velkých nádob, např. hrnců, pánví, atd. V případě potřeby lze každou část složit samostatně nebo je lze složit najednou a získat tak větší prostor. Chcete-li nastavit skládací rošty, zdvihněte je nebo je složte dolů.

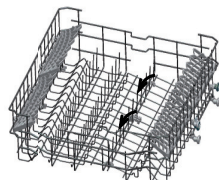

Nastavení horní části, je-li plná.

Mechanismus pro nastavení výšky na horním košíku vaší myčky je navržen tak, aby vám umožnil nastavit výšku vašeho horního košíku směrem dolů nebo nahoru, aniž by ho bylo nutné vyjmout z myčky, když je plný a vy tak můžete vytvořit větší prostor v horní nebo spodní části vaší myčky. Koš vaší myčky je v továrním nastavení nastaven do horní pozice. Abyste svůj koš zvedli, uchopte ho z obou stran a vysuňte směrem nahoru. Abyste ho snížili, znovu ho uchopte z obou stran a snižte ho. V případě plného košíku se ujistěte, že jsou obě strany ve stejné pozici (nahoru nebo dolů).

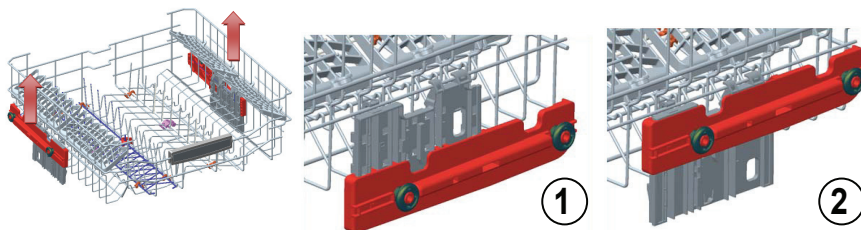

Spodní košík

Skládací rošty

Ve spodním košíku myčky jsou čtyři skládací rošty, které jsou navrženy tak, abyste do nich mohli snadněji dávat velké kusy nádobí, hrnce, pánve, atd. V případě potřeby lze každou část rozložit a získat tak větší prostor. Chcete-li je nastavit, zdvihněte je nebo je stlačte dolů.

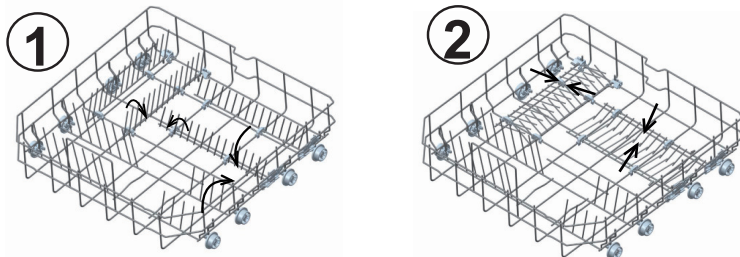

KAPITOLA 4: PLNĚNÍ MYČKY NÁDOBÍ

Horní košík na příbory

Horní košík je navržený pro vkládání vidliček, lžící a nožů, dlouhých vařeček a malých předmětů.

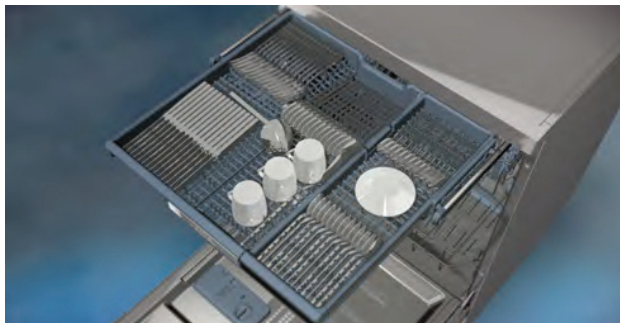

Vzhledem k tomu, že ho lze z myčky snadno vyjmout, můžete nádobí vyjmout z myčky společně s košem.

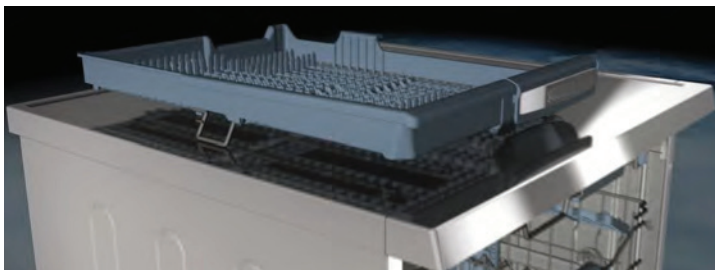

Horní košík na příbory tvoří dvě části; pokud potřebujete prostor na nádobí v horním košíku, můžete vyjmout levou nebo pravou část košíku a získáte tak více prostoru.



Varování: Nože a další ostré předměty lze do košíku na příbory vložit horizontálně.

KAPITOLA 4: PLNĚNÍ MYČKY NÁDOBÍ

Alternativní plnění koše
Spodní koš

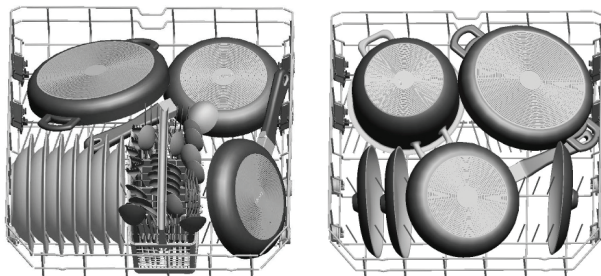

Horní koš

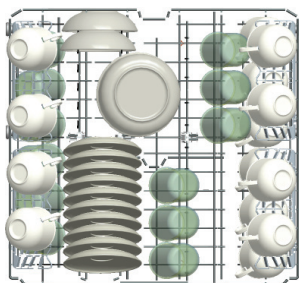

Vadné zatížení

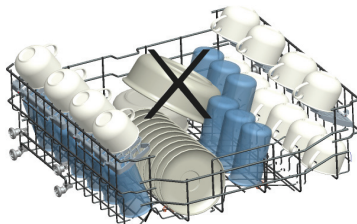
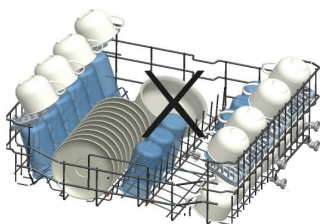
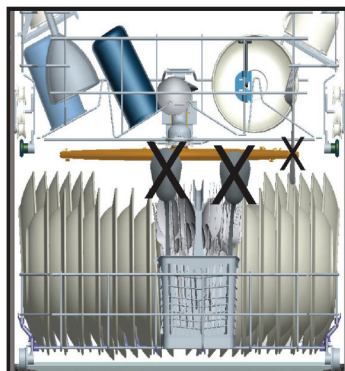
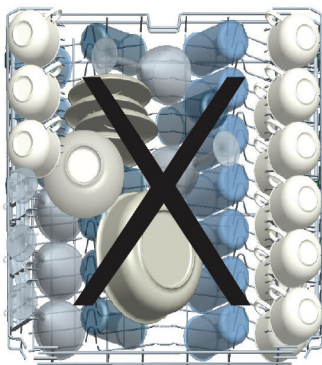

Důležitá poznámka pro zkušební laboratoře

Pro informace o testech výkonnosti nás kontaktujte na adrese:

"dishwasher@standardtest.info". Ve svém e-mailu uveďte název modelu a sériové číslo (20 čísel), které můžete najít na dveřích spotřebiče.

KAPITOLA 5: POPIS PROGRAMU

POPIS PROGRAMU

Položky programu

Názvy programů a teploty				
	Auto Intensive 60-70°C (P1)	Auto Normal 50-60°C (P2)	Auto Delicate 30-50°C(P3)	Hygiene 60°C (P4)
Typ potravinového odpadu	Automaticky nastaví délku mytí, teplotu a množství vody podle míry znečištění nádobí.			Nádobí s dlouhodobými nánosy nečistot nebo vyžadující hygienické mytí
Míra znečištění	vysoké	vysoké	malé	vysoké
Množství čisticího prostředku B: 25 cm ³ / 15 cm ³ A: 5 cm ³	A+B	A+B	B	A+B
	Automaticky nastaví délku mytí, teplotu a množství vody podle míry znečištění nádobí.			Předmytí
				60°C Mytí
				Oplachování za studena
				Horké oplachování
				Sušit
				Konec
Délka trvání programu (min.)	111-183	100-127	64 - 92	123
Spotřeba elektřiny (kW hodiny)	1,22-1,8	1,12-1,3	0,81 - 0,96	1,55
Spotřeba vody (litry)	13,3-24,6	10,9-18,5	10,6 - 17,7	15

Varování: Krátké programy nezahrnují fázi sušení.

Výše deklarované hodnoty byly získány v laboratorních podmínkách, v souladu s platnými směrnici. Tyto hodnoty se mohou změnit v závislosti na podmínkách a prostředí použití produktu (prnutí v síti, tlak vody, vstupní teplota vody a teplota okolí).

KAPITOLA 5: POPIS PROGRAMU

POPIS PROGRAMU

Položky programu

Názvy programů a teploty	Express 55/60°C 60°C (P5)	Eco (reference) 50°C (P6)	Quick 40°C (P7)	Oplachování - (P8)	Extra Hygiena (Předmytí + Hygiena 60°C) 70°C
Typ potravinového odpadu	polévky, omáčky, těstoviny, vejce, pilaf, brambory a zapečené pokrmy, smažené pokrmy	káva, mléko, studená jídla, zelenina, žádné dlouhé skladování	káva, mléko, studená jídla, zelenina, žádné dlouhé skladování	Předmytí použijte k opláchnutí a uvolnění zbytků, potom vyberte program.	Nádobí s dlouhodobými nánosy nečistot nebo vyžadující hygienické mytí
Míra znečištění	střední	střední	malé		vysoké
Množství čistícího prostředku B: 25 cm ³ / 15 cm ³ A: 5 cm ³	A+B	A+B	B		A+B
	60°C Mytí	Předmytí	Předmytí	Předmytí	Předmytí
	Oplachování za studena	50°C Mytí	40°C Mytí	Konec	50°C Předmytí
	Horké oplachování	Horké oplachování	Oplachování za studena		70°C Mytí
	Konec	Sušit	Horké oplachování		Oplachování za studena
		Konec	Konec		Oplachování za tepla
					Horké oplachování
					Sušit
				Konec	
Délka trvání programu (min.)	55	162	30	15	161
Spotřeba elektřiny (kW hodiny)	1,07	0,94	0,88	0,02	1,75
Spotřeba vody (litry)	11	9,0	11	4,2	22,7

KAPITOLA6: ZAPNUTÍ SPOTŘEBIČE A VÝBĚR PROGRAMU

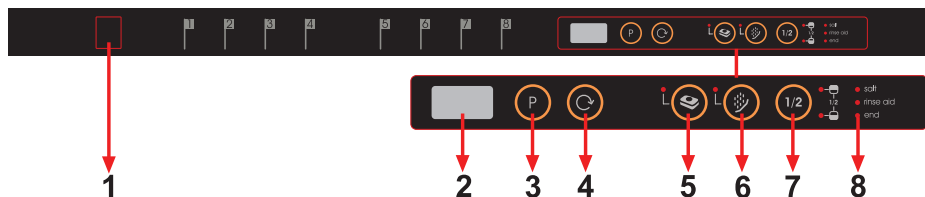

1.) Tlačítko Zap./Vyp.

Jakmile stisknete tlačítko Zap./Vyp., rozsvítí se kontrolka Konec programu.

2.) Displej Program

Na displeji se zobrazí délka trvání programu a zbývající délka programu. Na tomto displeji můžete rovněž sledovat vybrané programy.

3.) Tlačítko volby programu

Pomocí tlačítka pro volbu programu můžete vybrat vhodný program na své nádoby.

4.) Tlačítko odloženého spuštění

Stisknutím tlačítka odloženého startu můžete odložit čas s puštěním vybraného programu o 1-2 ... 19 hodin. Když stisknete tlačítko odloženého spuštění, na displeji se zobrazí "1h". Pokud budete tlačítko odloženého spuštění držet dál, na displeji se zobrazí 1-2...19. Odložený start lze aktivovat výběrem délky odložení startu a požadovaného programu pomocí tlačítka pro výběr programu. Rovněž je možné nejprve vybrat program a poté odložený start. Chcete-li odložený start změnit nebo zrušit, můžete ho nastavit tlačítkem pro delší časovače; aktivuje se podle poslední zadané hodnoty.

5.) Tlačítko Čisticí tableta (tlačítko 3 v 1)

Tlačítko Čisticí tableta stiskněte, když používáte kombinované čisticí přípravky, které zahrnují sůl a leštidlo.

6.) Tlačítko Předmytí

Pokud vyberete program předmytí, zlepšíte výkon mytí. Když stisknete předmytí, s ohledem na zlepšení funkce mytí změní teplotu a délku mytí u některých programů.

Poznámka: Když se vybere program, který není kompatibilní s programem předmytí, ozve se zvuk alarmu, který značí, že program není s touto možností kompatibilní.

Poznámka: Pokud použijete pouze předmytí, program předmytí vyberte pomocí tlačítka výběru

KAPITOLA6: ZAPNUTÍ SPOTŘEBIČE A VÝBĚR PROGRAMU

7.) Tlačítko ½ náplně

Pomocí tlačítka ½ lze nastavit až tři druhy mytí, ve spodním košíku, horním košíku a obou košících.

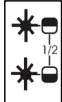

Máte-li v myčce malé množství nádobí a potřebujete ho umýt, u některých programů můžete aktivovat funkci poloviční náplně. Máte-li nádobí v obou košících, stiskněte tlačítko 1/2 a vyberte pozici, v níž se rozsvítí obě kontrolky.

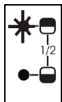

Máte-li nádobí pouze v horním košíku, stiskněte tlačítko 1/2 a vyberte pozici, v níž se rozsvítí kontrolka horního košíku. Tak se spustí mytí nádobí pouze v horní části. Při použití této funkce nesmí být ve spodním košíku žádné nádobí.

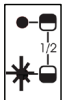

Máte-li nádobí pouze ve spodním košíku, stiskněte tlačítko 1/2 a vyberte pozici, v níž se rozsvítí kontrolka spodního košíku. Tak se spustí mytí nádobí pouze ve spodní části. Při použití této funkce se ujistěte, že v horním košíku nezůstalo žádné nádobí.

Poznámka: Pokud jste u posledního použitého programu použili extra funkci, tato funkce zůstane aktivní i při dalším programu. Nechcete-li tuto funkci používat u nově vybraného programu, znovu stiskněte tlačítko vybrané funkce a zkontrolujte, zda odpovídající kontrolka zhasne.

Poznámka: Když vyberte program nekompatibilní s poloviční náplní, ozve se pípnutí, které značí, že vybraná možnost není kompatibilní.

8.) Kontrolka - Nedostatek soli

Abyste zjistili, zda je množství změkčovací sol v myčce dostatek nebo ne, zkontrolujte kontrolku na displeji. Když se kontrolka rozsvítí, musíte sůl do myčky doplnit.

Kontrolka - Nedostatečné oplachování

Abyste mohli zkontrolovat, zda máte v myčce dostatek prostředku na oplachování, zkontrolujte kontrolku na displeji. Když se kontrolka upozorňující na nedostatek prostředku na oplachování rozsvítí, do komory doplňte požadovaný prostředek.

Kontrolka Konec programu

Kontrolka Konec programu se rozsvítí, jakmile se vybraný program dokončí. Jakmile se program dokončí, myčka zapípá "5x".

KAPITOLA6: ZAPNUTÍ SPOTŘEBIČE A VÝBĚR PROGRAMU

Zapnutí spotřebiče



Myčka se zapne po stisknutí tlačítka Zap./Vyp., na displeji se zobrazí dvě čárky a kontrolka konce programu se zapne.

Když pomocí tlačítka pro výběr programu vyberete program, na displeji se zobrazí vybraný program (P1, P2, atd.) a na konci programu se kontrolka vypne

1. Stiskněte tlačítko Zap./Vyp.
2. Vyberte program, který je pro vaše prádlo vhodné, použijte k tomu tlačítko Výběr programu.
3. Pokud si přejete, můžete vybrat doplňující funkci.
4. Zavřete dveře. Program se spustí automaticky.

Poznámka: Pokud se rozhodnete spustit myčku po výběru programu, stiskněte tlačítko zap./vyp. Vaše myčka se připraví na výběr nového programu, jakmile znovu stisknete tlačítko zap./vyp. Nový program můžete vybrat stisknutím tlačítka pro výběru programu.

Sledování programu



Neotevírejte dveře dokud program neskončí.

Kontrolka Konec programu se rozsvítí, jakmile se vybraný program dokončí. Jakmile se program dokončí, myčka zapípá „5x“.

Změna programu

Chcete-li změnit programy zatímco je spuštěný program mytí.



Otevřete dveře a vyberte nový program stisknutím tlačítka pro výběr programu.

Jakmile zavřete dveře, nový spuštěný program nahradí starý program.

Poznámka: Když jsou dveře myčky otevřeny za účelem zastavení programu ještě před jeho dokončením, otevřete dveře pomalu, abyste se vyhnuli vylití vody.

KAPITOLA 6: ZAPNUTÍ SPOTŘEBIČE A VÝBĚR PROGRAMU

Změna programu pomocí restartu

Chcete-li zrušit program zatímco je spuštěný program mytí.

Otevřete dveře spotřebiče.
Na obrazovce se zobrazí
poslední vybraný program.



Otevřete dveře spotřebiče.
Na obrazovce se zobrazí
poslední vybraný program.

Po zavření dveře spotřebiče se spustí
vypuštění. Spotřebič bude vypouštět
vodu zhruba 30 sekund. Když se
program zruší, spotřebič vydá pípnutí,
"5x" a zapne se "kontrolka Konec
programu".

Poznámka: Když jsou dveře myčky otevřeny za účelem zastavení programu ještě před jeho dokončením, otevřete dveře pomalu, abyste se vyhnuli vylití vody.

Vypnutí spotřebiče



Když se rozsvítí kontrolka
Konec programu, spotřebič
vypněte stisknutím tlačítka Zap./
Vyp.

Spotřebič odpojte ze sítě.
Vypněte přívod vody.

Poznámka: Jakmile pípnutí označí konec programu, když se program mytí ukončí (kontrolka Konec programu se rozsvítí), nechte dveře myčky pootevřené, abyste tak urychlili sušení.

Poznámka: Pokud se během mytí nebo v případě výpadku napájení otevrou dveře spotřebiče, spotřebič se zapne hned, jakmile se dveře zavřou nebo se obnoví napájení.

LIKVIDACE STARÉHO SPOTŘEBIČE

Tento symbol na produktu nebo balení znamená, že s produktem nesmí být zacházeno jako s domácím odpadem.

Místo toho musí být dopraven na sběrné místo pro recyklaci elektrických a elektronických přístrojů. Přispějete tak možným nežádoucím následkům pro životní prostředí a lidské zdraví.

Recyklace materiálů pomůže chránit přírodní bohatství. Více informací ohledně recyklace tohoto produktu získáte na místním úřadě, u služeb pro likvidaci domácích odpadů nebo v obchodě, v kterém jste produkt zakoupili.

Myčka nádobí obsahuje v prostoru jímky filtru PP biocidní přípravek, který brání množení bakterií.
Aktivní látka: pyrithion zinečnatý (Č. CAS: 13463-41-7)





Service & Support

Visit Our Website
sharphomeappliances.com

SHARP
Be Original.



CI 7688 \$4767

Dishwasher

UK Керівництво з експлуатації

SHARP

Be Original.

ЗМІСТ

ГЛАВА 1 ЕЛЕМЕНТИ ПОСУДОМИЙНОЇ МАШИНИ	
Технічні характеристики	5
Декларація про відповідність стандартам, результатам випробувань і нормам ЄС	5
ГЛАВА 2 ПРАВИЛА І ПОРАДИ З ПИТАНЬ БЕЗПЕКИ	
Утилізація	6
Інформація з техніки безпеки	6
Рекомендації	8
Предмети, які не можна мити у посудомийній машині	8
ГЛАВА 3 ВСТАНОВЛЕННЯ ПОСУДОМИЙНОЇ МАШИНИ	
Розміщення посудомийної машини	9
Підключення води	9
Шланг подачі води	10
Зливний шланг	10
Підключення до електромережі	11
Встановлення у кухонні меблі	12
ГЛАВА 4 ЗАВАНТАЖЕННЯ ПОСУДОМИЙНОЇ МАШИНИ	
Полиця для тарілок	14
Альтернативний спосіб завантаження	16
ГЛАВА 5 ОПИС ПРОГРАМИ	
Етапи виконання програми	17
ГЛАВА 6 УВІМКНЕННЯ І ВИБІР ПРОГРАМИ	
Увімкнення машини	21
Послідовне виконання програми	21
Зміна програми	21
Зміна програми зі зміною параметрів	22
Вимкання посудомийної машини	22

Шановний покупець! Метою нашої компанії є пропонувати високоякісну продукцію, яка відповідає найсучаснішим вимогам. Якість цього приладу, який був виготовлений на сучасному обладнанні, була ретельно перевірена під час виробництва. Ця інструкція призначена допомогти покупцеві впевнено і максимально ефективно користуватися цим приладом, який виготовлений за найсучаснішими технологіями. Перед використанням приладу уважно прочитайте цю інструкцію, яка містить загальну інформацію щодо правильного встановлення, технічного обслуговування і експлуатації приладу. З питань встановлення приладу зверніться до найближчої авторизованої сервісної служби. Інструкція з експлуатації може стосуватися до декількох моделей. Тому в інструкції можуть бути невеликі відмінності.

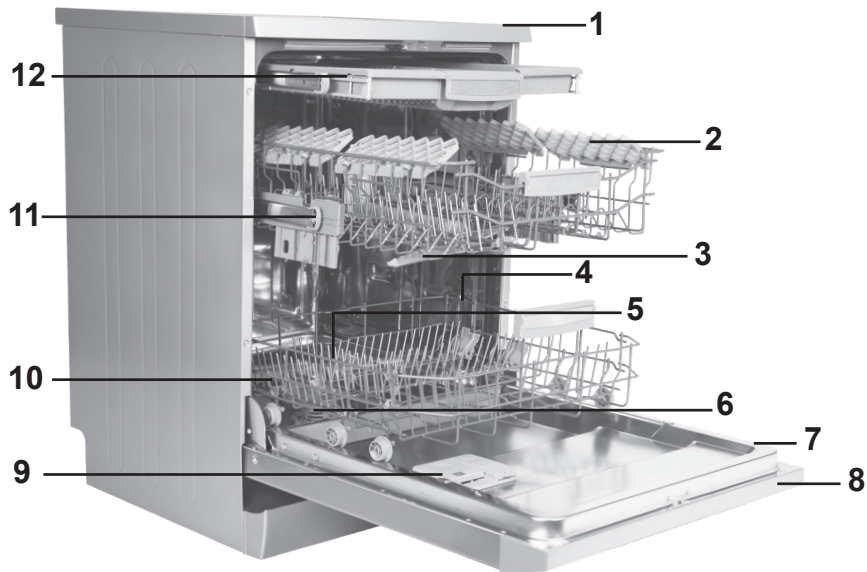

- 1. Робоча поверхня
- 2. Верхній кошик з направляючими
- 3. Верхній розпилювач
- 4. Нижній кошик
- 5. Нижній розпилювач
- 6. Фільтри
- 7. Табличка з технічними даними
- 8. Панель управління
- 9. Відділення для м'якого засобу і ополіскувача
- 10. Відсік для солі
- 11. Верхній кошик з направляючими
- 12. Верхній кошик для столових приборів

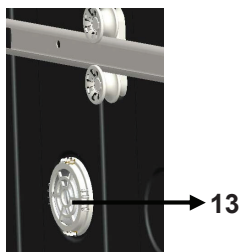

Блок турбо-сушіння:
Ця система забезпечує краще висушування посуду.



Стельовий розпилювач:
Забезпечує краще миття для посуду у верхньому кошику.

ГЛАВА 1 ТЕХНІЧНІ ХАРАКТЕРИСТИКИ

Технічні характеристики

Ємність	15 місць
Висота	850 мм
Висота (без робочої поверхні)	820 мм
Ширина	598 мм
Глибина	598 мм
Вага нетто	55 кг
Електричне живлення	220-240 В, 50 Гц
Загальна потужність	1900 W
Теплопродуктивність	1800 Вт
Потужність насосу	100 Вт
Потужність насосу для відкачки рідини	30 Вт
Тиск води	0,03 мПа (0,3 бар) –1 мПа (10 бар)
Струм	10 А

Відповідність стандартам і дані тестування / Декларація про відповідність вимогам ЄС

Даний продукт відповідає вимогам усіх відповідних директив та гармонізованих стандартів, необхідних для використання маркування CE.

Щоб одержати електронний примірник цього керівництва з експлуатації, відвідайте веб-сайт www.sharphomeappliances.com.

ПРАВИЛА І ПОРАДИ З ПИТАНЬ БЕЗПЕКИ

Утилізація

- Під час виготовлення деяких компонентів приладу і пакувальних матеріалів були використані перероблені матеріали.
- Пластикові деталі приладу позначаються міжнародними скороченнями: (>PE< , >PS< , >POM< , >PP<)
- Картонні елементи зроблені з переробленого паперу і їх слід покласти у контейнер для збору макулатури на переробку.
- Не викидайте ці матеріали зі звичайним сміттям, оскільки їх слід відправити до центру поворотної переробки.
- Для отримання інформації про спосіб і місця збору таких матеріалів, зверніться до відповідного центру переробки.

Інформація з техніки безпеки

Під час отримання посудомийної машини

- Якщо ви помітили будь-які пошкодження пакування, зверніться до авторизованої сервісної служби.
- Зніміть упаковку і відправте її на утилізацію згідно зі встановленими правилами.

Що слід врахувати під час встановлення посудомийної машини

- Виберіть безпечне і рівня місце для її встановлення.
- Встановіть і підключіть машину згідно з інструкцією.
- Встановлення і обслуговування цієї посудомийної машини повинна проводити тільки авторизована сервісна служба.
- Для ремонту машини слід використовувати тільки оригінальні запасні частини.
- Перед початком встановлення переконайтеся в тому, що машина відключена від мережі.
- Перевірте правильність підключення запобіжників.
- Всі електричні підключення повинні відповідати інформації, яка зазначена на табличці з технічними даними.
- Переконайтеся в тому, що машина не стоїть на електричному кабелі.
- Для підключення машини забороняється використовувати подовжувач з декількома розетками. Після встановлення машини, доступ до розетки повинен залишитися вільним.
- Після встановлення, проведіть перший запуск без навантаження.

Повсякденне використання

- Ця посудомийна машина призначена для використання в побуті; використовувати її за будь-яким іншим призначенням забороняється. Комерційне використання цієї посудомийної машини призведе до втрати гарантії.

ГЛАВА 2 ПРАВИЛА І ПОРАДИ З ПИТАНЬ БЕЗПЕКИ

- Коли дверцята відкриті, забороняється вставати, сідати чи класти на машину важкі предмети, оскільки вони можуть випасти.
- Забороняється використовувати м'які засоби або ополіскувачі, які не призначені для посудомийних машин. Виробник не несе відповідальності за наслідки таких дій.

- Забороняється пити воду з посудомийної машини.
- Забороняється класти до зони миття будь-які хімічні речовини, наприклад, розчинники, оскільки це може призвести до вибуху.
- Перед миттям пластмасових виробів перевірте їх термічну стійкість.

Посудомийна машина може використовуватися дітьми старше 8 років та особами з обмеженими фізичними, сенсорними або розумовими можливостями, або з браком досвіду та знань, тільки якщо вони перебувають під наглядом або відповідальна за їхню безпеку особа провела з ними інструктаж із користування приладом, і вони розуміють існуючу небезпеку. Не дозволяйте дітям гратися з приладом. Вони не повинні займатися очищенням й обслуговуванням приладу без нагляду дорослих.

- Не кладіть до посудомийної машини непридатні, важкі предмети або додатковий посуд. Виробник не несе відповідальності за пошкодження внутрішніх деталей машини.

- Під час роботи посудомийної машини забороняється відчиняти її дверцята. Спеціальний механізм гарантує зупинку машини, якщо дверцята відкриті.

- Щоб уникнути нещасних випадків не залишайте дверцята відкритими.
- Кладіть ножі та інші гострі предмети в кошик для столових приборів лезом вниз.

- Щоб уникнути нещасного випадку, за заміною пошкодженого кабелю живлення, слід звертатися до виробника, його сервісної служби чи іншої особи, яка має відповідну кваліфікацію.

- Якщо обрана функція енергозбереження, дверцята можна відкрити тільки після завершення програми. Щоб уникнути пошкодження механізму автоматичного відкриття дверцят, не намагайтеся відкрити їх силою і зачекайте 1 хвилину. Для ефективного висушування дверцята повинні бути відкриті протягом 30 хвилин (для моделей з системою автоматичного відкриття).

Попередження: Не стійте безпосередньо перед дверцятами, після звукового сигналу про автоматичне відкриття.

Безпека дітей

- Після розпакування машини переконайтеся в тому, що пакувальний матеріал знаходиться у недоступному для дітей місці.
- Не дозволяйте дітям гратися з посудомийною машиною або самостійно вмикати її.
- Тримайте м'які засоби та ополіскувачі у недоступному для дітей місці.

- Тримайте дітей подалі від відкритої машини, оскільки в середині можуть бути залишки миючих засобів.
- Переконайтеся в тому, що стара посудомийна машина не представляє загрози для ваших дітей. Відомі випадки, коли діти замикалися в старих машинах. Щоб запобігти цьому зламайте замок дверцят і переріжте електричний кабель.

Несправність приладу

- Будь-який ремонт посудомийною машини не в авторизованому сервісному центрі означає втрату гарантії на неї.
- Перед проведенням ремонтних робіт переконайтеся, що машина не підключена до електромережі. Вимкніть запобіжник або відключіть її від розетки. Під час відключення не тягніть за кабель. Переконайтеся в тому, що кран подачі води закрито.

Рекомендації

- Для економії води та енергії видаліть з посуду грубі залишки їжі, перш ніж класти його до посудомийної машини. Вмикайте тільки повністю завантажену машину.
- У разі необхідності використовуйте тільки програму попереднього миття.
- Розміщуйте порожні предмети, наприклад, чашки, стакани, келихи, пустою частиною вниз.
- Рекомендується не завантажувати в машину різний посуд або більше посуду, ніж це передбачено в цьому посібнику.

Предмети, які не можна мити у посудомийній машині:

- Попільнички, залишки свічок, предмети з полірованих, фарбованих чи хімічно оброблених сплавів заліза;
- Вилки, ложки і ножі з дерев'яними чи кістяними ручками, ручками з покриттям зі слонової кістки або перламутру; клесні вироби, предмети, забруднені з абразивними речовинами, кислотами або лугами.
- Нетермосіткі пластикові предмети, мідні або луджені контейнери.
- Алюмінієві і срібні предмети (вони можуть втрачати колір або блиск).
- Деякі делікатні види скла, порцеляна з декоративним друкованим орнаментом, оскільки він може зникнути навіть після першого миття; деякі кришталеві вироби, оскільки вони з часом втрачають прозорість, нетерmostійкі столові прибори, кришталеві келихи, дошки для різання, предмети, виготовлені з синтетичних волокон;
- Поглинальні матеріали, наприклад, губки чи кухонні ганчірки.

Попередження: подбайте про покупку посуду, який можна мити у посудомийній машині, для майбутніх потреб.

ВСТАНОВЛЕННЯ МАШИНИ

Розміщення машини

При визначенні місця встановлення, переконайтеся в тому, що посуд можна буде легко завантажувати і виймати.

Не встановлюйте машину в приміщенні, де температура може впасти нижче 0°C.

Перед встановленням зніміть пакувальний матеріал, дотримуючись зазначених на ньому попереджень.

Розмістіть посудомийну машину поруч з водопровідним краном і каналізацією. Вибираючи місце для машини, пам'ятайте, що після встановлення її підключення вже не можна змінити.

Під час переміщення машини не тримайте її за дверцята або робочу панель. Подбайте, щоб з усіх сторін машини залишився проміжок, оскільки вона може рухатися під час миття.

Переконайтеся в тому, що шланг подачі в відведення води не було стиснуто від час встановлення машини. Крім того, переконайтеся в тому, що машина не стоїть на електричному кабелі.

Відрегулюйте висоту опор таким чином, що машина стояла рівно і збалансовано. Правильне розташування машини гарантує безвідмовне відкриття і закриття дверей.

Якщо дверцята посудомийної машини не закриваються належним чином, переконайтеся в том, що вона не хитається; якщо ні, відрегулюйте висоту ніжок до стабільного положення.

Підключення води

Водопровід має бути придатним для підключення посудомийної машини. Крім того, рекомендується встановити фільтр на вході у квартиру чи дім, щоб уникнути пошкоджень через будь-які забруднення (пісок, глина, іржа і т.д.) води у водопроводі. Це допоможе перешкодити пожовтінню і формуванню відкладень після миття.

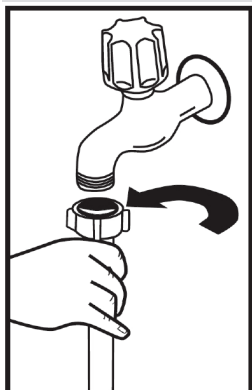

Шланг подачі води

Не використовуйте шланг подачі води зі старої посудомийної машини. Замість цього використовуйте новий шланг з комплекту постачання. Перед підключенням нового шлангу або шлангу, який довго не використовувався, деякий час пропускайте через нього воду, щоб промити. Підключіть шланг подачі води безпосередньо до водопровідного крану. Мінімальний тиск води в крані має бути 0,03 мПа, максимальний – 1 мПа. Якщо тиск вище, слід до посудомийної машини встановити клапан скидання тиску.

Після підключення, закрийте кран і перевірте герметичність з'єднання. Для безпечної роботи машини, закривайте кран подачі води після кожного миття.

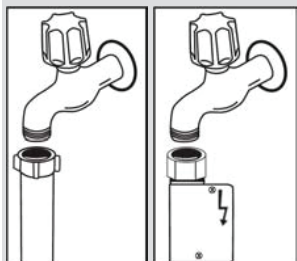

ПРИМІТКА. В деяких моделях використовується шланг Aquastop. У разі використання шлангу Aquastop вода рухається під тиском. Забороняється обрізати, перегинати чи скручувати цей шланг.

Зливний шланг

Зливний шланг можна безпосередньо підключити до каналізації або вставити у зливний отвір раковини. За допомогою спеціальної вигнутої трубки (якщо вона є) можна повісити шланг на край раковини і зливати воду безпосередньо до неї. Підключення зливного шлангу має бути розташовано на висоті від 50 і 110 см від підлоги.

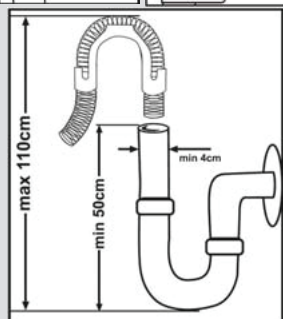

Попередження. Якщо зливний шланг довший за 4 метри, посуд може залишитися брудними. Виробник посудомийної машини не несе за це відповідальності.

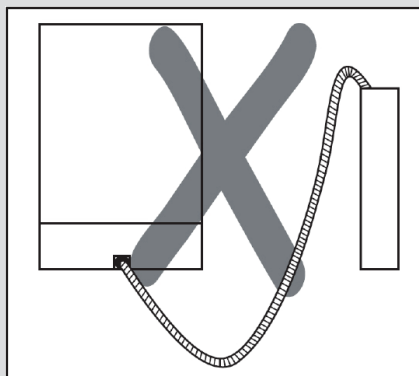
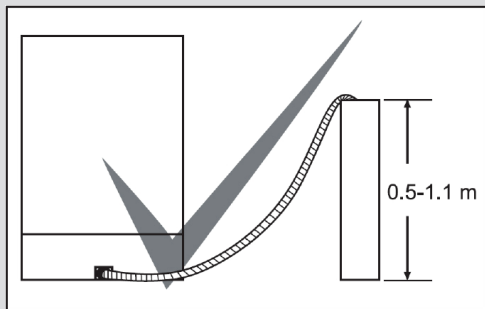

Підключення до електромережі

Заземлена штепсельна вилка посудомийної машини повинна бути підключена до заземленої розетки з відповідними струмом і напругою. Якщо у вас немає заземлення, зверніться до кваліфікованого електрика. У разі підключення посудомийної машини до електричної мережі без заземлення, виробник не несе відповідальності за будь-які можливі поломки.

Електричний запобіжник у приміщенні повинен бути від 10 до 16 А.

Ця посудомийна машина призначена для підключення до електричної мережі зі напругою 220-240 В. Якщо в вашому регіоні напруга 110 В, слід підключити її до трансформатора 110/220 В і 3000 Вт. Під час розміщення і встановлення посудомийна машина не повинна бути підключена до електричної мережі.

Завжди використовуйте штекер з покриттям, кий входить до комплекту постачання.

Робота при низькій напрузі приведе до зниження якості миття.

ГЛАВА 3 ВСТАНОВЛЕННЯ МАШИНИ

Заміну шнура живлення має здійснювати авторизована сервісна служба або кваліфікований електрик. Невиконання цієї вимоги може призвести до нещасного випадку.

Із міркувань безпеки після завершення миття обов'язково перевірте, чи відключена машина від електричної мережі.

Ніколи не вимикайте вилку мокрими руками, оскільки це може призвести до ураження електричним струмом.

При відключенні від електромережі беріться за вилку. Забороняється тягнути за електричний шнур.

Встановлення у кухонні меблі

Якщо ви хочете вбудувати машину у кухонні меблі, перевірте, чи достатньо там місця і можна підключити воду і електрику. **1** Якщо місця достатньо, зніміть з посудомийної машини стільницю, як це показано на малюнку. **2**

Увага: робоча поверхня, під якою встановлюється машина після зняття стільниці, повинна бути міцною.

Щоб зняти стільницю відкрутити гвинти, які розташовані в задній частині машини; потім зсуньте стільницю на 1 см назад і підніміть її.

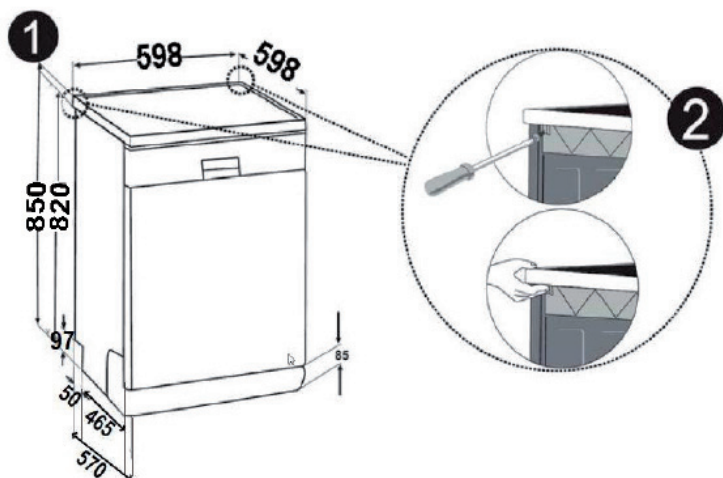

ГЛАВА 3 ВСТАНОВЛЕННЯ МАШИНИ

Відрегулюйте висоту опор згідно нахилу підлоги. **3** Встановіть машину під робочою поверхнею таким чином, щоб шланги не були передавлені або зігнуті. **4**

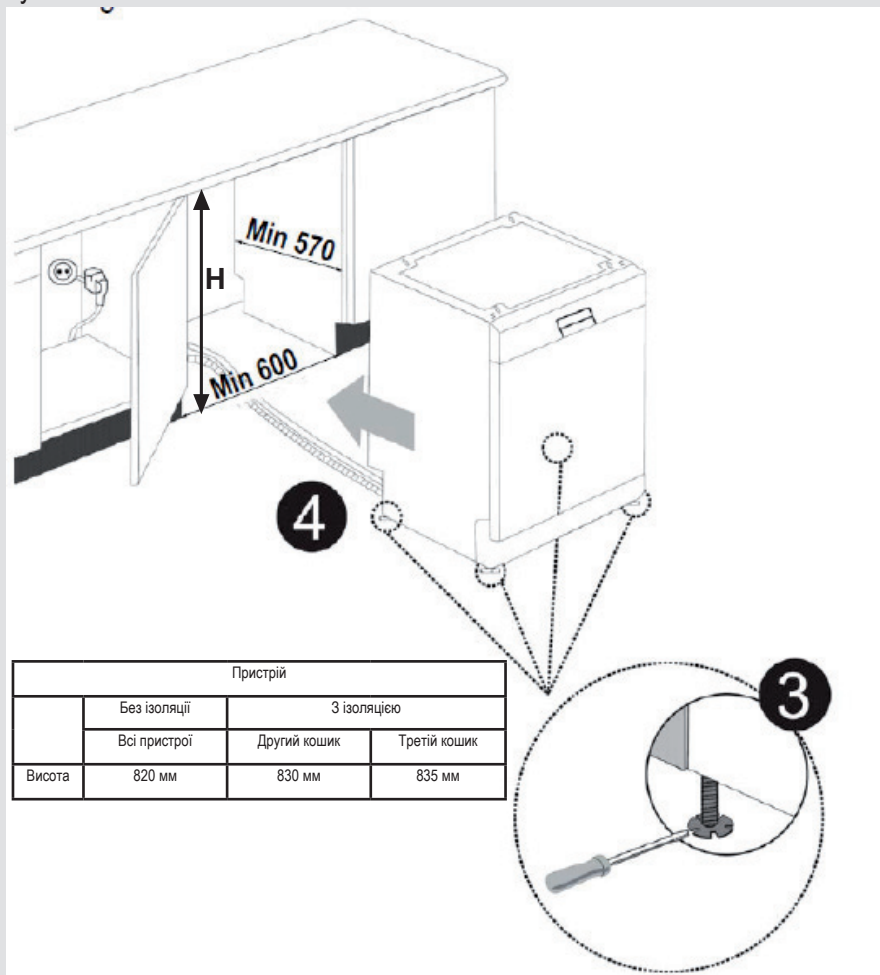

Попередження: після зняття стільниці машину можна розмістити у замкнутому місці, яке має розміри, зазначені на рис.

ГЛАВА 4 ЗАВАНТАЖЕННЯ ПОСУДОМИЙНОЇ МАШИНИ

ЗАВАНТАЖЕННЯ ПОСУДОМИЙНОЇ МАШИНИ

Належним чином розмістіть посуд у посудомийній машині.

В посудомийній машині є два окремих кошика для завантаження посуду. Нижній кошик призначений для тонкого і вузького посуду.

Верхній короб призначений для тонкого і вузького посуду. Для отримання найкращого результату рекомендується використовувати сітку для столових приборів.

Щоб уникнути травм, розміщуйте посуд з гострими деталями гострим кінцем вниз або горизонтально на кошиках.

Попередження: Розміщуйте посуд таким чином, щоб він не перешкодив обертанню верхнього і нижнього розбризкувачів.

Верхній кошик

Полиця для тарілок

Завдяки регульованій висоті ви можете розмістити посуд різної висоти. Ви можете встановити полиці на 2 різних висотах.

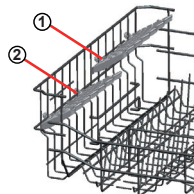

Складні полиці

Складні рейки на верхній корзині сконструйовано у такий спосіб, щоб було легше ставити великі речі: каструлі, сковорідки тощо. В разі необхідності можна скласти кожну частину окремо або всі полиці разом, щоб отримати більше місця. Виберіть необхідну висоту полиць, піднімаючи їх вгору, або складіть їх.

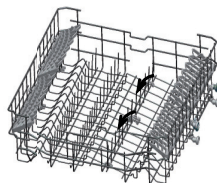

Регулювання висоту кошика виконується, коли він заповнений.

Механізм регулювання висоти верхньої корзини вашої машини спроектований у такий спосіб, щоб можна було регулювати висоту вашої верхньої корзини, піднімаючи або опускаючи її. При цьому не треба знімати її з машини, коли вона завантажена. Отже, є можливість вивільнити великі площини зверху чи знизу машини. Заводські установки вашої машини передбачають установку корзини у верхньому положенні. Щоб підняти корзину, візьміть її з обох боків та потягніть вгору. Щоб опустити кошик, знову візьміть його з обох боків та опустіть. Для механізму регулювання кошика в завантаженому стані важливо, щоб обидва його боки знаходилися в однаковому положенні (верхньому чи нижньому).

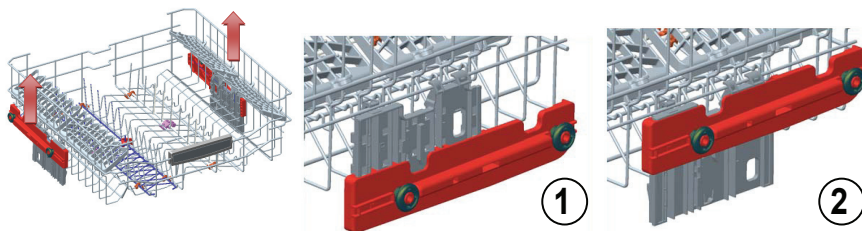

Нижній кошик

Складні рейки

У нижньому кошику знаходяться чотири складні полиці, які дозволяють легко розмістити великі предмети, наприклад, каструлі, сковорідки і т.д. В разі необхідності можна скласти кожну частину окремо або всі полиці разом, щоб отримати більше місця. Виберіть необхідну висоту полиць, піднімаючи їх вгору, або складіть їх.

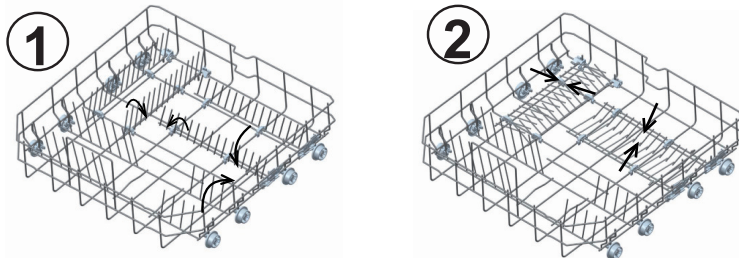

ГЛАВА 4 ЗАВАНТАЖЕННЯ ПОСУДОМИЙНОЇ МАШИНИ

Верхній кошик для столових приборів

Верхній кошик для столових приборів розроблений для миття виделок, ложок і ножів, довгих ковшів і дрібних предметів.

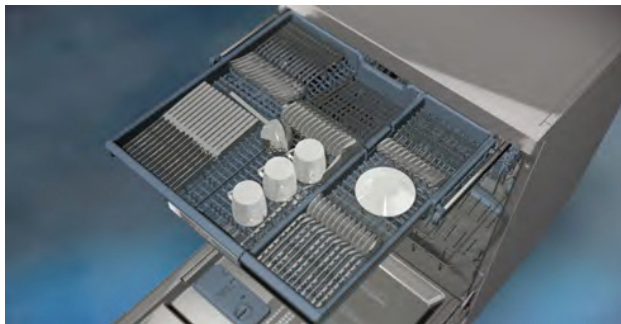

Оскільки його можна легко витягнути з посудомийної машини, він дозволяє витягати великі тарілки разом з кошиком після миття.

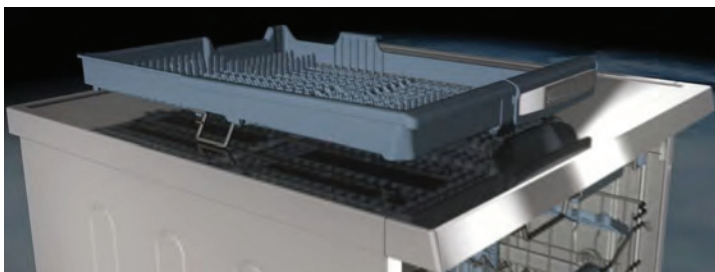

Верхній кошик для столових приборів складається з двох частин; якщо вам потрібно місце для великого посуду, ви можете зняти його ліву чи праву частину, щоб отримати більше місця.



Попередження. Ножі та інші гострі предмети слід класти горизонтально у кошик для столових приборів.

ГЛАВА 4 ЗАВАНТАЖЕННЯ ПОСУДОМИЙНОЇ МАШИНИ

Альтернативний спосіб завантаження
Нижній кошик

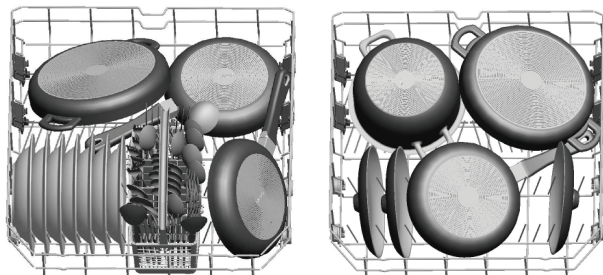

Верхній кошик

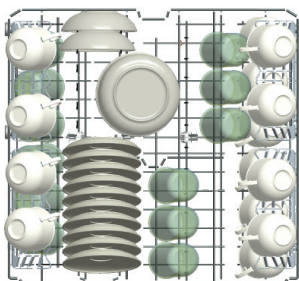

Неправильне завантаження

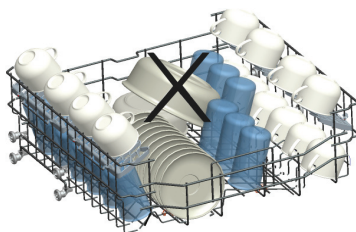
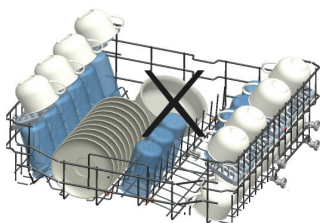
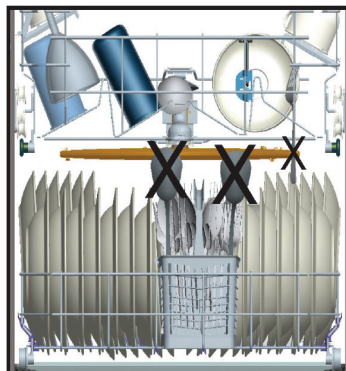
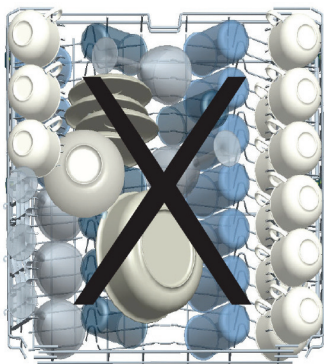

Зауваження для випробувальних лабораторій

Щоб отримати більш детальну інформацію про експлуатаційні випробування, зверніться за наступною адресою: dishwasher@standardtest.info. У своєму електронному листі обов'язково вкажіть назву моделі та серійний номер (20 цифр), який можна знайти на дверцятках.

ГЛАВА 5 ОПИС ПРОГРАМИ

ОПИС ПРОГРАМИ

Етапи виконання програми

Назви програм і температури	Етапи виконання програми			
	Авто інтенсивно 60 – 70°C (P1)	Авто звичайно 50 – 60°C (P2)	Авто делікатно 30 – 50°C(P3)	Гігієна 60°C (P4)
Тип харчових відходів	Автоматичне налаштування часу прання, температури і кількості води завдяки визначенню кількості посуду			Посуд з густим брудом, який зберігався протягом тривалого часу, вимагає гігієнічного миття
Рівень забруднення	високе	високе	невелике	високе
Кількість миючого засобу B: 25 см ³ / 15 см ³ A: 5 см ³	A+B	A+B	B	A+B
	Автоматичне налаштування часу прання, температури і кількості води завдяки визначенню кількості посуду			Попереднє ополіскування
				60°C миття
				Ополіскування у холодній воді
				Ополіскування у гарячій воді
				Сушіння
			Завершення	
Тривалість програми (хв.)	111 – 183	100 – 127	64 – 92	123
Споживання електроенергії (кВт години)	1,22-1,8	1,12-1,3	0,81 – 0,96	1,55
Споживання води (літри)	13,3 – 24,6	10,9-18,5	10,6 – 17,7	15

Попередження: Короткі програми не мають етапу сушіння.

Зазначені дані отримані в лабораторних умовах згідно з відповідними стандартами. Вони можуть змінюватися залежно від

умов використання та навколишнього середовища (напруги у мережі, тиску і температури води на вході, температури навколишнього середовища).

ГЛАВА 5 ОПИС ПРОГРАМИ

ОПИС ПРОГРАМИ

Етапи виконання програми

Назви програм і температури	Експрес 55°60°C 60°C (P5)	Есо (опис) 50°C (P6)	Швидко 40°C (P7)	Ополіскування - (P8)	Додаткова гігієна (Попереднє ополіскування + Гігієнічно 60°C) 70°C
Тип харчових відходів	супи, соуси, макаронні вироби, яйця, плов, картопля, запечені і смажені продукти	Недавні залишки кави, молока, чаю, холодних м'ясних страв, овочів	Недавні залишки кави, молока, чаю, холодних м'ясних страв, овочів	Виберіть попереднє миття, щоб розм'якшити залишки перед повним навантаженням, потім виберіть потрібну програму	Посуд з густим брудом, який зберігався протягом тривалого часу, вимагає гігієнічного миття.
Рівень забруднення	середнє	середнє	невелике		високе
Кількість миючого засобу В: 25 см ³ / 15 см ³ А: 5 см ³	A+B	A+B	B		A+B
	60°C миття	Попереднє ополіскування	Попереднє ополіскування	Попереднє ополіскування	Попереднє ополіскування
	Ополіскування у холодній воді	50°C миття	40°C миття	Завершення	50°C Попереднє ополіскування
	Ополіскування у гарячій воді	Ополіскування у гарячій воді	Ополіскування у холодній воді		70°C миття
	Завершення	Сушіння	Ополіскування у гарячій воді		Ополіскування у холодній воді
		Завершення	Завершення		Ополіскування у теплій воді
					Ополіскування у гарячій воді
				Сушіння	
				Завершення	
Тривалість програми (хв.)	55	162	30	15	161
Споживання електроенергії	1,07	0,94	0,88	0,02	1,75
Споживання води (літри)	11	9,0	11	4,2	22,7

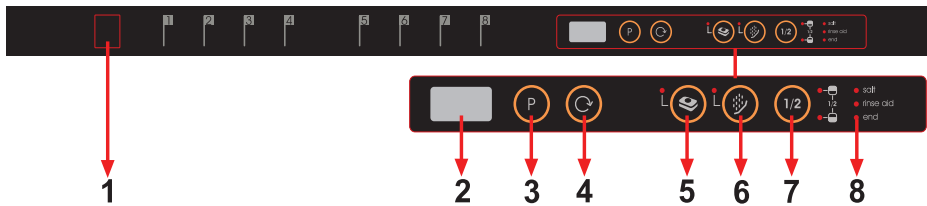

1.) Кнопка увімкнення/вимкнення

Після натискання кнопки увімкнення/вимкнення живлення починає світитися індикатор завершення програми.

2.) Екран програми

Екран програми показує час виконання програми і час, який залишився до її завершення. За допомогою цього екрану ви також можете слідкувати за виконанням вибраної програми.

3.) Кнопка вибору програми

За допомогою цієї кнопки можна вибрати програму, які найкраще підходить для вашого посуду.

4.) Кнопка таймера затримки

Можна відкласти час запуску вибраної програми на проміжок від 1 до 19 годин, натиснувши кнопку таймера затримки на машині. Коли ви натискаєте кнопку таймера затримки, на екрані програми відображається затримка «1 година». Якщо ви продовжите натискати кнопку таймера затримки, час затримки зміниться на відповідне значення у проміжку від 1 до 19 годин. Відкладений запуск можна увімкнути, вибравши час затримки і необхідну програму миття за допомогою кнопки вибору програми. Крім того, спершу можна вибрати програму, а потім — час затримки. Щоб змінити чи скасувати час затримки, можна скористатися кнопкою таймера затримки; функцію буде активовано відповідно до останнього введеного значення.

5.) Кнопка застосування миючого засобу в таблетках (кнопка «3 в 1»)

У разі використання комбінованого миючого засобу, який містить сіль та ополіскувач, натисніть кнопку застосування миючого засобу в таблетках.

6.) Кнопка попереднього промивання

Програма додаткового попереднього промивання дозволяє підвищити ефективність роботи машини. Оскільки режим попереднього промивання підвищує ефективність, для деяких програм змінюється налаштування температури та тривалості миття.

Примітка. У разі вибору програми, несумісної з режимом попереднього промивання, про несумісність сповістить звуковий сигнал.

Примітка. Якщо ви бажаєте виконати лише попереднє промивання, виберіть програму попереднього промивання за допомогою кнопки вибору програми.

7. Кнопка половинного завантаження

За допомогою функції половинного завантаження можна вибрати один із трьох видів миття посуду: у нижньому кошику, у верхньому кошику чи в обох кошиках.



Якщо посуду в машині зовсім небагато, але його необхідно вимити, для деяких програм можна активувати функцію половинного завантаження. Якщо посуд міститься в обох кошиках, натискайте кнопку $\frac{1}{2}$, доки загоряться обидва індикатори.



Якщо посуд міститься лише у верхньому кошику, натискайте кнопку половинного завантаження, доки не засвітиться верхній індикатор. Таким чином миття буде виконуватися тільки у верхньому кошику. Під час використання цієї функції у нижньому кошику не має бути посуду.

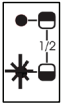

Якщо посуд міститься у нижньому кошику, натискайте кнопку $\frac{1}{2}$, доки загориться нижній індикатор. Таким чином миття буде виконуватися тільки у нижньому кошику. Переконайтеся, що у верхньому кошику немає посуду.

Примітка. Якщо ви увімкнули додаткову функцію для останньої програми, ця функція залишить активною і для наступної програми. Якщо ви не хочете використовувати її у новій програмі, ще раз натисніть кнопку вибору функції, і переконайтеся, що її індикатор не світиться.

Примітка. У разі вибору програми, несумісної з функцією половинного завантаження, про несумісність сповістить звуковий сигнал.

8.) Попереджувальний індикатор рівня солі

Щоб перевірити, чи достатньо в посудомийній машині пом'якшувальної солі, достатньо подивитися на відповідний індикатор на екрані. Якщо індикатор попередження про недостатній рівень солі світиться, необхідно додати сіль у призначений для неї відсік.

Індикатор попередження про недостатній рівень ополіскувача

Для того щоб перевірити рівень ополіскувача, подивіться на індикатор попередження про недостатній рівень ополіскувача на екрані. Коли цей індикатор світиться, необхідно додати ополіскувач у призначений для нього відсік.

Індикатор завершення програми

Індикатор завершення програми на панелі керування вмикається після завершення вибраної програми миття. Крім того, після завершення програми 5 разів лунає звуковий сигнал.

ГЛАВА 6 УВІМКНЕННЯ МАШИНИ І ВИБІР ПРОГРАМИ

Увімкнення машини



Після натискання кнопки увімкнення/вимкнення, посудомийна машина вмикається, на екрані з'являються два тире і вмикається індикатор програми.

При виборі програми за допомогою кнопки вибору програми, програма, яку ви оберете (P1, P2, і т.д.) з'являється на екрані, а індикатор завершення програми згасне

1. Натисніть кнопку увімкнення/вимкнення.
2. За допомогою кнопки вибору програми, виберіть ту програму, яка найкраще підходить для вибраного посуду.
3. У разі необхідності можна увімкнути додаткові функції.
4. Закрийте дверцята. Програма автоматично розпочне роботу.

Примітка. Якщо ви вирішили не вмикати посудомийну машину після вибору програми, просто натисніть кнопку увімкнення/вимкнення. Після повторного натискання кнопки увімкнення/вимкнення, машина буде готова до нового вибору програми. Ви можете вибрати нову програму, натиснувши відповідну кнопку.

Послідовне виконання програми



Не відкривайте дверцята до завершення програма.

Індикатор звершення програми на панелі управління вмикається після завершення програми миття. Після завершення програми 5 разів пролунає зумер і вмикається індикатор завершення програми.

Зміна програми

Якщо ви плануєте змінити програму під час роботи посудомийної машини.



Відкрийте дверцята і виберіть нову програму, натиснувши на кнопку вибору програми.

Після закриття дверцят, запуск ново програми припинить виконання старої програми.

Примітка. Якщо ви відкриваєте дверцята, щоб припинити виконання програми, викривайте трошки, щоб не розлити води з машини.

ГЛАВА 6 УВІМКНЕННЯ МАШИНИ І ВИБІР ПРОГРАМИ

Зміна програми зі зміною параметрів

Якщо ви хочете відмінити програму під час роботи посудомийної машини.

Відкрийте дверцята посудомийної машини. Обрана програма з'явиться на екрані.



Відкрийте дверцята посудомийної машини. Обрана програма з'явиться на екрані.

Зливання води починається після закриття дверцят. Посудомийна машина зливає воду протягом близько 30 секунд. Після завершення програми, 5 разів пролунає зумер і вмикається індикатор завершення програми.

Примітка: Якщо ви відкриваєте дверцята, щоб припинити виконання програми, викривайте трошки, щоб не розлити воду з машини.

Вимкнення посудомийної машини



Коли загориться індикатор завершення програми, вимкніть посудомийну машину кнопкою увімкнення/вимкнення.

Витягніть вилку з розетки. Закрийте водопровідний кран.

Примітка. Після звукового сигналу, який вказує на завершення програми і увімкнення індикатора завершення програми, ви можете залишити дверцята посудомийної машини відчиненими, щоб прискорити сушку.

Примітка. Якщо під час миття відкриваються дверцята або вмикається електроживлення, посудомийна машина продовжить виконання програми після закриття дверцят чи увімкнення електроживлення.

6 УТИЛІЗАЦІЯ СТАРОГО ПРИСТРОЮ

Цей символ на виробі чи упаковці означає, що прилад не слід викидати разом з побутовими відходами. Натомість, його слід доставити до відповідного пункту збору та утилізації електричного та електронного обладнання. Це дозволяє уникнути негативного впливу на навколишнє середовище та здоров'я людей. Повторна переробка матеріалів допомагає зберегти природні ресурси. За більш докладною інформацією щодо утилізації цього приладу зверніться до місцевої адміністрації, служби утилізації побутових відходів або до магазину, в якому він був придбаний.

У поліпропіленовому колбовому фільтрі посудомийної машини міститься біоцидна речовина, яка запобігає розмноженню бактерій. Діюча речовина: піритіон цинку (CAS No: 13463-41-7)





Service & Support

Visit Our Website
sharphomeappliances.com

SHARP
Be Original.



CI 7688 \$4767

Dishwasher

HU

Használati utasítás

SHARP

Be Original.

TARTALOM

1. FEJEZET: A TERMÉK ISMERTETÉSE	
Műszaki specifikációk	5
A szabványoknak és tesztadatoknak történő megfelelés	5
2. FEJEZET: BIZTONSÁGI TUDNIVALÓK ÉS ELŐÍRÁSOK	
Újrahasznosítás	6
Biztonsági tudnivalók	6
Előírások	8
Mosogatógépbe nem helyezhető tárgyak	8
3. FEJEZET: A MOSOGATÓGÉP BESZERELÉSE	
A mosogatógép elhelyezése	9
Vízvezetékre történő csatlakoztatás	9
Víz befolyótömlő	10
Víz kifolyótömlő	10
Elektromos csatlakoztatás	11
A mosogatógép beépítése munkalap alá	12
4. FEJEZET: A MOSOGATÓGÉP BETÖLTÉSE	
Edényrekesz	14
A kosár feltöltésének alternatív módjai	16
5. FEJEZET: A PROGRAMOK LEÍRÁSA	
Programelemek	17
6. FEJEZET: A GÉP BEKAPCSOLÁSA ÉS PROGRAMVÁLASZTÁS	
A gép bekapcsolása	21
Programkövetés	21
Program módosítása	21
Program módosítása visszaállítással	22
A mosogatógép kikapcsolása	22

Kedves Ügyfelünk! Célunk, hogy olyan csúcsmínőségű termékeket nyújtsunk Önnek, amely meghaladja az Ön elvárásait. Az Ön készüléke modern gyártósoron készül és alapos, részletes minőségellenőrzésen esik át. A kézikönyv célja, hogy segítséget nyújtson a készülék használatában, amely a legmodernebb technológiával, nagy odafigyeléssel és a legnagyobb hatékonysággal készült. A készülék használata előtt olvassa el ezt a használati utasítást, amely a biztonságos beszereléssel, karbantartással és használattal kapcsolatos alapvető információkat tartalmazza. A termék beszereléséhez lépjen kapcsolatba a legközelebbi meghatalmazott szervizközponttal. A használati utasítás számos modellre vonatkozik. Ebből adódóan eltérések előfordulhatnak.

1. FEJEZET: A TERMÉK ISMERTETÉSE

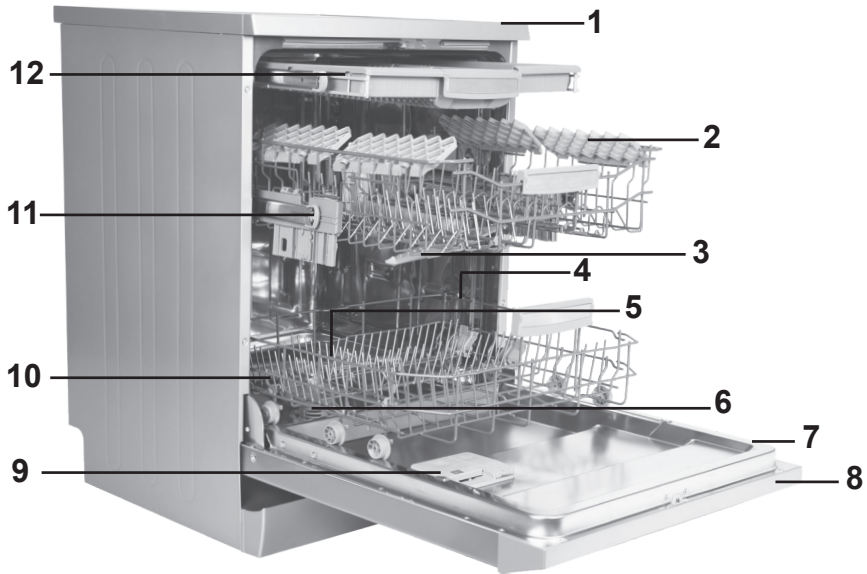

- 1. Munkafelület
- 2. Felső kosár rekeszekkel
- 3. Felső szórókar
- 4. Alsó kosár
- 5. Alsó szórókar
- 6. Szűrők

- 7. Adattábla
- 8. Vezérlőpanel
- 9. Mosó- és öblítőszer-adagoló
- 10. Sóadagoló
- 11. Felső kosár retesze
- 12. Felső evőeszköz-kosár

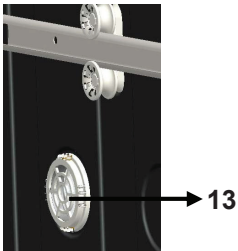

Turbó szárítóegység:
Ez a rendszer jobb száradási teljesítményt biztosít edényei számára.

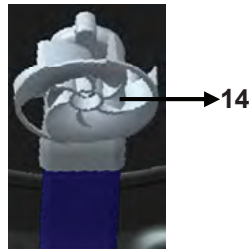

Felső szórókar: A szórókar hatékonyabban tisztítja a felső kosárban lévő edényeket.

1. FEJEZET: MŰSZAKI SPECIFIKÁCIÓK

Műszaki specifikációk

Kapacitás	15 személyes
Magasság	850 mm
Magasság (munkafelület nélkül)	820 mm
Szélesség	598 mm
Mélység	598 mm
Nettó tömeg	55 kg
Elektromos bemenet	220-240 V, 50 Hz
Összteljesítmény	1900 W
Fűtési teljesítmény	1800 W
Szivattyú teljesítménye	100 W
Elvezető szivattyú teljesítménye	30 W
Hálózati víznyomás	0,03 MPa (0,3 bar)-1 MPa (10 bar)
Áram	10 A

A követelményeknek és tesztadatoknak való megfelelés / EK megfelelési nyilatkozat

Ezen termék megfelel minden vonatkozó EU direktívának a megfelelő harmonizált sztenderdek értelmében, mely a CE jelölésre vonatkozik.

Az útmutató elektronikus változatát megtalálja a www.sharphomeappliances.com oldalon.

BIZTONSÁGI TUDNIVALÓK ÉS ELŐÍRÁSOK

Újrahasznosítás

Újrahasznosítható anyagok egyes alkatrészekben és a csomagolásban találhatóak.

- A műanyag alkatrészeket nemzetközileg használt rövidítésekkel jelölték: (>PE< , >PS< , >POM< , >PP< ,)
- A karton részeket újrahasznosított papírból állították elő, ezeket papírhulladékgyűjtőbe kell őket dobni újrahasznosítás céljából.
- Ezeket az anyagokat nem lehet szemeteskukába dobni. hanem a szelektív hulladékgyűjtő és újrahasznosító központokban kell leadni.
- Vegye fel a kapcsolatot az érintett központokkal további információkért a gyűjtőhelyekkel és módszerekkel kapcsolatban.

Biztonsági tudnivalók

Amikor átveszi mosogatógépét

- Ha bármilyen sérülést észlel a mosogatógép csomagolásán, lépjen kapcsolatba a szakszervizzel.
- Távolítsa el a csomagolóanyagot az útmutató szerint, és az előírásoknak megfelelően dobja el.

A mosogatógép beszerelése során figyelembe veendő pontok

- Megfelelő, biztonságos és vízszintes helyet válasszon a mosogatógép beszereléséhez.
- A mosogatógép beszerelését és csatlakoztatását az alábbi útmutató szerint végezze el.
- Ezt a mosogatógépet csak szakszerviz szerelheti be és javíthatja.
- A mosogatógéphez csak eredeti cserealkatrészeket használjon.
- Beszerelés előtt ellenőrizze, hogy a mosogatógép ne legyen áram alatt.
- Ellenőrizze, hogy az elektromos biztosítékrendszer a szabályozásnak megfelelően van-e csatlakoztatva.
- Minden elektromos csatlakoztatásnak meg kell felelnie az adattáblán lévő értékeknek.
- Ellenőrizze, hogy a mosogatógép ne álljon a hálózati tápkábelen.
- Soha ne használjon hosszabbítót vagy elosztót az elektromos csatlakoztatáshoz. A beszerelést követően a csatlakozónak kényelmesen elérhetőnek kell lennie.
- A beszerelést követően futtasson egy programot üresen.

Mindennapos használat

- Ezt a mosogatógépet háztartási használatra tervezték, ne használja más célra! A mosogatógép ipari jellegű használata érvényteleníti a garanciát.
- A mosogatógép nyitott ajtajára ne álljon vagy üljön rá, és ne helyezzen rá súlyt, mivel az leeshet.
- Ne használjon nem kifejezetten mosogatógépekhez tervezett mosogató- és öblítőszeret. Vállalatunk az ebből adódó károkért nem vállal felelősséget.
- A mosogatógép mosogatórészében található víz nem ivóvíz, ne igya meg!
- A robbanásveszély miatt ne tegyen semmilyen vegyi oldószert a mosogatógép mosogatórészébe.
- Mosogatás előtt ellenőrizze, hogy a műanyag edények a mosogatógépben hőállóak legyenek.
- A készüléket üzemeltetheti 8 év feletti gyermek vagy korlátozott fizikai, érzékelő vagy pszichikai képességekkel rendelkező, vagy ismeretek és tapasztalat nélküli személy is, amennyiben azt csak felügyelet alatt teszi, vagy ha utasításokat kapott a készülék biztonságos használatáról, és megérti a használatból eredő veszélyeket. Gyermek nem játszhat a készülékkel. A tisztítást és felhasználói karbantartást gyermekek nem végezhetik felügyelet nélkül.
- Ne helyezzen a kosár kapacitásán felül nem megfelelő vagy nehéz eszközöket a mosogatógépbe. Vállalatunk a belső részek sérüléséért nem vállal felelősséget.
- Az ajtót a gép működése közben nem szabad kinyitni. Mindenesetre egy biztonsági eszköz azonnal leállítja a mosogatógépet, ha kinyitják az ajtót.
- A balesetek elkerülése érdekében ne hagyja nyitva az ajtót.
- A késeket és más éles tárgyakat az evőeszköztartóba, a szűrős/éles résszel lefele helyezze el.
- Ha a tápkábel megsérült, azt a gyártónak, szervizképviselőjének vagy más, illetékes személynek kell cserélnie a veszélyek elkerülése érdekében.
- Ha az EnergySave opciónál az „Igen” lehetőséget választja, az ajtó a program végén kinyílik. 1 percig ne próbálja meg erővel bezárni az ajtót, hogy ne sértse meg az automatikus ajtónyitó mechanizmust. Az ajtónak a hatékony száradás érdekében 30 percen keresztül nyitva kell lennie (automatikus ajtónyitó rendszerrel szerelt modellek esetén).

Figyelem: Ne álljon az ajtó elé, ha megszólal az automatikus nyitásra figyelmeztető hangjelzés.

A gyerekek biztonsága érdekében

- Miután eltávolította a gép csomagolását, vigyázzon arra, hogy a csomagolóanyag ne kerüljön gyerekek kezébe.
- Tilos a gyermekeknek a mosogatógéppel játszani vagy azt elindítani.
- Tartsa távol a mosogató- és öblítőszeret a gyerekektől!

2 FEJEZET: BIZTONSÁGI TUDNIVALÓK ÉS ELŐÍRÁSOK

- Ne engedje a gyerekeket a nyitott mosogatógép közelébe, mivel annak belsejében tisztítószermaradványok lehetnek.
- Vigyázzon arra, hogy a régi gépe ne jelentsen veszélyt a gyerekek számára. Előfordult, hogy a gyermekek bezárták magukat a régebbi típusú gépekbe. Az ilyen helyzetek elkerülése érdekében törje le az ajtózárat és húzza ki az elektromos kábeleket.

Üzemzavar esetén

- A szakszerviz munkatársán kívül mások által végzett a gép garanciájának megszűnéséhez vezetnek.
- Mielőtt a mosogatógép javításához kezdene, ellenőrizze, hogy áramtalanította-e a gépet. Kapcsolja ki a biztosítékot vagy húzza ki a gép dugaszát. Ne a kábeltől húzza a dugaszt. Ellenőrizze, hogy elzárta-e a vízcsapot.

Előírások

- Az energia- és víztakarékosság érdekében távolítsa el az edényekről az ételmaradékokat, mielőtt betenné azokat a mosogatógépbe. A mosogatógépet töltsse meg teljesen, és csak azután indítsa el.
- Az előmosogatás programot csak szükséges esetben használja.
- Az üreges tárgyakat, mint tálak, poharak vagy fazekak a szájukkal lefele tegye be a mosogatógépbe.
- Ne tegyen a mosogatógépbe más vagy több edényt az ajánlottnál.

Mosogatógépben nem mosható dolgok

- Cigarettahamu, gyertyamaradék, fényesítő, festék, vegyszerek, vasötvözetű anyagok;
- Fa-, csont-, elefántcsont vagy gyöngyház bevonatos nyelű kések, kanalak, villák; ragasztott tárgyak, dörzsölő, savas vagy lúgos vegyszerekkel szennyezett tárgyak
- Nem hőálló műanyagok, réz- vagy ónbevonatú tárolóedények;
- Alumínium- vagy ezüsttárgyak (elszíneződhetnek, mattá válhatnak)
- Egyes kényesebb, nyomott díszítő mintás üvegtípusok, porcelánok, mivel ezek elmosódhatnak akár az első mosogatás után is; egyes kristályok, amelyek időben elveszíthetik az átlátszóságukat, ragasztott evőeszközök, amelyek nem hőállóak, ólmos kristálypoharak, vágódeszkák, műszálból előállított tárgyak.
- A nedvszívó tárgyak – mint szivacsok vagy konyhai törölkök – nem tehetők be a mosogatógépbe.

Figyelem: Ugyeljen arra, hogy ezentúl mosogatógépbe alkalmas eszközöket vásároljon.

3. FEJEZET: A MOSOGATÓGÉP BESZERELÉSE

A MOSOGATÓGÉP BESZERELÉSE

A mosogatógép elhelyezése

A beszerelés helyének meghatározása során ügyeljen arra, hogy az edények könnyen behelyezhetők és kivehetők legyenek.

Ne tegye a mosogatógépet olyan helyre, ahol előfordulhat a 0°C alatti hőmérséklet.

Az elhelyezés előtt vegye ki a gépet a csomagolásból a csomagoláson elhelyezett figyelmeztetéseket betartva.

Helyezze a mosogatógépet egy vízcsaphoz vagy lefolyóhoz közel. Vegye figyelembe a mosogatógép elhelyezésekor, hogy a létrehozott csatlakoztatásokat nem lehet módosítani.

A mosogatógépet ne az ajtajától vagy a kezelőpaneltől mozgassa.

Vigyázzon arra, hogy a mosogatógép minden oldalán biztosítson megfelelő távolságot ahhoz, hogy tisztításkor kényelmesen tudja előre-hátra mozgatni.

Ügyeljen arra, hogy a vízbefolyó és -kifolyó tömlők a gép elhelyezése során ne törjenek meg.

- Ellenőrizze, hogy a mosogatógép ne álljon az elektromos kábelén.

Állítsa be a mosogatógép állítható lábait, hogy vízszintesen és egyensúlyban álljon a gép. A mosogatógép megfelelő elhelyezése biztosítja az ajtó problémamentes nyitását és zárását.

Ha a gép ajtaja nem záródik rendesen, ellenőrizze, hogy a mosogatógép biztosan áll a padlón, ellenkező esetben állítsa be a lábakat, hogy biztosítsa a stabil állást.

Vízvezetékre történő csatlakoztatás

A belétéri csövezésnek alkalmasnak kell lennie a mosogatógép beszereléséhez. Ezenkívül azt ajánljuk, hogy szereljen egy vízsűrítőt a lakásba belépő vezetékre, hogy elkerülje a vezetéken esetlegesen bekerülő szennyeződések (homok, agyag, rozsda stb.) által okozott meghibásodásokat, és hogy megelőzze a beszűrésrel vagy a mosogatások utáni lerakódások képződésével kapcsolatos panaszokat.

3. FEJEZET: A MOSOGATÓGÉP BESZERELÉSE

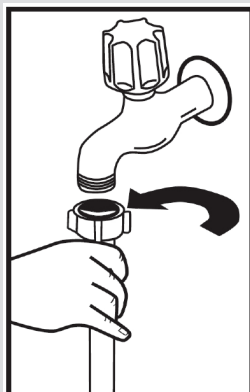

Víz befolyótömlő

Ne használja a régi mosogatógép vízbefolyó tömlőt. Helyette használja az új géphez mellékelt új tömlőt. Ha egy új vagy hosszú nem használt víz befolyótömlőt kíván használni a mosogatógépéhez, a csatlakoztatás előtt folyasson végig vizet a tömlőn. Csatlakoztassa a befolyótömlőt közvetlenül a vízcsapra. A csap által biztosított nyomás legalább 0,03, legfeljebb pedig 1 MPa lehet. Ha a víznyomás 1 MPa feletti, akkor nyomáscsökkentő szelepet kell alkalmazni.

A csatlakoztatás után nyissa ki teljesen a csapot, és ellenőrizze a csatlakozás csepegésmentességét. A mosogatógép biztonsága érdekében a mosogatási programok befejezése után mindig zárja el a vízbefolyó csapot.

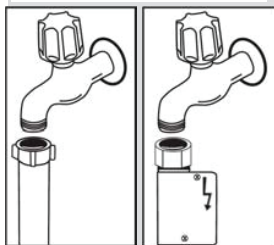

MEGJEGYZÉS: Egyes modelleknél vízzáró kifolyócsövet alkalmaznak. Vízzáró használata esetén veszélyes nyomás állhat fenn. Ne vágja el a vízzáró kifolyócsövet. Ne hajlítsa és ne csavarja meg

Víz kifolyótömlő

A víz kifolyótömlőt csatlakoztatni lehet közvetlenül a vízfolyóhoz vagy a mosogatókagyló lefolyójához. Egy speciális hajlított csővel (ha rendelkezésre áll), a vizet be lehet vezetni közvetlenül a mosogatókagylóba a hajlított cső felakasztásával a kagyló szélére. A kifolyócsőnek 50 - 110 cm-re kell lennie a padló szintjétől.

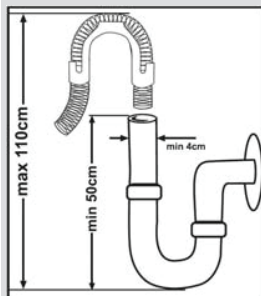

3. FEJEZET: A MOSOGATÓGÉP BESZERELÉSE

Figyelem: Ha 4 m-nél hosszabb kifolyótömlőt használ, az edények piszkosak maradhatnak. Ebben az esetben a gyártó nem vállalja a felelősséget.

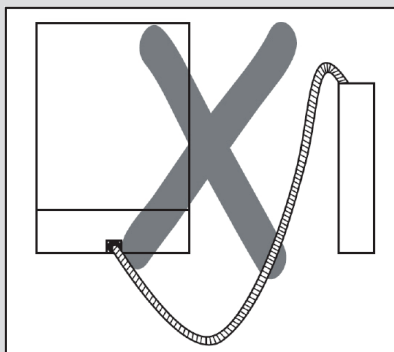
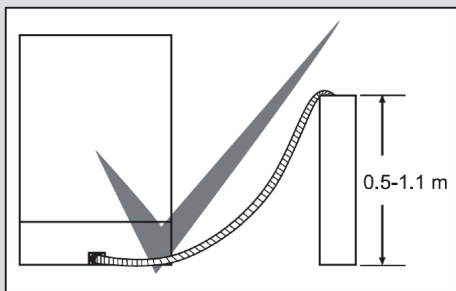

Elektromos csatlakoztatás

A mosogatógép földelt dugaszát földelt, a megfelelő feszültségű és áramú fali aljzathoz kell csatlakoztatni. Ha nem létezik földelt rendszer, vegye fel a kapcsolatot egy szakképzett villanszerelővel annak kialakítása érdekében. Amennyiben nem földelt vezetékhez csatlakoztatja a gépet, a gyártó nem vállalja a felelősséget a használat során bekövetkezett károkért.

A belső biztosítéknak 10-16 A értékűnek kell lennie.

A mosogatógép a 220-240 V feszültségnek megfelelően van beállítva. Ha az Ön lakóhelyén a hálózati feszültség 110 V, iktasson be egy 110/220V és 3000W-os transzformátort. A mosogatógépet elhelyezés közben tilos csatlakoztatni a hálózatra.

Mindig a mosogatógép tartozékaként kapott burkolt dugaszt használja.

Alacsony feszültség mellett a mosogatógép hatékonysága csökken.

A mosogatógép tápkábelének cseréjét csak szakszerviz vagy szakképzett villanszerelő végezheti el. Ellenkező esetben balesetet okozhat.

Biztonsági okokból a mosogatási programok befejezése után mindig áramtalanítsa a mosogatógépet.

Hogy elkerülje az áramütés veszélyét, soha ne nyúljon nedves kézzel a dugaszhoz.

A mosogatógép áramtalanításakor a dugaszt húzza, ne a kábelt.

3. FEJEZET: A MOSOGATÓGÉP BESZERELÉSE

A mosogatógép beépítése munkalap alá

Ha a mosogatógépet munkalap alá kívánja beszerelni, gondoskodjon róla, hogy elegendő hely áll-e rendelkezésre a munkalap alatt és a vezeték illetve a csövezés megfelelően elvezethető. **1** Ha úgy ítéli meg, hogy a munkalap alatt elegendő hely áll rendelkezésre, távolítsa el a munkafelületet az ábrán látható módon. **2**

Figyelem: az álló résznek, amely alá behelyezzük a mosogatógépet levéve a munkafelületét, stabilnak kell lennie, hogy ne lépjen fel egyensúlyzavar.

A munkafelület eltávolításához csavarja ki a gép hátánál lévő tartócsavarokat, majd tolja az elülső lapot 1 cm-rel hátra és emelje fel.

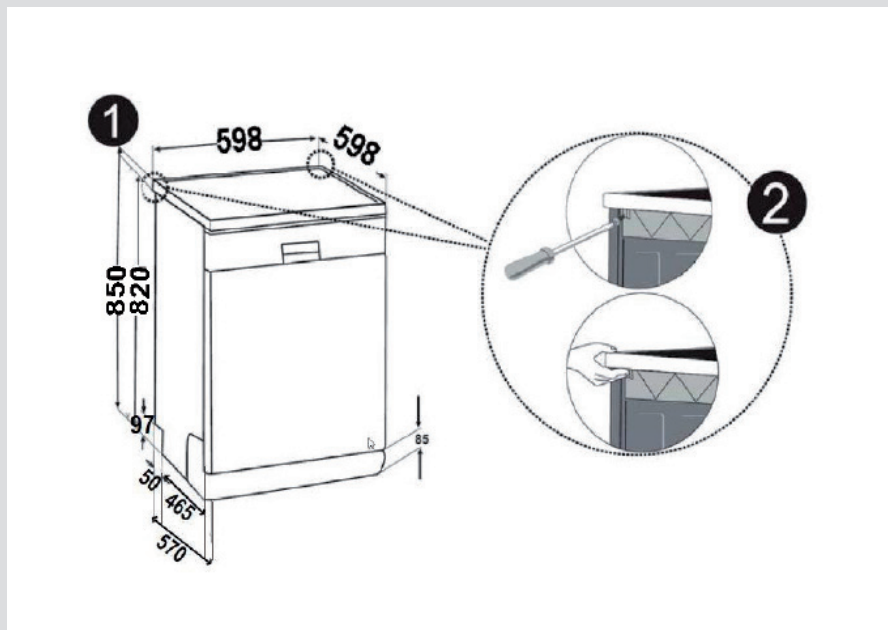

3. FEJEZET: A MOSOGATÓGÉP BESZERELÉSE

Állítsa be a gép lábait a padló lejtésének megfelelően.**3** Nyomja a gépet a munkafelület alá anélkül, hogy a tömlők ne sérüljenek és ne hajoljanak meg.**4**

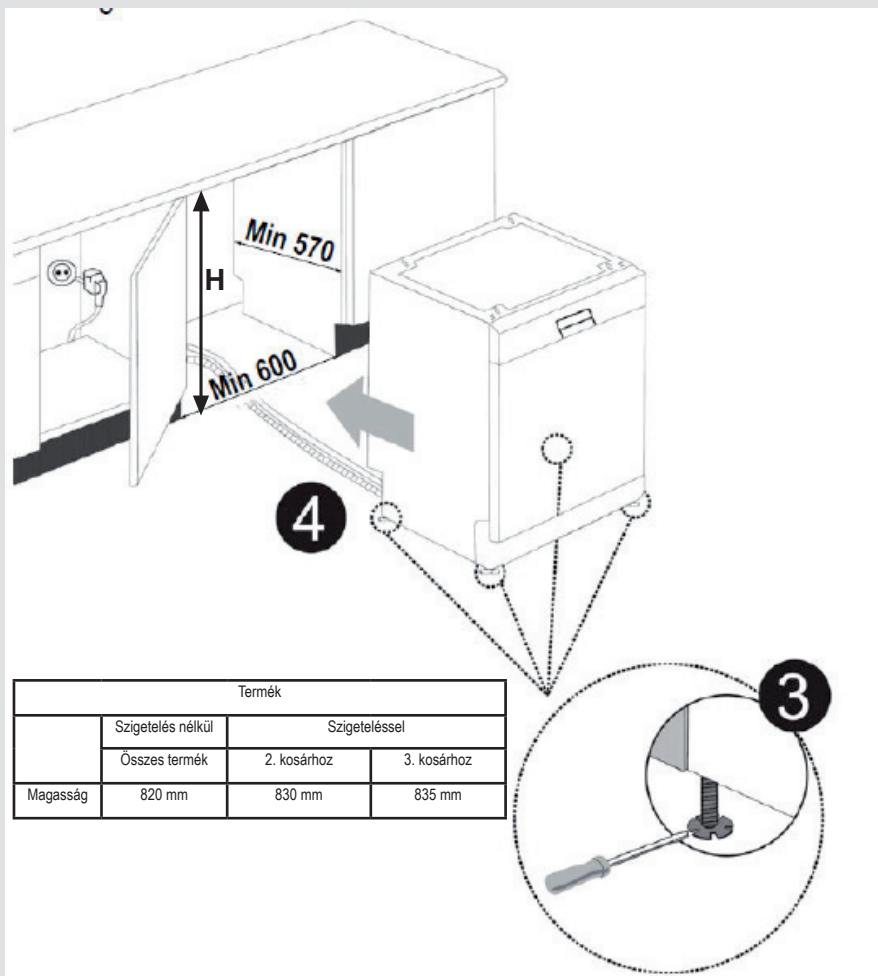

Figyelem: A munkafelület eltávolítása után a mosogatógépet olyan helyre kell tenni, ahol a méretek megegyeznek az ábrán mutatott értékekkel.

4. FEJEZET: A MOSOGATÓGÉP BETÖLTÉSE

A MOSOGATÓGÉP BETÖLTÉSE

Helyezze az edényeket megfelelően a mosogatógépbe.

Az edényeket két külön kosárban helyezheti el. Az alsó kosárba a kerek, mély edényeket helyezze.

A felső kosárba vékony, keskeny edényeket lehet helyezni. A legjobb eredmény elérése érdekében javasoljuk, hogy használja az evőeszközrácsot.

Az esetleges sérülések elkerülése érdekében javasoljuk, hogy a hosszú fogóval rendelkező és éles vagy hegyes edényeket élükkel lefelé vagy vízszintesen helyezze a mosogatógépbe.

Figyelem: Az edényeket úgy helyezze a mosogatógépbe, hogy azok ne akadályozzák az alsó és felső szórórakor forgását.

Felső kosát

Edényrekesz

Ezekbe a rekeszekbe az állítható magasságnak köszönhetően különböző méretű poharakat helyezhet. A rekesz 2 magasságba állítható.

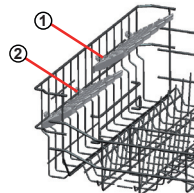

Összehajtható állványok

A felső kosár összehajtható állványai lehetővé teszik nagyobb edények, például tálak, kannák stb. gépbe helyezését. Ha szükséges, az egyes részek külön-külön, vagy egyszerre is összehajthatóak, helyet szabadítva fel. Az összehajtható állványok beállításához emelje őket felfelé, vagy hajtsa őket lefelé.

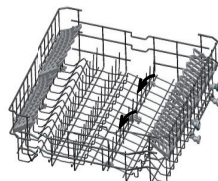

A teli felső kosár magasságállítás

A gép felső kosarának magasságbeállító szerkezete segítségével felfelé vagy lefelé mozdíthatja el a kosarat anélkül, hogy el kellene távolítania azt a gépből, ezzel igény szerint helyet szabadítva fel a gép felső vagy alsó részében. A gép kosara gyárilag felső állásba van helyezve. A kosár felemeléséhez fogja meg azt mindkét oldalán, és húzza felfelé. A leengedéshez fogja meg a kosár két oldalát, és tolja lefelé azt. Ha a kosár tele van, győződjön meg róla, hogy mindkét oldala azonos állásban (felső vagy alsó) van

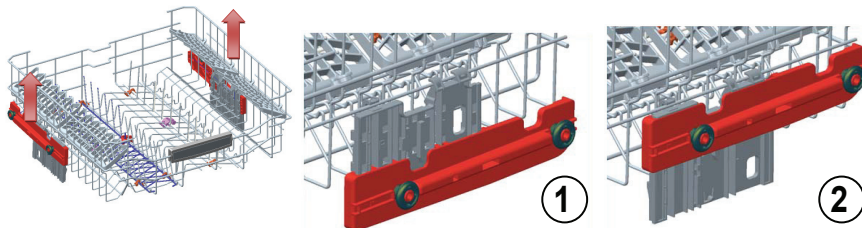

Alsó kosár

Összehajtható állványok

A gép alsó kosárában négy összehajtható állvány található, melyek segítségével könnyebben helyezhet el nagyobb tárgyakat, edényeket, stb. a gépben. Ha szükséges, az egyes részek külön-külön, vagy egyszerre is összehajthatóak, helyet szabadítva fel. A beállításukhoz emelje fel, vagy hajtsa le őket.

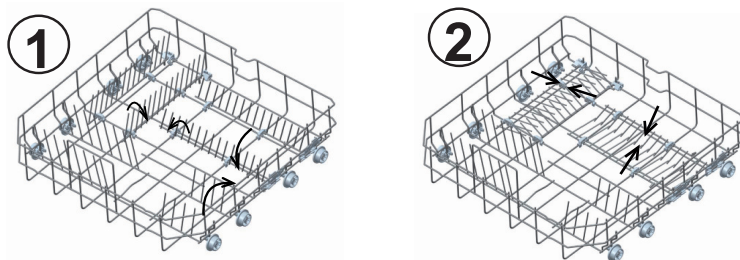

4. FEJEZET: A MOSOGATÓGÉP BETÖLTÉSE

Felső evőeszköz-kosár

A felső evőeszköz-kosárba villákat, kanalakat és késeket, valamint egyéb kisebb tárgyakat helyezhet.

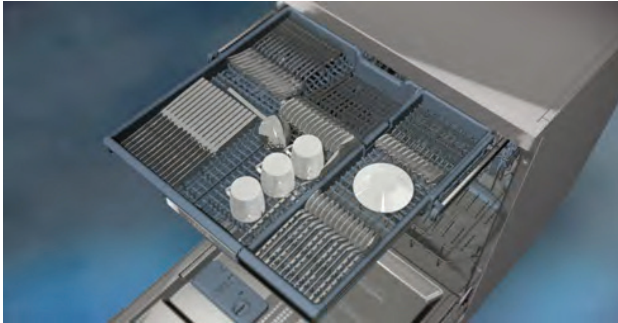

Mivel ez a kosár könnyen kivethető a gépből, segítségével a mosogatógépből lévő tárgyakat könnyen eltávolíthatja a mosogatás végétével.

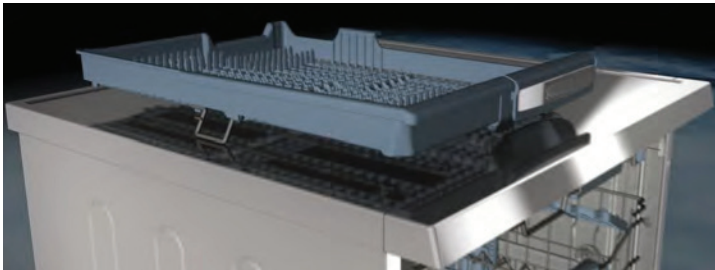

A felső evőeszköz-kosár két részből áll; ha helyet kell felszabadítania a felső kosárban az edények számára, levegheti a felső evőeszköz-kosár bal vagy jobb oldali részét.



Figyelem: A késeket és egyéb éles tárgyakat vízszintesen helyezze a kosárba.

4. FEJEZET: A MOSOGATÓGÉP BETÖLTÉSE

A kosár betöltésének alternatív módjai
Alacsony kosár

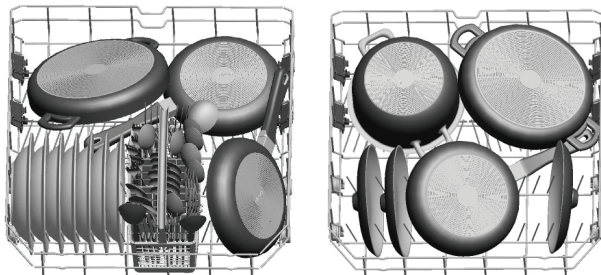

Felső kosár

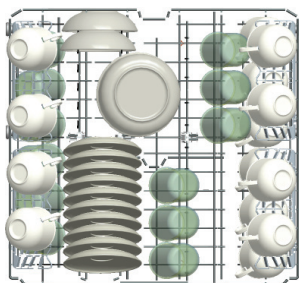

Helytelen betöltések

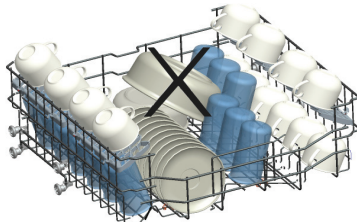
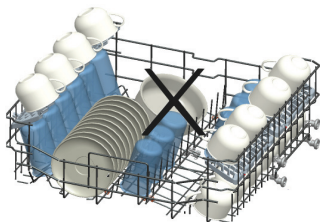
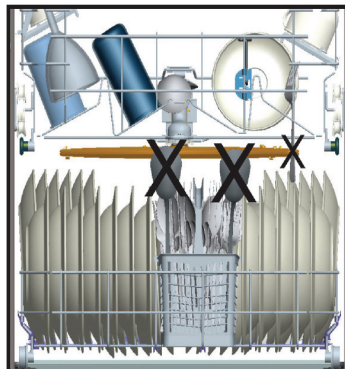
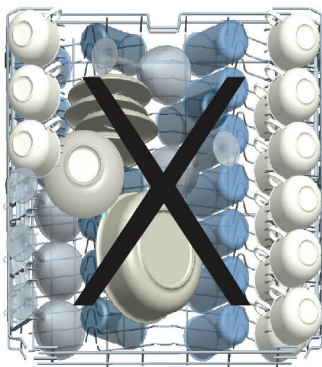

Fontos megjegyzés a tesztlaborok számára

A teljesítménysztestekkel kapcsolatos részletes adatokért írjon a következő címre: "dishwasher@standardtest.info". Az e-mailben írja le a modell nevét és sorozatszámát (20 számjegy). Ezeket a berendezés ajtaján találja.

5. FEJEZET: A PROGRAMOK LEÍRÁSA

A PROGRAMOK LEÍRÁSA

Programelemek

program neve és hőmérsékletek				
	Auto. Intenzív 60-70°C (P1)	Auto. normál 50-60°C (P2)	Auto Gyengéd 30-50°C(P3)	Higiénikus 60°C (P4)
Ételszennyeződés típusa	Automatikusan beállítja a mosás időtartamát, a hőmérsékletet, és a vízmennyiséget az edényeken észlelt szennyeződés mennyiségének megfelelően			Hosszabb ideje álló, vagy higiénikus tisztítást igénylő edényekhez
Szennyezettség foka	nagy	nagy	kicsi	nagy
Mosogatószer mennyisége B: 25 cm ³ / 15 cm ³ A: 5 cm ³	A+B	A+B	B	A+B
	Automatikusan beállítja a mosás időtartamát, a hőmérsékletet, és a vízmennyiséget az edényeken észlelt szennyeződés mennyiségének megfelelően			Előmosogatás
				Mosogatás, 60°C
				Hideg öblítés
				Forró öblítés
				Száritás
				Vége
Program időtartama (perc)	111-183	100-127	64 - 92	123
Áramfogyasztás (kW óra)	1,22-1,8	1,12-1,3	0,81 - 0,96	1,55
Vízfelhasználás (liter)	13,3-24,6	10,9-18,5	10,6 - 17,7	15

Figyelem: A rövid programok nem tartalmaznak szárítást.

A fenti értékek laboratóriumi feltételek szerint, a vonatkozó szabványoknak megfelelően lettek meghatározva. Ezek az értékek változhatnak, a termék használati körülményeitől és a környezettől (hálózati feszültség, víznyomás, víz bementi hőmérséklete és környezeti hőmérséklet) függően.

5. FEJEZET: A PROGRAMOK LEÍRÁSA

A PROGRAMOK LEÍRÁSA

Programelemek

program neve és hőmérsékletek	Expressz 55/60°C (P5)	Eco (referencia) 50°C (P6)	Gyors 40°C (P7)	Öblítés- (P8)	Extra Higiénikus (Előmosás+ Higiénikus 60°C) 70°C
	Ételszennyeződé- stípusa	levesek, szósok, tészta, rizseshús, burgonya és sütőben használható edények, sült ételek	kávé, tej, tea, hideg húsok, zöldségek, kevesebb állás után	kávé, tej, tea, hideg húsok, zöldségek, kevesebb állás után	A maradékok fellazításához öblítse elő az edényeket, majd válasszon ki egy programot
Szennyezettség foka	közepes	közepes	kicsi		nagy
Mosogatószer mennyisége B: 25 cm ³ / 15 cm ³ A: 5 cm ³	A+B	A+B	B		A+B
	Mosogatás, 60°C	Előmoso- gatás	Előmoso- gatás	Előmosogatás	Előmosogatás
	Hideg öblítés	Mosogatás, 50°C	Mosogatás, 40°C	Vége	50°C Előmosogatás
	Forró öblítés	Forró öblítés	Hideg öblítés		Mosogatás, 70°C
	Vége	Szárítás	Forró öblítés		Hideg öblítés
		Vége	Vége		Langyos öblítés
					Forró öblítés
				Szárítás	
				Vége	
Program időtartama (perc)	55	162	30	15	161
Energia- felhasználás (kilowattóra)	1,07	0,94	0,88	0,02	1,75
Vízfelhasználás (liter)	11	9,0	11	4,2	22,7

6. FEJEZET: A GÉP BEKAPCSOLÁSA ÉS PROGRAMVÁLASZTÁS

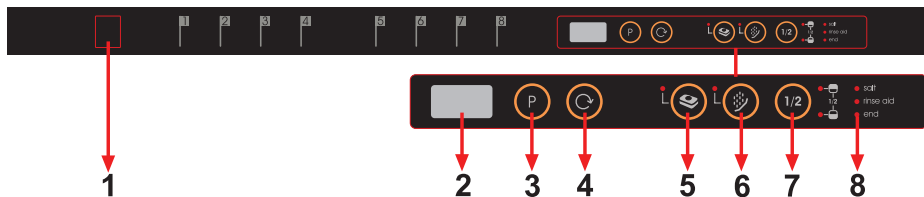

1.) Hálózati kapcsoló

A főkapcsoló megnyomásakor a program vége jelzés villogni kezd.

2.) Programkijelző

A programkijelző mutatja a teljes programidőt, és az egyes lépésekből hátralévő időt. Ezen a kijelzőn követheti nyomon a kiválasztott programokat is.

3.) Programválasztó gomb

A programválasztó kapcsoló segítségével kiválasztható az edényeknek leginkább megfelelő program.

4.) Késleltetés gombja

Egy kiválasztott program indítását 1-2 ...19 órával késleltetheti gépe késleltetés időzítő gombjának megnyomásával. Amikor megnyomja a késleltetés időzítő gombját, a kijelzőn „1h” késleltetés jelenik meg. Ha tovább nyomkodja a késleltetés gombot, akkor annak megfelelően változik a szám 1-2... 19. A késleltetett indítást a késleltetési idő beállításával, és az elindítani kívánt program kiválasztásával kapcsolhatja be a kiválasztó gomb segítségével. Az is lehetséges, hogy először megadhatja a késleltetni kívánt programot, majd utána állítja be a késleltetés idejét. Ha módosítani, vagy törölni kívánja a késleltetési időt, azt a késleltetés gombjával változtathatja meg; a késleltetés a legutolsó beállított értéknek megfelelően aktiválódik.

5.) Tablettás tisztítószer gomb (3 az 1-ben gomb)

Nyomja meg a tablettás tisztítószer gombját, ha kombinált, só- és öblítő tartalmú tisztítószeret használ.

6.) Előmosogatás gomb

Ha kiválasztja az extra előmosogatás programot, növelheti a mosogatási teljesítményt. Amikor kiválasztja az előmosogatást, akkor az, mivel növeli a mosogatási teljesítményt, megváltoztatja bizonyos programok hőmérsékletét és mosogatási idejét.

Megjegyzés: Amikor egy olyan programot választ ki amelyik nem kompatibilis az előmosogatással, egy hangjelzést hall majd, ami arra figyelmezteti, hogy a kiválasztott program nem kompatibilis az előmosogatás opcióval.

Megjegyzés: Ha csak az előmosogatást kívánja elvégezni, válassza ki az előmosogatás programot a programválasztó kapcsolóval.

6. FEJEZET: A GÉP BEKAPCSOLÁSA ÉS PROGRAMVÁLASZTÁS

7.) ½ Féladagos mosogatás gomb

Az ½, funkció segítségével három mosogatási mód állítható be, ezek az alsó kosár, felső kosár, illetve mindkét kosár.

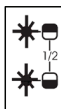

Ha csak kevés edénye van de azokat el kell mosogatnia a gépben, bizonyos programoknál, kiegészítésként aktiválhatja a félig-töltve funkciót. Ha mindkét kosárba helyezett edényeket, nyomja meg az ½ gombot, amíg mindkét jelzőfény kigyullad.

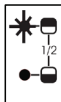

Ha csak a felső kosárba helyezett edényeket, nyomja meg az ½ gombot, és válassza ki a pozíciót, amelyikben a felső jelzőfény kigyullad. Így a gép csak a felső kosárban lévő edényeket mosogatja el. Ezen funkció használatakor az alsó kosárban ne legyen edény.

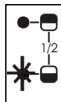

Ha csak az alsó kosárba helyezett edényeket, nyomja meg az ½ gombot, amíg az alsó jelzőfény kigyullad. Így a gép csak az alsó kosárban lévő edényeket mosogatja el. Ha ezt a funkciót használja, győződjön meg róla, hogy a felső kosárban nincsenek edények.

Megjegyzés: Ha a legutóbbi mosogatási program során bármelyik extra funkciót használta, az aktív marad a következő programban is. Ha nem kívánja használni a funkciót az újabb programban, nyomja meg a funkció gombját ismét, és ellenőrizze, hogy annak jelzőfénye kialudt.

Megjegyzés: Amikor a félig-töltve üzemmóddal nem kompatibilis programot választ, egy hangjelzést hall majd, ami arra figyelmezteti, hogy a kiválasztott opció nem kompatibilis az előmosogatás opcióval.

8.) Sóhiányra figyelmeztető jelzés

Ha ellenőrizni szeretné, hogy a gépben lévő lágyító só mennyisége megfelelő-e vagy sem, ellenőrizze a kijelző sóhiányra figyelmeztető lámpáját. Amikor a sóhiányra figyelmeztető lámpa bekapcsol, fel kell töltenie a sótartályt.

Öblítőszerhiányra figyelmeztető jelzés

Ha ellenőrizni szeretné, hogy a gépben lévő öblítőszer mennyisége megfelelő-e, ellenőrizze a kijelző öblítőszerhiányra figyelmeztető lámpáját. Amikor az öblítőszerhiányra figyelmeztető lámpa bekapcsol, fel kell töltenie az öblítőtartályt.

Program végének jelzőfénye

A vezérlőpanelen, a program végét jelző lámpa a kiválasztott mosogatási program lejártával bekapcsol. A gép ekkor „5 egymást követő” hangjelzéssel is jelzi, hogy a program lejárt.

6. FEJEZET: A GÉP BEKAPCSOLÁSA ÉS PROGRAMVÁLASZTÁS

A gép bekapcsolása

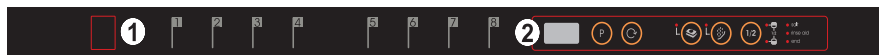

Amikor bekapcsolja a gépet, két kötőjel jelenik meg a programkijelzőn, és felkapcsol a program végét jelző lámpa.

Amikor kiválaszt egy programot, annak jelzőfénye (P1, P2, stb.) kigyullad, és a program végét jelző lámpa kialszik.

1. Nyomja meg a be/kikapcsoló gombot.
2. A programválasztó gombbal válassza ki az edényeknek megfelelő programot.
3. Ha szükséges, válassza ki a további funkciókat.
4. Csupkja be az ajtót. A program automatikusan elindul.

Megjegyzés: Ha a program kiválasztása után mégsem akarja elindítani a gépet, nyomja meg a be/kikapcsoló gombot. A gép ismételt bekapcsolása után új programot választhat. Az új programot a programválasztó gomb segítségével választhatja ki.

Programkövetés



A program vége előtt ne nyissa ki az ajtót.

A program végét jelző lámpa a kiválasztott mosogatási program lejártával felkapcsol. A gép ekkor 5 egymást követő hangjelzéssel is jelzi a program végét.

Program módosítása

Ha a programot egy mosogatási program futása során szeretné módosítani.



Nyissa ki az ajtót, és válassza ki az új programot a programgomb segítségével.

Az ajtó becsukása után az újonnan indított program a régi program folyamatát folytatja.

Megjegyzés: Amikor az ajtó kinyitásával szakítja meg a programot annak befejeződése előtt, óvatosan nyissa ki azt, hogy elkerülje a víz kiömlesztését.

6. FEJEZET: A GÉP BEKAPCSOLÁSA ÉS PROGRAMVÁLASZTÁS

Program módosítása visszaállítással

Ha a programot egy mosogatási program újraindításakor meg szeretné szakítani.

[Nyissa ki a gép ajtaját.
Kigyullad a legutóbbi program
jelzőfénye a kijelzőn.



[Nyissa ki a gép ajtaját.
Kigyullad a legutóbbi program
jelzőfénye a kijelzőn.

A víz leengedése az ajtó becsukása
után megkezdődik. A gép kb. 30
másodpercen keresztül kiüríti a vizet.
A program megszakításakor a gép 5
egymást követő hangjelzést ad, és
kigyullad a program végét jelző lámpa.

Megjegyzés: Amikor az ajtó kinyitásával szakítja meg a programot annak befejeződése előtt, óvatosan nyissa ki azt, hogy elkerülje a víz kiömlését.

A gép kikapcsolása



Amikor a program végét jelző
lámpa kigyullad, kapcsolja ki
a készüléket a be/kikapcsoló
gombbal.

Húzza ki a csatlakozót a
konnektorból. Zárja el a
vívcsapot.

Megjegyzés: A program végét jelző hangjelzést követően (a program végének jelzőfénye kigyullad), résnyire nyitva hagyhatja az ajtót, hogy felgyorsítsa a szárítást.

Megjegyzés: Ha a gép ajtaja mosogatáskor kinyílik, illetve ha áramszünet van, a gép a programot az ajtó visszazárását vagy az áramellátás helyreállítását követően folytatja.

A RÉGI BERENDEZÉS ÁRTALMATLANÍTÁSA

Ez a szimbólum a terméken vagy annak csomagolásán azt jelzi, hogy a terméket nem szabad háztartási hulladékként kezelni.

Ehelyett azt az elektronikus és elektromos berendezések újrahasznosításával foglalkozó hulladékgyűjtő helyeken kell leadni. Ezzel hozzájárul a környezetet és az emberi egészséget veszélyeztető negatív hatások csökkentéséhez. Az anyagok újrahasznosításával megóvhatók a természeti erőforrások.

A termék újrahasznosításával kapcsolatos. További információkért forduljon a helyhatóságához, a háztartási hulladék megsemmisítését végző szolgáltatóhoz vagy a bolthoz ahol a terméket megvásárolta.

Perilica suša sadrži biocidni proizvod u filtru za taloženje nečistoća kako bi se spriječio rast bakterija.
Djelatna tvar: cink pirition (CAS br.: 13463-41-7)





Service & Support

Visit Our Website
sharphomeappliances.com

SHARP

Be Original.

52251897 R35