



Dishwashing

DE Gebrauchsanleitung

FR Manuel d'utilisation



Full size Dishwasher

QW-GT45F444I-ES



Geschirrspüler

DE Gebrauchsanleitung



Geschirrspüler

QW-GT45F444I-ES

INHALT

| | |
|--|-----------|
| KAPITEL-1: PRODUKTERLÄUTERUNG | |
| Technische Angaben | 5 |
| Normenkonformität und Testdaten | 5 |
| KAPITEL-2: SICHERHEITSHINWEISE UND EMPFEHLUNGEN | |
| Recycling | 6 |
| Sicherheitshinweise | 6 |
| Empfehlungen | 8 |
| Nicht für die Geschirrspülmaschine geeignete Gegenstände | 8 |
| Kapitel-3: AUFSTELLUNG DES GERÄTS | |
| Positionierung des Geräts | 8 |
| Wasseranschlüsse | 9 |
| Wasserzuführungsschlauch | 9 |
| Wasserablassschlauch | 9 |
| Elektrischer Anschluss | 10 |
| Den Geschirrspüler unter der Arbeitsplatte einbauen | 11 |
| Vor der Verwendung des Geräts | 14 |
| Kapitel-4 GERÄT FÜR DIE VERWENDUNG VORBEREITEN | |
| Die Bedeutung der Wasserenthärtung | 14 |
| Salz einfüllen | 14 |
| Teststreifen | 14 |
| Wasserenthärtung einstellen | 15 |
| Gebrauch von Spülmitteln | 15 |
| Spülmittelbehälter auffüllen | 15 |
| Kombinierte Reinigerl | 16 |
| Klarspüldosierer auffüllen und einstellen | 16 |
| KAPITEL-5: GESCHIRrspÜLER BELADEN | |
| Geschirrkorb | 17 |
| Alternative Korbbeladungen | 19 |
| KAPITEL -6: PROGRAMMBESCHREIBUNGEN | |
| Programme | 20 |
| KAPITEL -7: GERÄT EINSCHALTEN UND AUSWAHL EINES PROGRAMMS | |
| Auswahl eines Programms und Einschalten der Maschine | 24 |
| Programm Nachverfolgung | 25 |
| Hinzufügen von Zusatzfunktionen zu dem Programm | 26 |
| Wechseln des Programmes | 27 |
| Abbrechen des Programmes | 27 |
| KAPITEL -8 WARTUNG UND REINIGUNG | |
| Filter | 31 |
| Sprüharme | 31 |
| Schlauchfilter | 31 |
| KAPITEL -9 FEHLERMELDUNGEN UND FEHLERBEHEBUNG | 32 |
| KAPITEL -10 PRAKTISCHE UND HILFREICHE INFORMATIONEN | 33 |

Sehr geehrte Kundin, sehr geehrter Kunde, unser Ziel ist es, Ihnen ein qualitativ hochwertiges Produkt zur Verfügung zu stellen, das Ihre Erwartungen sogar noch übertrifft. Ihr Gerät wurde in modernen Herstellungseinrichtungen produziert und seine Qualität sorgfältig getestet.

Lesen Sie sich vor der Verwendung Ihres Geräts diese Anleitung sorgfältig durch, die wichtige Informationen für eine sichere Aufstellung, Pflege und Verwendung enthält. Bitte setzen Sie sich mit Ihrem nächsten autorisierten Servicezentrum wegen der Aufstellung und dem Anschluss Ihres Geräts in Verbindung.

Die Betriebsanleitung gilt für mehrere Modelle. Daher können Unterschiede auftauchen.



- 1. Arbeitsplatte
- 2. Oberer Korb mit Ablagen
- 3. Oberer Sprüharm
- 4. Unterer Korb
- 5. Unterer Sprüharm
- 6. Filter

- 7. Typenschild
- 8. Bedienfeld
- 9. Spülmittel- und Klarspülerbehälter
- 10. Salzbehälter
- 11. Obere Schienensperre
- 12. Oberer Besteckkorb



13

Turbo-Trocknungseinheit:

Dieses System sorgt für eine verbesserte Trocknung Ihres Geschirrs.



14

Deckensprüharm:

Sorgt für eine bessere Reinigung des Geschirrs im oberen Korb.

Technische Angaben

| | |
|---------------------------|------------------|
| Fassungsvermögen | 14 Maßgedecke |
| Höhe | 850 mm |
| Höhe (ohne Arbeitsplatte) | 820 mm |
| Breite | 598 mm |
| Tiefe | 598 mm |
| Nettogewicht | 62 kg |
| Versorgungsspannung | 220-240 V, 50 Hz |
| Leistungsaufnahme | 1900 W |
| Heizleistung | 1800 W |
| Pumpenleistung | 100 W |
| Abwasserpumpenleistung | 30 W |
| Wasserzufuhrdruck | 0,3 bar – 10 bar |
| Stromstärke | 10 A |

Konformität mit den Normen und Testdaten / EU-Konformitätserklärung

Dieses Produkt erfüllt die Anforderungen aller geltenden EU-Richtlinien mit den entsprechenden harmonisierten Normen, die eine CE-Kennzeichnung vorsehen. Besuchen Sie www.sharphomeappliances.com, um eine elektronische Fassung der Bedienungsanleitung herunterzuladen.

SICHERHEITSINFORMATIONEN UND EMPFEHLUNGEN

Recycling

- Recyclebare Wertstoffe werden in bestimmten Bauteile und Verpackungen verwendet.
- Die Kunststoffteile sind mit den folgenden internationalen Abkürzungen gekennzeichnet worden: (>PE< , >PS< , >POM< , >PP<)
- Die Teile aus Karton sind aus wiederverwertetem Papier hergestellt worden. Diese können als Altpapier entsorgt werden, sodass sie der Wiederverwertung zugeführt werden können.
- Diese Materialien sind nicht für die Entsorgung als Haushaltsabfälle geeignet. Stattdessen sollten sie bei Abfallsammelstellen für die Wiederverwertung abgegeben werden.
- Wenden Sie sich bitte an solche Entsorgungsstellen, um Auskünfte zur Art der Entsorgung und zu Sammelstellen zu erhalten.

Sicherheitstechnische Hinweise

Wenn Sie Ihren Geschirrspüler in Empfang nehmen

- Wenn Sie Schäden an der Verpackung Ihres Geräts feststellen, kontaktieren Sie bitte den autorisierten Kundendienst.
- Entfernen Sie die Verpackungsmaterialien gemäß den Hinweisen und entsorgen Sie sie gemäß den diesbezüglichen Bestimmungen.

Auf diese Punkte müssen Sie während der Installation des Geschirrspülers achten

- Wählen Sie einen geeigneten, sicheren und ebenen Standort für die Aufstellung des Geschirrspülers.
- Beachten Sie bei der Aufstellung, Installation und den Anschlüssen für Ihren Geschirrspüler bitte die Hinweise.
- Anschluss und Reparatur dürfen nur von einem autorisierten Serviceanbieter durchgeführt werden.
- Verwenden Sie nur Originalersatzteile mit der Maschine.
- Verbinden Sie das Gerät erst nach erfolgter Installation mit dem Stromnetz.
- Prüfen Sie, ob das hausinterne elektrische Sicherungssystem entsprechend den Bestimmungen angeschlossen ist.
- Alle elektrischen Anschlüsse müssen zu den auf dem Typenschild angegebenen Werten passen.
- Achten Sie darauf, das Gerät nicht auf dem Netzkabel abzustellen.
- Benutzen Sie niemals ein Verlängerungskabel oder eine Mehrfachsteckdose für den elektrischen Anschluss des Geschirrspülers. Der Netzstecker muss nach der Installation frei zugänglich bleiben.
- Nach der Installation sollten Sie einen Testspülgang ohne Geschirr ausführen.

Im täglichen Einsatz

- Dieser Geschirrspüler ist für Haushaltszwecke geeignet; benutzen Sie ihn nicht für einen anderen Zweck. Durch den gewerblichen Einsatz des Geschirrspülers verfallen sämtliche Garantieansprüche.

KAPITEL-2: SICHERHEITSINFORMATIONEN UND EMPFEHLUNGEN

- Stellen oder hängen Sie keine Lasten auf/an die offene Tür des Geschirrspülers, da dieser sonst umkippen könnte.
- Verwenden Sie keine Spülmittel, die nicht speziell für Geschirrspüler hergestellt werden. Unser Unternehmen übernimmt für daraus entstandene Schäden keine Verantwortung.
- Wasserreste im inneren des Gerätes enthalten unter Umständen Spülmittelrückstände und dürfen nicht als Trinkwasser benutzt werden.
- Verwenden Sie niemals Lösungsmittel oder chemische Reinigungsmittel; andernfalls besteht Explosionsgefahr.
- Prüfen Sie bitte, ob Kunststoffteile wirklich hitzebeständig sind, bevor Sie sie im Geschirrspüler spülen.
- Dieses Gerät kann von Kindern ab 8 Jahren und Personen mit eingeschränkten körperlichen, sensorischen oder geistigen Fähigkeiten oder einem Mangel an Erfahrung und Wissen genutzt werden, sofern sie beaufsichtigt werden oder in der sicheren Benutzung des Gerätes unterwiesen wurden und die damit verbundenen Gefahren verstehen. Kinder dürfen nicht mit dem Gerät spielen. Reinigung und Benutzerwartung dürfen nicht von Kindern durchgeführt werden, sofern diese nicht beaufsichtigt werden.
- Legen Sie keine ungeeigneten und schweren Dinge in Ihre Maschine. Unser Unternehmen haftet nicht für Schäden, die an den Innenteilen entstehen.
- Die Tür darf nicht geöffnet werden, wenn die Maschine in Betrieb ist. Für alle Fälle stellt eine Sicherungsvorrichtung sicher, dass die Maschine stoppt, wenn die Tür geöffnet wird.
- Um einen Unfall zu vermeiden, lassen Sie die Tür nicht offen.
- Geben Sie Messer und andere spitze oder scharfe Gegenstände mit der scharfen Seite nach unten in den Besteckkorb.
- Falls das Netzkabel beschädigt ist, muss es vom Hersteller, seinem Kundendienst oder einer ähnlich qualifizierten Person instandgesetzt werden, damit es nicht zu Gefährdungen kommt.
- Wenn bei der Energiesparoption „Ja“ gewählt ist, wird die Tür zum Programmende geöffnet. Schließen Sie die Tür während der ersten Minute nach Programmende nicht gewaltvoll; andernfalls kann der automatische Türmechanismus beschädigt werden. Die Tür muss zur effektiven Trocknung 30 Minuten geöffnet bleiben. (Bei Modellen mit System zum automatischen Öffnen der Tür.)

Warnung: Stehen Sie nach Ertönen des Signals zur Anzeige der automatischen Öffnung nicht vor der Tür.

Für die Sicherheit ihrer Kinder

- Nachdem Sie das Verpackungsmaterial des Geschirrspülers entfernt haben, müssen Sie darauf achten, dass es außerhalb der Reichweite von Kindern bleibt.
- Erlauben Sie Kinder nicht, mit dem Geschirrspüler zu spielen oder ihn einzuschalten.

KAPITEL-3: SICHERHEITSINFORMATIONEN UND EMPFEHLUNGEN

- Halten Sie Reinigungsmittel und Klarspüler von Ihren Kindern fern.
- Halten Sie Kinder von der Geschirrspülmaschine fern, wenn sie offen steht, weil sich in der Maschine noch Rückstände von Reinigungssubstanzen befinden können.
- Stellen Sie sicher, dass Ihr Altgerät keine Gefahr für Kinder darstellt. Es ist schon häufiger vorgekommen, dass sich Kinder in Altgeräten eingesperrt haben. Beugen Sie dem vor, indem Sie sicherstellen, dass die Tür nicht mehr verschlossen werden kann, und schneiden Sie das Netzkabel ab.

Im Falle einer Störung

- Reparaturen, die von jemand anders als unserem autorisierten Kundendienst durchgeführt werden, haben das Ablaufen der Garantie auf Ihrem Gerät zur Folge.
- Stellen Sie vor jeglichen Reparaturarbeiten sicher, dass das Gerät von der Stromversorgung getrennt ist. Schalten Sie die Sicherung ab oder ziehen Sie den Netzstecker. Ziehen Sie nicht am Kabel selbst, sondern greifen Sie am Stecker. Achten Sie darauf, dass der Wasserhahn zuge dreht ist.

Empfehlungen

- Um Wasser und Strom zu sparen, sollten Sie hartnäckige Rückstände am Geschirr entfernen, bevor Sie das Geschirr in die Maschine geben. Starten Sie das Gerät erst, wenn es voll beladen ist.
- Benutzen Sie das Vorspülprogramm bitte nur, wenn dies wirklich erforderlich ist.
- Stellen Sie hohle Gegenstände wie Schalen, Gläser und Töpfe so in die Maschine, dass die Öffnung nach unten zeigt.
- Es wird empfohlen, den Geschirrspüler nicht mit anderem oder mehr als dem angegebenen Geschirr zu beladen.

Für den Geschirrspüler nicht geeignete Gegenstände:

- Zigarettenasche, Kerzenwachs, Politur, Farbe, chemische Substanzen und Materialien mit Eisenlegierung;
- Gabeln, Löffel und Messer mit Handgriffen aus Holz oder Knochen bzw. aus Elfenbein oder Perlmutter, gelemte Gegenstände oder mit scheuernden, säurehaltigen oder alkalischen Chemikalien verschmutzte Gegenstände.
- Gegenstände aus nicht hitzebeständigem Kunststoff, Gegenstände mit einer Kupfer- oder Zinnbeschichtung.
- Gegenstände aus Aluminium und Silber (diese können sich verfärben oder stumpf werden).
- Bestimmte empfindliche Glastypen, Porzellan mit ornamentalen Druckmustern, da diese bereits nach dem ersten Spülen fahl werden können, Kristallglas, weil es im Lauf der Zeit stumpf wird, nicht hitzebeständiges geklebtes Besteck, Bleikristallgläser, Schneidebretter sowie mit Synthetikfasern hergestellte Produkte;
- Absorbierende Gegenstände wie Schwämme oder Küchentücher gehören nicht in einen Geschirrspüler.

KAPITEL-3: DIE INSTALLATION DES GESCHIRRSPÜLERS

Warnung:Achten Sie bitte darauf, dass Sie in Zukunft spülmaschinenfeste Produkte kaufen.

DIE INSTALLATION DES GESCHIRRSPÜLERS

Die Aufstellung des Geschirrspülers

Beim Festlegen des Aufstellortes der Maschine sollten Sie zugängliche Orte berücksichtigen, die das Be- und Entladen des Geschirrs erleichtern.

Stellen Sie den Geschirrspüler nicht an einer Stelle auf, an der die Zimmertemperatur unter 0 °C absinken kann.

Nehmen Sie die Maschine vor der Aufstellung aus der Verpackung. Beachten Sie dabei bitte die Warnhinweise auf der Verpackung

Achten Sie bei der Wahl des Standortes darauf, dass sich die Anschlüsse für Wasserzu- und -ablauf in der Nähe befinden. Beachten Sie beim Aufstellungsort der Maschine, dass die Anschlüsse nach der Durchführung nicht mehr geändert werden.

Halten Sie den Geschirrspüler nicht an der Tür oder der vorderen Platte fest, um ihn anzuheben.

Halten Sie einen bestimmten Abstand an allen Seiten der Maschine ein, damit Sie sie während der Reinigung bequem nach vorne und hinten verschieben können.

Achten Sie darauf, dass die Schläuche für Wasserzu- und -ablauf bei der Aufstellung des Geschirrspülers nicht eingeklemmt werden. Stellen Sie außerdem sicher, dass die Maschine nicht auf dem Netzkabel steht.

Stellen Sie die Stellfüße des Geschirrspülers so ein, dass die Maschine gerade und fest steht. Durch eine ordnungsgemäße Aufstellung des Geschirrspülers wird das problemlose Öffnen und Schließen der Tür gewährleistet.

Wenn sich die Tür des Geschirrspülers nicht richtig schließen lässt, müssen Sie prüfen, ob die Maschine stabil auf der Bodenfläche steht. Stellen Sie andernfalls die Stellfüße richtig ein und sorgen Sie für einen stabilen Stand.

Der Wasseranschluss

Klempnerarbeiten müssen für den Einbau einer Spülmaschine geeignet sein. Wir empfehlen Ihnen ferner, einen Filter am Wassereinlass Ihres Hauses oder Ihrer Wohnung anzubringen, um mögliche Beschädigungen durch Verunreinigungen (wie Sand, Ton, Rost usw.), die gelegentlich in der Wasserzufuhr enthalten sein können oder in den Leitungen im Haus vorliegen, zu verhindern. Darüber hinaus beugen Sie somit Problemen wie Verfärbungen oder Ablagerungen nach dem Spülen vor.

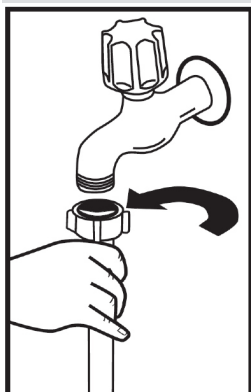

Zulaufschlauch

Benutzen Sie nicht den Zulaufschlauch Ihres alten Geschirrspülers. Benutzen Sie stattdessen den neuen, im Lieferumfang enthaltenen Zulaufschlauch. Wenn Sie einen neuen oder einen lange nicht benutzten Zufuhrschlauch an Ihre Maschine anschließen, lassen Sie bitte erst eine Zeit lang Wasser durch den Schlauch fließen, bevor Sie ihn anschließen. Schließen Sie den Zufuhrschlauch direkt an den Wasserhahn an. Der am Hahn vorliegende Druck muss mindestens 0,3 bar und darf nicht mehr als 10 bar betragen. Wenn der Wasserdruck 10 bar übersteigt, muss ein Druckausgleichsventil dazwischen angebracht werden.

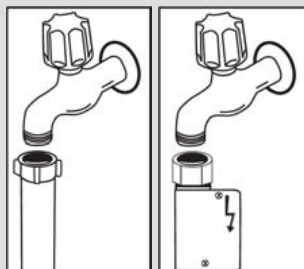

Nachdem der Schlauch angeschlossen worden ist, muss der Hahn ganz aufgedreht werden. Jetzt kann geprüft werden, ob er absolut dicht ist und nicht tropft. Zum Schutz Ihrer Maschine sollten Sie darauf achten, dass Sie immer die Wasserzufuhr schließen, wenn das Spülprogramm beendet ist.

HINWEIS: Bei einigen Modellen wird ein Zwischenstück für den Aquastop verwendet. Bei Geräten mit Aquastop liegt gefährliche Spannung vor. Schneiden Sie den Schlauch nicht ab. Achten Sie darauf, dass der Schlauch nicht geknickt oder gequetscht wird.

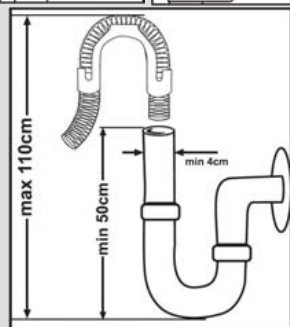

Ablaufschlauch

Der Abwasserschlauch kann entweder direkt an den Wasserabfluss oder den Abfluss des Spülbeckens angeschlossen werden. Wenn ein spezielles Schenkelrohr (wenn verfügbar) verwendet wird, kann das Wasser direkt in das Spülbecken abfließen, indem das Schenkelrohr über den Rand des Spülbeckens gebogen wird. Dieser Anschluss sollte zwischen 50 und 110 cm über dem Boden liegen.

KAPITEL-3: DIE INSTALLATION DES GESCHIRRSPÜLERS

Warnung: Verlängern Sie den Ablaufschlauch nicht über 4 Meter, da das Schmutzwasser andernfalls nicht mehr problemlos abgepumpt und das Spülergebnis beeinträchtigt wird. In diesem Fall übernimmt der Hersteller keine Haftung.

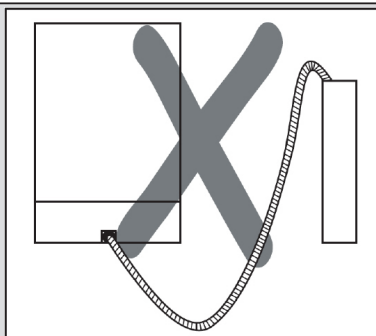
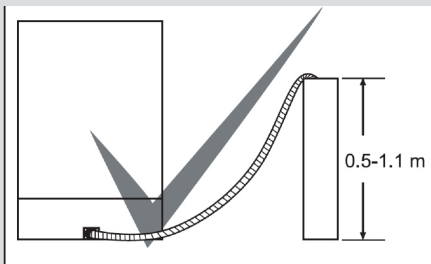

Der elektrische Anschluss

Der geschützte Stecker Ihres Geschirrspülers muss an die Steckdose mit Schutzkontakt und der richtigen Spannung und Stromstärke angeschlossen werden. Wenn keine Erdung vorliegt, lassen Sie diese von einem qualifizierten Elektriker vornehmen. Bei Nutzung ohne Erdung übernimmt der Hersteller keine Haftung für jegliche Ausfälle.

Die Absicherung im Haus sollte bei 10 bis 16 A liegen.

Ihre Maschine ist für den Betrieb mit 220 bis 240 V ausgelegt. Falls die Netzspannung an Ihrem Ort 110 V beträgt, schließen Sie einen Transformator (110/220 V und 3000 W) zwischen. Das Netzkabel sollte während der Aufstellung nicht angeschlossen werden.

Verwenden Sie immer den mit Ihrer Maschine ummantelten Stecker.

Der Betrieb mit geringer Spannung kann die Spüleistung mindern.

Das Netzkabel des Geschirrspülers darf nur von einem befugten Kundendienstmonteur oder Elektriker ausgetauscht werden. Unsachgemäße Installationen können zu Unfällen führen.

Achten Sie aus Sicherheitsgründen immer darauf, dass Sie den Stecker aus der Steckdose ziehen, wenn ein Spülprogramm zu Ende ist.

Um Stromschläge zu vermeiden, dürfen Sie den Stecker nicht mit nassen Händen aus der Steckdose ziehen.

KAPITEL-3: DIE INSTALLATION DES GESCHIRRRSPÜLERS

Wenn Sie die Stromzufuhr Ihres Geschirrspülers unterbrechen, müssen Sie immer den Stecker selbst aus der Steckdose ziehen. Ziehen Sie niemals am Kabel.

Den Geschirrspüler unter der Arbeitsplatte einbauen

Wenn Sie Ihren Geschirrspüler unter einer Arbeitsplatte einbauen möchten, müssen Sie prüfen, ob Ihnen darunter genügend Platz zur Verfügung steht und ob die Anschlüsse für Strom und Wasser dies zulassen. **1** Wenn Sie zu dem Schluss kommen, dass der Platz unter der Arbeitsplatte für die Aufstellung der Maschine geeignet ist, müssen Sie die obere Platte (wie in der Abbildung gezeigt) abnehmen. **2**

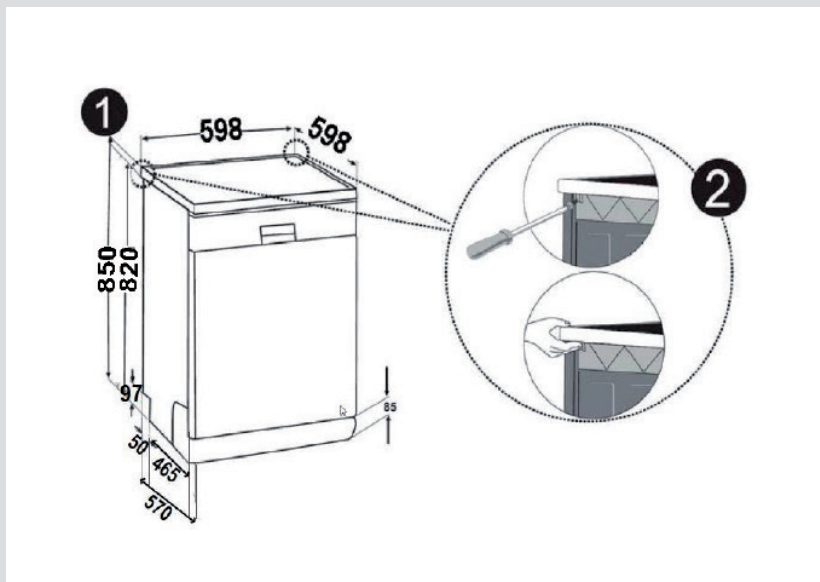

Warnung: Die Stelle, an der wir die Maschine durch Entfernen der Arbeitsplatte installieren, muss stabil sein, damit das Gerät gerade steht.

Entfernen Sie die Arbeitsplatte, indem Sie die Befestigungsschrauben der Arbeitsplatte an der Rückseite der Maschine lösen; drücken Sie dann die Frontblende 1 cm von der Vorderseite nach hinten und heben sie ab.

KAPITEL-3: DIE INSTALLATION DES GESCHIRRSPÜLERS

Stellen Sie die FüÙe des Geschirrspülers gemäß der Bodenfläche bei Ihnen ein.**3** Achten Sie darauf, dass keine Schläuche oder Leitungen geknickt oder beschädigt werden.**4**

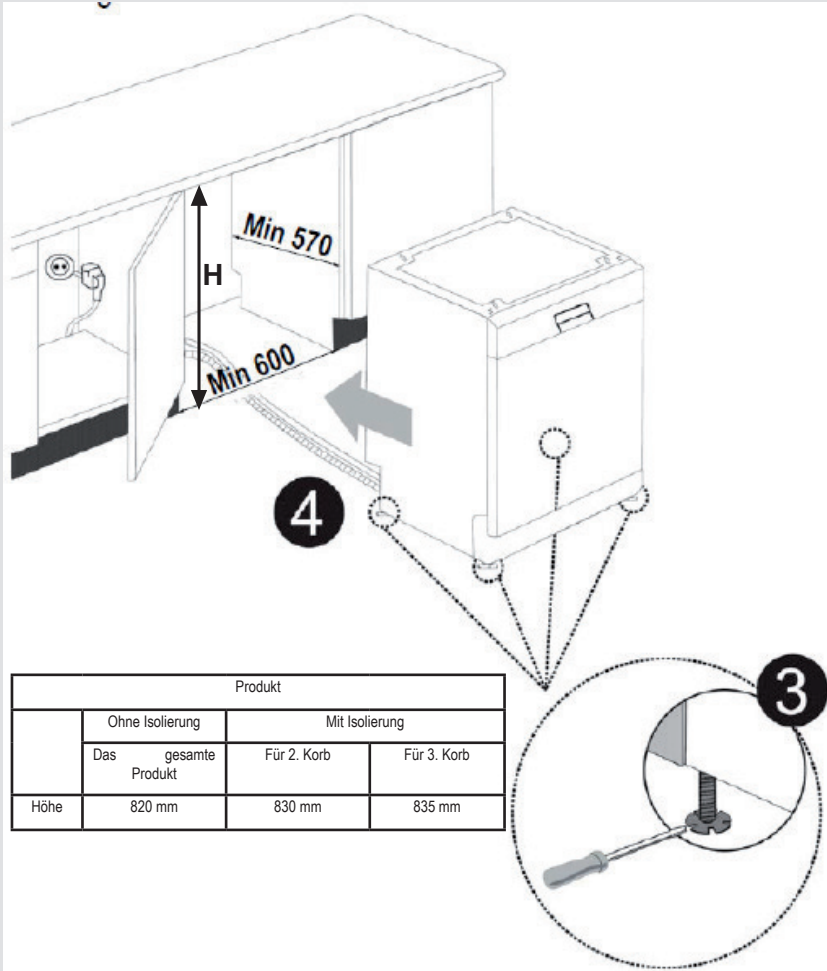

Warnung: Nach dem Entfernen der Arbeitsplatte muss der Geschirrspüler an einem eingeschlossenen Ort aufgestellt werden, dessen Maße den Abmessungen in der Abbildung entsprechen.

KAPITEL-4: GERÄT AUF DIE BENUTZUNG VORBEREITEN

FALLS GEEIGNET

Bevor der ersten Verwendung der Maschine

- Prüfen Sie nach, ob die Angaben Ihrer Strom- und Wasserversorgung mit den Werten, die in den Anschlussanweisungen für die Maschine angegeben sind, übereinstimmen.
- Entfernen Sie sämtliches Verpackungsmaterial aus der Maschine.
- Bereiten Sie die Wasserenthärtung vor.
- Füllen Sie 1 kg Salz in den Salzbehälter und füllen ihn mit Wasser auf, bis er nahezu überläuft.
- Befüllen Sie den Klarspülerbehälter.

GERÄT FÜR DIE VERWENDUNG VORBEREITEN

Die Bedeutung der Wasserenthärtung

Für ein perfektes Spülergebnis benötigt die Geschirrspülmaschine weiches, d. h. gering kalkhaltiges, Wasser. Sonst können weiße Kalkrückstände auf dem Geschirr und der Innenausstattung zurück bleiben. Die beeinträchtigt die Spül-, Trocknungs- und Glanzleistung Ihrer Maschine. Aus diesem Grund werden bei Geschirrspülmaschinen Enthärtungssysteme verwendet. Das Enthärtungssystem muss aufgefrischt werden, damit es während des nächsten Spülvorgangs mit der selben Leistung funktioniert. Aus diesem Grund verwendet man Geschirrspülersalz.

Salz einfüllen (FALLS GEEIGNET)

Verwenden Sie nur Enthärtungssalz, dass für Geschirrspülmaschinen hergestellt wurde. Um das Salz einzufüllen, müssen Sie zuerst den unteren Korb heraus nehmen, indem Sie ihn im Uhrzeigersinn drehen. (1) (2) Zunächst befüllen den Behälter mit 1 kg Salz und Wasser bis zum Überlaufstand. (3) Sie können den Trichter (4) verwenden, der das Befüllen vereinfacht. Nach jedem 20. - 30. Spülvorgang sollten Sie Ihre Maschine wieder mit Salz befüllen (ungefähr 1 kg). Füllen Sie den Salzbehälter nur bei der ersten Verwendung mit Wasser auf. Wir empfehlen, feinkörniges Salz oder pulverisiertes Enthärtersalz zu verwenden. Füllen Sie kein Speisesalz in Ihre Maschine, da sonst die Funktion des Enthärtersystems sich mit der Zeit verschlechtert. Wenn Sie die Maschine einschalten, wird der Salzbehälter mit Wasser aufgefüllt. Daher sollten Sie das Enthärtersalz vor dem Einschalten der Maschine einfüllen. Auf diese Weise wird das übergelaufene Salz sofort durch den Spülvorgang entfernt. Wenn Sie nach dem Einfüllen des Salzes nicht sofort Geschirr spülen möchten, dann lassen Sie bei leerer Maschine ein kurzes Spülprogramm laufen, um Korrosion durch

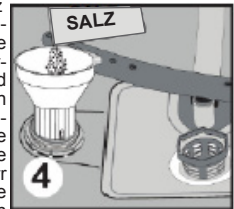
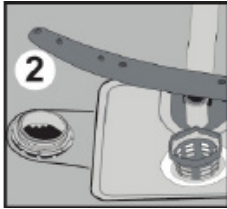
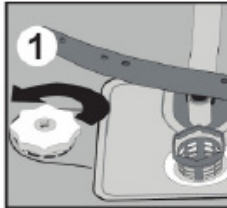

des beim Befüllen des Salzbehälters übergelaufenes Salz zu verhindern. Um zu verstehen, ob die Menge an Weichmachersalz in einer Spülmaschine ausreicht, überprüfen Sie den transparenten Teil der Salzbehälterkappe. Wenn der Bereich grün ist, dann ist ausreichend Salz vorhanden. Wenn er nicht grün ist, dann muss Salz nachgefüllt werden.

Teststreifen

Die Spülwirkung Ihrer Maschine hängt von der Härte des Trinkwassers ab. Deshalb ist Ihre Maschine mit einem System ausgerüstet, dass die Härte des Trinkwassers verringert. Spülwirkung erhöht sich, wenn das System richtig eingestellt ist. Um die Wasserhärte des Wasser in Ihrer Gegend herauszufinden, nehmen Sie Kontakt mit Ihrem lokalen Wasserversorger auf oder bestimmen Sie die Wasserhärte mit dem Teststreifen (wenn verfügbar)

| | | | | | | | |
|------------------------------|---|--|---|----------------------|---|--|----------------------|
| Öffnen Sie den Teststreifen. | Lassen Sie für 1 Minute Wasser durch den Wasserhahn laufen. | Halten Sie den Teststreifen 1 Sekunde lang ins Wasser. | Nachdem Sie den Teststreifen aus dem Wasser genommen haben, schützen Sie ihn. | Warten Sie 1 Minute. | Stellen Sie die Wasserhärte anhand des durch den Teststreifen ermitteltes Ergebnis in Ihrer Maschine ein. | | |
| | | | | | Härte 1 | | Kein Kalk |
| | | | | | Härte 2 | | Geringer Kalkgehalt |
| | | | | | Härte 3 | | Geringer Kalkgehalt |
| | | | | | Härte 4 | | Mittlerer Kalkgehalt |
| | | | | | Härte 5 | | Kalkgehalt |
| | | | | | Härte 6 | | Hoher Kalkgehalt |

KAPITEL-4: GERÄT AUF DIE BENUTZUNG VORBEREITEN

Wasserenthärtung einstellen

| Wasser härtegrade | Deutscher Härtegrad dH | Französischer Härtegrad dF | Britischer Härtegrad dE | Härtegradanzeige |
|-------------------|------------------------|----------------------------|-------------------------|------------------------------|
| 1 | 0-5 | 0-9 | 0-6 | L1 erscheint auf der Anzeige |
| 2 | 6-11 | 10-20 | 7-14 | L2 erscheint auf der Anzeige |
| 3 | 12-17 | 21-30 | 15-21 | L3 erscheint auf der Anzeige |
| 4 | 18-22 | 31-40 | 22-28 | L4 erscheint auf der Anzeige |
| 5 | 23-31 | 41-55 | 29-39 | L5 erscheint auf der Anzeige |
| 6 | 32-50 | 56-90 | 40-63 | L6 erscheint auf der Anzeige |

Stellen Sie die Wasserhärteeinstellung Ihrer Maschine entsprechend des auf dem Teststreifen bestimmten Härtegrads ein.

HINWEIS: Die Fabrikeinstellung ist der Härtegrad 3.

Öffnen Sie das Menü zur Einstellung der Wasserhärte. Um die Einstellungen im Menü einzugeben, halten Sie den Optionsschalter und die Verzögerungstaste für 3 Sekunden gedrückt. Auf dem Display erscheint: **„Drücken Sie weiter ..X“**, zeigt die Restzeit in Sekunden an, in der Sie die Taste gedrückt halten müssen. Wenn die Zahl Null erreicht ist, erscheint das Menü **„Einstellungen“** auf der Anzeige.

Im Menü wählen Sie **„2. Härtegrad: X“** mit den Navigationstasten Aufwärts/Abwärts. Die Zahl **„X“** ist vergleichbar mit den folgenden Werten: L01, L02, L03, L04, L05, L06. L01,L02,L03,L04,L05,L06.

2. Härtegrad: {X}

Dann drücken Sie die Bestätigungstaste (3), der Wert **„X“** beginnt zu blinken. Wählen Sie den gewünschten Wert mit den Navigationstasten Aufwärts/ Abwärts. Drücken Sie die Bestätigungstaste (3) zum Speichern der Einstellungen; auf der Anzeige erscheint **„Gespeichert“**.

Gespeichert

Ihre Einstellungen werden gespeichert und die Anzeige kehrt automatisch zum Menü Wasserhärteeinstellung zurück.

Um das Menü zu verlassen, können Sie die Wahl- und Verzögerungstaste wie bei der Menüöffnung für 3 Sekunden gedrückt halten oder Sie wählen die siebte Zeile (**8. Menü verlassen**) im Menü mit der Bestätigungstaste.

Gebrauch von Spülmitteln

Verwenden Sie ein spezielles Spülmittel für Haushalts-Geschirrspüler. Sie finden auf dem Markt Spülmittel in Pulver-, Gel- und Tablettenform speziell für Haushalts-Geschirrspüler. Das Spülmittel muss vor dem Starten des Gerätes in das Fach gegeben werden. Bewahren Sie Spülmittel an einem kühlen, trockenen Ort außerhalb der Reichweite von Kindern auf.

Füllen Sie nicht mehr Spülmittel als erforderlich in den Spülmittelbehälter. Andernfalls kann es durch unzureichende Auflösung des Spülmittels zu Kratzern an Ihren Gläsern kommen. Wünschen Sie weitere Informationen zur Verwendung des Spülmittels, kontaktieren Sie bitte direkt den Hersteller des Spülmittels.

Spülmittelbehälter auffüllen

Schieben Sie die Verriegelung des Spülmittelbehälters wie in der Abbildung gezeigt auf. 1 Der Spülmittelbehälter besitzt im Inneren Markierungslinien. Der Spülmittelbehälter kann insgesamt 40 cm³ Spülmittel fassen. Öffnen Sie den Spülmittelbehälter und geben Sie in das größere Fach **b** 25 cm³, wenn Ihr Geschirr stark verschmutzt ist, oder 15 cm³, falls es nur leicht verschmutzt ist. 2 Wenn das Geschirr für eine längere Zeit schmutzig geblieben ist, sich eingetrocknete Essensreste darauf befinden oder die Spülmaschine übermäßig beladen wurde, a geben Sie 5cm³ Reiniger in das Vorwäschefach und starten Sie die Maschine. Je nach Verschmutzungsgrad und Wasserhärte in Ihrem Gebiet müssen Sie unter Umständen mehr Spülmittel in das Gerät füllen.

KAPITEL-4: GERÄT AUF DIE BENUTZUNG VORBEREITEN

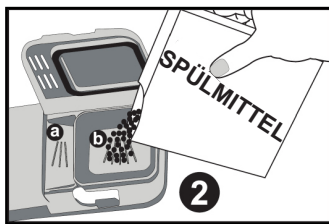
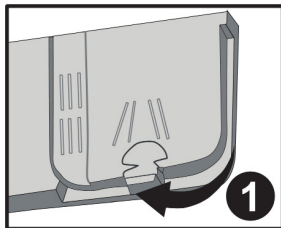

Kombinierte Reiniger

Kombinierte Reiniger können verschiedene Eigenschaften beinhalten. Bevor Sie den Reiniger zum ersten mal verwenden, sollten Sie die Anweisungen genau beachten. Im Allgemeinen erzielen Kombi-Reiniger nur unter ganz bestimmten Voraussetzungen zufriedenstellende Ergebnisse.

Bitte beachten Sie bei Verwendung dieser Art von Produkten Folgendes:

- Überprüfen Sie in den Spezifikationen des Produkts, ob es sich um einen Kombi-Reiniger handelt.
- Prüfen Sie, ob der Reiniger für Ihre Wasserhärte geeignet ist.
- Beachten Sie die Anweisungen der Produkte auf Verpackungen.
- Tabletten müssen stets in das Spülmittelfach Ihres Spülmittelbehälters gegeben werden.
- Sie müssen den Hersteller kontaktieren und sich über die geeigneten Nutzungsbedingungen informieren.
- Wenn Sie geeignete Produkte verwenden, sorgen diese für Einsparungen beim Verbrauch von Salz- und/oder Klarspüler.
- In die Garantieleistungen Ihres Gerätes sind Mängel nicht eingeschlossen, die durch die Verwendung dieser Art von Reinigern verursacht werden.

Empfohlene Verwendung: Wenn Sie bessere Ergebnisse bei der Verwendung von kombinierten Reinigern erhalten möchten, fügen Sie Salz und Klarspüler in Ihre Maschine und stellen Sie die Wasserhärte- und Klarspüler-Einstellungen auf die niedrigste Position.



Das Auflösungsverhalten von Spülmitteln in Tablettenform („Tabs“) verschiedener Hersteller hängt gewöhnlich von Temperatur und Zeit ab. Daher raten wir davon ab, solche Spülmittel mit Kurzprogrammen zu verwenden. Bei solchen Programmen sollten Sie besser Spülmittel in Pulverform einsetzen.

Warnung: Kontaktieren Sie bei einem neu auftretenden Problem, das bei der Verwendung dieser Art von Reiniger entstehen sollte, direkt den Reinigungsmittelhersteller.

Wenn Sie die Verwendung von Kombi-Reinigern aufgeben

- Salzbehälter und Klarspüldosierer auffüllen.
- Wasserhärtegrad auf die höchste Position einstellen und ein Programm ohne Geschirr durchlaufen lassen.
- Wasserhärtebereich einstellen.
- Klarspülereinstellung korrekt vornehmen.

Klarspüldosierer auffüllen und einstellen

Ausreichende Menge an Klarspüler verhindert die Bildung von Wasserflecken, Kalkflecken und weißen Rändern. Er sorgt auch für eine besonders gute Trocknung.

Drehen Sie die Kappe des Klarspüldosierers auf, um Klarspüler nachzufüllen. **1** Klarspülbehälter auffüllen bis die Füllstandsanzeige dunkel wird; **2** Kappe so durch Drehen schließen, dass die Markierungen aneinander ausgerichtet sind. Sie können an der Klarspüler-Füllstandsanzeige am Spülmittelbehälter erkennen, wann das Gerät neuen Klarspüler benötigt. Eine dunkle Anzeige bedeutet, dass sich ausreichend Klarspüler **b** im Dosierer befindet, während eine helle Anzeige bedeutet, dass der Klarspüldosierer mit Klarspüler **a** aufgefüllt werden muss.

Der Klarspüldosierer kann auf eine Position zwischen 1 und 6 eingestellt werden. Der Klarspüldosierer ist werkseitig auf Position 1 eingestellt **3**.

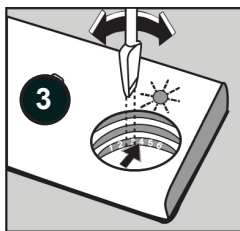
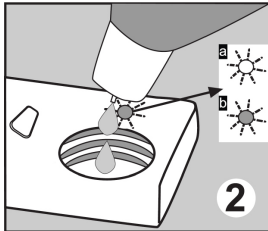
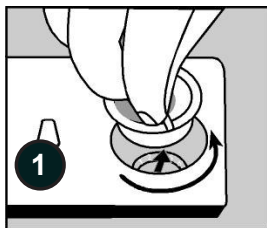

Wenn am Programmende noch Flecken am Geschirr zu sehen sind, sollten Sie die Dosierstufe für den Klarspüler höher einstellen; bleibt ein blauer Schleier, wenn mit der Hand darüber gewischt wird, senken Sie bitte die Dosierstufe für den Klarspüler. **3**

Warnung: Verwenden Sie ausschließlich Klarspüler, die für Geschirrspüler geeignet sind. Wenn Klarspüler übergelaufen ist, bilden die Rückstände enorme Schaummengen, die wiederum die Spüleleistung senken. Wischen Sie daher übergelaufenen Klarspüler mit einem Tuch weg.

KAPITEL-4: GESCHIRRSPÜLER BELADEN

GESCHIRRSPÜLER BELADEN

Setzen Sie Geschirr richtig ein.

Es befinden sich zwei separate Körbe in Ihrem Geschirrspüler. Der untere Korb ist für runde und tiefe Dinge. Der obere Korb ist für dünne und schmale Elemente. Das beste Ergebnis wird mit dem Besteckkorb erzielt.

Zur Vermeidung möglicher Verletzungen müssen Besteckteile und Messer mit langem Griff und scharfen Spitzen wie Serviergabeln, Brotmesser usw. immer mit der scharfen, spitzen Seite nach unten oder waagrecht eingelegt werden.

Warnung: Setzen Sie Geschirr so in die Maschine ein, dass es die oberen und unteren Sprühdarme beim Drehen nicht behindert.

Geschirrkorb

Die Geschirrkörbe sind höhenverstellbar, daher können Sie unterschiedlich große Gläser unter diese Gestelle einsetzen. Die Geschirrkörbe können auf 2 verschiedene Höhen eingestellt werden.

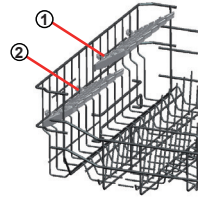

Hochklappbare Ablagen

Die hochklappbaren Ablagen im oberen Korb dienen der einfacheren Unterbringung großer Teile wie Töpfe, Pfannen usw. Bei Bedarf kann jedes Teil separat hochgeklappt werden, oder es können alle Teile hochgeklappt werden, um mehr Platz zu schaffen. Sie können die Ablagen entweder nach oben oder nach unten klappen.

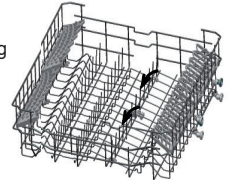

Höhenverstellung des beladenen oberen Korbs

Der Mechanismus zur Anpassung der Korbhöhe am oberen Korb Ihres Gerätes ermöglicht Ihnen das Verschieben des oberen Korbs nach oben oder unten, ohne dass Sie ihn bei voller Beladung aus dem Gerät nehmen müssen; dadurch erhalten Sie je nach Bedarf mehr Platz im oberen oder unteren Bereich der Maschine. Der Korb Ihres Gerätes ist ab Werk auf die oberste Position eingestellt. Zum Anheben Ihres Korbs halten Sie ihn an beiden Seiten und ziehen ihn nach oben. Zum Absenken halten Sie ihn erneut an beiden Seiten und lassen ihn los. Stellen Sie beim Einstellmechanismus des beladenen Korbs sicher, dass sich beide Seiten in der gleichen Position befinden (oben oder unten).

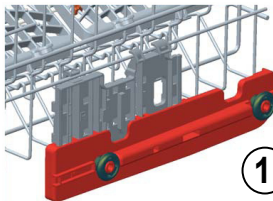
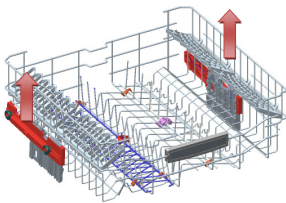

1

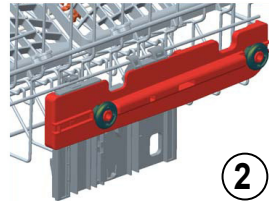

2

Unterer Korb

Hochklappbare Ablagen

Im unteren Korb des Gerätes gibt es vier hochklappbare Ablagen zur einfacheren Unterbringung großer Dinge, wie Töpfe, Pfannen etc. Bei Bedarf kann jedes Teil separat hochgeklappt werden, oder es können alle Teile hochgeklappt werden, um mehr Platz zu schaffen. Zum Anpassen können Sie die Ablagen nach oben oder nach unten klappen.

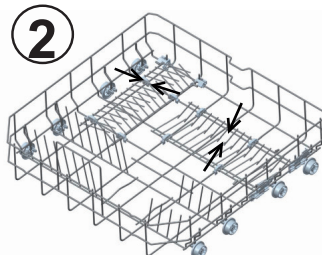
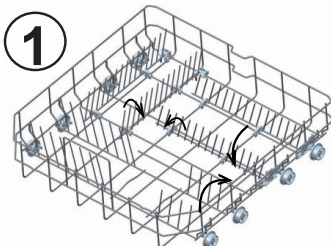

KAPITEL-4: GESCHIRRSPÜLER BELADEN

Oberer Besteckkorb

Der obere Besteckkorb dient dem Beladen mit Gabeln, Löffeln und Messern, langen Schöpfkellen und kleinen Gegenständen.

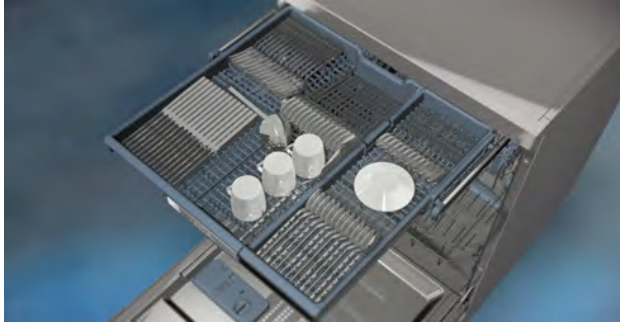

Er kann leicht aus der Maschine genommen werden. Er kann nach dem Spülen gemeinsam mit Ihrem Geschirr herausgenommen werden.

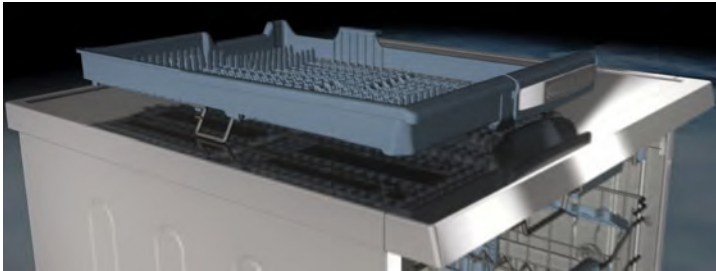

Der obere Besteckkorb besteht aus zwei Teilen. Wenn Sie im oberen Korb Platz für das Geschirr schaffen müssen, können Sie den linken oder rechten Teil des oberen Besteckkorbs entfernen.



Warnung: Messer und andere scharfe Gegenstände sollten horizontal in den Besteckkorb gelegt werden.

KAPITEL-4: GESCHIRRSPÜLER BELADEN

Alternative Korbbelegungen
Unterer Korb

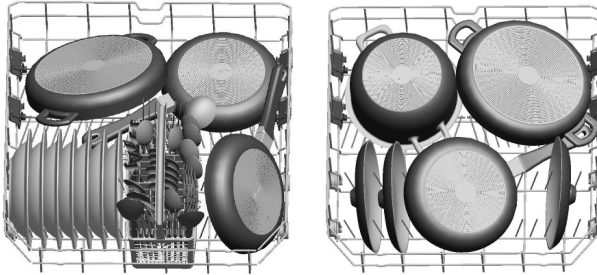

Oberer Korb

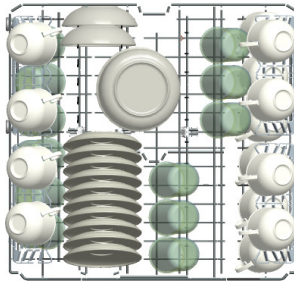

Fehlerhafte Beladungen

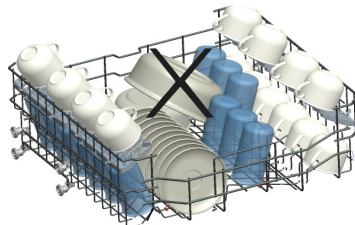
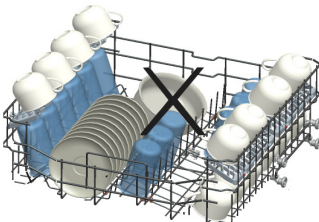
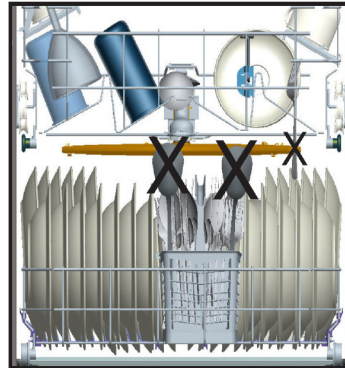
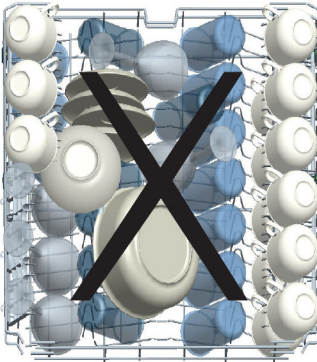

Wichtiger Hinweis für Testlabore

Für weitere Informationen zu Leistungstests schreiben Sie bitte an folgende E-Mail-Adresse: „dishwasher@standardtest.info“. Geben Sie in Ihrer E-Mail bitte Modellnamen und Seriennummer (20-stellig) an, die Sie an der Gerätetür finden können.

KAPITEL-5: PROGRAMMBESCHREIBUNGEN

Programme

| | | | | | |
|--|---|---|---|---|--|
| Programm Nr. | | | | | |
| Programmname | Vorspülen | ** Jet-Wäsche 18' | Quick 30' | Öko | Super 50'. |
| Spültemperatur | - | 35 °C. | 40 °C | 50 °C | 65 °C |
| Art der Speisereste | Frisch, wenig schmutzig, Kaffee, Tee, Milch | Weniger schmutzig, Kaffee, Milch, Tee, noch nicht verhärtet | Frischer Kaffee, Milch, Tee, Aufschnitt, Gemüse | Frischer Kaffee, Milch, Tee, Aufschnitt, Gemüse | Sämige Suppe, Soße, Gebäck, Ei, Reis, Kartoffeln und im Backofen zubereitete Mahlzeiten, gebratene Speisen |
| Verschmutzungsgrad | gering | gering | gering | Mittel | Mittel |
| Spülmittelmenge B: 25 cm ³ / 15 cm ³ A: cm ³ | - | ** A | B | A+B | A+B |
| | Vorspülen | 35°C Spülen | 40°C Spülen | 50°C Spülen | 65°C Spülen |
| | Ende | Heiß klarspülen | Kalt klarspülen | Kalt klarspülen | Lauwarm klarspülen |
| | | Ende | Heiß klarspülen | Heiß klarspülen | Heiß klarspülen |
| | | | Ende | Trocknen | Ende |
| | | | | Ende | |
| Programmlaufzeit (Minuten) | 15 | 18 | 30 | 207 | 5 0 |
| Stromverbrauch (kW/h) | 0,02 | 0,57 | 0,74 | 0,66 | 1,29 |
| Wasserverbrauch (Liter) | 4,2 | 7,7 | 10,9 | 9,0 | 10,7 |
| Wenn Sie die Einstellung für halbe Füllung verwenden, werden die Werte in der Liste wie folgt aufgeführt | | | | | |
| Programmlaufzeit (Minuten) | 15 | 18 | 30 | 138 | 46 |
| Stromverbrauch (kW/h) | 0,02 | 0,57 | 0,74 | 0,65 | 1,23 |
| Wasserverbrauch (Liter) | 4,2 | 7,7 | 10,9 | 6,2 | 10,7 |

Doppelspülen: Empfindliches Geschirr im oberen Korb wird mit niedrigerem Druck gewaschen, während das stark verschmutzte Geschirr im unteren Korb mithilfe eines Motors mit variabler Drehzahl mit höherem Druck gereinigt wird. Daher können Sie empfindliches/weniger verschmutztes und stark verschmutztes Geschirr gleichzeitig spülen.

*Im Aus-Zustand und im unausgeschalteten Zustand durchgeführte Prüfungen nach der Norm EN 62301 müssen mit dem Glanzfaktor im Ecomodus ausgeführt werden.

Das 18-Minuten Jetwash Programm kann für weniger verschmutztes Geschirr verwendet werden, das noch nicht verkrustet ist. Es eignet sich zum Spülen von Geschirr für bis zu 4 Personen. Im Jetwash 18 Min. sollte nur mit Maschinengeschirrspülmittel in Pulverform verwendet werden

KAPITEL 5: PROGRAMMBESCHREIBUNGEN

Programme

| | | | | | |
|---|---|---|--|----------------------|-------------|
| Programm Nr. | | | | | |
| Programmname | Öko 5,4 l | Dualfunktion 65 °C | Auto30° C - 50° C | Auto 50°C - 60° C | Dampf 65 °C |
| Spültemperatur | 60° C | 65 °C | 30-50° C | 50-60° C | 65°C |
| Art der Speisereste | Frischer Kaffee, Milch, Tee, Aufschnitt, Gemüse | Suppen, Soßen, Nudeln, Eier, Reis, Kartoffeln, Gebackenes, Gebratenes, das lange Zeit gestanden hat | Automatische Anpassung von Spülzeit, Temperatur und Wassermenge durch Bestimmung des Verschmutzungsgrades. | | |
| Verschmutzungsgrad | Mittel | hoch | gering | hoch | hoch |
| Spülmittelmenge B: 25 cm ³ / 15 cm ³ A: cm ³ | A+B | A+B | B | A+B | A+B |
| | 60°C Spülen | 40°C Spülen | Waschschritte werden entsprechend dem Verschmutzungsgrad automatisch bestimmt. | | |
| | Kalt klarspülen | 65°C Spülen | | | |
| | Heiß klarspülen | 45°C Spülen | | | |
| | Trocknen | Heiß klarspülen | | | |
| | Ende | Trocknen | | | |
| | | Ende | | | |
| Programmzeitraum (Minuten) | 177 | 113 | 79-91 | 102-122 | 141 |
| Stromverbrauch (kW/h) | 0,94 | 1,43 | 0,82 | 1,18 | 1,30 |
| Wasserverbrauch (Liter) | 5,4 | 15,4 | 10,6-17,7 | 10,9-18,5 | 20,3 |
| Wenn Sie die Einstellung für halbe Füllung verwenden, werden die Werte in der Programmliste wie folgt aufgeführt. | | | | | |
| Programmlaufzeit (Minuten) | 152 | 93 | 62-79 | 82-102 | 121 |
| Stromverbrauch (kW/h) | 0,90 | 1,33 | 0,87 | 1,11 | 1,30 |
| Wasserverbrauch (Liter) | 5,4 | 11,1 | 9,9-13,7 | 10,5-14,3 | 15,6 |

**Energiesparoption AN für das Programm Eco.

Achtung: In den Programmen Jetwash 18 min, Schnell 30 min und Super 50 min gibt es keine Trockenstufe. Die oben genannten Werte wurden entsprechend den verwandten Normen unter Laborbedingungen geprüft. Diese Werte können aufgrund von Umweltbedingungen (Versorgungsspannung, Wasserdruck, Wasser Eintrittstemperatur und Umgebungstemperatur) variieren.

Um in der Lage zu sein, die angegebenen Energie- und Wasserverbrauchswerte zu erreichen; Die Programme Eco 5.4 und Eco müssen ohne Extraoptionen ausgeführt werden und die Option Energiesparen muss eingeschaltet sein.

KAPITEL 7: GERÄT EINSCHALTEN UND AUSWAHL EINES PROGRAMMS

Auswahl eines Programms und Einschalten der Maschine

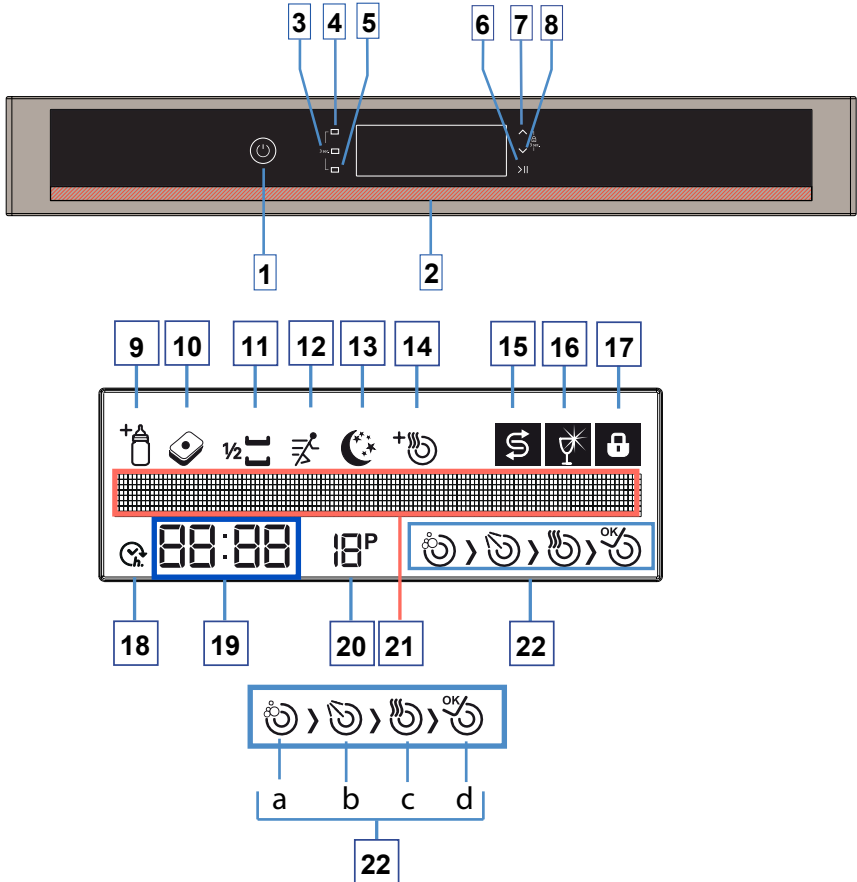

- | | |
|--------------------------------|---------------------------------------|
| 1- Ein/Aus | 16- Klarspüler Füllstand Warnanzeige |
| 2- Türgriff | 17- Kindersicherung Anzeige |
| 3- Bestätigungstaste | 18- Verzögerung Anzeige |
| 4- Wahlstaste | 19- Restzeit/Verzögerungszeit Anzeige |
| 5- Verzögerungstaste | 20- Programmnummer Anzeige |
| 6- Start/Pause Taste | 21- Textfeld Anzeige |
| 7- Aufwärts Navigationstaste | 22- Spülgang Fortschrittsanzeige |
| 8- Aufwärts Navigationstaste | a- Spülgangsymbol |
| 9- Extra Hygiene Anzeige | b- Klarspülgangsymbol |
| 10- Tabletten Anzeige | c- Trockenvorgang Symbol |
| 11- Halbe Befüllung Anzeige | d- Spülgang abgeschlossen Symbol |
| 12- Extra Hygiene Anzeige | |
| 13- Extra Leise Anzeige | |
| 14- Extra Trocken Anzeige | |
| 15- Salz Füllstand Warnanzeige | |

KAPITEL 7: GERÄT EINSCHALTEN UND AUSWAHL EINES PROGRAMMS

TASTEN

Ein-/Ausschalt-Taste (1)

Mit dem Drücken der Ein-/Ausschalt-Taste wird die Maschine eingeschaltet und die Anzeige zeigt das zuletzt verwendete Programm. In der ausgeschalteten Position, sind die LEDs auf der Anzeige aus.

Türgriff (2)

Bitte verwenden Sie den Türgriff zum Öffnen und Schließen Ihrer Maschine.

Bestätigungstaste (3)

Mit der Bestätigungstaste werden Ihre weiteren Funktionen und Einstellungen bestätigt (gespeichert).

Wahltaste (4)

Ermöglicht die Nutzung der Funktionen im Zusatzfunktionenmenü. (9-10-11-12-13-14)

Verzögerungstaste (5)

Verzögert die Startzeit des von Ihnen ausgewählten Programmes (1-24 Stunden). Sie können die Verzögerungszeit in der Restzeit-/Verzögerungszeitanzeige (19) betrachten. Wenn die Verzögerungstaste gedrückt wird, erscheint der Verzögerungsgradmesser (18) auf der Anzeige.

Start/Pause Taste (6)

Wenn Sie die Start/Standby Taste drücken, startet das ausgewählte Programm und Waschsymboll (a) erscheint auf der Anzeige. Sie können die Waschschritte auf der Anzeige verfolgen. (22-a-b-c-d) (22-a-b-c-d)

Aufwärts/Abwärts Tasten (7) (8)

Ermöglicht das Durchsuchen von Programmen, Zusätzlichen Funktionen sowie des Menüs Verzögerung und Einstellungen.

Zusätzliche Funktionen

Extra Hygiene Funktion (9)

Sie können diese Funktion wählen, um durch Änderung der Wassertemperatur und der Spülzeit des von Ihnen ausgewählten Programmes zusätzliche Hygiene und einen saubereren Waschvorgang zu erhalten.

Tablettenspülmittel Funktion (10)

Bitte verwenden Sie die Tablettenspülmittel Funktion während der Anwendung von Salz, Klarspüler und kombiniertem Spülmittel mit zusätzlichen Eigenschaften.

Halbe Beladung Funktion (11)

„ Mit der Funktion „Halbe Beladung“ kann auf drei Arten gespült werden: nur den Inhalt des unteren oder nur den Inhalt des oberen Korbs oder die Inhalte beider Körbe.

Wenn Sie nur eine geringe Menge Geschirr in der Maschine haben und diese spülen möchten, können Sie für einige Programme auch die Halbvoll Funktion verwenden. Wenn Sie in beiden Körben Geschirr haben, wählen Sie die Halbe Ladung Funktion und wählen Sie die Position in der beide Symbole hervorgehoben sind.

Wenn Sie nur Geschirr im oberen Korb haben, wählen Sie die Position in der das obere Symbol hervorgehoben ist.

Auf diese Weise wird nur der Inhalt des oberen Korbs gespült.

Wenn Sie nur Geschirr im unteren Korb haben, wählen Sie die Position in der das untere Symbol hervorgehoben ist. Auf diese Weise wird nur der Inhalt des unteren Korbs gespült. Wenn Sie diese Funktion verwenden möchten, darf sich im oberen Korb kein Geschirr befinden.

Extra Schnell Funktion (12)

Das Geschirr wird mit mehr Druck gespült, was die Laufzeit des gewählten Programms verkürzt und eine sparsamere Wassernutzung bewirkt.

Besonders Leise Funktion (13)

Spült das Geschirr mit weniger Druck, was ein schonenderes Spülen bewirkt.

Extra Trocknen Funktion (14)

Mit der zusätzlichen Trocknung Funktion, können Sie zusätzliche Trocknungsschritte zu Ihrem Programm hinzufügen und dadurch trockneres Geschirr erhalten.

Warnanzeigen

Salz Füllstand Warnanzeige (15)

Um festzustellen, ob sich noch ausreichend Salz in Ihrer Maschine befindet, überprüfen Sie bitte die Salz Füllstand Warnanzeige. Wenn diese Anzeige leuchtet, füllen Sie den Salzbehälter.

Klarspüler Füllstand Warnanzeige (16)

Um festzustellen, ob sich noch ausreichend Klarspüler in Ihrer Maschine befindet, überprüfen Sie bitte die Klarspüler Füllstand Warnanzeige. Wenn diese Anzeige leuchtet, füllen Sie den Klarspülerbehälter.

KAPITEL 7: GERÄT EINSCHALTEN UND AUSWAHL EINES PROGRAMMS

Auswahl eines Programms und Einschalten der Maschine

1 - Drücken Sie den Ein/Aus Schalter.

Bitte beachten Sie: Wählen Sie das für Ihr Geschirr geeignete Programm mit Hilfe der Programmpunkteite im Benutzerhandbuch.

2- Sie können das Programm mit den Navigationstasten aufwärts/abwärts (7,8) auswählen.

Bitte beachten Sie: Sie können die Programmlaufzeit in der Zeitanzeige verfolgen. (19)

3- Falls erforderlich, können Sie weitere Funktionen mit der Wahl taste auswählen (4). (9-10-11-12-13-14)

4- Sie können das Programm durch Drücken der Taste Start/Pause starten. Auf der Anzeige erscheint „**Programm Aktiv**“ und das ausgewählte Programm wird gestartet.



Wenn das Programm startet, können Sie den Namen des gewählten Programms in der Textfeldanzeige (21) sehen und die verbleibende Spüldauer in der Restzeitanzeige (19) und die Programmnr. des ausgewählten Programms in der Programmnummernanzeige (20).



Bitte beachten Sie: Versuchen Sie während des Maschinenbetriebs nicht die Tür zu öffnen. Wenn Sie die Tür unbedingt öffnen wollen, unterbrechen Sie das Programm indem Sie die Start/Pause Taste drücken.

"**Programm pausiert**" erscheint auf der Anzeige. Wenn Sie diesen Text sehen, können Sie die Tür öffnen. Beim Öffnen der Tür kann Dampf entweichen - seien Sie vorsichtig.

Sie können das Programm nach dem Schließen der Tür, durch Drücken der Start/Pause Taste fortsetzen. Wenn Sie auf die Start/Pause Taste drücken, erscheint "**Programm Aktiv**" auf der Anzeige.

KAPITEL 7: GERÄT EINSCHALTEN UND AUSWAHL EINES PROGRAMMS

Programm Nachverfolgung

Sie können dem Verlauf mithilfe der auf der Anzeige dargestellten Programm Nachverfolgungssymbole folgen. (22 - a, b, c, d).



Im Verlauf des Programmablaufs werden jeweils die Spül- und Trockensymbole beleuchtet. Wenn das Symbol Trocken angezeigt wird, ist die Maschine geräuscharm für ungefähr 40-50 Minuten.



Öffnen Sie die Tür nicht, bevor das Symbol Spülgang abgeschlossen aufleuchtet. Wenn das das Programm endet, leuchtet das Symbol Spülgang abgeschlossen auf.



Wenn das von Ihnen ausgewählte Programm startet, wird die voraussichtliche Restzeit in der Spülzeitanzeige angezeigt.

BITTE BEACHTEN SIE: Um den Trocknungsvorgang zu beschleunigen, können Sie die Tür wenige Minuten nach dem Programmende und Erscheinen des Symbols "Spülgang abgeschlossen" einen Spaltbreit öffnen und angelehnt lassen.

BITTE BEACHTEN SIE: Wenn die Tür geöffnet wird oder bei einem Stromausfall, wird die Maschine nach dem die Tür geschlossen oder die Stromversorgung wiederhergestellt wurde an der Stelle fortsetzen, an der sie angehalten wurde.

BITTE BEACHTEN SIE: Wenn während der Trockenphase die Tür geöffnet wird oder ein Stromausfall eintritt, wird das Programm abgebrochen. Die Maschine ist bereit für die Auswahl eines neuen Programms.

BITTE BEACHTEN SIE: Ihre Maschine führt das Wasserenthärtungsverfahren entsprechend dem Härtegrad des Leitungswassers aus. Aus diesem Grund kann bei einigen Spülgängen die Restzeitangabe kurz vor dem Ende des Programms von der zu Beginn gegebenen Angabe abweichen. Die Gesamtdauer des Programms hängt auch von der Raumtemperatur, Stromversorgung, Wassertemperatur und der Menges des Geschirrs ab.

KAPITEL 7: GERÄT EINSCHALTEN UND AUSWAHL EINES PROGRAMMS

Hinzufügen von Zusatzfunktionen zu dem Programm.

Sie können das Programm Ihren Wünschen entsprechend durch das Hinzufügen von Zusatzfunktionen zu den Programmen ändern. Die Spülprogramme wurden unter dem Gesichtspunkt der bestmöglichen Reinigung unter Berücksichtigung der Verschmutzungsart und Verschmutzungsmenge sowie den Eigenschaften der zu spülenden Gegenstände (Porzellan, Glas, Keramik, Metall) konzipiert. Die Zusatzfunktionen wurden entwickelt um Zeit, Wasser und Strom zu sparen und ermöglichen Ihnen Ihr Geschirr in geeigneter Weise zu spülen. Wenn Sie bspw. Ihr Geschirr für weniger verschmutzt halten, können Sie die Schnell Funktion (12) auswählen und den Spülvorgang hinsichtlich der Nutzung von Zeit und Wasser wirtschaftlicher gestalten.

Wenn Sie ein Mehrzweckspülmittel verwenden wollen, erhalten Sie durch Auswahl der Tab-Reiniger (10) Funktion eine bessere Spüleistung. Wenn Sie an einem Ort leben in dem die Versorger einen Nachtтарif anbieten, können Sie mit der Leise Funktion (13) Ihr Geschirr wirtschaftlicher und geräuscharm spülen, diese Funktion ist auch für das Spülen von empfindlichen Gläsern und Geschirr vorgesehen.

Zusätzliche Funktionen sind nicht für jedes Programm geeignet, Sie könnten die Funktionen für die folgenden Programme geeignet finden. Für die nicht für Funktionen geeigneten Programme ist die Funktionsanzeige nicht erleuchtet.

| PROGRAMME | OPTIONEN | | | | | | | |
|----------------------|------------------------|-------------------------|----------|-------------------|---------------|---------------|-----------------|----------------|
| | Ein-schaltver-zögerung | Halbe Beladung (3 Modi) | Tablette | Kinder-siche-rung | Extra Schnell | Extra Hygiene | Extra Scho-nend | Extra Trocknen |
| Vorspülen | {X} | {X} | -- | {X} | -- | -- | -- | -- |
| Jet Wash 18 | {X} | {X} | -- | {X} | -- | -- | -- | - |
| Quick 30' | {X} | {X} | -- | {X} | -- | -- | -- | {X} |
| Öko | {X} | {X} | {X} | {X} | {X} | {X} | {X} | {X} |
| Doppelspülen | {X} | {X} | {X} | {X} | {X} | {X} | {X} | {X} |
| Super 50' | {X} | {X} | {X} | {X} | -- | {X} | -- | {X} |
| Öko 5,4 l | {X} | {X} | {X} | {X} | {X} | {X} | {X} | {X} |
| Dampf 65 °C | {X} | {X} | {X} | {X} | -- | {X} | -- | {X} |
| Auto Normal 50-60 °C | {X} | {X} | {X} | {X} | -- | {X} | -- | {X} |
| Auto fein 30-50°C | {X} | {X} | {X} | {X} | -- | {X} | -- | {X} |

“-“ Funktion kann nicht gewählt werden, die gewählte Funktion “x” darf ausgewählt werden.

** Programme werden generell angezeigt und können zwischen Modellen unterschiedlich sein..

KAPITEL 7: GERÄT EINSCHALTEN UND AUSWAHL EINES PROGRAMMS

Um zusätzliche Funktionen zu dem Programm hinzuzufügen,

1 - Wählen Sie das richtige Programm für Ihr Geschirr mit den rauf/runter Tasten (7, 8), nachdem Sie die Wahl Taste drücken.

2 - Öffnen Sie das Zusatzfunktionsmenü (4), indem Sie die Wahl Taste drücken. Nach Auswahl der zusätzlichen Funktion mit den rauf/runter Tasten (7, 8), aktivieren Sie die Zusatzfunktionskontrollleuchten (9-10-11-12-13-14) mit dem Drücken der Betätigungstaste.

3 - Sie können das Programm durch Drücken der Start/Standby Taste starten. "Programm aktiviert" erscheint auf der Anzeige.

Einige Funktionen können nicht gleichzeitig ausgewählt werden; bitte beachten Sie das unten stehende Schema.

| Optionen | Ein-schalt-verzöge-rung | Halbe Beladung (3 Modi) | Tablette | Kindersi-cherung | Extra Schnell | Extra Hygiene | Extra Scho-nend | Extra Trock-nen |
|--------------------------|-------------------------|-------------------------|----------|------------------|---------------|---------------|-----------------|-----------------|
| Einschaltver-zögerung | | OK | OK | OK | OK | OK | OK | OK |
| Halbe Bela-dung (3 Modi) | OK | | OK | OK | OK | OK | OK | OK |
| Tablette | OK | OK | | OK | OK | OK | OK | OK |
| Kindersi-cherung | OK | OK | OK | | OK | OK | OK | OK |
| Extra Schnell | OK | OK | OK | OK | | - | - | OK |
| Extra Hygiene | OK | OK | OK | OK | OK | | - | - |
| Extra Schonend | OK | OK | OK | OK | OK | - | | OK |
| Extra Trocknen | OK | OK | OK | OK | OK | -- | OK | |

Wechseln des Programmes

Wenn Sie ein Spülprogramm nach dem Programmbeginn ändern wollen,

1 - Pause das Programm indem Sie die Start/Pause Taste (6) drücken. "Programm pausiert" erscheint auf der Anzeige.

2 - Wählen Sie das gewünschte Programm durch Drücken der Navigationstasten (7, 8).

3 - Sie können das Programm durch Drücken der Start/Pause Taste fortsetzen. "Programm aktiviert" erscheint auf der Anzeige.

Hinweis: Das neue Programm wird von der vom vorherigen Programm erreichten Stufe fortgesetzt. Hinweis: Wenn Sie das neue Programm vom Anfang starten wollen müssen Sie das vorherige Programm erst abrechnen und dann ein neues auswählen.

Abbrechen des Programmes

1 - Halten Sie die Start/Pause Taste (6) für 3 Sekunden um ein Programm abzubrechen.

2 - Die Anzeige zeigt ("Programm Abbrechen..X") die Restzeit in Sekunden an, in der Sie die Taste gedrückt halten müssen. 1 Minute danach erscheint "Programm beendet".

3 - Nach diesem Warnhinweis, können Sie zusätzliche Funktionen oder Zeiteinstellungen auswählen. Bitte beachten Sie: Abhängig von der erreichten Programmstufe des beendeten Programms kann sich Reinigungsmittel in der Maschine oder auf dem Geschirr befinden.

KAPITEL 7: GERÄT EINSCHALTEN UND AUSWAHL EINES PROGRAMMS

Menü Einstellungen

Um in das Menü Einstellungen zu gelangen, halten Sie die Wahl- und Verzögerungstaste für 3 Sekunden gedrückt. Die Anzeige zeigt ("Programm Abbrechen..X") die Restzeit in Sekunden an, in der Sie die Taste gedrückt halten müssen. Wenn die Zahl Null erreicht ist, erscheint das Menü Einstellungen auf der Anzeige. Sie können im Menü mit den Navigationstasten navigieren. Um das Menü zu verlassen, können Sie die Wahl- und Verzögerungstaste wie bei der Menüöffnung für 3 Sekunden gedrückt halten oder Sie wählen die siebte Zeile im Menü mit der Bestätigungstaste.

Im Menü enthalten sind:

1. Sprache
2. Härtegrad
3. Volume
4. Glanz
5. Ecomode
6. Werkseinstellung
7. Energie sparen
8. Menü verlassen ✓

1 - Spracheinstellungen

Nachdem Sie das Menü Einstellungen geöffnet haben, wählen Sie mit Aufwärts/ Abwärts Tasten die Sprache. Sie sehen die folgende Anzeige: **1. Sprache: X**, wobei "X" die aktuelle Sprache ist. Danach drücken Sie die Bestätigungstaste zur Aktivierung der Sprachauswahl und nach Auswahl der neuen Sprache, speichern Sie mit dem Drücken der Bestätigungstaste.

Verfügbare Sprachauswahl:

| | | | |
|-------------|------------|----------------|-------------|
| Englisch | Griechisch | Niederländisch | Polnisch |
| Türkisch | Kroatisch | Schwedisch | Tschechisch |
| Französisch | Russisch | Dänisch | Slowenisch |
| Deutsch | Finnisch | Spanisch | Ungarisch |
| Italienisch | Norwegisch | Portugiesisch | |

2 - Wasserhärtegradeinstellung

Sie finden diese im Bereich des Wasserenthärtungseinstellung erklärt. (Seite 15)

3- Lautstärkeregelung

Hier können Sie die Lautstärke der Alarmtöne einstellen. Im Menü wählen Sie mit den Navigationstasten "**3 - Lautstärke**". Hier sehen Sie "**Lautstärke: X**"(X: L1, L2, L3), L1 ist die die niedrigste, L3 ist die höchste Lautstärke. Nach dem Drücken der Bestätigungstaste, aktivieren Sie "X", wählen Sie die gewünschte Lautstärke und Speichern die Auswahl durch ein weiteres Drücken der Bestätigungstaste.

4 - Helligkeit

Hier können Sie Helligkeit der Anzeige einstellen. Im Menü wählen Sie die "**4 - Helligkeit**" mit den Navigationstasten. Hier sehen Sie **Helligkeit: X**"(X: L1, L2, L3). L1 ist die niedrigste, L3 ist die höchste Helligkeit. Wählen Sie die gewünschte Helligkeit und Speichern die Auswahl. Nach dem Drücken der Bestätigungstaste aktivieren Sie "X" und drücken die Bestätigungstaste noch einmal.

5 - Eco Modus

Dieser Modus spart Energie durch Minimierung der Display Helligkeit nach 30 Sekunden der Nichtbedienung. Im Menü wählen Sie "**5 - Eco Modus**" mit den Navigationstasten. Hier sehen Sie "**Eco Modus: X**" (X: JA oder NEIN). Nach dem Drücken der Bestätigungstaste, aktivieren Sie "X", Sie können Ihre Maschine mit dem Eco Modus an oder aus verwenden.

6 - Werkseinstellung

Um die ausgewählten Einstellungen zu Löschen und die Werkseinstellungen wiederherzustellen, wählen Sie "**6 - Werkseinstellung**" mit den Navigationstasten. Hier sehen Sie "6. Werkseinstellung: X" (X: ja oder nein). Nach dem Drücken der Bestätigungstaste, aktivieren Sie "X", Sie können Ihre Auswahl speichern, indem Sie die Anzeige "Ja" oder "Nein" auswählen und die Bestätigungstaste erneut drücken. Wenn Sie die Werkseinstellung wiederherstellen, wird die Maschine auf die folgenden Einstellungen zurückgesetzt.

- | | |
|-------------------------------|------------|
| 1- Spracheinstellungen | : Englisch |
| 2- Wasserhärtegradeinstellung | : L3 |
| 3- Lautstärkeregelung | : L2 |
| 4- Helligkeit | : L2 |
| 5 -Eco Modus | : Nein |
| 7 -Energie sparen | : Ja |

7 - Energie sparen

Die Option Energie sparen aktiviert das Türöffnungssystem am Ende des Programms. Das automatische Türöffnungssystem bietet die erforderliche Trockenleistung bei niedrigen Spültemperaturen und senkt den Stromverbrauch.

KAPITEL 7: GERÄT EINSCHALTEN UND AUSWAHL EINES PROGRAMMS

Kindersicherung:

Sie können das Ändern Ihrer Einstellungen durch Dritte während des Maschinenbetriebs verhindern. Nach dem Start des Programms, drücken Sie die Navigationstasten Aufwärts (7) Abwärts (8) für 3 Sekunden gleichzeitig. Diese Anzeige informiert Sie, für wie viele Sekunden Sie die Tasten halten müssen mit "X gedrückt halten..". Wenn die Zeit abgelaufen ist, wird die Kindersicherung aktiviert, auf der Anzeige erscheint "Kindersicherung EIN" und die Kontrollleuchte (17) leuchtet auf. Wenn die Kindersicherung eingeschaltet ist, alle Knöpfe deaktiviert.



Um die Kindersicherung abzubrechen, drücken Sie die Navigationstasten Aufwärts (7) und Abwärts (6) gleichzeitig für 3 Sekunden. Diese Anzeige informiert Sie, für wie viele Sekunden Sie die Tasten halten müssen mit "X gedrückt halten.". Wenn die Zeit abgelaufen ist, wird die Kindersicherung abgebrochen, "Kindersicherung AUS" erscheint auf der Anzeige und die Kontrollleuchte (17) ist nicht aktiv.

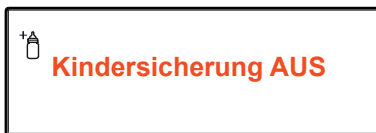

Einschaltverzögerung: (Schlummer)

Sie können die Startzeit Startzeit des gewählten Programms bis zu 24 Stunden verzögern. Sie können nicht die Verzögerungseinstellung nach dem Programmstart nicht ändern. Um eine Verzögerungseinstellung vorzunehmen, darf das ausgewählte Programm nicht laufen.

1- Drücken Sie die Verzögerungstaste (5)

2 - Stunde"00:00" erscheint in der Textfeldanzeige (19) das Verzögerungszeitsymbol (18) blinkt.

3 - Sie können die Verzögerungszeit mit den den Navigationstasten (7, 8), auf die gewünschte Zeit stellen. Die "Taste (7) erhöht die Zeit um 1 Stunde während die "V" Taste (8) die Zeit um eine Stunde herabsetzt.

Durch Drücken der Taste Start/Pause können Sie den Countdown bis zum Erreichen der Verzögerungszeit starten. Das Verzögerungssymbol (18) leuchtet während der gesamten Zeitdauer. Die Zeitanzeige Verbleibende Zeit/Verzögerungszeit (19) zeigt die Verzögerungszeit an. Nach dem Countdown startet das ausgewählte Programm. Auf der Kontrollanzeige erscheint die verbleibende Zeit bis zum Programmablauf des ausgewählten Programmes.

Ändern des Programms oder der Funktion auf Verzögerung:

Halten Sie die Maschine durch Drücken der Taste Start/Pause an, der Countdown stoppt und "Programm pausiert" und "Verzögerungszeit aktiv" erscheinen auf der Anzeige. Wenn Sie ohne Anhalten der Maschine auf die Tasten Drücken, erscheinen Warnhinweise wie "Zeitverzögerung aktiv" oder "ungültig". Nach dem Anhalten der Schlummerfunktion können Sie Programme auswählen und Funktionen zu den Programmen wie in den genannten Themen erwähnt hinzufügen.

Durch ein nochmaliges Drücken der Taste Start/Pause, starten Sie den Countdown bis zur Verzögerungszeit.

Wenn Sie die Einstellung aufheben oder eine neue Zeiteinstellung vornehmen wollen, während die Schlummerfunktion der Maschine aktiv ist,

Wenn Sie die Verzögerungszeit ändern wollen, unterbrechen Sie den Countdown durch drücken der Taste Start/Standby. Drücken Sie die Verzögerungstaste um das Menü Verzögerung zu öffnen, ändern Sie die Verzögerungszeiteinstellung mit den Navigationstasten. Starten Sie den Countdown durch Drücken der Start/Standby Taste.

Wenn Sie die Verzögerung abbrechen wollen, halten Sie die Start/Pause Taste für 3 Sekunden gedrückt. Die Anzeige informiert Sie darüber, für wie viele Sekunden Sie die Taste gedrückt halten müssen mit "Programm Abbrechen.. X". Auf diese Weise wird der Countdown abgebrochen.

Warnhinweise:

Ihre Maschine liefert während des Betriebs Feedback,



KAPITEL 7: GERÄT EINSCHALTEN UND AUSWAHL EINES PROGRAMMS

Wenn die obige Warnung erscheint,

1 - Achten Sie darauf, dass das Wasser nicht abgestellt wird

2 - Stellen Sie sicher das der Haupthahn geöffnet ist

3- Wenn beides eintritt, verständigen Sie einen Servicetechniker. Jedesmal wenn eine Störung eintritt die Sie nicht selbst beheben können wird die obige Warnung angezeigt. Wenn Sie diese Warnung sehen rufen Sie einen Servicetechniker.

Servicefall

Wenn Ihre Maschine die obenstehende Warnung anzeigt, wird hinter der Bestimmung ein Fehlercode angegeben. Sie finden entsprechende Informationen im Abschnitt **"FEHLERCODES UND ANWEISUNGEN FÜR DEN STÖRFALL"** Ihres Benutzerhandbuchs.

KAPITEL-8: WARTUNG UND REINIGUNG

Die regelmäßige Reinigung des Gerätes verlängert seine Lebensdauer.

Im Spülbereich des Gerätes können sich Öl und Kalk ablagern. Bei solchen Ablagerungen

-Füllen Sie das Spülmittelfach ohne Geschirr in die Maschine zu laden und lassen Sie die Maschine bei hoher Temperatur laufen. Ist die Wirkung unzureichend, spezielle Reinigungsmittel für Geschirrspüler benutzen.

Türdichtungen reinigen

-Wischen Sie die Dichtungen regelmäßig mit einem angefeuchteten Tuch ab.

Reinigung der Maschine

Filter und Sprüharme mindestens einmal pro Woche reinigen.

Vor Beginn der Reinigung den Netzstecker des Gerätes aus der Steckdose ziehen und den Wasserhahn zudrehen. Mit einem feinen Reinigungsmaterial und einem feuchten Tuch abwischen.

Filter

Sind noch Speisereste am Grob- und Mikrofilter vorhanden, die Filter herausnehmen und gründlich unter fließendem Wasser reinigen.

a. Mikrofilter

b. Grobfilter

c. Metall-/Kunststofffilter

Zum Herausnehmen und Reinigen der Filterkombination diese im Uhrzeigersinn (nach rechts) drehen und nach oben herausheben. **1**

Metall-/Kunststofffilter herausziehen. **3** Ziehen Sie dann den groben Filter aus dem Mikrofilter. **2** Reinigen Sie ihn gründlich unter fließendem Wasser. Metall-/Kunststofffilter wieder einsetzen. Den Grobfilter so in den Mikrofilter einsetzen, dass die Markierungen aneinander ausgerichtet sind. Den Mikrofilter in den Metall-/Kunststofffilter einsetzen und in Pfeilrichtung drehen. Die Einheit ist verriegelt, wenn der Pfeil am Mikrofilter von der gegenüberliegenden Position aus sichtbar ist. **4**

• Den Geschirrspüler niemals ohne die Filter laufen lassen.

• Werden die Filter nicht richtig eingesetzt, reduziert sich die Reinigungswirkung.

• Damit das Gerät die volle Leistung bringen kann, sind saubere Filter unbedingt erforderlich.

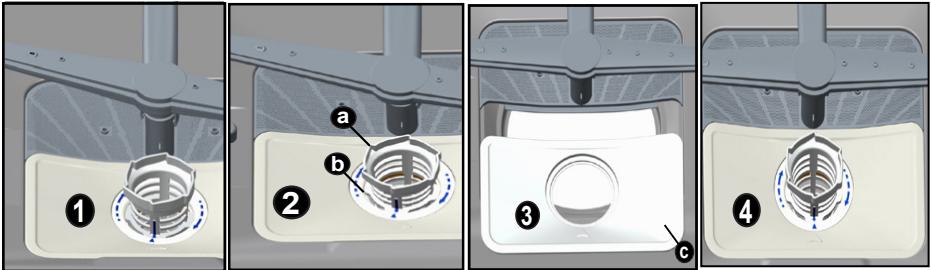

Sprüharme

Prüfen, ob der obere und untere Sprüharm zugesetzt ist. Falls die Sprüharme verstopft sind, die Sprüharme ausbauen und unter fließendem Wasser reinigen.

Der untere Sprüharm kann nach oben abgezogen werden, während der obere Sprüharm durch Drehen der Mutter nach links entfernt werden kann. Diese Mutter muss nach dem Einsetzen des oberen Sprüharms wieder festgezogen werden.

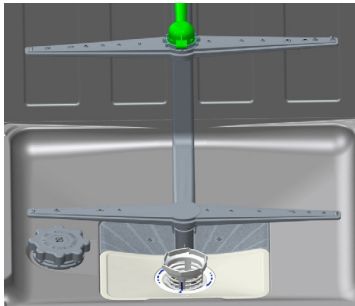

Schlauchfilter

Überprüfen Sie die Filter und den Schlauch von Zeit zu Zeit und reinigen Sie sie, um Problemen wie Verfärbungen oder Ablagerungen nach dem Spülen vorzubeugen. Zum Reinigen des Filters erst den Wasserhahn zudrehen und den Schlauch entfernen. Dann den Filter aus dem Schlauch nehmen und unter fließendem Wasser reinigen. Den sauberen Filter wieder korrekt an seinem Platz im Schlauch einsetzen. Schlauch wieder anbringen.

KAPITEL -9: FEHLERMELDUNGEN UND FEHLERBEHEBUNG

| FEHLER-MELDUNG | FEHLER BESCHREIBUNG | KONTROLLE |
|----------------|---|--|
| F5 | Unzureichende Wasser versorgung | <ul style="list-style-type: none"> • Prüfen Sie ob, der Wasserhahn vollständig aufgedreht ist und keine Unterbrechung der Wasserzufuhr vorliegt. • Drehen Sie den Wasserhahn zu, entfernen den Schlauch vom Wasserhahn und reinigen den Filter am Anschlusse des Schlauchs. • Schalten Sie die Spülmaschine wieder ein. Wenn der Fehler weiterhin auftritt, setzen Sie sich mit dem Kundendienst in Verbindung. |
| F3 | Fehler, Wasserzuführung schaltet nicht ab | <ul style="list-style-type: none"> • Drehen Sie den Wasserhahn zu. • Setzen Sie sich mit dem Kundendienst in Verbindung |
| F2 | Die Spülmaschine pumpt nicht ab. | <ul style="list-style-type: none"> • Abwasserschlauch ist verstopft • Die Filter Ihres Geschirrspülers könnten verstopft sein. • Schalten Sie die Spülmaschine aus und aktivieren den Programmwiderruf Befehl. • Wenn der Fehler weiter auftritt, setzen Sie sich mit dem Kundendienst in Verbindung. |
| F8 | Heizungsfehler | <ul style="list-style-type: none"> • Setzen Sie sich mit dem Kundendienst in Verbindung |
| F1 | Alarm wegen Wasserüberlauf | <ul style="list-style-type: none"> • Schalten Sie Ihre Maschine aus und schließen den Wasserhahn. • Setzen Sie sich mit dem Kundendienst in Verbindung |
| FE | Fehler in der Elektronik | <ul style="list-style-type: none"> • Setzen Sie sich mit dem Kundendienst in Verbindung |
| F7 | Überhitzungsfehler (Temperatur in der Maschine ist zu hoch) | <ul style="list-style-type: none"> • Setzen Sie sich mit dem Kundendienst in Verbindung |
| F9 | Divisor Positionsfehler | <ul style="list-style-type: none"> • Setzen Sie sich mit dem Kundendienst in Verbindung |
| F6 | Fehlerhafter Heizrdsensor | <ul style="list-style-type: none"> • Setzen Sie sich mit dem Kundendienst in Verbindung |

Wenn eine Programmanzeigeleuchte an ist und die Start/Pause leuchte blinkt

Die Spülmaschinentür ist offen, schließen Sie sie.

Wenn ein Programm nicht startet

- Überprüfen Sie die Stromverbindung.
- Überprüfen Sie Ihre Stromsicherungen.
- Sehen Sie nach, ob der Wasserhahn aufgedreht ist.
- Prüfen Sie, ob Sie die Spülmaschinentür geschlossen haben.
- Prüfen Sie nach, ob Sie die Maschine mit dem Strom An/Aus Knopf ausgeschaltet haben.
- Prüfen Sie, ob der Wassereinflussfilter und die Spülmaschinenfilter verstopft sind.

Wenn die Leuchten "Spülen/Trocknen" und "Ende" ständig blinken

- Wasserüberlaufalarm ist aktiviert
- Schließen Sie den Wasserhahn und setzen sich mit dem Kundendienst in Verbindung.

Wenn die Kontrolllampen nach dem Spülvorgang nicht erlöschen

Prüfen Sie, ob der Stromschalter schon betätigt wurde.

Wenn Spülmittelreste im Spülmittelbehälter bleiben

Der Spülmittelbehälter wurde im nassen Zustand mit Spülmittel gefüllt.

Wenn nach dem Spülen noch Wasser in der Maschine ist

- Der Abflussschlauch ist verstopft oder geknickt.
- Die Filter sind verstopft.
- Das Programm ist noch nicht beendet.

Wenn die Maschine den Spülvorgang unterbricht

- Stromunterbrechung.
- Wasserzufuhrunterbrechung.
- Programm könnte sich im Standby-Modus befinden.

Wenn während des Spülvorgangs Schüttel- und Schlaggeräusche zu hören sind

- Geschirr falsch eingestellt.
- Ein Sprüharm schlägt an das Geschirr.

Wenn noch Speisereste auf dem Geschirr übrig bleiben

- Das Geschirr wurde falsch in die Maschine gestellt und das Sprühwasser erreicht nicht alle Stellen.
- Korb überladen.
- Das Geschirr berührt sich gegenseitig.
- Zu wenig Spülmittel eingefüllt.
- Ein ungeeignetes, ziemlich schwaches Spülprogramm ausgewählt.
- Sprüharm ist durch Speisereste verstopft.
- Filter verstopft.
- Filter falsch eingebaut.
- Abwasserpumpe verstopft.

KAPITEL -10: PRAKTISCHE UND HILFREICHE INFORMATIONEN

Wenn noch weißliche Flecken auf dem Geschirr sind

- Die Menge des Spülmittels war zu gering.
- Klarspüler Dosierung zu gering eingestellt.
- Trotz hohem Wasserhärtegrad kein Spezzialsalz verwendet.
- Klarspüler Dosierung zu gering eingestellt.
- Deckel des Salzbehälters nicht ordentlich verschlossen.

Das Geschirr wird nicht getrocknet

- Es wurde ein Programm ohne Trockenvorgang ausgewählt.
- Klarspüler Dosierung zu gering eingestellt
- Geschirr zu früh entnommen.

Wenn Rostflecken auf dem Geschirr sind

- Die rostfreie Stahlqualität des gespülten Geschirrs ist nicht ausreichend.
- Zu hoher Salzgehalt im Spülwasser.
- Deckel des Salzbehälters nicht ordentlich verschlossen.
- Während des Befüllens mit Salz ist zu viel Salz in die Seiten der Maschine übergelaufen.
- Unzureichende Erdung der Spannungsversorgung

Wenn nach den oben beschriebenen Maßnahmen eine Fehlfunktion weiter besteht oder eine nicht oben beschriebene Fehlfunktion aufgetreten ist, sollten Sie den autorisierten Kundendienst anrufen.

PRAKTISCHE UND HILFREICHE INFORMATIONEN

1- Wenn Sie die Spülmaschine für einen längeren Zeitraum nicht verwenden möchten:

- Trennen Sie die Spülmaschine von der Stromversorgung und drehen den Wasserhahn zu.
- Lassen Sie die Tür leicht angelehnt, um die Bildung von unangenehmen Gerüchen zu vermeiden.
- Halten Sie das Maschineninnere sauber.

2- Entfernung von Wassertröpfchen

- Waschen Sie das Geschirr mit einem starken Programm.
- Nehmen Sie alle Metallbehälter aus der Maschine.
- Verwenden Sie kein Spülmittel.

3- Wenn Sie Ihr Geschirr ordentlich in die Spülmaschine stellen, verwenden Sie sie hinsichtlich des Stromverbrauchs, der Spül- und Trockenwirkung auf die beste Weise.

4- Bevor Sie schmutziges Geschirr in die Spülmaschine stellen, sollten Sie alle groben Essensreste entfernen.

5- Lassen Sie die Spülmaschine nur laufen, wenn sie vollständig gefüllt ist.

6- Verwenden Sie das Vorspülprogramm nur, wenn es nötig ist.

7- Beachten Sie bei der Auswahl eines Programms dessen Beschreibung und die Tabelle des durchschnittlichen Verbrauchs.

8- Da die Spülmaschine eine hohe Temperatur erreichen kann, sollte Sie nicht neben einem Kühlschrank aufgestellt werden.

9- Wenn das Gerät an einem Ort aufgestellt ist, an dem die Umgebungstemperatur unter den Gefrierpunkt fallen könnte, müssen

Sie das in der Spülmaschine noch vorhandene Wasser vollständig ablaufen lassen. Schließen Sie den Wasserhahn, entfernen den Wasserzuführungsschlauch vom Wasserhahn und lassen Sie das noch vorhandene Wasser ablaufen.

Diese Geschirrspülmaschine enthält im Pumpenwannenfilter ein biozides Mittel, um die Bakterienbildung zu verhindern. Wirksubstanz: Zinkpyrithion (CAS Nr: 13463-41-7)

ENTSORGUNG IHRER ALTEN MASCHINE

Dieses Symbol am Produkt oder seiner Verpackung weist darauf hin, dass dieses Produkt nicht mit dem Hausmüll entsorgt werden darf. Stattdessen sollte es bei einer Sammelstelle zum Recycling von elektrischen und elektronischen Altgeräten abgegeben werden. Dies verringert die negativen Auswirkungen in Bezug auf die Umwelt und die menschliche Gesundheit. Recycling hilft auch natürliche Ressourcen zu erhalten. Detaillierte Informationen zum Recycling des Gerätes erhalten Sie von Ihrer örtlichen Stadtverwaltung, Ihren Entsorgungsdiensten oder beim Händler, bei dem Sie das Produkt erworben haben.

Diese Geschirrspülmaschine enthält im Pumpenwannenfilter ein biozides Mittel, um die Bakterienbildung zu verhindern. Wirksubstanz: Zinkpyrithion (CAS Nr: 13463-41-7)



Register your product here
WWW.SHARPHOMEAPPLIANCES.COM,
by registering with Sharp you become part of
our For Life promise to always be there for you
and your appliance.



Service
& Support

Visit our website:

www.sharphomeappliances.com

Or contact us:



You **Tube**

%100 recycleable paper



Lave-vaisselle

FR Manuel d'utilisation



Lave-vaisselle

QW-GT45F444I-ES

TABLE DES MATIÈRES

| | |
|--|-----------|
| CHAPITRE - 1 : PRÉSENTATION DE L'APPAREIL | |
| Caractéristiques techniques | 5 |
| Conformité avec les normes et les données d'essai | 5 |
| CHAPITRE - 2 : INFORMATIONS ET RECOMMANDATIONS DE SÉCURITÉ | |
| Recyclage | 6 |
| Informations relatives à la sécurité | 6 |
| Recommandations | 8 |
| Articles non appropriés au lave-vaisselle | 8 |
| CHAPITRE - 3 : INSTALLATION DU LAVE-VAISSELLE | |
| Positionnement du lave-vaisselle | 9 |
| Raccordements d'eau | 9 |
| Tuyau d'arrivée d'eau | 10 |
| Tuyau de sortie d'eau | 10 |
| Raccordement électrique | 11 |
| Installation du lave-vaisselle sous un plan de travail | 12 |
| Avant l'utilisation du lave-vaisselle | 14 |
| CHAPITRE - 4 : PRÉPARATION DE L'APPAREIL À L'UTILISATION | |
| Importance du détartrage de l'eau | 14 |
| Remplissage de sel | 14 |
| Langue de contrôle | 14 |
| Réglage de la consommation de sel | 15 |
| Utilisation de détergent | 15 |
| Remplissage du compartiment de détergent | 15 |
| Détergent mixte | 16 |
| Remplissage du liquide de rinçage et réglage | 16 |
| CHAPITRE - 5 : CHARGEMENT DE VOTRE LAVE-VAISSELLE | |
| Égouttoir à vaisselle | 17 |
| Charges alternatives du panier | 19 |
| CHAPITRE - 6 : DESCRIPTIONS DES PROGRAMMES | |
| Fonctions des programmes | 20 |
| CHAPITRE - 7 : MISE EN MARCHÉ DU LAVE-VAISSELLE ET SÉLECTION D'UN PROGRAMME | |
| Sélection du programme et démarrage de la machine | 22 |
| Suivi du programme | 25 |
| Ajout de fonctions additionnelles au programme | 26 |
| Changement de programme | 27 |
| Menu de réglage | 28 |
| CHAPITRE - 8 : ENTRETIEN ET NETTOYAGE | |
| Filtres | 31 |
| Bras pulvérisateurs | 31 |
| Filtre de tuyau | 31 |
| CHAPITRE - 9 : CODES DE PANNE ET MESURES À PRENDRE EN CAS DE PANNE | 32 |
| CHAPITRE - 10 : INFORMATIONS PRATIQUES ET UTILES | 33 |

Cher client, notre but est de vous offrir des produits de haute qualité qui dépassent vos attentes. Votre appareil est fabriqué dans des installations modernes et soumis à des tests de qualité rigoureux.

Le présent manuel a été établi pour vous aider à utiliser au mieux votre appareil, qui a été fabriqué avec la technologie la plus récente et une efficacité fiable et maximale.

Avant d'utiliser votre appareil, lisez attentivement ce manuel ; il contient des informations de base relatives à l'installation, à l'entretien et à l'utilisation en toute sécurité de l'appareil. Veuillez contacter le centre de service agréé le plus proche pour l'installation de votre appareil.

Le mode d'emploi s'applique à plusieurs modèles. Vous pourrez cependant observer des différences.

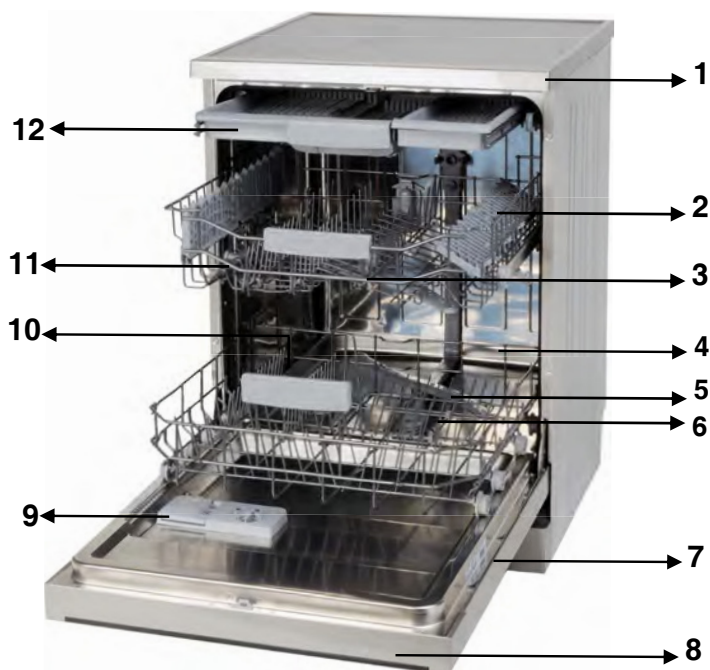

- 1. Plan de travail
- 2. Panier supérieur avec supports
- 3. Bras pulvérisateur supérieur
- 4. Panier inférieur
- 5. Bras pulvérisateur inférieur
- 6. Filtres
- 7. Plaque signalétique
- 8. Panneau de commande
- 9. Distributeur de détergent et de liquide de rinçage
- 10. Récipient de sel
- 11. Loquet de glissière du panier supérieur
- 12. Tiroir à couverts supérieur



→ 13

Unité de séchage Turbo:

Ce système offre de meilleures performances de séchage pour votre vaisselle.



→ 14

Bras de lavage supérieur:

Il offre un meilleur lavage pour la vaisselle dans le panier supérieur.

CHAPITRE - 1 : CARACTÉRISTIQUES TECHNIQUES

Caractéristiques techniques

| | |
|-------------------------------------|-----------------------------------|
| Capacité | 14 couverts |
| Hauteur | 850 mm |
| Hauteur (sans plan de travail) | 820 mm |
| Largeur | 598 mm |
| Profondeur | 598 mm |
| Poids net | 62 kg |
| Alimentation électrique | 220-240 V-50 Hz |
| Puissance totale | 1900 W |
| Puissance de chauffage | 1800 W |
| Puissance de la pompe | 100 W |
| Puissance de la pompe de vidange | 30 W |
| Pression au robinet d'arrivée d'eau | 0,03 MPa (0,3 bar)-1 MPa (10 bar) |
| Intensité | 10 A |

Conformité aux normes et aux données de test/ Déclaration de conformité UE

Ce produit répond aux exigences de toutes les directives européennes en vigueur ainsi qu'à toutes les normes harmonisées correspondantes, qui prévoient le marquage CE.

Veuillez visiter www.sharphomeappliances.com pour une copie électronique de ce manuel d'utilisation.

INFORMATIONS ET RECOMMANDATIONS DE SÉCURITÉ

Recyclage

- Certains composants et emballages sont fabriqués à partir de matériaux recyclables.
- Les éléments en matière plastique portent les inscriptions internationales : (>PE< , >PS< , >POM< , >PP< ,)
- Les éléments en carton sont fabriqués à partir de papier recyclé et doivent être déposés dans les bacs de tri sélectif prévus à cet effet.
- Évitez de placer ces matériaux dans des bacs à déchets. Les déposer dans un centre de recyclage.
- Contacter les centres concernés pour obtenir des informations sur les méthodes et points de mise au rebut.

Informations relatives à la sécurité

Lorsque vous recevez votre appareil

- Si l'emballage de votre appareil présente des dommages, veuillez contacter un service agréé.
- Déballer les matériaux d'emballage comme indiqué et mettez-les au rebut conformément aux règles applicables.

Consignes à respecter lors de l'installation de l'appareil

- Installez votre lave-vaisselle dans un endroit adéquat, ne posant pas de risque pour la sécurité et de niveau.
- Procédez à l'installation et au raccordement de votre lave-vaisselle en suivant les instructions.
- Ce lave-vaisselle ne doit être installé et réparé que par un service après vente agréé.
- N'utilisez que les pièces détachées d'origine.
- Avant l'installation, vérifiez que le lave-vaisselle est débranché.
- Vérifiez que votre prise électrique est conforme aux normes en vigueur.
- Assurez-vous que tous les branchements électriques correspondent aux valeurs indiquées sur la plaque signalétique.
- Assurez-vous que le lave-vaisselle n'est pas posé sur le câble d'alimentation.
- Ne branchez jamais le lave-vaisselle au moyen d'une rallonge électrique ou d'une prise multiple. Veillez à ce que la prise soit facilement accessible une fois l'installation terminée.
- Après l'installation du lave-vaisselle, faites-le fonctionner à vide lors de la première utilisation.

Usage quotidien

- Ce lave-vaisselle est exclusivement destiné à un usage domestique. Ne l'utilisez à aucune autre fin. Toute utilisation du lave-vaisselle à des fins commerciales annule la garantie.
- Ne montez pas, ne vous asseyez pas ou ne placez pas de charge sur la porte ouverte du lave-vaisselle, car ce dernier pourrait se renverser.

CHAPITRE - 2 : INFORMATIONS ET RECOMMANDATIONS DE SECURITE

- N'utilisez jamais de détergent ou de liquide de rinçage qui ne sont pas conçus spécifiquement pour lave-vaisselle. Notre société déclinera toute responsabilité pour les dégâts liés à l'utilisation de ces produits.
- L'eau contenue dans la cuve de lavage du lave-vaisselle n'est pas potable. Ne la buvez pas.
- En raison du danger d'explosion, ne placez aucun dissolvant chimique ou solvant dans le lave-vaisselle.
- Vérifiez que les objets en plastique résistent à la chaleur avant de les laver au lave-vaisselle.
- Cet appareil peut être utilisé par des enfants âgés d'au moins 8 ans et des personnes avec des capacités physiques, sensorielles ou mentales réduites ou sans expérience ni connaissances, s'ils sont supervisés, ont reçu des instructions relatives à l'utilisation sécurisée de l'appareil et comprennent les dangers qui y sont associés. Empêchez que des enfants jouent avec l'appareil. De même, les enfants sans surveillance ne doivent pas procéder au nettoyage ou à l'entretien de la machine.
- Évitez de placer des objets inappropriés et lourds excédant la capacité maximale du panier du lave-vaisselle. Notre société ne sera en aucun cas responsable de tout dommage sur les parties intérieures.
- N'ouvrez jamais la porte lorsque l'appareil est en marche. Un dispositif de sécurité met le lave-vaisselle à l'arrêt en cas d'ouverture de la porte.
- Ne laissez pas la porte de votre lave-vaisselle ouverte pour éviter tout accident.
- Installez les couteaux et autres objets pointus dans le panier à couverts, pointe en bas.
- Si le cordon d'alimentation est endommagé, faites-le remplacer par le fabricant, son agent de service ou un personnel qualifié afin d'éviter tout danger.
- Lorsque vous définissez l'option Energy Save sur « Oui », la porte s'ouvre à la fin du programme. Ne forcez pas sur la porte lors de la fermeture pour éviter d'endommager le mécanisme de la porte automatique pendant "1 minute". La porte doit être ouverte pendant 30 minutes pour permettre un séchage efficace (pour les modèles avec système d'ouverture automatique de porte).

Avvertissement : Évitez de vous tenir devant la porte lorsque que le signal sonore d'ouverture automatique retentit.

Pour la sécurité des enfants

- Après le déballage du lave-vaisselle, veillez à tenir les matériaux d'emballage hors de portée des enfants.
- Ne laissez pas les enfants jouer avec ou mettre en marche le lave-vaisselle.
- Tenez les détergents et liquides de rinçage hors de la portée des enfants.
- Tenir les enfants à l'écart du lave-vaisselle lorsqu'il est ouvert : il peut contenir des résidus de substances de nettoyage.
- Veillez à ce que votre ancien lave-vaisselle ne pose aucun risque à vos enfants. Il existe des cas connus d'enfants retenus enfermés dans des

CHAPITRE - 2 : INFORMATIONS ET RECOMMANDATIONS DE SECURITE

machines usées. Pour éviter une telle situation, brisez le loquet de la porte de votre appareil et coupez-en les câbles électriques.

En cas de dysfonctionnement

- Les réparations effectuées par des personnes autres que le personnel de service agréé annulent la garantie de votre appareil.
- Avant d'effectuer toute réparation sur le lave-vaisselle, prenez soin de la débrancher du réseau électrique. Coupez les fusibles ou débranchez le lave-vaisselle. Ne pas tirer sur le câble pour débrancher le lave-vaisselle. Prenez soin de fermer l'arrivée d'eau.

Recommandations

- Pour ne pas gaspiller l'eau et l'énergie, enlevez les gros résidus d'aliments avant de mettre la vaisselle dans le lave-vaisselle. Mettez le lave-vaisselle en marche après l'avoir entièrement chargé
- N'utilisez le programme de trempage que si nécessaire.
- Installez les objets creux tels que les bols, verres et pots de manière à ce qu'ils soient tournés vers le bas.
- Il est conseillé de ne pas surcharger le lave-vaisselle et de ne pas y installer de la vaisselle de nature différente de celle indiquée.

Ne pas laver en lave-vaisselle :

- Il s'agit notamment de cendres de cigarettes, de restes de bougie, de cirage, de substances chimiques, de matériaux à base d'alliages ferreux ;
- Fourchettes, cuillères et couteaux à manche en bois, en corne ou en ivoire ou incrusté de nacre ; objets collés, peinture, articles maculés de produits chimiques abrasifs, acides ou basiques.
- Des objets en plastique ne résistant pas à la chaleur et des récipients en cuivre ou étamés.
- Objets en aluminium et en argent (ils peuvent se décolorer ou se ternir).
- Certains types de verre délicat, des objets en porcelaine aux motifs d'ornement imprimés qui s'effacent juste après le premier lavage ; certains articles en cristal qui perdent leur transparence avec le temps, un couvert précieux non résistant à la chaleur, des verres en cristal au plomb, des planches à couper, des articles fabriqués à base de fibre synthétique ;
- Les articles absorbants tels que les éponges ou les torchons ne sont pas lavables en lave-vaisselle.

Attention : Prenez soin d'acheter des articles lavables en lave-vaisselle à partir d'aujourd'hui.

INSTALLATION DU LAVE-VAISSELLE

Positionnement du lave-vaisselle

Au moment de choisir le lieu d'installation de votre lave-vaisselle, privilégiez les endroits faciles d'accès pour un chargement et un déchargement faciles de la vaisselle.

N'installez pas votre lave-vaisselle dans un lieu où la température ambiante peut descendre sous 0 °C.

Avant de le positionner, sortez le lave-vaisselle de son emballage en respectant les avertissements apposés sur celui-ci.

Positionnez le lave-vaisselle à proximité d'une arrivée et évacuation d'eau. Vous devez installer votre lave-vaisselle de manière à ne pas modifier les raccords une fois ceux-ci effectués.

Ne saisissez pas le lave-vaisselle par la porte ou par le panneau de commande pour la déplacer.

Prenez soin de laisser un espace autour du lave-vaisselle de manière à pouvoir le déplacer facilement d'avant en arrière pendant le nettoyage.

Prenez soin de ne pas coincer les tuyaux d'arrivée d'eau et de vidange en positionnant le lave-vaisselle. En outre, prenez soin de ne pas coincer le câble électrique sous le lave-vaisselle.

Réglez les pieds réglables du lave-vaisselle de manière à ce qu'il soit à niveau et bien stable. Le bon positionnement du lave-vaisselle est essentiel pour une bonne ouverture et fermeture de la porte.

Si la porte de votre lave-vaisselle ne se ferme pas correctement, vérifiez que le lave-vaisselle est à niveau et stable sur le sol ; dans le cas contraire, réglez les pieds et positionnez l'appareil de manière stable.

Raccordement d'eau

Assurez-vous que la tuyauterie intérieure est adaptée à l'installation d'un lave-vaisselle. Nous vous recommandons en outre d'installer un filtre à l'arrivée d'eau de votre domicile, de manière à éviter qu'une contamination (sable, argile, rouille, etc.) éventuellement transportée dans le système d'approvisionnement en eau ou dans la tuyauterie intérieure cause tout dommage au lave-vaisselle, et à prévenir tous désagréments tels que le jaunissement de la vaisselle ou la formation de dépôts après le lavage.

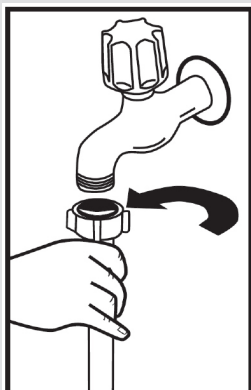

Tuyau d'arrivée d'eau

N'utilisez jamais le tuyau d'arrivée d'eau de votre ancien lave-vaisselle. Utilisez plutôt le tuyau neuf fourni avec l'appareil. Si vous souhaitez raccorder un tuyau d'arrivée d'eau neuf ou longtemps inutilisé à votre lave-vaisselle, faites au préalable couler de l'eau dans celui-ci pendant un moment. Raccordez à la main le tuyau d'arrivée d'eau directement au robinet d'arrivée. Veillez à ce que la pression du robinet soit de 0,03 Mpa minimum et de 1 Mpa maximum. Si la pression d'eau est supérieure à 1 Mpa, raccordez une soupape de surpression entre les tuyaux.

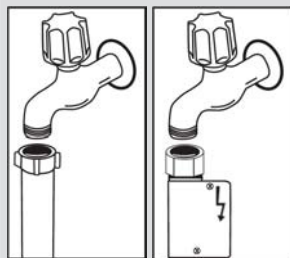

Une fois le raccordement effectué, ouvrez le robinet à fond et vérifiez l'étanchéité. Pour la sécurité de votre lave-vaisselle, veuillez toujours fermer le robinet d'arrivée d'eau après la fin de chaque programme de lavage.

NB : Certains modèles utilisent un système Aquastop. Si votre lave-vaisselle est équipé de la fonction Aquastop, il y a du courant avec une tension dangereuse. Ne coupez pas l'embout Aquastop. Veillez aussi à ce qu'il ne soit pas plié ou tordu.

Tuyau de vidange

On peut raccorder le tuyau de vidange, soit directement à une vidange fixe, soit au raccord spécial sous l'évier. Au moyen d'un tuyau coudé spécial (si disponible), on peut vidanger le lave-vaisselle directement dans l'évier en accrochant le tuyau coudé au bord de l'évier. Assurez-vous que le raccordement est effectué à au moins 50 cm et au plus à 110 cm du niveau du sol.

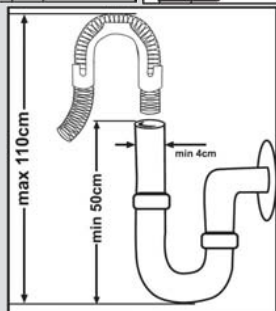

CHAPITRE - 3 : INSTALLATION DU LAVE-VAISSELLE

Avvertissement : Lorsque vous utilisez un tuyau de vidange de plus de 4 m de long, la vaisselle peut rester sale. Dans ce cas, notre société déclinera toute responsabilité.

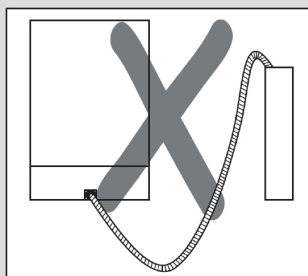
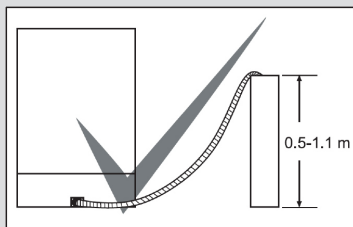

Raccordement électrique

Votre lave-vaisselle doit être raccordé à une prise de terre dont la tension et l'intensité correspondent aux valeurs prévues (suivant les normes en vigueur). Si votre logement ne comporte pas de prise de terre, faites-en installer une par un électricien qualifié. En cas d'utilisation sans prise de terre, notre société dégage toute responsabilité pour toute panne qui pourrait se produire.

Intensité du fusible intérieur : 10-16 A.

Votre lave-vaisselle est configuré pour fonctionner en 220-240 V. Si votre domicile est en 110 V, intercalez un transformateur 110/220 V - 3 000 W. Le lave-vaisselle doit être débranché pendant le positionnement.

Utilisez toujours la prise fournie avec l'appareil.

À basse tension, l'efficacité de votre lave-vaisselle est inférieure.

Si le câble d'alimentation est endommagé, il doit être remplacé par le fabricant, son service après-vente ou une personne de qualification similaire, afin d'éviter un danger. Dans le cas contraire, des accidents peuvent se produire.

Pour des raisons de sécurité, assurez-vous de toujours débrancher la prise à la fin du programme.

Afin d'éviter une électrocution, évitez de débrancher l'appareil lorsque vos mains sont mouillées.

Débranchez toujours votre lave-vaisselle par la prise. Ne jamais tirer le câble électrique lui-même.

CHAPITRE - 3 : INSTALLATION DU LAVE-VAISSELLE

Installation sous un plan de travail

Si vous souhaitez installer votre lave-vaisselle sous un plan de travail, vérifiez que vous disposez d'un espace suffisant sous le plan de travail et que l'installation électrique et la plomberie vous le permettent. **1** Si vous jugez que l'espace sous le plan de travail de votre cuisine est suffisant pour installer votre lave-vaisselle, retirez le top du lave-vaisselle comme le montre l'illustration. **2**

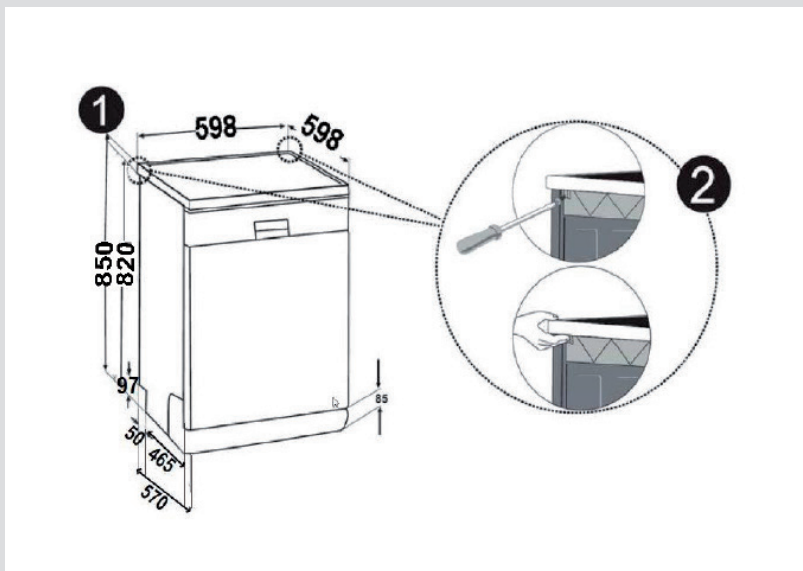

Avertissement : L'endroit où est installé le lave-vaisselle sans son top doit être stable afin d'éviter tout déséquilibre. Retirez le top du lave-vaisselle en dévissant les vis de fixation situées à l'arrière de l'appareil. Poussez ensuite le panneau frontal de 1 cm de l'avant vers l'arrière et soulevez-le.

CHAPITRE - 3 : INSTALLATION DU LAVE-VAISSELLE

Réglez les pieds du lave-vaisselle en fonction de la pente du sol. 3 Installez votre lave-vaisselle en le poussant sous le plan de travail en prenant soin de ne pas plier ou d'écraser les tuyaux. 4

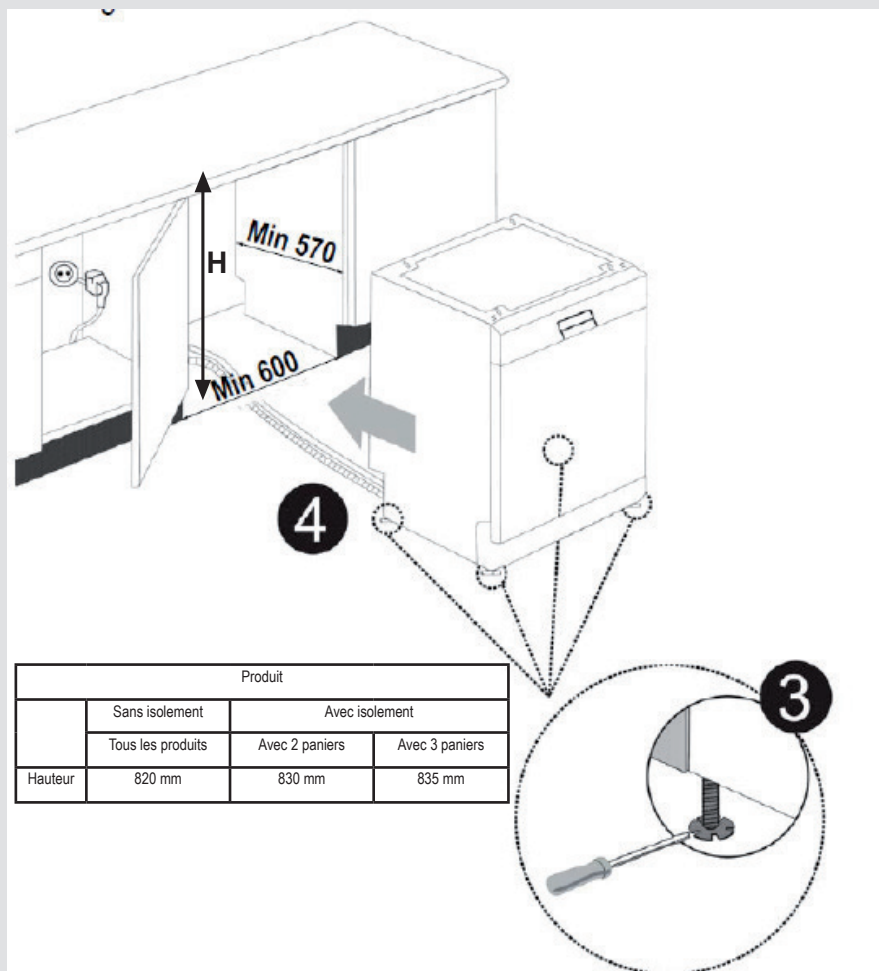

| Produit | | | |
|---------|-------------------|----------------|----------------|
| | Sans isolement | Avec isolement | |
| | Tous les produits | Avec 2 paniers | Avec 3 paniers |
| Hauteur | 820 mm | 830 mm | 835 mm |

Avertissement: Une fois le top retiré, le lave-vaisselle doit être placé dans un endroit fermé dont les dimensions sont indiquées (Voir tableau ci-dessus)

CHAPITRE - 4 : PRÉPARATION DE L'APPAREIL À L'UTILISATION

Avant d'utiliser l'appareil pour la première fois

- Vérifiez si les spécifications électriques et d'approvisionnement en eau correspondent aux valeurs indiquées par les instructions d'installation de l'appareil.
- Retirez tous les matériaux d'emballage à l'intérieur de l'appareil.
- Réglez l'adoucisseur d'eau.
- Ajoutez 1 kg de sel dans le compartiment de sel et remplissez-le d'eau jusqu'à un niveau trop-plein.
- Remplissez le compartiment de liquide de rinçage.

PRÉPARATION DE L'APPAREIL À L'UTILISATION

Importance du détartrage de l'eau

Pour bien fonctionner, le lave-vaisselle a besoin d'une eau douce, c'est-à-dire moins calcaire. Dans le cas contraire, des résidus de calcaire blanc resteront sur la vaisselle et sur les équipements intérieurs. Cela aura alors une incidence négative sur les performances de lavage, de séchage et de brillance de votre appareil. Pour cette raison, veuillez utiliser un adoucisseur d'eau dans le lave-vaisselle. L'adoucisseur d'eau doit être rafraîchi de sorte qu'il conserve les mêmes performances au cours du prochain cycle de lavage. À cet effet, veuillez utiliser du sel pour lave-vaisselle.

Remplissage de sel **f@ 75 G v7 <v5 BH**

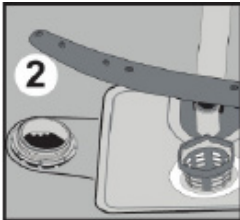
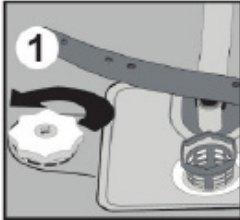

Utilisez le sel adoucissant fabriqué spécialement pour une utilisation dans les lave-vaisselle. Pour introduire le sel adoucissant dans l'appareil, retirez d'abord le panier inférieur, puis ouvrez le couvercle du compartiment de sel en le tournant dans le sens antihoraire. (1) (2) À la première utilisation, remplissez le compartiment de 1 kg de sel et d'eau (3) au niveau trop-plein. Utilisez un entonnoir (non fourni) (4) pour faciliter le remplissage. Enfin, replacez le couvercle et fermez le compartiment. Après chaque 20 e et au 30e lavage, ajoutez du sel dans votre lave-vaisselle jusqu'à ce qu'il soit rempli (environ 1 kg). Remplissez le compartiment de sel avec de l'eau, uniquement à la première utilisation. Nous vous recommandons d'utiliser du sel adoucissant en granules ou en poudre. Évitez de remplir votre appareil de sel de table, au risque de réduire les performances du compartiment de l'adoucisseur au fil du temps. Lorsque vous mettez l'appareil en marche, le compartiment de sel se remplit d'eau. Par conséquent, veuillez introduire le sel adoucissant dans l'appareil avant de le démarrer. Ainsi, la quantité de sel débordante est immédiatement nettoyée au cours du lavage. Si vous ne souhaitez effectuer aucun lavage immédiatement après le remplissage du sel, alors exécutez un court programme de lavage avec le lave-vaisselle. Cela permet d'éviter toute corrosion sur votre appareil

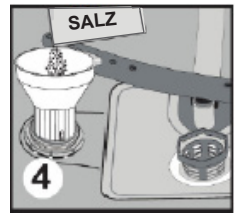
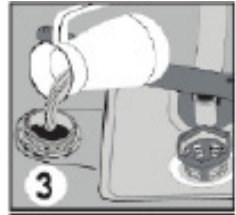

causée par le débordement de sel lors du remplissage. Pour savoir si la quantité de sel adoucissant dans votre lave-vaisselle est suffisante ou pas, vérifiez la partie transparente sur le couvercle du compartiment de sel. Si la partie transparente est verte, alors le compartiment comporte une quantité suffisante de sel. Ajoutez du sel dans le compartiment dans le cas contraire.

Languelette de contrôle

L'efficacité de lavage de votre machine dépend de la douceur de l'eau du robinet. Pour cette raison, votre machine est équipée d'un système qui réduit la dureté de l'eau de distribution. Ainsi, l'efficacité du lavage augmente lorsque le système est correctement réglé. Pour connaître le niveau de dureté de l'eau dans votre région, contactez le service local qui en a la charge ou déterminez-le par vous-même à l'aide de la bandelette d'analyse (si disponible).

| Ouvrez la bandelette d'analyse | Faites couler l'eau de votre robinet pendant 1 min. | Laissez la bandelette d'analyse trempée dans l'eau pendant 1 seconde. | Une fois que vous la ressortez de l'eau, secouez-la | Patiencez 1 min. | Réglez la dureté de l'eau de votre machine en fonction du résultat obtenu avec la bandelette d'analyse. | | | | | | | | | | | | | | | | | | |
|--------------------------------|---|---|---|------------------|--|---------|--|---------------------|---------|--|--------------------------------|---------|--|---------------------------|---------|--|----------------------------|---------|--|--------------------|---------|--|-------------------------|
| | | | | | <table border="1"> <tr> <td>Degré 1</td> <td></td> <td>Absence de calcaire</td> </tr> <tr> <td>Degré 2</td> <td></td> <td>Très faible teneur en calcaire</td> </tr> <tr> <td>Degré 3</td> <td></td> <td>Faible teneur en calcaire</td> </tr> <tr> <td>Degré 4</td> <td></td> <td>Teneur moyenne en calcaire</td> </tr> <tr> <td>Degré 5</td> <td></td> <td>Teneur en calcaire</td> </tr> <tr> <td>Degré 6</td> <td></td> <td>Fort teneur en calcaire</td> </tr> </table> | Degré 1 | | Absence de calcaire | Degré 2 | | Très faible teneur en calcaire | Degré 3 | | Faible teneur en calcaire | Degré 4 | | Teneur moyenne en calcaire | Degré 5 | | Teneur en calcaire | Degré 6 | | Fort teneur en calcaire |
| Degré 1 | | Absence de calcaire | | | | | | | | | | | | | | | | | | | | | |
| Degré 2 | | Très faible teneur en calcaire | | | | | | | | | | | | | | | | | | | | | |
| Degré 3 | | Faible teneur en calcaire | | | | | | | | | | | | | | | | | | | | | |
| Degré 4 | | Teneur moyenne en calcaire | | | | | | | | | | | | | | | | | | | | | |
| Degré 5 | | Teneur en calcaire | | | | | | | | | | | | | | | | | | | | | |
| Degré 6 | | Fort teneur en calcaire | | | | | | | | | | | | | | | | | | | | | |

CHAPITRE - 4 : PRÉPARATION DE L'APPAREIL À L'UTILISATION

Ajustement de la consommation de sel

| Niveau de dureté de l'eau. | Niveau Allemand de dureté de l'eau dH | Niveau Français de dureté de l'eau dF | Niveau Anglais de dureté de l'eau dE | Indicateur de dureté de l'eau |
|----------------------------|---------------------------------------|---------------------------------------|--------------------------------------|-------------------------------|
| 1 | 0-5 | 0-9 | 0-6 | L1 est affiché. |
| 2 | 6-11 | 10-20 | 7-14 | L2 est affiché. |
| 3 | 12-17 | 21-30 | 15-21 | L3 est affiché. |
| 4 | 18-22 | 31-40 | 22-28 | L4 est affiché. |
| 5 | 23-31 | 41-55 | 29-39 | L5 est affiché. |
| 6 | 32-50 | 56-90 | 40-63 | L6 est affiché. |

Ajustez le réglage de dureté de l'eau de votre machine selon le niveau indiqué sur la bandelette de test.

Entrez dans le menu pour changer la dureté de l'eau. Afin d'entrer dans le menu de réglage, maintenez les touches de délai et d'option pendant 3 secondes. L'écran indique (« **continuez à appuyer...X** ») pour vous indiquer combien de secondes vous devez presser la touche. Lorsque ce chiffre atteint zéro, vous apercevrez le « **Menu de réglage** » sur l'écran.

Lorsque vous avez accédé au menu, sélectionnez « **2. Dureté de l'eau : X** » en appuyant sur les touches de sélection haut/bas. Le chiffre « **X** » correspondra aux valeurs suivantes : L01, L02, L03, L04, L05, L06.

2. Dureté de l'eau : X

Appuez alors la touche de confirmation (3), la valeur « **X** » commencera à clignoter. Sélectionnez la valeur désirée en utilisant les touches de sélection haut/bas. Appuyez la touche de confirmation (3) pour confirmer le réglage. « **Mémorisé** » apparaîtra sur l'affichage.

Mémorisé

Vos réglages seront sauvegardés et l'écran reviendra automatiquement au menu de réglage de la dureté de l'eau. Pour sortir du menu, vous pouvez appuyer sur les touches d'option et de délai pendant 3 secondes comme précédemment ou sélectionner la 7^{ème} ligne (« **Sortie du menu** ») avec la touche de confirmation.

Utilisation de détergent

Utilisez un détergent spécialement conçu pour une utilisation dans les lave-vaisselle domestiques.

Des détergents en poudre, en gel et en pastilles conçus pour les lave-vaisselle domestiques sont disponibles à l'achat. Assurez-vous de placer le détergent dans son compartiment avant de démarrer l'appareil. Gardez vos détergents dans un endroit frais et sec, hors de la portée des enfants.

Évitez de remplir le compartiment de détergent d'une quantité supérieure à celle requise ; dans le cas contraire, cela pourrait causer des rayures sur vos verres et une mauvaise dissolution du détergent.

Pour de plus amples informations sur le type de détergent à utiliser, contactez directement les fabricants de détergent.

Remplissage du compartiment de détergent

Appuyez sur le loquet pour ouvrir le récipient de détergent comme indiqué à l'image. **1** Le récipient à détergent est équipé de lignes de niveau à l'intérieur. Le récipient à détergent peut contenir une quantité totale de 40 cm³ de détergent. Ouvrez le détergent pour lave-vaisselle et versez-le dans le grand compartiment. **b** Versez-y 25 cm³ si la vaisselle est très sale ou 15 cm³ si elle est moins sale. **2** Si la vaisselle restée sale pendant longtemps comporte des déchets alimentaires séchés ou lorsque le lave-vaisselle est trop chargé, alors versez à 5 cm³ de détergent dans le compartiment de pré-lavage et démarrez l'appareil. Vous pourrez avoir à ajouter une quantité supplémentaire de détergent dans votre lave-vaisselle, en fonction du degré de salissure et du degré de dureté de l'eau de votre région.

CHAPITRE - 4 : PRÉPARATION DE L'APPAREIL À L'UTILISATION

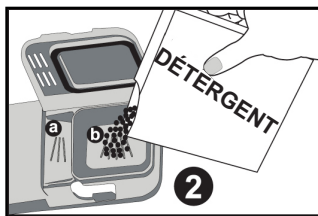
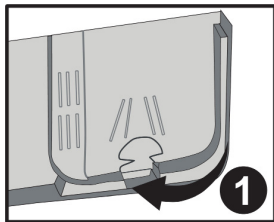

Détergents mixtes

Les détergents mixtes peuvent comporter diverses propriétés. Avant d'utiliser le détergent, veuillez lire attentivement la notice de ce dernier. Généralement, les détergents mixtes produisent des résultats satisfaisants, uniquement sous certaines conditions.

Consignes à respecter lors de l'utilisation de ce type de produits :

- vérifiez les caractéristiques du produit afin de vous assurer qu'il est mixte ou non ;
- vérifiez si le détergent utilisé est approprié pour la dureté de l'eau contenue dans le système d'alimentation ;
- suivez les instructions de produits indiquées sur les emballages ;
- placez toujours les pastilles dans le compartiment de détergent, dans le distributeur de produit de lavage ;
- contactez les fabricants pour en savoir plus sur les conditions appropriées d'utilisation des produits ;
- utilisez des produits appropriés afin d'économiser le sel et/ou le liquide de rinçage ;
- le champ d'application de la garantie de votre appareil ne couvre pas les dommages résultant de l'utilisation de ces types de détergents.

Utilisation recommandée : Pour obtenir de meilleurs résultats lors de l'utilisation de détergents mixtes, ajoutez du sel et le produit de rinçage dans votre lave-vaisselle et ajustez le degré de dureté de l'eau et le degré de rinçage au niveau le plus bas.



La solubilité des détergents en tablettes produits par des différentes sociétés peut varier en fonction de la température et du temps. Par conséquent, il n'est pas recommandé d'utiliser ces détergents dans les programmes courts. Il est plus approprié d'utiliser des détergents en poudre de tels programmes.

Avertissement ; En cas de problème non rencontré auparavant et résultant de l'utilisation de ce type de détergents, veuillez contacter directement les fabricants de détergents.

Lorsque vous arrêtez d'utiliser ces détergents :

- remplissez les compartiments de sel et de liquide de rinçage ;
- réglez le degré de dureté de l'eau au niveau le plus élevé et lancez un programme de lavage avec l'appareil à vide ;
- réglez le degré de dureté de l'eau ;
- assurez-vous d'effectuer les réglages de rinçage appropriés.

Remplissage du liquide de rinçage et réglage

Une quantité suffisante de liquide de rinçage permet d'éviter la présence de gouttes d'eau, de taches calcaires et de film blanc en forme de bande. Elle augmente également les performances de séchage.

Pour introduire le produit de rinçage dans l'appareil, retirez le couvercle du compartiment du liquide de rinçage en le tournant. **1** Remplissez le compartiment de rinçage avec du liquide de rinçage jusqu'à ce que l'indicateur de niveau du liquide de rinçage devienne sombre. **2** Remplacez le couvercle et fermez-le en le tournant de manière à ce que les loquets correspondent les uns aux autres. Vérifiez l'indicateur de niveau du liquide de rinçage sur le distributeur de détergent, pour savoir si oui ou non votre lave-vaisselle nécessite du liquide de rinçage. Un voyant sombre **b** indique que le compartiment contient du liquide de rinçage, tandis qu'un voyant lumineux **a** indique que vous devez remplir le compartiment avec du liquide de rinçage.

Réglez le curseur de quantité de liquide de rinçage à un niveau situé entre 1 et 6. Le réglage d'usine du liquide de rinçage est la position **3**.

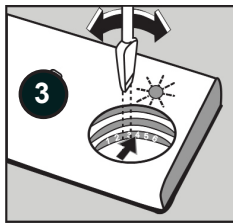
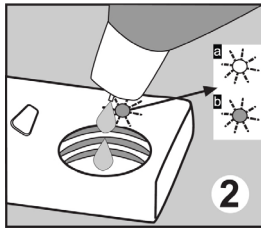
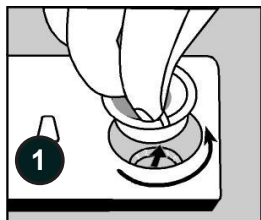

Augmentez le niveau du curseur lorsque des gouttes d'eau se forment sur votre vaisselle après un lavage et réduisez-le lorsque vous observez une tache bleue lors du nettoyage à la main. 3

Avertissement ; Utilisez uniquement des liquides de rinçage autorisés pour une utilisation dans le lave-vaisselle. Des résidus de liquide de rinçage résultant du trop-plein génèrent de très grandes quantités de mousse et réduisent ainsi la performance de lavage. Par conséquent, nous vous recommandons de nettoyer l'excédant de liquide de rinçage en l'essuyant à l'aide d'un chiffon.

CHAPITRE - 5 : CHARGEMENT DE VOTRE LAVE-VAISSELLE

CHARGEMENT DE VOTRE LAVE-VAISSELLE

Placez correctement la vaisselle dans l'appareil.

Votre lave-vaisselle est doté de deux paniers séparés destinés au chargement de la vaisselle. Le panier inférieur est destiné aux assiettes rondes et creuses, tandis que le panier supérieur est réservé aux assiettes fines et de petite taille. Pour un meilleur résultat, il vous est recommandé d'utiliser le porte-couverts.

Pour éviter toute blessure, placez les ustensiles à long manche et pointus sur les paniers, avec leurs pointes tournées vers le bas ou placées horizontalement.

Avertissement : Placez votre vaisselle dans votre lave-vaisselle de sorte qu'elle n'empêche pas les bras pulvérisateurs supérieurs et inférieurs de tourner.

Égouttoir à vaisselle

Vous pouvez placer des verres de différentes tailles dans ces égouttoirs grâce à leur fonctionnalité réglable en hauteur. Vous pouvez régler les égouttoirs à 2 hauteurs différentes.

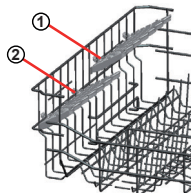

Clayettes pliables

Les clayettes pliables situées au-dessus du panier supérieur ont été conçues dans le but de faciliter la disposition de plus grands objets tels que les casseroles, les poêles, etc. Si besoin, chaque partie peut être pliée séparément, ou toutes à la fois, pour plus d'espace. Pour régler les clayettes pliables, il convient de les tirer vers le haut ou de les replier.

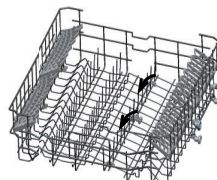

Réglage en hauteur du panier supérieur lorsque celui-ci est plein

Le mécanisme de réglage de la hauteur du panier supérieur de votre machine a été conçu pour vous donner la possibilité d'ajuster la hauteur de ce panier supérieur vers le haut ou vers le bas, sans l'enlever de la machine lorsqu'il est plein. Et créer ainsi des espaces plus grands ou plus petits entre les paniers supérieur et inférieur. Le panier de votre machine a été réglé à la position supérieure en réglage d'usine.

Afin de lever votre panier, tenez-le des deux côtés et tirez-le vers le haut. Afin de le baisser, tenez-le à nouveau des deux côtés, tirez vers le haut et lâchez lentement. Dans le mécanisme de réglage du panier chargé, assurez-vous que les deux côtés se trouvent au même niveau.

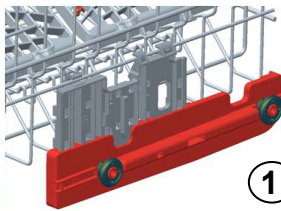
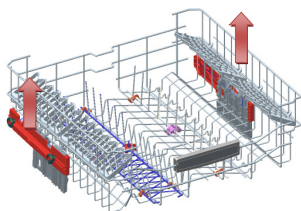

1

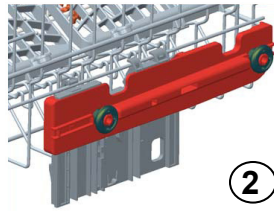

2

Panier inférieur

Clayettes pliables

Le panier inférieur de la machine contient quatre clayettes pliables qui sont conçues pour vous permettre de ranger plus facilement de grands articles tels que les marmites, les casseroles, etc. Le cas échéant, chaque partie peut être pliée séparément, ou avec les autres, pour plus d'espace. Pour les clayettes, il suffit de les tirer vers le haut, ou de les plier vers le bas.

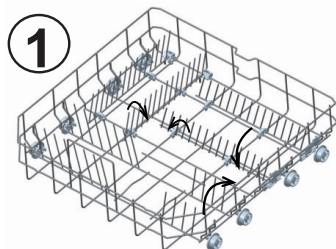

1

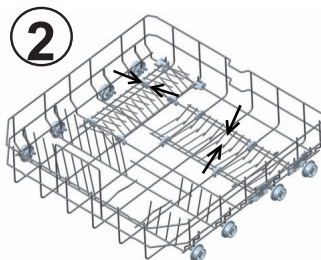

2

CHAPITRE - 5 : CHARGEMENT DE VOTRE LAVE-VAISSELLE

Panier à couverts supérieur

Le panier à couverts supérieur est conçu pour vous permettre de ranger vos fourchettes, cuillères et couteaux, louches à long manche et petits objets.

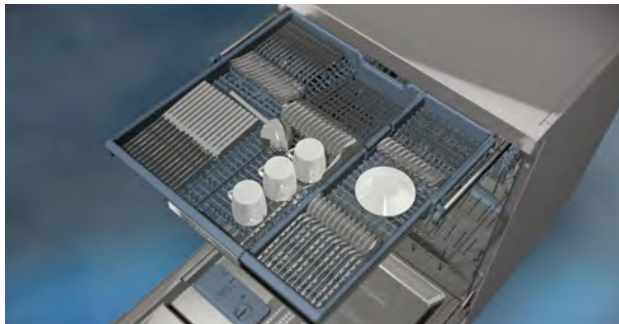

Parce qu'il peut facilement être retiré de la machine, il permet de sortir la vaisselle de la machine en même temps que le panier après lavage.

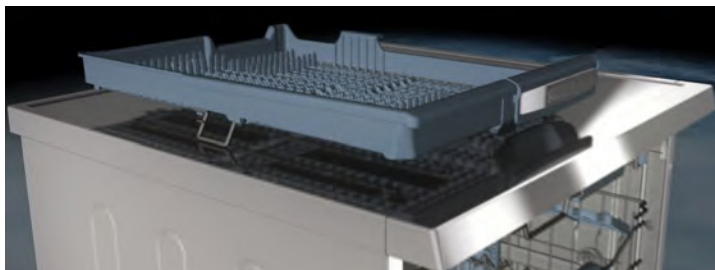

Le panier à couverts supérieur est composé de deux parties ; si vous souhaitez obtenir plus d'espace pour la vaisselle dans le panier supérieur, vous pouvez enlever le côté gauche ou droit du panier à couverts supérieur.



Avertissement : Les couteaux et autres objets tranchants doivent être placés horizontalement dans le panier à couverts.

CHAPITRE - 5 : CHARGEMENT DE VOTRE LAVE-VAISSELLE

Charges alternatives du panier

Panier inférieur

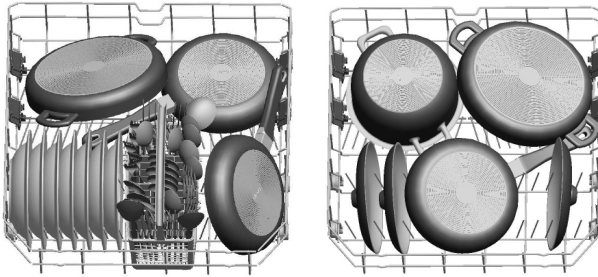

Panier supérieur

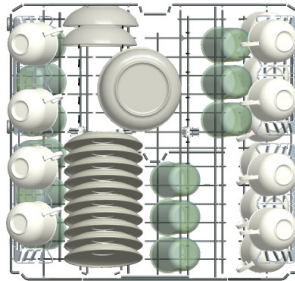

Charges mal équilibrées

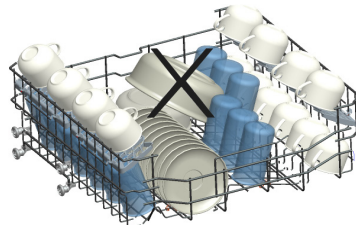
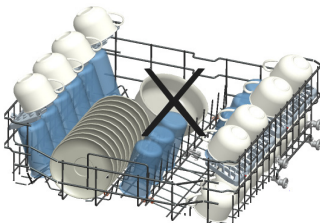
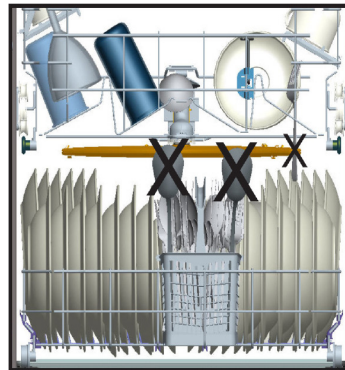
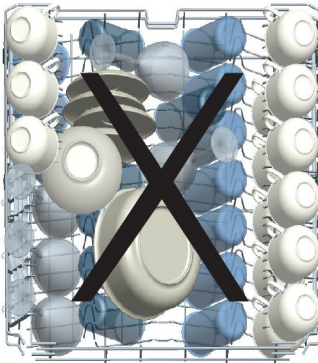

Remarque importante pour les laboratoires d'essai

Pour de plus amples informations sur les essais de performance, veuillez nous contacter à l'adresse suivante : « dishwasher@standardtest.info ». Dans votre courriel, veuillez indiquer le nom du modèle et le numéro de série (20 chiffres) inscrits sur la porte de l'appareil.

CHAPITRE - 6 : DESCRIPTION DES PROGRAMMES DESCRIPTION

Éléments du programme

| | | | | | |
|--|-------------------------------|---|---|---|---|
| No. de programme | | | | | |
| Nom du programme | Prélavage | **Quickwash 18' / rapide 18 | Rapide 30' | Éco | Express 50' |
| Température de lavage | - | 35°C | 40°C | 50°C | 65°C |
| Type de résidus de nourriture | Résidus frais, café lait, thé | Résidus récents, café, lait, thé, pas gardé pendant longtemps | Café frais, lait, thé, viande froide, légumes | Café frais, lait, thé, viande froide, légumes | Soupe, sauce, pâtisserie, œuf, riz, pommes de terres et plats cuits au four, nourriture frite |
| Niveau d'encrassement | faible | faible | faible | moyen | moyen |
| Quantité de détergent B : 25 cm ³ / 15 cm ³ A : cm ³ | - | **A | B | A+B | A+B |
| | Prélavage | Lavage 35°C | Lavage 40°C | 50°C Lavage | Lavage 65°C |
| | Fin | Rinçage chaud | Rinçage froid | Rinçage froid | Rinçage tiède |
| | | Fin | Rinçage chaud | Rinçage chaud | Rinçage chaud |
| | | | Fin | Séchage | Fin |
| | | | | Fin | |
| Durée du programme (minutes) | 15 | 18 | 30 | 207 | 50 |
| Consommation électrique (kW heure) | 0,02 | 0,57 | 0,74 | 0,66 | 1,29 |
| Consommation en eau (litres) | 4,2 | 7,7 | 10,9 | 9,0 | 10,7 |
| Lorsque l'option demi-charge est utilisée, les valeurs dans la liste de programmes seront les suivantes. | | | | | |
| Durée du programme (minutes) | 15 | 18 | 30 | 138 | 46 |
| Consommation électrique (kW heure) | 0,02 | 0,57 | 0,74 | 0,65 | 1,23 |
| Consommation en eau (litres) | 4,2 | 7,7 | 10,9 | 6,2 | 10,7 |

Lavage Duo: La vaisselle délicate placée dans le panier supérieur est lavée à faible pression et la vaisselle très encrassée placée dans le panier inférieur est lavée à haute pression à l'aide d'un moteur à vitesse variable. Vous pouvez ainsi laver la vaisselle délicate et peu sale et la vaisselle très encrassée en même temps.

*Tests du mode arrêt et de veille en accord avec le standard EN 62301, effectués avec le niveau de luminosité mode Éco.

Le programme de lavage Quickwash 18' / rapide 18' peut être utilisé pour la vaisselle moins sale et les résidus d'aliments récents. Il est adapté à la vaisselle de quatre personnes. N'utilisez que des détergents en poudre.

CHAPITRE - 6 : DESCRIPTION DES PROGRAMMES DESCRIPTION

Éléments du programme

| | | | | | |
|--|---|---|--|-------------------------|--------------------|
| No. de programme | | | | | |
| Nom du programme | Éco 5.4l | Double Lavage / Lavage Duo 65°C | Auto Délicat 30°C - 50°C | Auto Normal 50°C - 60°C | Lavage vapeur 65°C |
| Température de lavage | 60°C | 65°C | 30-50° C | 50-60°C | 65°C |
| Type de résidus de nourriture | Café frais, lait, thé, viande froide, légumes | Soupes, sauces, pâtes, œufs, riz pilaf, patates et plats au four, nourriture frite, aliments gardés longtemps | Ajuste automatiquement la durée de lavage ainsi que la température et la quantité d'eau selon le niveau d'encrassement de la vaisselle | | |
| Niveau d'encrassement | moyen | élevé | faible | élevé | élevé |
| Quantité de détergent B : 25 cm ³ / 15 cm ³ A : cm ³ | A+B | A+B | B | A+B | A+B |
| | Lavage 60°C | Lavage 40°C | Les étapes de lavage sont déterminées automatiquement selon le degré d'encrassement. | | |
| | Rinçage froid | Lavage 65°C | | | |
| | Rinçage chaud | Lavage 45°C | | | |
| | Séchage | Rinçage chaud | | | |
| | Fin | Séchage | | | |
| | | Fin | | | |
| Durée du programme (minutes) | 177 | 113 | 79-91 | 102-122 | 141 |
| Consommation électrique (kW heure) | 0,94 | 1,43 | 0,82 | 1,18 | 1,30 |
| Consommation en eau (litres) | 5,4 | 15,4 | 10,6-17,7 | 10,9-18,5 | 20,3 |
| Lorsque l'option demi-charge est utilisée, les valeurs dans la liste de programmes seront les suivantes. | | | | | |
| Durée du programme (minutes) | 152 | 93 | 62-79 | 82-102 | 121 |
| Consommation électrique (kW heure) | 0,90 | 1,33 | 0,87 | 1,11 | 1,30 |
| Consommation en eau (litres) | 5,4 | 11,1 | 9,9-13,7 | 10,5-14,3 | 15,6 |

**L'option d'économies d'énergie est activée pour le programme Éco.

Avertissement : Les programmes de lavage Quickwash 18'/ rapide 18', Rapide 30 min et Express 50 min n'ont pas d'étape de séchage. Les valeurs ci-dessus ont été mesurées selon les standards appropriés dans des conditions de laboratoire. Ces valeurs peuvent changer selon les conditions environnementales (tension d'alimentation, pression d'eau, température d'entrée de l'eau et température ambiante).

Afin d'atteindre les valeurs indiquées de consommation d'énergie et d'eau, les programmes Éco 5.4 et Éco doivent être utilisés sans ajouter d'options et en gardant l'option d'économies d'énergie activée.

CHAPITRE - 7 : MISE EN MARCHÉ DU LAVE-VAISSELLE ET SÉLECTION D'UN PROGRAMME

Sélection du programme et démarrage de la machine

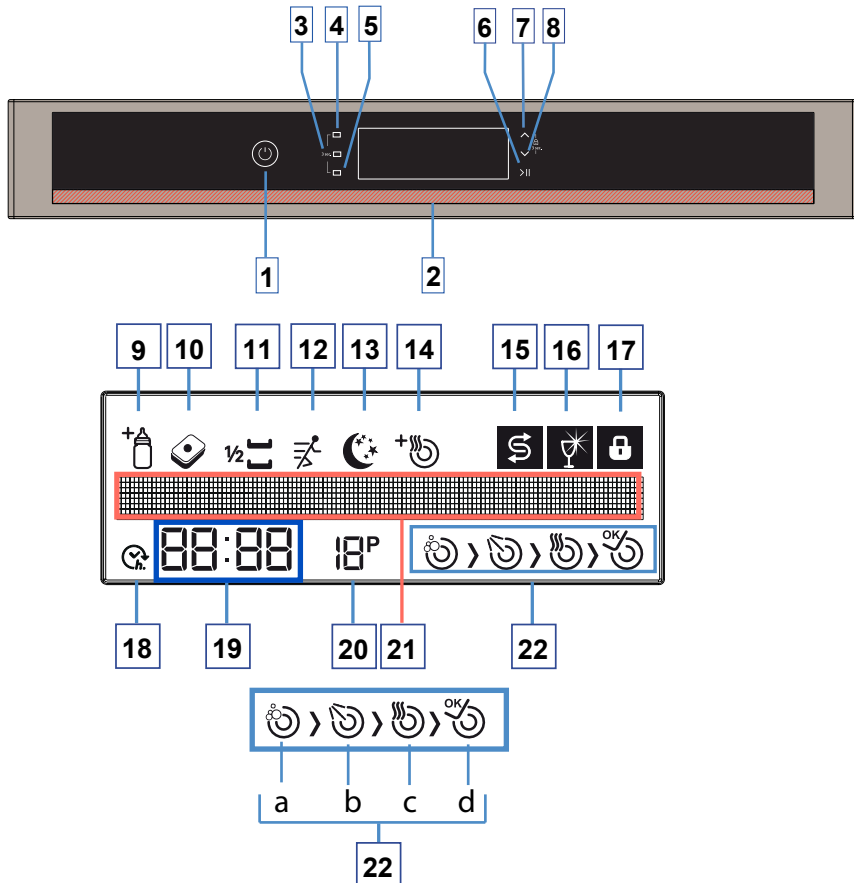

- 1- Marche/arrêt
- 2- Poignée de porte
- 3- Touche de confirmation
- 4- Touche d'option
- 5- Touche de départ différé
- 6- Touche démarrage/arrêt
- 7- Touche de sélection haut
- 8- Touche de sélection bas
- 9- Voyant de lavage Hygiène plus
- 10- Voyant de tablette
- 11- Voyant de demi-charge
- 12- Voyant de lavage Extra rapide
- 13- Voyant de lavage Extra silencieux
- 14- Voyant de lavage Extra séchage
- 15- Voyant d'avertissement de niveau de sel

- 16- Voyant d'avertissement de niveau de produit de rinçage
- 17- Symbole de verrouillage parental
- 18- Voyant de départ différé
- 19- Indicateur du temps restant/Départ différé
- 20- Symbole de numéro de programme
- 21- Ligne d'information de l'écran
- 22- Voyants de progrès du cycle de lavage
 - a- Symbole de cycle de lavage
 - b- Symbole de cycle de rinçage
 - c- Symbole de cycle de séchage
 - d- Symbole de fin de cycle

CHAPITRE - 7: MISE EN MARCHÉ DU LAVE-VAISSELLE ET SÉLECTION D'UN PROGRAMME

TOUCHES

Touche d'alimentation marche/arrêt (1)

Lorsque vous pressez la touche de marche/arrêt, la machine s'allume et l'écran indique le dernier programme utilisé. À l'arrêt, les LEDs de l'écran sont éteintes.

Poignée de porte (2)

Veillez utiliser la poignée de porte pour ouvrir/fermer la porte de votre machine.

Touche de confirmation (3)

Confirme (sauvegarde) les fonctions et réglages additionnels.

Touche d'option (4)

Vous permet d'utiliser les fonctions dans le menu des fonctions additionnels. (9-10-11-12-13-14)

Touche de départ différé (5)

Retarde l'heure de démarrage du programme sélectionné (1 à 24 heures). L'heure de démarrage retardé s'affiche dans l'indicateur de temps restant/départ différé (19). Lorsque la touche de départ différé est appuyée, le voyant de départ différé (18) s'affiche sur l'écran.

Touche de démarrage/pause (6)

Lorsque vous pressez la touche de démarrage/pause, le programme sélectionné démarre et le symbole de lavage (a) apparaît sur l'écran. Vous pouvez suivre les phases de lavage sur l'écran. (22-a-b-c-d)

Touches haut/bas (7) (8)

Vous permettent de naviguer dans les menus de programmes, de fonctions additionnelles, de délai et de réglage.

Fonctions additionnelles

Fonction Hygiène plus (9)

Vous pouvez sélectionner cette fonction pour obtenir un lavage ultra-hygiénique et plus propre en changeant la température de l'eau et le temps de lavage du programme sélectionné.

Fonction de détergent en tablette (10)

Veillez utiliser la fonction de détergent en tablette lorsque vous utilisez des sels, des agents de rinçage et des détergents combinés multi-fonctions.

Fonction demi-charge (11)

Trois sortes de lavage peuvent être effectués en utilisant la fonction demi-charge : dans le panier inférieur, dans le panier supérieur et dans les deux paniers.

Si vous avez peu de vaisselle dans la machine et devez la laver, vous devez activer la fonction demi-charge disponible pour certains programmes. Si vous avez de la vaisselle dans les deux paniers, sélectionnez la fonction demi-charge et sélectionnez la position activant les deux voyants.

Si vous avez uniquement de la vaisselle dans le panier supérieur, sélectionnez la position activant le voyant supérieur.

Le lavage sera ainsi effectué uniquement dans le panier supérieur de votre machine.

Si vous avez uniquement de la vaisselle dans le panier inférieur, sélectionnez la position activant le voyant inférieur. Le lavage sera ainsi effectué uniquement dans le panier inférieur de votre machine. Lorsque vous utilisez cette fonction, assurez-vous qu'il n'y ait pas de vaisselle dans le panier supérieur.

Fonction Extra rapide (12)

Cette fonction lave la vaisselle avec plus de pression, ce qui raccourcit la durée du programme sélectionné et apporte une utilisation plus économique en eau.

Fonction Extra silencieux (13)

Lave la vaisselle avec moins de pression, offrant ainsi un lavage plus sensible et silencieux.

Fonction Extra séchage (14)

Avec la fonction ultra-sec, vous pouvez ajouter des étapes de séchages supplémentaires à votre programme et ainsi obtenir de la vaisselle plus sèche.

Voyants d'avertissement

Voyant d'avertissement de niveau de sel (15)

Pour savoir s'il reste suffisamment de sel adoucisseur dans votre machine, veuillez vérifier le voyant d'avertissement de niveau de sel sur l'écran. Si le voyant est allumé, remplissez le compartiment à sel.

Voyant d'avertissement de niveau de produit de rinçage (16)

Pour savoir s'il reste suffisamment de produit de rinçage dans votre machine, veuillez vérifier le voyant d'avertissement de niveau de produit de rinçage sur l'écran. Si le voyant est allumé, remplissez le compartiment à produit de rinçage.

CHAPITRE - 7 : MISE EN MARCHÉ DU LAVE-VAISSELLE ET SÉLECTION D'UN PROGRAMME

Sélection du programme et démarrage de la machine

1- Pressez la touche marche/arrêt.

Veillez noter : Sélectionnez le programme de lavage approprié à votre vaisselle, en vous aidant de la page de programmes du guide d'utilisation.

2- Vous pouvez sélectionner le programme de lavage en utilisant les touches de sélection haut/bas (7,8).

Veillez noter : Vous pouvez suivre la durée du programme dans l'indicateur de temps. (19)

3- Si nécessaire, vous pouvez sélectionner des fonctions additionnelles en utilisant le bouton d'option (4). (9-10-11-12-13-14)

4- Vous pouvez démarrer le programme en pressant la touche démarrage/pause. « **Programme activé** » s'affiche sur l'écran et le programme sélectionné démarre.

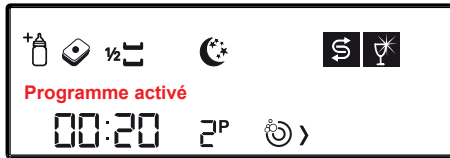

Lorsque le programme démarre, vous pouvez voir le nom du programme sélectionné dans la ligne d'information de l'écran (21), le temps de lavage restant dans l'indicateur de temps restant (19) et le numéro du programme sélectionné dans l'indicateur de numéro de programme (20).



Veillez noter : N'essayez pas d'ouvrir la porte de la machine durant le fonctionnement. Si nécessaire, stoppez le programme en appuyant sur la touche de démarrage/pause.

« **Programme en pause** » apparaîtra sur l'écran. Lorsque vous voyez ce message, vous pouvez ouvrir la porte. De la vapeur peut s'échapper lorsque vous ouvrez la porte, faites attention.

Vous pouvez reprendre le programme en fermant la porte et en appuyant sur la touche de démarrage/pause à nouveau. Lorsque vous appuyez sur la touche de démarrage /pause, « **Programme activé** » apparaît sur l'écran.

CHAPITRE - 7 : MISE EN MARCHÉ DU LAVE-VAISSELLE ET SÉLECTION D'UN PROGRAMME

Suivi du programme

Vous pouvez suivre le progrès du lavage en observant les voyants de suivi du programme sur l'écran. (22 - a, b, c, d).



Durant le programme, les voyants de lavage et de séchage s'allumeront suivant la phase de lavage. Lorsque le symbole de séchage est allumé, la machine reste silencieuse pendant environ 40-50 minutes.



N'ouvrez pas la porte avant que le voyant de fin ne soit allumé. Lorsque le programme se termine, le voyant de fin s'allume.



Lorsque le programme que vous avez sélectionné commence, le temps restant est indiqué dans l'indicateur de temps.

VEUILLEZ NOTER : Quelques minutes après la fin du programme et lorsque le voyant de fin est allumé, vous pouvez légèrement ouvrir la porte et la laisser entrouverte afin d'accélérer le processus de séchage.

VEUILLEZ NOTER : Si la porte de la machine est ouverte ou en cas de panne de courant durant le lavage, la machine reprendra le cycle de lavage une fois la porte fermée ou le courant rétabli.

VEUILLEZ NOTER : En cas de coupure de courant ou d'ouverture de la porte durant le séchage, le programme se termine. La machine sera prête à lancer un nouveau programme.

VEUILLEZ NOTER : Votre machine effectue un processus d'adoucissement de l'eau selon la dureté de l'eau du robinet. Pour cette raison, durant certains lavages, le temps restant près de la fin du lavage peut différer du temps indiqué initialement. La durée totale du programme peut aussi dépendre de la température de la pièce, de la température de l'alimentation en eau, de l'alimentation électrique et de la quantité de vaisselle.

CHAPITRE - 7 : MISE EN MARCHÉ DU LAVE-VAISSELLE ET SÉLECTION D'UN PROGRAMME

Ajout de fonctions additionnelles au programme

Vous pouvez changer le programme selon vos préférences en ajoutant des fonctions additionnelles au programme de lavage. Les programmes de lavage ont été conçus pour obtenir un lavage optimal selon le type et le degré d'encrassement et les propriétés des produits de lavage. Les fonctions additionnelles ont été développées pour économiser du temps, de l'eau et de l'électricité, ce qui vous permet de simplifier le lavage de votre vaisselle. Par exemple, si vous pensez que votre vaisselle n'est pas trop sale, vous pouvez sélectionner la fonction de lavage Extra rapide (12) et économiser ainsi du temps et de l'eau.

Si vous souhaitez utiliser un détergent multi-usages, vous obtiendrez de meilleurs résultats en sélectionnant la fonction de détergent en tablette (10). Si vous vivez dans un endroit où l'électricité est moins chère la nuit, vous pouvez sélectionner la fonction de lavage Extra silencieux (13) et laver votre vaisselle de manière plus économique et silencieuse. Cette fonction a aussi été développée pour obtenir un processus de lavage plus sensible.

Les fonctions additionnelles ne sont pas adaptées à tous les programmes, vous trouverez ci-dessous les fonctions compatibles à chaque programme. Lorsqu'un programme n'est pas compatible avec une fonction, le voyant de cette fonction ne s'allume pas.

| PROGRAMMES | OPTIONS | | | | | | | |
|----------------------|----------------|-----------------------|----------|-----------------------|--------------|--------------|------------------|---------------|
| | Départ différé | Demi-charge (3 modes) | Tablette | Verrouillage parental | Extra rapide | Hygiène plus | Extra silencieux | Extra séchage |
| Prélavage | X | X | -- | X | -- | -- | -- | -- |
| Quickwash 18' | X | X | -- | X | -- | -- | -- | - |
| Rapide 30' | X | X | -- | X | -- | -- | -- | X |
| Éco | X | X | X | X | X | X | X | X |
| Double lavage | X | X | X | X | X | X | X | X |
| Express 50' | X | X | X | X | -- | X | -- | X |
| Éco 5,4 L | X | X | X | X | X | X | X | X |
| Lavage vapeur 65°C | X | X | X | X | -- | X | -- | X |
| Auto Normal 50-60°C | X | X | X | X | -- | X | -- | X |
| Auto Délicat 30-50°C | X | X | X | X | -- | X | -- | X |

La fonction « - » ne peut pas être sélectionnée. La fonction « x » peut être sélectionnée.

** Les programmes sont indiqués de manière générale et peuvent différer d'un modèle à l'autre.

CHAPITRE - 7 : MISE EN MARCHÉ DU LAVE-VAISSELLE ET SÉLECTION D'UN PROGRAMME

Afin d'ajouter une fonction additionnelle au programme :

1- Sélectionnez le programme de lavage approprié à votre vaisselle en utilisant les touches haut/bas (7, 8) après avoir appuyé sur la touche d'option.

2- Entrez le menu des fonctions additionnelles (4) en appuyant sur la touche d'option. Après avoir sélectionné la fonction additionnelle avec les touches haut/bas (7, 8), allumez le voyant de fonction additionnelle (9-10-11-12-13-14) en pressant la touche de confirmation.

3- Vous pouvez décaler le programme en appuyant sur la touche démarrage/pause. « Programme activé » apparaîtra sur l'écran.

Certaines fonctions ne peuvent pas être sélectionnées en même temps, veuillez vous référer aux informations ci-dessous.

| Options | Départ différé | Demi-charge (3 modes) | Tablette | Verrouillage parental | Extra rapide | Hygiène plus | Extra silencieux | Extra séchage |
|-----------------------|----------------|-----------------------|----------|-----------------------|--------------|--------------|------------------|---------------|
| Départ différé | | OK | OK | OK | OK | OK | OK | OK |
| Demi-charge (3 modes) | OK | | OK | OK | OK | OK | OK | OK |
| Tablette | OK | OK | | OK | OK | OK | OK | OK |
| Verrouillage parental | OK | OK | OK | | OK | OK | OK | OK |
| Extra rapide | OK | OK | OK | OK | | - | - | OK |
| Hygiène plus | OK | OK | OK | OK | OK | | - | - |
| Extra silencieux | OK | OK | OK | OK | OK | - | | OK |
| Extra séchage | OK | OK | OK | OK | OK | -- | OK | |

Changement de programme

Si vous souhaitez changer le programme de lavage après son démarrage :

1- Mettez le programme en pause en appuyant sur la touche démarrage/pause (6). « Programme en pause » apparaîtra sur l'écran.

2- Sélectionnez le programme désiré en appuyant sur les touches de sélection (7, 8).

3- Vous pouvez démarrer le programme en appuyant sur la touche démarrage/pause à nouveau. « Programme activé » apparaîtra sur l'écran.

Note : Le nouveau programme démarre au niveau de l'étape d'arrêt du dernier programme. Note : Si vous souhaitez que le nouveau programme commence au début, vous devez dans un premier temps annuler le programme précédent puis en sélectionner un nouveau.

Annulation du programme

1- Gardez la touche démarrage/pause (6) pressée pendant 3 secondes pour annuler un programme.

2- L'écran affichera (« Annulation de programme .X ») pour vous indiquer combien de secondes vous devez garder la touche appuyée. Une minute après cette opération, « Programme terminé » s'affichera.

3- Après cet avertissement, vous pouvez sélectionner une fonction additionnelle ou un réglage de temps. Veuillez noter : Selon l'étape d'arrêt du programme annulé, du détergent peut être présent dans la machine ou sur la vaisselle.

CHAPITRE - 7 : MISE EN MARCHÉ DU LAVE-VAISSELLE ET SÉLECTION D'UN PROGRAMME

Menu de réglage

Afin d'entrer dans le menu de réglage, maintenez les touches de délai et d'option pendant 3 secondes. L'écran affichera (« continuez à appuyer...X ») pour vous indiquer combien de secondes vous devez garder la touche appuyée. Lorsque ce chiffre atteint zéro, vous apercevrez le menu de réglage sur l'écran. Vous naviguez dans le menu avec les touches de sélection. Pour sortir du menu, vous pouvez appuyer sur les touches d'option et départ différé pendant 3 secondes comme précédemment ou sélectionner la 7^{ème} ligne du menu avec la touche de confirmation.

Le menu contient les sections suivantes :

1. Langage
2. Dureté de l'eau
3. Volume
4. Luminosité
5. Mode éco
6. Réglages d'usine
7. Économies d'énergie
8. Sortie du menu ✓

1- Réglages de langage

Une fois entré dans le menu de réglage, utilisez les touches de sélection haut/bas pour sélectionner le langage. Vous verrez l'indication suivant à l'écran : (1. Langage : X), « X » étant le langage actuel. Appuyez alors la touche de confirmation pour activer la sélection de langage et, une fois le nouveau langage sélectionné, sauvegardez-le en appuyant sur la touche de confirmation à nouveau.

Langages disponibles pouvant être sélectionnés :

| | | | |
|----------|-----------|------------|----------|
| Anglais | Grec | Hollandais | Polonais |
| Turc | Croate | Suédois | Tchèque |
| Français | Russe | Danois | Slovène |
| Allemand | Finois | Espagnol | Hongrois |
| Italien | Norvégien | Portugais | |

2- Réglage de la dureté de l'eau

Vous pouvez trouver plus de détails dans la section décrivant le réglage d'adoucissement de l'eau (page 15).

3 - Volume sonore

Vous pouvez ajuster le volume des alarmes sonores de votre machine. Une fois entré dans le menu, sélectionnez « 3- Volume » en utilisant les touches de sélection. Dans ce menu, « Volume : X » (X:L1,L2,L3) s'affiche. L1 est le niveau sonore le plus bas, L3 est plus haut. Après avoir appuyé sur la touche de confirmation, activez « X », sélectionnez le niveau sonore désiré et sauvegardez la sélection en appuyant à nouveau la touche de confirmation.

4 - Niveau de luminosité

Vous pouvez ajuster le niveau de luminosité de l'écran de votre machine. Une fois entré dans le menu, sélectionnez « 4- Luminosité » en utilisant les touches de sélection. Dans ce menu, « Luminosité : X » (X:L1,L2,L3) s'affiche. L1 est le niveau de luminosité le plus bas, L3 est plus haut. Sélectionnez le niveau de luminosité désiré et sauvegardez la sélection en appuyant sur la touche de confirmation. Activez alors « X » et appuyez sur la touche de confirmation à nouveau.

5- Mode éco

Ce mode sauvegarde de l'énergie en minimisant le niveau de luminosité de l'écran après 20 secondes de non-fonctionnement. Une fois entré dans le menu, sélectionnez « 5- Mode éco » en utilisant les touches de sélection. Dans ce menu, « Mode éco : s'affiche. X » (X : OUI ou NON). Après avoir appuyé la touche de confirmation, activez « X », vous pouvez utiliser votre machine avec ou sans le mode éco.

6- Réglages d'usine

Afin d'effacer les modifications des réglages effectuées et de rétablir les réglages d'usine, sélectionnez « 6- Réglages d'usine » en utilisant les touches de sélection. Dans ce menu, « 6- Réglages d'usine : X » (X : oui ou non) s'affiche. Après avoir appuyé la touche de confirmation, activez « X ». Vous pouvez sauvegarder votre sélection en sélectionnant « Oui » ou « Non » et en appuyant sur la touche de confirmation à nouveau. Lorsque vous rétablissez les réglages d'usine, la machine retourne aux réglages suivants :

- | | |
|----------------------------------|-----------|
| 1- Langage | : Anglais |
| 2- Réglage de la dureté de l'eau | : L3 |
| 3- Volume | : L2 |
| 4- Luminosité | : L2 |
| 5- Mode éco | : Non |
| 7- Économies d'énergie | : Oui |

7- Économies d'énergie :

L'option d'économies d'énergie active le système d'ouverture de porte à la fin du programme. Le système d'ouverture automatique de la porte apporte de bonnes performances de séchage pour de faibles températures de rinçage et réduit la consommation énergétique.

CHAPITRE - 7 : MISE EN MARCHÉ DU LAVE-VAISSELLE ET SÉLECTION D'UN PROGRAMME

Verrouillage parental :

Vous pouvez empêcher la modification des réglages lorsque la machine est en route. Après avoir démarré le programme, appuyez sur les touches de sélection haut (7) et bas (8) simultanément pendant 3 secondes. Cet écran vous informera pendant combien de secondes la touche doit être appuyée en indiquant « **Continuez à appuyer....X** ». Lorsque cette période est écoulée, le verrouillage parental est activé, « **Verrouillage activé** » apparaît sur l'écran et le voyant (17) est allumé. Lorsque le verrouillage parental est actif, toutes les touches sont désactivées.



Afin d'annuler le verrouillage parental, appuyez sur les touches de sélection haut (7) et bas (6) simultanément pendant 3 secondes. Cet écran vous informera pendant combien de secondes la touche doit être appuyée en indiquant « **Continuez à appuyer....X** ». Lorsque cette période est écoulée, le verrouillage parental est annulé, « **Verrouillage désactivé** » apparaît sur l'écran et le voyant (17) s'éteint.



Départ différé :

Vous pouvez retarder l'heure du départ du programme sélectionné jusqu'à 24 heures. Vous ne pouvez pas régler le départ différé une fois le programme démarré.

1- Appuyez sur la touche du départ différé (5).

2- L'heure « 00:00 » s'affiche sur la ligne d'information de l'écran (19) et le symbole du départ différé (18) commence à clignoter.

3- Vous pouvez régler le départ différé désiré avec les touches de sélection (7, 8). La touche « » (7) augmente l'heure d'une heure tandis que la touche « v » (8) la diminue d'une heure.

En appuyant sur la touche démarrage/pause, vous pouvez commencer le décompte du départ différé. Le symbole du départ différé (18) s'allume de manière continue durant cette période. Les indicateurs de temps restant/départ différé (19) indiquent la période de délai. Une fois le décompte terminé, le programme sélectionné démarre. L'écran commence à indiquer le temps restant, jusqu'à la fin du programme sélectionné.

Changement de programme ou de fonction pendant le départ différé/retardateur :

Mettez la machine en pause en pressant la touche démarrage/pause, le décompte s'arrête et « **programme en pause** » et « **Départ diff. activé** » s'affichent sur l'écran. Si vous appuyez sur les touches sans mettre en pause la machine, vous recevrez des avertissements tels que « **Départ diff. activé** » ou « **Invalide** ». Après avoir mis en pause le départ différé, vous pouvez sélectionner des programmes et ajouter des fonctions aux programmes tel qu'indiqué dans les sections pertinentes.

En appuyant sur la touche démarrage/pause à nouveau, vous redémarrez le décompte du départ différé.

Si vous souhaitez annuler ou changer le réglage de temps lorsque la machine est en mode retardateur/départ différé :

Si vous souhaitez modifier la période du départ différé, arrêtez le décompte en appuyant sur la touche démarrage/pause. Appuyez sur la touche du départ différé, pour entrer dans le menu. Réglez la nouvelle période en appuyant sur les touches de sélection. Démarrez le décompte en appuyant sur la touche démarrage/pause.

Si vous souhaitez annuler le départ différé/retardateur, gardez appuyée sur la touche démarrage/pause pendant 3 secondes. L'écran vous informera pendant combien de secondes la touche doit être appuyée en indiquant « **Annulation du programme.. X** ». Ce processus permet d'annuler le départ différé/retardateur.

Messages d'avertissement :

Votre machine présente des informations durant le fonctionnement.



CHAPITRE - 7 : MISE EN MARCHÉ DU LAVE-VAISSELLE ET SÉLECTION D'UN PROGRAMME

Lorsque l'avertissement ci-dessus s'affiche :

1- Assurez-vous que l'alimentation en eau n'est pas coupée.

2- Assurez-vous que le robinet est ouvert

3- Si nécessaire, appelez un technicien qualifié. Lorsqu'un dysfonctionnement que vous ne pouvez pas réparer se développe, l'avertissement ci-dessus s'affiche. Appelez alors un technicien qualifié.

**Appelez
le service
d'entretien**

Lorsque votre machine indique l'avertissement ci-dessus, les codes d'erreur sont spécifiés après la définition. Vous pouvez obtenir plus d'informations dans la section « **CODES D'ERREUR ET QUE FAIRE EN CAS D'ERREUR** » de votre guide d'utilisation.

CHAPITRE - 8 : ENTRETIEN ET NETTOYAGE

Le nettoyage du lave-vaisselle à des intervalles réguliers prolonge la durée de vie de ce dernier. De l'huile et du calcaire pourraient s'accumuler dans la section de lavage de votre appareil. Dans ce cas :

- remplissez le compartiment de détergent avec l'appareil à vide et mettez l'appareil en marche à une température élevée. En cas d'insuffisance de détergent, utilisez du matériel de nettoyage spécial.

Nettoyage des joints de la porte du lave-vaisselle :

- nettoyez régulièrement les joints avec un chiffon humide.

Nettoyage du lave-vaisselle

Nettoyez les filtres et les bras pulvérisateurs au moins une fois par semaine.

Débranchez votre appareil et fermez son robinet avant de procéder au nettoyage.

Essuyez le lave-vaisselle avec un matériau de nettoyage approprié et un chiffon humide.

Filtres

Lorsque des déchets alimentaires restent sur les filtres épais et fins, il convient de retirer ces filtres et de les nettoyer soigneusement sous le robinet d'eau.

a. Microfiltre

b. Gros filtre

c. Filtre métallique/en plastique

Pour retirer et nettoyer la combinaison de filtre, tournez cette dernière dans le sens antihoraire et retirez-la en la soulevant. **1**

Tirez le filtre métallique/en plastique, puis retirez-le. **2** Retirez ensuite le gros filtre du microfiltre. **3** Rincez abondamment sous le robinet. Remplacez le filtre métallique/en plastique. Insérez le gros filtre dans le microfiltre de façon à ce que les marques correspondent les unes aux autres. Fixez le microfiltre au filtre métallique/en plastique et tournez suivant le sens de la flèche. Le microfiltre est verrouillé une fois que la flèche est visible. **4**

• N'utilisez jamais le lave-vaisselle sans filtre.

• Une mauvaise disposition du filtre réduit l'efficacité de lavage.

• Le nettoyage des filtres est très important pour un bon fonctionnement de l'appareil.

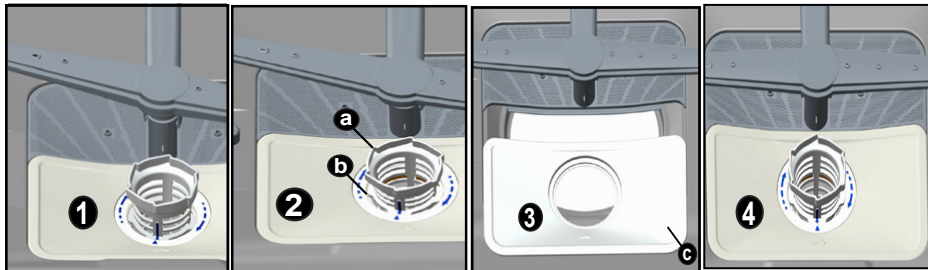

Bras pulvérisateurs

Vérifiez les trous des bras pulvérisateurs supérieurs et inférieurs. En cas d'obstruction de ces trous, retirez les bras pulvérisateurs et nettoyez-les avec de l'eau.

Vous pouvez retirer le bras pulvérisateur inférieur en le tirant vers le haut, et l'écrou du bras vaporisateur supérieur en le tournant vers la gauche. Assurez-vous que l'écrou est parfaitement serré lors du remontage du bras vaporisateur supérieur.

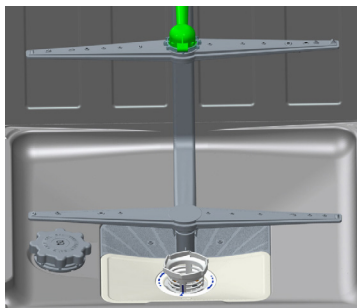

Filtre de tuyau

Vérifiez le filtre et le tuyau de temps en temps et nettoyez-les afin d'éviter tout jaunissement et toute formation de dépôts après lavage. Pour procéder au nettoyage du filtre, fermez au préalable votre robinet et retirez le tuyau. Une fois le filtre retiré du tuyau, nettoyez-le sous le robinet. Remplacez le filtre nettoyé à son emplacement dans le tuyau. Remplacez le tuyau.

CHAPITRE - 9 : CODES DE PANNE ET MESURES À PRENDRE EN CAS DE PANNE

| CODE D'ERREUR | DESCRIPTION DE L'ERREUR | VÉRIFICATION |
|---------------|---|---|
| F5 | Alimentation en eau inappropriée | <ul style="list-style-type: none"> Assurez-vous que le robinet d'alimentation en eau est complètement ouvert et qu'il n'y a pas de coupure d'eau. Fermez le robinet d'alimentation en eau, séparez le tuyau d'alimentation en eau du robinet et nettoyez le filtre du bout de raccordement du tuyau. Redémarrez la machine, contactez le service après-vente si l'erreur persiste. |
| F3 | Alimentation en eau non-continue | <ul style="list-style-type: none"> Fermez le robinet. Contactez la compagnie de service après-vente. |
| F2 | L'eau usée dans la machine ne peut pas être évacuée. | <ul style="list-style-type: none"> Le tuyau d'évacuation de l'eau est encrassé. Les filtres de votre machine peuvent être encrassés. Éteignez votre machine et activez la commande d'annulation de programme. Si l'erreur persiste, contactez le service après-vente. |
| F8 | Erreur de chauffage | <ul style="list-style-type: none"> Contactez la compagnie de service après-vente. |
| F1 | L'alarme de débordement de l'eau est active. | <ul style="list-style-type: none"> Éteignez votre machine et fermez le robinet. Contactez la compagnie de service après-vente. |
| FE | Carte électronique défectueuse. | <ul style="list-style-type: none"> Contactez la compagnie de service après-vente. |
| F7 | Erreur de surchauffe (la température dans la machine est trop élevée) | <ul style="list-style-type: none"> Contactez la compagnie de service après-vente. |
| F9 | Erreur de position du diviseur | <ul style="list-style-type: none"> Contactez la compagnie de service après-vente. |
| F6 | Détecteur de température défectueux | <ul style="list-style-type: none"> Contactez la compagnie de service après-vente. |

Si l'un des voyants de l'écran d'affichage du programme est allumé et si la lumière marche/pause clignote,

la porte de votre machine est ouverte. Fermez la porte.

Si le programme ne veut pas démarrer

- Vérifiez si la prise est branchée.
- Vérifiez votre disjoncteur.
- Assurez-vous que le robinet d'alimentation en eau est ouvert.
- Assurez-vous que vous avez fermé la porte de la machine.
- Assurez-vous que vous avez éteint la machine en pressant la touche Marche/Arrêt.
- Assurez-vous que le filtre d'entrée de l'eau et les filtres de la machine ne sont pas encrassés.

Si les voyants « Lavage/Séchage » et « Fin » clignote constamment

- L'alarme de débordement d'eau est activée.
- Fermez votre robinet et contactez le service après-vente Sharp.

Si les voyants de contrôle ne s'éteignent pas après une opération de lavage

Vérifiez si le bouton d'alimentation marche/arrêt est relâché.

Si des résidus de détergent sont présents dans le compartiment à détergent

Du détergent a été ajouté lorsque le compartiment à détergent était mouillé.

Si de l'eau reste dans la machine à la fin du programme

- Le tuyau d'évacuation de l'eau est bouché ou torsadé.
- Les filtres sont encrassés.
- Le programme n'est pas encore terminé.

Si la machine s'arrête durant une opération de lavage

- Panne de courant.
- Panne d'alimentation en eau
- Le programme peut être en mode veille.

Si des bruits de secousse et de choc sont audibles durant l'opération de lavage

- La vaisselle est mal placée.
- Le bras gicleur cogne dans la vaisselle.

Si des résidus partiels de nourriture restent sur la vaisselle

- La vaisselle est mal placée dans la machine, l'eau giclée n'a pas pu atteindre les endroits en question.
- Panier trop rempli.
- Les plats s'appuient les uns sur les autres.
- Trop peu de détergent utilisé.
- Un programme de lavage insuffisant et relativement faible a été sélectionné.
- Bras gicleur encrassé de restes de nourriture.
- Filtres encrassés.
- Filtres mal installés.
- Pompe d'évacuation de l'eau encrassée.

CHAPITRE - 10 : INFORMATIONS PRATIQUES ET UTILES

S'il reste des taches blanches sur la vaisselle

- Trop peu de détergent est utilisé.
- Le dosage du produit de rinçage est très faible.
- Aucun sel spécial utilisé malgré une haute dureté de l'eau.
- Le système d'adoucissement de l'eau est réglé à un niveau très faible.
- Le compartiment à sel n'est pas bien fermé.

La vaisselle ne sèche pas

- Un programme sans opération de séchage a été sélectionné.
- Le dosage du produit de rinçage est trop faible.
- La vaisselle est déchargée trop rapidement.

S'il reste des taches de rouille sur la vaisselle

- La qualité de l'acier inoxydable de la vaisselle n'est pas suffisante.
- Haut taux de sel dans l'eau de lavage.
- Le compartiment à sel n'est pas bien fermé.
- Trop de sel déversé sur les côtés et dans la machine durant le remplissage en sel.
- Mauvaise mise à la terre.

Appelez un centre de service après-vente autorisé si le problème persiste après les vérifications et en cas de dysfonctionnement non décrit ci-dessus.

INFORMATIONS PRATIQUES ET UTILES

1- Lorsque vous n'utilisez pas votre machine pendant une durée prolongée.

- Débranchez la machine puis coupez l'alimentation en eau.
- Laissez la porte légèrement ouverte afin d'éviter la formation d'odeurs désagréables.
- Gardez l'intérieur de la machine propre.

2- Éliminez les gouttelettes d'eau.

- Nettoyez la vaisselle avec un programme intensif.
- Sortez tous les récipients métalliques de la machine.
- N'ajoutez pas détergent.

3- En plaçant correctement votre vaisselle dans la machine, vous utiliserez votre appareil d'une manière optimisant la consommation d'énergie et les performances de lavage et de séchage.

4- Nettoyez tous les restes grossiers de nourriture avant de placer la vaisselle sale dans la machine.

5- Lancez la machine lorsqu'elle est complètement pleine.

6- Utilisez le programme de pré-lavage uniquement lorsque nécessaire.

7- Observez les informations du programme et la table des valeurs moyennes de consommation lorsque vous sélectionnez un programme.

8- Puisque la machine utilise de hautes températures, elle ne doit pas être placée près d'un réfrigérateur.

9- Si l'appareil est situé dans un emplacement présentant un risque de gel, vous devez complètement évacuer l'eau restant dans la machine. Fermez le robinet, déconnectez le tuyau d'alimentation en eau du robinet et laissez sécher l'eau présente à l'intérieur.

Le lave-vaisselle contient un produit biocide dans le filtre pour carter d'huile PP permettant d'empêcher la croissance bactérienne. Substance active : Pyrithione de zinc (No CAS : 13463-41-7)

MISE AU REBUT D'UN LAVE-VAISSELLE USAGÉ



Le symbole sur l'appareil ou sur son emballage signifie que cet appareil ne doit pas être mis au rebut avec les ordures ménagères.

Par contre, il doit être déposé aux points de collecte des déchets destinés au recyclage des appareils électriques et électroniques. Ainsi, vous contribuez à la préservation de l'environnement et de la santé humaine.

Le recyclage de matériaux contribue à la préservation des ressources naturelles. Pour de plus amples informations sur le recyclage de cet appareil, veuillez contacter la mairie de votre localité, le service de destruction des déchets ménagers, ou encore votre revendeur.

Si vous avez besoin d'assistance, contactez la **HOTLINE CONSOMMATEUR** ou le service après-vente pour des informations complémentaires au numéro suivant :

HOTLINE CONSOMMATEUR

Tarifcation banalisée

0 809 10 15 15

**Service gratuit
+ prix appel**

Ouvert du lundi au vendredi de 9h00 à 18h30
Et le samedi de 9h00 à 17h30



Register your product here
WWW.SHARPHOMEAPPLIANCES.COM,
by registering with Sharp you become part of
our For Life promise to always be there for you
and your appliance.



Service
& Support

Visit our website:

www.sharphomeappliances.com

Or contact us:



You **Tube**

%100 recycleable paper

52229883 R26